

# Masina de tuns gazon

## ATLET 909

### PREFAȚĂ

Înainte de utilizarea mașinii de tuns gazon, vă rugăm citiți cu atenție manualul. Acest manual este un ghid de soluționare a problemelor de instalare, operare și întreținere .

Va mulțumim ca ați ales calitatea și produsele noastre!

Informații și suport clienți:

Telefon: **0351 820 105**

E-mail: **info@ruris.ro**

## Cuprins

Cuprins	1
Componenta utilajului	2
Avertizari	3
Operatii de siguranta	4-6
Instructiuni de despachetare	7
Instructiuni de asamblare	8-9
Ajustarea inaltimii de taiere	10
Operarea	11-15
Lubrifierea si depozitarea	16
Ghidul de probleme	18
Caracteristici	19-23
Declaratii de conformitate	25-28

## Componenta utilajului

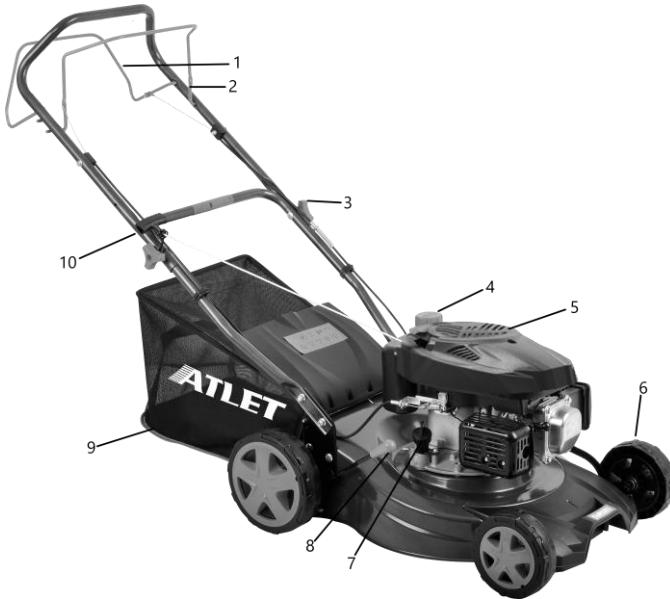

1. Maner starter
2. Maneta stop-motor
3. Piulita strangere maner
4. Rezervor combustibil
5. Motor
6. Roata
7. Joja ulei
8. Maneta reglaj inaltime de taiere
9. Sac colector
10. Maner demaror

## Avertizari



**ATENTIE:** ACEST SIMBOL INDICA INSTRUCIUNI IMPOR-  
TANTE DE SIGURANTA. DACA NU ESTE RESPECTAT, SE  
POATE PUNE IN PERICOL SIGURANTA CELOR DIN JUR. CITITI  
SI RESPECTATI TOATE INSTRUCIUNILE INAINTE DE A  
INCERCA SA FOLOSITI MASINA DE TUNS GAZON. DACA NU SE  
URMEAZA ACESTE INSTRUCIUNI POAT REZULTA VATAMARI  
CORPORALE.



**PERICOL:** Masina dumneavoastra de tuns gazon a fost construita  
ca sa fie utilizata in conformitate cu regulile de folosire in siguranta  
din acest manual. Ca in cazul oricarui tip de echipament de putere,  
orice eroare sau neatenție din partea operatorului poate duce la  
vatamare corporala .

## Operatii de siguranta

### Operatii generale

- Cititi cu atentie intregul manual de instructiuni inainte de asamblarea masinii. Cititi, intelegeti, si urmati toate instructiunile inscriptionate pe masina si in manual inainte de folosire. Deveniti familiar cu controlul si folosirea acestei masini inainte sa incepeti utilizare.
- Nu lasati copiii sub 14 ani sa foloseasca masina de tuns gazon.
- Inspectati bine zona unde va fi folosita masina. Indepartati toate pietrele sau alte obiecte care pot fi luate de masina si aruncate in orice directie intrucat pot sa cauzeze vatamari corporale serioase operatorului sau celor care sunt in zona. Purtati tot timpul echipament de protectie in timp ce folositi utilajul pentru a va proteja de obiecte ce pot fi aruncate
- NU operati niciodata masina de tuns gazon in picioarele goale , sandale, papuci sau incaltaminte usoara.
- Nu trageți niciodata masina spre dumneavoastra in timp ce mergeti. Daca trebuie sa dati inapoi masina din cauza unui zid sau orice altceva ce va obstructioneaza, urmati urmatoorii pasi:
  - A. Dati-va inapoi dinspre masina pentru a va extinde total bratele.
  - B. Asigurati-va echilibrul cu amandoua picioarele pe pamant.
  - C. Trageți masina de tuns inapoi usor , nu mai mult de jumătate din distanta catre dumneavoastra .
- Nu operati masina cand sunteti sub influenta bauturilor alcoolice sau drogurilor.
- Nu utilizati niciodata masina cand gazonul este ud. Intotdeauna asigurati-va pozitia picioarelor. O alunecare sau cadere poate rezulta in vatamare corporala serioasa. Tineti ferm manerul si mergeti. Daca simtiti ca nu mai puteti controla masina, **DATI DRUMUL IMEDIAT MANERULUI DE CONTROL AL CUTITULUI** iar acesta se va opri din rotatie.

- Utilizati doar la lumina zilei sau la lumina artificiala buna.
- Opriti motorul cand treceti peste drumuri cu pietris.
- Daca echipamentul incepe sa vibreze anormal, opriti motorul si verificati imediat cauza. Vibratia este in mod normal o atentionare asupra unei probleme.
- Opriti motorul si asteptati pana cand cutitul se opreste complet inainte de indepartarea resturilor vegetale. Nu utilizati niciodata masina fara aparatoare sau alte instrumente de protectie.
- Motorul si esapamentul devin fierbinti si pot cauza arsuri. Nu le atingeti.
- Folositi doar accesorii recomandate de catre producator.
- Daca apar situatii care nu sunt specificate in acest manual, contactati dealer-ul pentru asistenta RURIS.

#### **Nu aveti voie sa:**

- Operati langa resturi menajere , santuri, sau marginea digurilor.
- Nu tundeti suprafete in panta cu un unghi mai mare de 15 grade.
- Nu tundeti gazonul ud.
- Nu lucrati in preajma copiilor

#### **Asistenta**

- Asigurati-va bine, cand folositi benzina sau alti carburanti. Acestia sunt extrem de inflamabili si se pot aprinde.Folositi o canistra de combustibil .
- Nu alimentati masina cu carburant cand motorul este pornit. Lasati motorul sa se raceasca cel putin 2 minute pana la realimentare.
- Infiletati busonul rezervorului cu grija si stergeti orice urma de benzina inainte de pornirea motorului .
- Nu alimentati masina in zone inchise.
- Nu pastrati masina sau canistra de combustibil in spatii inchise unde exista surse de foc cum ar fi centrala pe gaz.resouri, sau cosuri.
- Pentru a reduce pericolul de incendiu pastrati masina fara carburant.Strangeti

resturi de ulei sau carburant. Lasati masina sa se raceasca cel putin 5 minute inainte de depozitare.

- Verificati cutitul si suruburile motorului la intervale frecvente pentru a fi stranse bine. Apoi inspectati vizual cutitul pentru a nu fi deteriorat (ex indoiri, fisuri, suprasolicitare). Strangeti toate piulitele, suruburile bine pentru ca echipamentul sa functioneze in conditii optime.
- Nu umblati la partile de siguranta. Verificati functionarea lor.  
Dupa lovirea unui obiect strain, opriti motorul, si inspectati amanuntit masina de tuns gazon.

**FIG.1 Eticheta de siguranta care se gaseste pe masina**



## Suport clienti

- Dacă întâlniți dificultăți în asamblarea acestui produs sau aveți orice întrebări în legătură cu operarea și întreținerea acestei mașini, vă rugăm contactați dealerul.

## Instrucțiuni de despachetare

Scoateti masina de tuns gazon din cutie (vedeti FIG. 3)

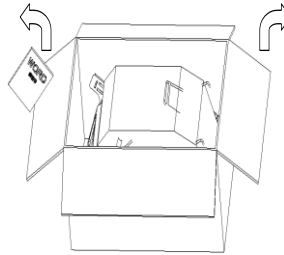

FIG. 3

Deconectati fisa de la bujia (vezi FIG. 4) pentru a evita pornirea accidentala.

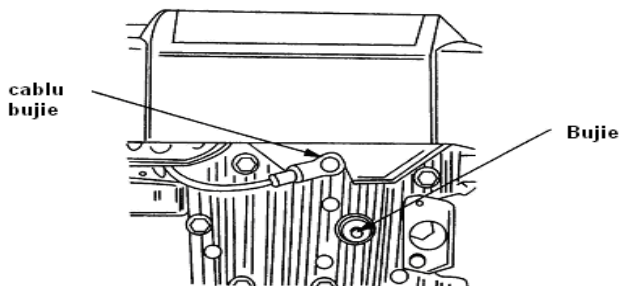

FIG. 4

## Instructiuni de asamblare

**IMPORTANT:** Aceasta masina de tuns gazon se livreaza FARA BENZINA si ULEI in motor. Asigurati-va ca puneti BENZINA si ulei Ruris 4t Max sau un ulei de clasificare API: CI-4/SL ori superior acestuia, dupa instructiunile din manual inainte sa porniti motorul.

### Asamblarea masinii dumneavoastra

Urmati pasii de la 1 la 6 pentru a asambla masina.

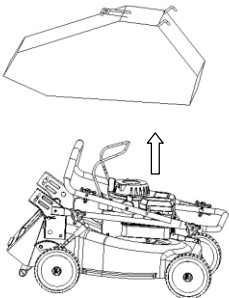
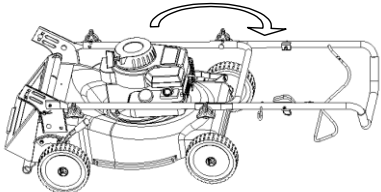
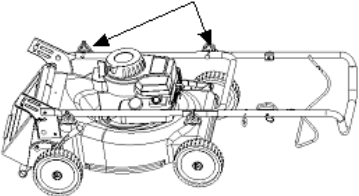
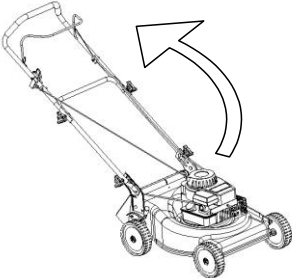
<p>Pas 1: Scoateti sacul de gazon .</p> 	<p>Pas 2: Ridicati manerul. Aliniati-l cu manerul masinii.</p> 
<p>Pasul 3: Strangeti-l in doua piulite.</p> <p>piulite fluture</p> 	<p>Pasul 4: Ridicati manerul si consola complet. Aveti grija sa nu rasuciti cablul de control</p> 

Pasul 5: Pozitionati manerul de jos la inaltimea de lucru.

Step 6: Conectati manerul de jos, partea dreapta si stanga a consolei cu doua piulite si doua suruburi.

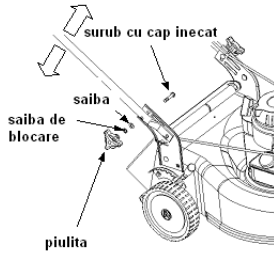

Pasul 6: Atasati cablurile de control pe maner cu patru legaturi.

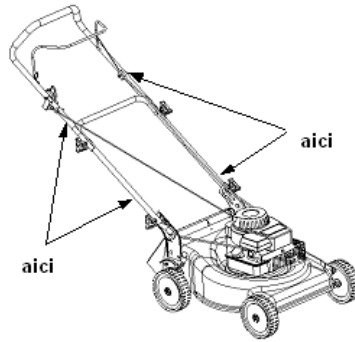

## 1) AJUSTAREA INALTIMII DE TAIERE CU MANETA.

**NOTA:** Masina de gazon este livrata cu inaltimea de taiere in pozitia de jos. Ajustati inaltimea de taiere dupa cum urmeaza.

Manerul de ajustare inaltime este situat deasupra rotii dreapta din spate. Pentru a ajusta inaltimea de taiere, actionati maneta catre exterior si manevrati-o inainte sau inapoi cu o treapta.

## 2) AJUSTAREA INALTIMII DE TAIERE PRIN POZITIONAREA INDIVIDUALA A ROTILOR.

**NOTA:** Ajustarea inaltimei de taiere se realizeaza prin pozitionarea individuala a rotilor .

**NOTA:** Pentru terenuri denivelate sau instabile, mutati inaltimea de taiere pe o pozitie mai inalta.

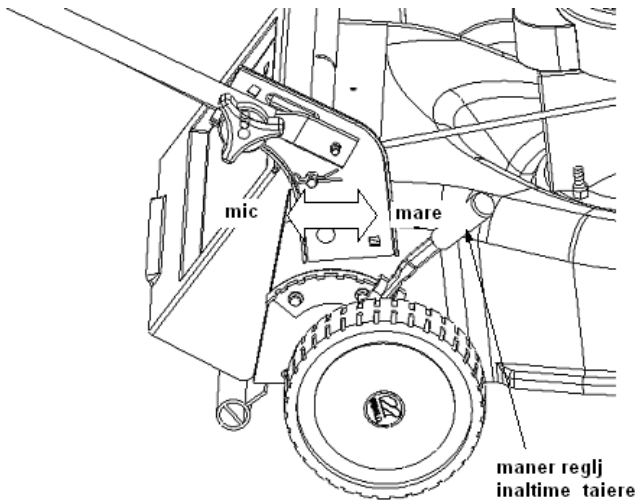

## Operarea



**Atentie:** Indepartati mainile si picioarele din zona activa a cutitului de taiat. Vezi FIG.1.

**NOTA:** Pentru rezultate mai bune ridicati pozitia de taiere pana determinati care inaltime este mai buna pentru masina. Vezi MANETA DE AJUSTARE A INALTIMII DE TAIERE in sectiunea de TAIERE.

### ALIMENTAREA CU ULEI SI BENZINA.

Alimentati motorul cu benzina si ulei dupa instructiunile din manual. Va rugam sa cititi instructiunile cu grija.



**ATENTIE:** Nu incarcati rezervorul in spatii inchise in timp ce motorul functioneaza, sau pana cand motorul nu s-a racit de cel putin doua minute.

**NOTA:** Daca se intalnesc unele probleme, vedeti sectiunea GHIDULUI DE PROBLEME a acestui manual.

### OPRIREA MOTORULUI SI A CUTITULUI



**ATENTIE:** Cutitul continua sa se roteasca pentru cateva secunde dupa ce motorul este oprit.

### FOLOSIREA MASINII DE TUNS GAZON

- Asigurati-va ca zona de tuns sa fie libera de pietre, bete, fire sau alte obiecte care ar putea distruge masina de tuns gazon sau motorul. Astfel de obiecte ar putea fi accidental aruncate in orice directie si pot cauza vatamari corporale operatorului sau altora.
- Pentru rezultate mai bune nu taiati gazonul ud pentru ca se poate lipi de interiorul cuvei.

Motorul masinii de tuns gazon trebuie mentinuta la turatie maxima pentru taierea optima.



**Atentie:** Daca masina se loveste de un obiect strain opriti motorul, , verificati masina cu grija pentru a nu avea distrugerii. Daca masina continua sa vibreze in timpul operarii, indica o problema.

### **Sacul de colectare(Vezi FIG. 8)**

Aceasta masina poate stoca gazon taiata.

- Ridicati copertina din spate.
- Introduceti sacul de gazon in spatele tijei copertinei.
- Dati drumul copertinei din spate pentru a asigura sacul de colectare in locul lui.

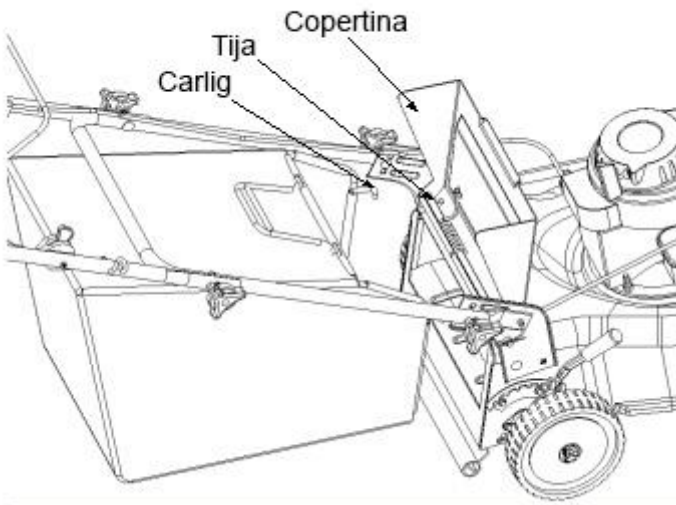

**FIG. 8**

### **Golirea sacului de colectare (Vezi FIG. 9)**

Tineti sacul colector de gazon de cele doua manere din spate si de jos si ridicati-l.

Copertina se va intoarce in jurul tijei si in afara sacului de colectare. Scoateti apoi sacul de colectare din spatele tijei copertinei de pe masina.

În timp ce țineți de manerul de jos, ridicați secțiunea din spate a sacului colector de gazon după cum vedeți în FIG. 9. Gazonul tăiat va cădea. Când atașați sacul colector de gazon, asigurați-vă că pe tija copertinei să stea carligul sacului de gazon, între partea dreapta și stânga a consolei.

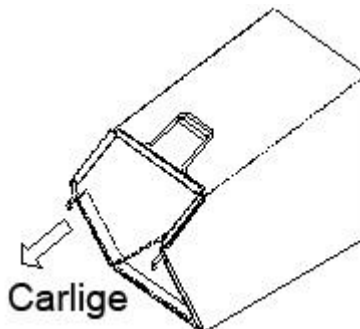
**FIG. 9**

### Ajustari (Vezi FIG. 10.)

#### Ajustari ale manerului de inaltime

Masina va pune la dispozitie trei pozitii pentru maner si va este trimis cu manerul in pozitia de mijloc. Pentru a regla inaltimea procedati astfel:

- Scoateti sfoara de pornire din locasul de ghidare.
- Scoateti capatul piulitei din surubul patrat.
- Miscati de manerul de jos in jurul copertinei din spate, pentru a regla inaltimea.
- Atasati manerul de jos cu piulite si saibe de suruburile patrate.

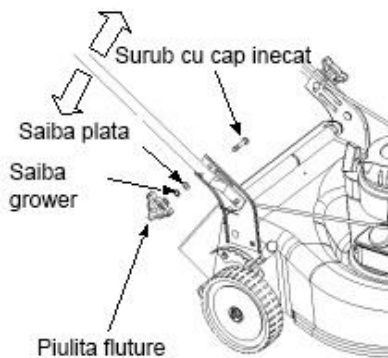
**FIG. 10**

### Intretinere



**Atentie:** Fiti siguri ca ati deconectat fisa bujiei inainte de a efectua reparatii sau intretinere.

**NOTA:** Cand rasturnati masina de tuns gazon, goliti rezervorul. Nu intoarcati masina de

tuns mai mult de 90 de grade in orice directie si nu lasati masina rasturnata pentru perioade lungi de timp. Uleiul se poate scurge in partea de sus a motorului si poate cauza probleme de pornire.

## **Motorul**

- Schimbati uleiul de motor dupa primele 5 de ore de functionare, aceasta fiind perioada de rodaj, apoi la fiecare 25 ore de functionare sau la 6 luni. Cititi si urmati instructiunile cu grija.
- Verificati filtrul de aer dupa 25 de ore in conditii normale. Curatati-l la fiecare doua ore in conditii de praf. Randamentul scazut al motorului indica faptul ca filtrul de aer trebuie curatat.
- Filtrul de aer ar trebui sa fie curatat. La inceputul fiecarui sezon de taiat gazon este recomandat ca filtrul sa fie inlocuit.
- Curatati motorul regulat si pastrati sistemul de racire curat pentru a permite circulatia aerului, acest lucru fiind esential pentru durata si functionarea motorului. Asigurati-va sa nu existe murdarie, gazon si resturi de combustibil in esapament.

## **Intretinere**

Partea de jos a masinii de tuns gazon ar trebui curatata dupa fiecare folosire , pentru a preveni strangerea de gazon taiata, frunze, pamant sau alte resturi. Daca se acumuleaza, va cauza rugina si vor fi afectate performantele.

- Deconectati fisa bujiei.
- Goliti carburantul din rezervor.
- Rasturnati masina si sprijiniti-o pe carcasa. Pastrati partea cu filtrul de aer in sus. Asigurati bine masina.
- Curatati partea de dedesubt a masinii cu instrumentele potrivite.

## Scoaterea cutitului, inlocuirea, ascutirea (vezi FIG. 11)

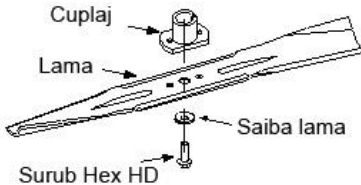

FIG. 11

- Cand scoateti cutitul pentru ascutire sau schimbare, protejati-va mainile cu o pereche de manusi groase cand tineti cutitul.
- Indepartati surubul HEX HD si saiba plata care tin cutitul.



**Atentie:** Inspectati periodic adaptorul cutitului sa nu aiba fisuri , in special in cazul in care loviti un obiect dur. Inlocuiti-l cand este necesar

Cand ascutiti cutitul urmati unghiul original al muchiei ca punct de referinta. Este extrem de important ca fiecare parte de taiat a cutitului sa fie ascutita in mod egal pentru a preveni dezechilibrarea cutitului. Cutitul dezechilibrat va cauza vibratii excesive cand motorul va intra in turatie. Inainte de a reinstala cutitul si adaptorul de cutit, lubrifiați axul motorului cu ulei. Asigurati-va ca ati instalat cutitul cu fata marcata cu numar in jos, cand masina este in pozitie de operare.

- Introduceti adaptorul cutitului in axul motorului.
- Plasati cutitul in adaptor. Asigurati-va ca acesta este aliniat si asezat pe adaptor.
- Plasati saiba plata pe cutit.
- Inlocuiti surubul Hex HD.

**NOTA:** Pentru a fi siguri ca masina functioneaza bine, surubul cutitului trebuie inspectat periodic (strangere).

## Lubrifierea (vezi FIG. 13)



**Atentie:** Opriti motorul si deconectati fisa bujei inainte sa curatati sau pentru orice alta intretinere facuta pe masina de tuns gazon.

**Manerul stop de urgenta:** Lubrifiați punctele de pivotare a manerului stop cel puțin odată pe sezon cu ulei .

**Rotile:** Lubrifiați roțile cel puțin odată pe sezon cu ulei (ulei de motor). Dacă roțile sunt îndepărtate pentru orice motiv, lubrifiați suprafața axului din spate și suprafața interioară a rotii cu ulei .

**MOTORUL:** Urmăți pașii de la capitoul MOTOR

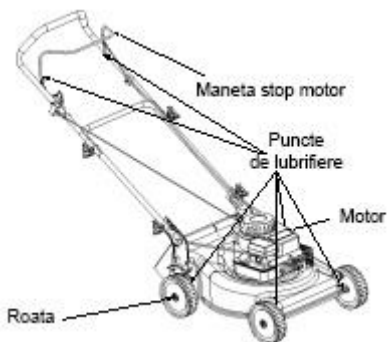

FIG. 13

## Depozitarea

Următorii pași trebuie urmați pentru a pregăti mașina de tuns gazon pentru depozitare.

- Curățați și lubrifiați mașina cu grijă după descrierea din manualul de instrucțiuni.
- Înveliți cutitul mașinii cu vaselina pentru a împiedica ruginirea.
- Depozitați mașina într-o zonă uscată și curată. Nu o depozitați lângă material coroziv sau surse de încălzire (centrale, sobe).

**Ghidul de probleme**

<b>Probleme</b>	<b>Cauza</b>	<b>Remedii</b>
Motorul nu porneste	Manerul stop al cutitului este deconectat. Fisa bujiei deconectata. Cablu acceleratie dereglat. Rezervorul este gol sau carburantul invechit. clapeta de benzina blocata. Fisa bujiei sau bujia defecta. Motor inecat .	Strangeti manerul stop al cutitului. Conectati fisa bujiei. Verificati sursa cablului. Umpleti rezervorul sau schimbati carburantul. Curatati clapeta de benzina. Curatati orificiile sau schimbati fisa sau bujia. Aerisiti camera de ardere.
Motorul functioneaza cu fluctuatii de turatie	Masina merge in pozitia de start.  Aprindere intrerupta Supapa de benzina blocata sau carburant invechit. Apa sau mizerie in carburant.  Filtru de aer infundat.  Carburator dereglat.	Schimbati maneta de viteza pe repede (fast). Conectati si strangeti fisa bujiei. Curatati supapa si umpleti rezervorul cu carburant. Goliti rezervorul si inlocuiti combustibilul. Curatati filtrul de aer sau inlocuiti. Reglati carburatorul.
Motor supraincalzit	Ulei de motor sub nivel. Circulatia de aer mica. Carburatorul nereglat bine.	Schimbati uleiul sau completati Curatati spatiile de racire Reglati carburatorul.
Intreruperi de turatie ale motorului la viteze mari	Carburator infundat Bujie defecta Fisa bujie sau cablu defecte	Curatati carburatorul. Inlocuiti bujia Inlocuiti fisa sau aprinderea.
Vibratii excesive	Cutitul de taiat slabit sau dezechilibrata.	Strangeti cutitul de adaptor. Verificati balansul cutitului. Schimbati cutitul.
Masina nu taie gazonul	Turatia motorului prea mica. Gazon ud.  Gazon prea inalt.  Cutitul deteriorat(neascutit).	Reglati carburatorul sau parghiile regulatorului (service). Nu taiati gazon cand gazon este uda, asteptati pana se usuca. Taiati odata la inaltime mare apoi taiati din nou la inaltimea dorita . Ascutiti sau inlocuiti cutitul.
Taiat neegal	Rotile nepozitionate bine  Cutitul uzat.	Plasati toate rotile la aceeasi pozitie. Ascutiti sau inlocuiti cutitul.

**NOTA:** Pentru reparatii in afara ajustarilor de mai sus, contactati cel mai apropiat service autorizat RURIS.

## Caracteristici

ATLET 909
General Engine motor 4 timpi
Putere – 2.5 cp
Inaltime taiere 25mm-65mm
Pornire -manuala
Capacitate rezervor combustibil-1,2l
Capacitate baie ulei motor-0,4l
Consum combustibil 250ml/kw/h
Volum sac colector -45l
Greutate -26kg

## MOTOR

Recomandari pentru ulei motor . Motorul se livreaza FARA ulei, inainte de pornirea motorului, faceti alimentarea cu ulei .

Folositi ulei Ruris 4t Max sau un ulei de clasificare API: CI-4/SL ori superioara acesteia.

Verificati nivelul uleiului

Asezati motorul orizontal si curatati in jurul orificiului de umplere.

Indepartati joja de ulei, stergeti-o cu o carpa curata, puneti joja la loc.

Verificarea nivelului de ulei se face cu joja desfiletata. Daca nivelul uleiului indicat pe joja prin semne aditionale nu este maxim completati la nivel.

. Strangeti joja inainte de pornirea motorului.

Nu umpleti peste limita baia de ulei. Daca puneti peste nivelul maxim pot aparea urmatoarele efecte:

- 1.Fumigare
- 2.Pornire greoaie,
- 3.Ancrasarea bujiei,
- 4.Uleiul poate ajunge in filtrului de aer.

Recomandari pentru combustibil

Folositi benzina curata, proaspata, fara plumb.

Nu amescati uleiul cu benzina.

Verificati nivelul de combustibil.

Inainte de realimentare, lasati motorul sa se raceasca 2 min, curatati in jurul orificiului

de umplere înainte de a scoate busonul pentru alimentare.

## INAINTE DE PORNIRE

Pozitionativa intodeauna cu mainile si picioarele departe de componentele mobile ale echipamentului.

Porniti, depozitati si alimentati masina de tuns gazon in pozitie orizontala. Porniti masina pe o suprafata tare sau pe o portiune cu gazon deja taiata.

Verificati nivelul de ulei din baia motorului.

Conectati fisa la bujie

## Motoarele care echipeaza aceste utilaje pot fi dotate cu:

- Pompita de amorsare
- Soc manual
- Soc termic



## PORNIREA : Pentru motoarele dotate cu pompita de amorsare

Pornirea prin actionare (demaror): Amorsati carburatorul prin actionarea pompitei de amorsare situata pe capacul filtrului de aer (3-4 actionari).Trageti manerul stop de urgenta cu mana stanga si lipiti-l de manerul de ghidare.Prindeti manerul demaror cu mana dreapta si trageti usor pana cand simtiti ca opune rezistenta. Apoi trageti constant pentru a porni motorul.

Dupa ce motorul a pornit lasati-l sa capete turatia maxima ,dupa care puteti incepe lucrul.

## PORNIREA : Pentru motoarele dotate cu soc termic

Trageti manerul stop de urgenta cu mana stanga si lipiti-l de manerul de ghidare.Prindeti manerul demaror cu mana dreapta si trageti usor pana cand simtiti ca opune rezistenta. Apoi trageti constant pentru a porni motorul.

Dupa ce motorul a pornit lasati-l sa capete turatia maxima ,dupa care puteti incepe lucrul.



## **PORNIREA : Pentru motoarele dotate cu soc manual**

Pornirea prin actionare (demaror): Trageti manerul stop de urgenta cu mana stanga si lipiti-l de manerul de ghidare si pozitionati maneta de soc in pozitia inchis si actionati maneta de acceleratie la maxim ( daca este in dotare ). Prindeti manerul demaror cu mana dreapta si trageti usor pana cand simtiti ca opune rezistenta. Apoi constant pentru a porni motorul, dupa care pozitionati maneta soc in pozitie deschis ( de lucru) . Dupa ce motorul a pornit lasati-l sa capete turatia maxima, dupa care il puteti folosi in lucru.

**PORNIREA AUTOMATA: (La cheie)** . Daca utilajul este dotat si cu pornire automata pornirea se va face prin actionarea cheii urmand pasii de pornire in functie de dotarea motorului.

## **OPRIREA**

2) Eliberati maneta de control al franei de siguranta (motor-stop).

### **INTRETINEREA**

Pentru a evita pornirea accidentala ,deconectati fisa bujiei inainte de a incepe interventiile la motor.

**ATENTIE:** Mentineti partea cu bujia motorului in sus,daca motorul trebuie sa fie inclinat in timpul transportului sau pentru inspectie sau pentru eliminarea ierbii.

Transportul sau inclinarea motorului cu bujia in jos poate provoca:

Fumigare, pornire greoaie, ancrasarea bujiei, saturarea cu ulei a filtrului de aer ,blocarea demarorului(deteriorarea demarorului).

**Observatie : Oprirea** ( pentru utilajele dotate cu maneta de acceleratie, oprirea se va face dupa reducerea turatiei motorului la minim, dupa care eliberati manerul de control al franei de siguranta motor-stop)

## **SCHIMBUL DE ULEI**

Verificati nivelul de ulei periodic.

Asigurati-va ca nivelul uleiului este corespunzator. Verificati-l la fiecare 5 ore sau zilnic, inaintea pornirii motorului.

Schimbati uleiul dupa primele 5 ore de functionare. Schimbati uleiul cat timp motorul este cald. Pentru reumplere folositi Ruris 4t Max sau un ulei de clasificare API: CI-4/SL ori superioara acesteia.

Inainte de a inclina motorul sau echipamentul pentru a scurge uleiul, goliti combustibilul din rezervor. Daca scurgeti uleiul prin partea de sus a motorului, tineti partea cu filtru de aer in sus.

## **FILTRUL DE AER**

1.Scoateti cu grija prefiltru (daca este prevazut) si ansamblul cartusului de pe capac.

2.Dupa intretinerea prefiltrului si a cartusului instalati cartusul si prefiltrul in capac.

## **PASTRATI MOTORUL CURAT.**

Indepartati periodic resturile vegetale si acumularile de reziduri de pe motor. Nu stropiti motorul cu apa pentru a-l curata.

**PROGRAMUL DE INTRETINERE**

--Primele 5 ore	-schimbati uleiul
--La fiecare 5 ore	-verificati nivelul uleiului -curatati rezidurile depuse in urma folosirii -verificati filtrul de aer -curatati teava de esapament
-La fiecare 25 ore/6 luni	-schimbati uleiul -verificati bujia

**DECLARAȚIA DE CONFORMITATE CE**

Producator: **SC RURIS IMPEX SRL**

Calea Severinului, Nr. 10, Craiova, Dolj, România

Tel. 0351 464 632, Fax 0351 464 633, [www.ruris.ro](http://www.ruris.ro), [office@ruris.ro](mailto:office@ruris.ro)

Reprezentant autorizat: ing. Stroe Marius Cătălin – Director General

Persoană autorizată pentru dosarul tehnic: ing. Florea Nicolae – Director Proiectare Producție

Descrierea mașinii: **MASINA DE TUNS GAZON** realizeaza operatii de tuns iarba si cosit, masina propriu-zisa fiind componenta energetic de baza, iar cutitul mobil de taiere este echipamentul de lucru efectiv

Produsul: Masina de tuns gazon

**Tipul: Atlet**

**Model: 909**

Motor: termic, benzina 4 timpi

Putere neta: 2,5 CP

Noi, SC RURIS IMPEX SRL Craiova, producator, **în conformitate cu H.G. 1029/2008** - privind condițiile introducerii pe piață a mașinilor, Directiva 2006/42/CE – mașini; cerințe de siguranță și securitate, Standardul EN12733 – Mașini agricole și forestiere. Securitate, **Regulamentul UE 2016/1628 (amendat prin Regulamentul UE 2018/989) - stabilirea masurilor de limitare a emisiilor gazease si de particule poluante provenite de la motoare** si H.G. 467/2018 privind masurile de aplicare ale Regulamentului mentionat, am efectuat atestarea conformității produsului cu standardele specificate și declarăm că este conform cu principalele cerințe de siguranță și securitate.

Subsemnatul Stroe Cătălin, reprezentantul producatorului, declar pe proprie răspundere că produsul este în conformitate cu următoarele Standarde și Directive Europene:

-SR EN ISO 12100:2011 - Securitatea mașinilor. Concepte de bază, principii generale de proiectare.

Terminologie de bază, metodologie. Principii tehnice

-SR EN ISO 4254-1:2010/AC:2011 - Mașini agricole. Securitate. Cerințe generale

-SR EN 1050:2000 - Securitatea mașinilor. Principii pentru aprecierea riscului

- SR EN 836+A4:2012 - Mașini pentru grădinarit. Cositori de gazon echipate cu motor. Securitate
- SR EN 12733/2009 - Mașini agricole și forestiere. Motocositori cu operator pedestru. Securitate
- SR EN ISO 3744:2011 - Acustică. Determinarea nivelurilor de putere acustică emise de sursele de zgomot utilizând presiunea acustică
- SR EN ISO 4254-12:2012 - Mașini agricole. Securitate. Partea 12: Cositori rotative cu disc, cositori rotative cu tambur și cositori echipate cu dispozitiv de tocat resturi vegetale
- SR EN 14861+A1:2010 - Mașini forestiere. Mașini autopropulsate. Cerințe de securitate
- SR EN 14930+A1:2009 - Mașini agricole și forestiere și mașini pentru grădinarit. Mașini ținute cu mâna și cu conductor pedestru. Determinarea riscului de contact cu suprafețele fierbinți
- **Directiva 2000/14/CE** – Emisiile de zgomot în mediul exterior
- **Directiva 2006/42/EC** - privind mașinile – introducerea pe piața a mașinilor
- **Regulamentul UE 2016/1628** - stabilirea măsurilor de limitare a emisiilor gazeoase și de particule poluante provenite de la motoare

Alte Standarde sau specificații utilizate:

- SR EN ISO 9001** - Sistemul de Management al Calității
- SR EN ISO 14001** - Sistemul de Management al Mediului
- OHSAS18001** - Sistemul de Management al Sănătății și Securității Ocupaționale.

## **MARCAREA SI ETICHETAREA MOTOARELOR**

Motoarele pe benzina cu aprindere prin scanteie recepționate și utilizate pe echipamentele și mașinile RURIS, conform **Regulamentul UE 2016/1628 (amendat prin Regulamentul UE 2018/989)** și a HG 467/2018 sunt marcate cu:

- Marca și numele producătorului: N.D.P.M. Co. Ltd.
- Tipul DY1P52F
- Putere: 2,5 CP
- Numărul aprobării de tip obținut de producătorul specializat:

e24\*2016/1628\*2018/989SHB2/P\*0286\*00

- Numărul de identificare al motorului – număr unic.
- Concept General Engine

Notă: documentația tehnică este deținută de producător.

Precizare: prezenta declarație este conformă cu originalul.

Termen de valabilitate: 10 ani de la data aprobării.

**Anul aplicării marcajului CE: 2019.**

**Locul și data emiterii: Craiova, 30.10.2019**

**Nr. înreg. 1045/30.10.2019**

**Persoana autorizată și semnatura:** Stroe Marius Catalin

Director General al

SC Ruris Impex SRL

The image shows a handwritten signature in blue ink, which appears to be 'Stroe Marius Catalin'. To the right of the signature is a circular official stamp. The stamp contains the text 'ROMANIA' at the top, 'SC RURIS IMPEX SRL' in the center, and 'CRAIOVA ROMANIA' at the bottom. The signature is written over the stamp.

**DECLARAȚIA DE CONFORMITATE EC**

Producator: **SC RURIS IMPEX SRL**

Calea Severinului, Nr.10 , Craiova, Dolj, România

Tel. 0351 464 632, Fax 0351 464 633, [www.ruris.ro](http://www.ruris.ro), [office@ruris.ro](mailto:office@ruris.ro)

Reprezentant autorizat: ing. Stroe Marius Cătălin – Director General

Persoana autorizată pentru dosarul tehnic: ing. Florea Nicolae – Director Proiectare Producție

Descrierea mașinii: **MASINA DE TUNS GAZON** realizeaza operatii de tuns iarba si cosit, masina propriu-zisa fiind componenta energetic de baza iar cutitul mobil de taiere, echipamentul de lucru efectiv

Tipul: **Atlet 909**

Putere: **2.5 CP**

Nivelul de zgomot: **96 dB(A)**

Nivel de putere acustica garantat: **96 dB(A)**

Nivelul de zgomot este certificat de INMA Bucuresti in conformitate cu prevederile Directivei 2000/14/CEE si SR EN ISO 22868:2011.

Noi, SC RURIS IMPEX SRL Craiova în calitate de producator, **în conformitate cu Directiva 2000/14/CE, H.G. 1756/2006** - privind limitarea nivelului emisiilor de zgomot în mediu produs de echipamente destinate utilizării în exteriorul clădirilor precum și **Directiva 2006/42/CE, H.G. 1029/2008** - privind condițiile introducerii pe piață a mașinilor, am efectuat verificarea și atestarea conformității produsului cu standardele specificate și declarăm că este conform cu principalele cerințe.

Subsemnatul Stroe Cătălin, reprezentantul producatorului, declar pe proprie răspundere că produsul este în conformitate cu următoarele Standarde și Directive Europene:

**-Directiva 2000/14/CE** – Emisiile de zgomot în mediul exterior

**-SR EN ISO 22868:2011** - Mașini forestiere și mașini pentru grădinarit. Cod de încercare acustică pentru mașinile, echipate cu motor cu ardere internă. Metodă de expertiză

- SR EN 836+A4:2012 - Mașini pentru grădinărit. Cositori de gazon echipate cu motor
  - SR EN ISO 4254-12:2012 - Mașini agricole. Partea 12: Cositori rotative cu disc, cositori rotative cu tambur și cositori echipate cu dispozitiv de tocat resturi vegetale
  - SR EN ISO 3746:2009 - Acustică. Determinarea nivelurilor de putere acustică emise de sursele de zgomot utilizând presiunea acustică
- Alte standarde sau specificații utilizate:
- SR EN ISO 9001 - Sistemul de Management al Calității
  - SR EN ISO 14001 - Sistemul de Management al Mediului
  - OHSAS18001 - Sistemul de Management al Sănătății și Securității Ocupaționale.

Notă: documentația tehnică este deținută de producător.

Precizări: prezenta declarație este conformă cu originalul.

Termen de valabilitate: 10 ani de la data aprobării

**Anul aplicării marcajului CE: 2019.**

**Locul și data emiterii: Craiova, 30.10.2019**

**Nr. înreg: 1046/30.10.2019**

**Persoana autorizată și semnatura:**

Ing. Stroe Marius Cătălin

Director General al

SC RURIS IMPEX SRL

