

WORX®

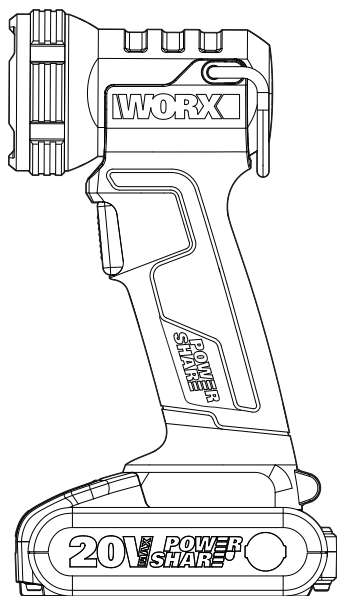

20V Cordless Jobsite Light	EN	P06
20V Akku Arbeitsleuchte	D	P10
Lampe de chantier sans fil 20V	F	P14
Luce da cantiere a batteria 20 V	I	P18
Luz de obra sin cable de 20 V	ES	P22
Lanterna sem fios para local de trabalho de 20 V	PT	P26
20V Snoerloze Werkplekverlichting	NL	P30
20 V batteridrevet lys til arbejdsplads	DK	P34
20 V trådløs børsteløst arbejdslys	NOR	P38
20V sladdlös våt / torr dammsugare	SV	P42
Akumulatorowa lampa robocza 20V	PL	P46
Ασύρματος φακός εργοταξίου 20V	GR	P50
20V-os akkus munkalámpa	HU	P54
Lampă de lucru fără fir 20V	RO	P58
20V aku světlo na stavenišťe	CZ	P62
20V aku svetidlo na osvetlenie pracoviska	SK	P66
Brezžična delovna luč 20V	SL	P70

WX025 WX025.X



Original instructions	EN
Originalbetriebsanleitung	D
Notice originale	F
Istruzioni originali	I
Manual original	ES
Manual original	PT
Oorspronkelijke gebruiksaanwijzing	NL
Original brugsanvisning	DK
Opprinnelige Instruksjonene	NOR
Bruksanvisning i original	SV
Instrukcja oryginalna	PL
ΠΡΩΤΟΤΥΠΟ ΟΔΗΓΙΩΝ ΧΡΗΣΗΣ	GR
Eredeti használati utasítás	HU
Instrucțiuni originale	RO
Původní návod k používání	CZ
Pôvodný návod na použitie	SK
Izvirna navodila	SL

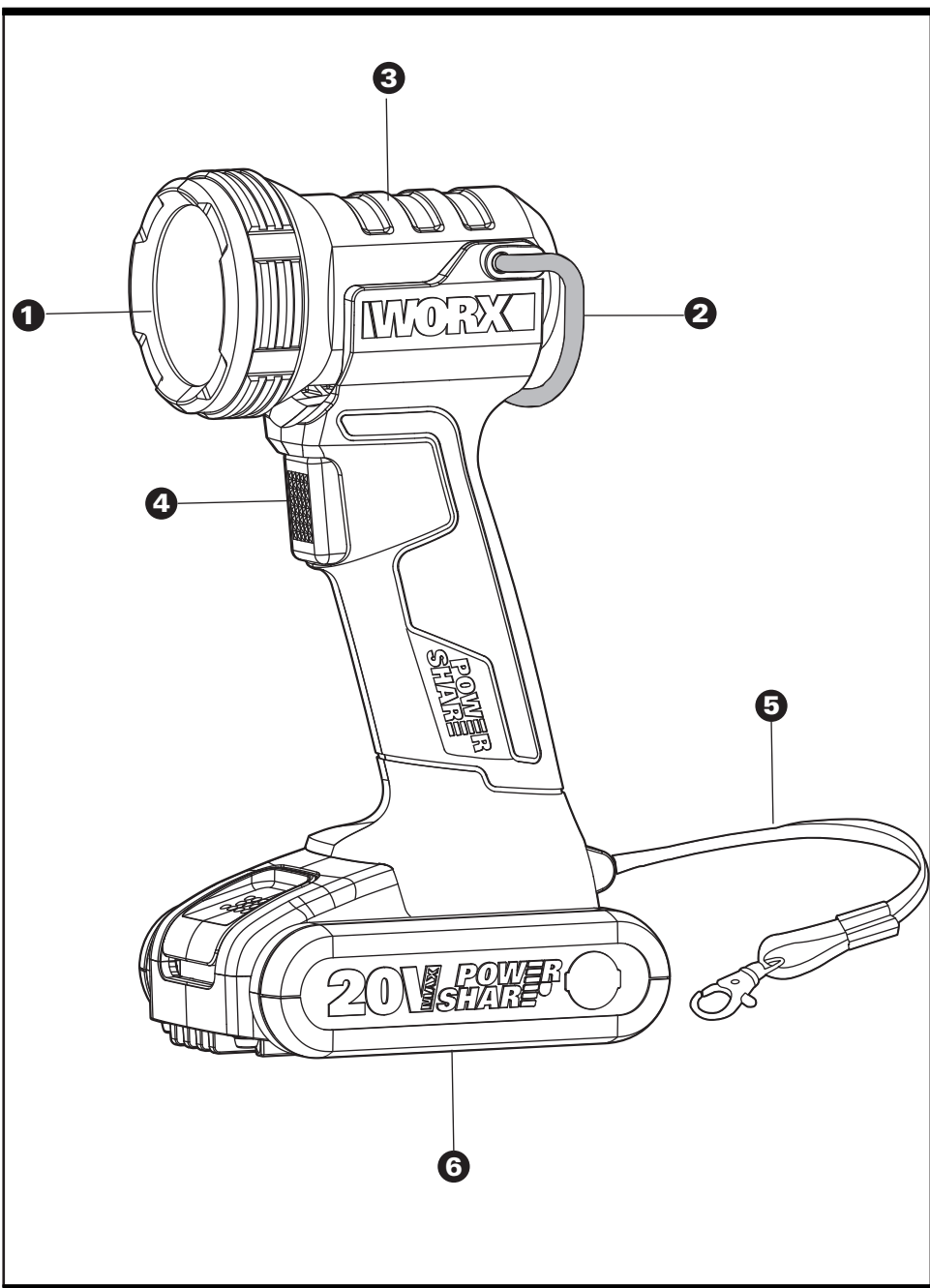

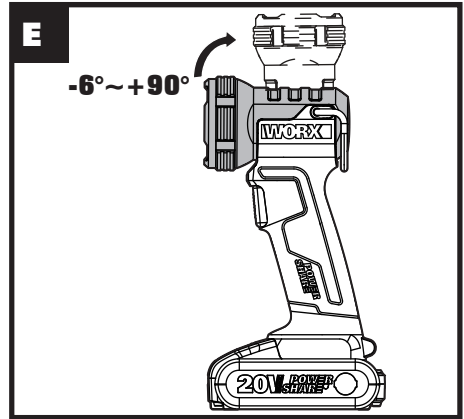
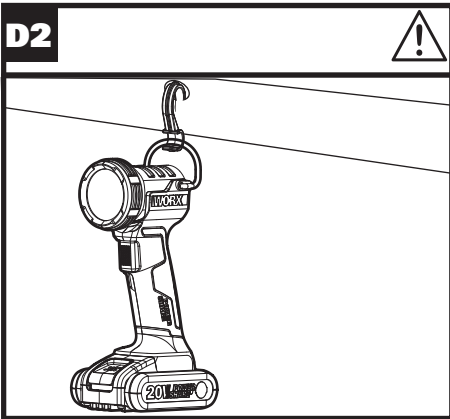
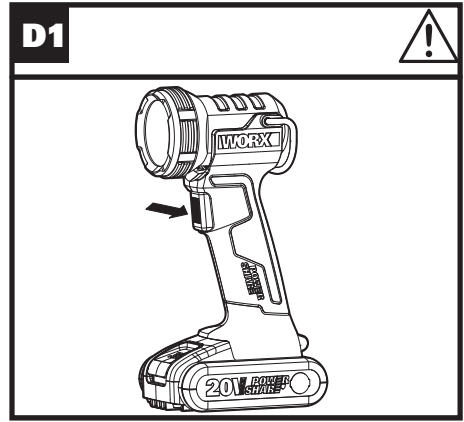
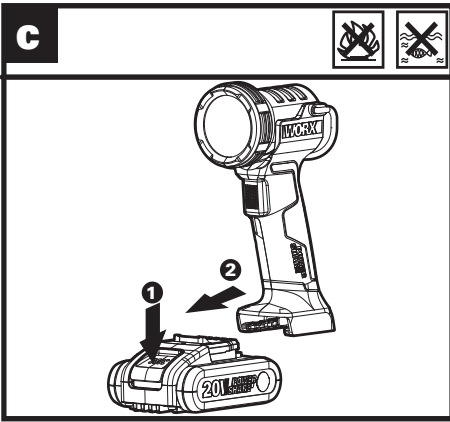
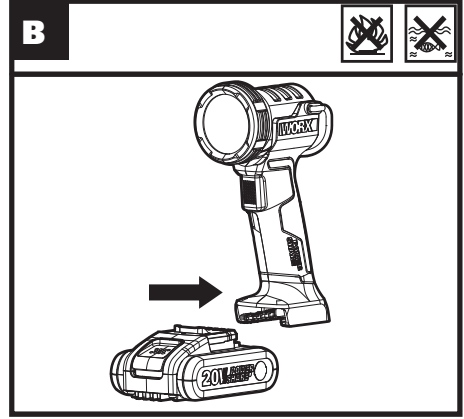
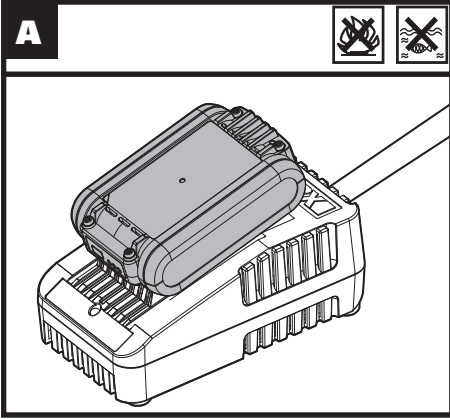

TABLE OF CONTENTS

1. PRODUCT SAFETY
2. COMPONENT LIST
3. TECHNICAL DATA
4. OPERATING INSTRUCTIONS
5. MAINTENANCE
6. CLEANING
7. DECLARATION OF CONFORMITY

1. PRODUCT SAFETY

SAFETY POINTS FOR YOUR FLASHLIGHT/ WORKLIGHT

SAFETY RULES FOR CORDLESS PORTABLE HAND-HELD LIGHT

CHARGE BATTERY BEFORE FIRST USE

 **CAUTION:** Read, understand and follow all Safety Rules and Operating Instructions in this Manual before using this product.

SAVE THESE INSTRUCTIONS!

READ ALL INSTRUCTIONS!

SAFETY INSTRUCTIONS

 **WARNING:** Be sure to read and understand all instructions in this manual before using this portable hand-held light. Failure to follow all instructions may result in electric shock, fire and/or serious personal injury.

1. **Know your cordless portable hand-held light. Read operator's manual carefully.**
Learn its applications and limitations, as well as the specific potential hazards related to this light.
2. **Use only recommended battery pack and charging stand / transformer.**
Any attempt to use another battery pack will cause damage to the portable hand-held light and could possibly explode, cause a fire, or personal injury.

Model	Battery Pack	Charging Stand/Transformer
WX025 WX025.X	2.0Ah WA3551	2.0 A Charger WA3880

3. **Remove battery pack from portable hand-held light before replacing bulb or performing any routine maintenance or cleaning.**
4. Let portable hand-held light cool for several minutes after use before changing the bulb.
5. Do not disassemble the portable hand-held light.
6. Do not place portable hand-held light or battery pack near fire or heat. They may explode. Also, do not dispose of a worn out battery pack by incineration, even if it is severely damaged or completely worn out. The battery may explode in fire.
7. **Do not operate portable hand-held light or charging stand/transformer near flammable liquids or in gaseous or explosive atmospheres.** Internal sparks may ignite fumes.
8. **To reduce the risk of electric shock, do not put portable hand-held light in water or other liquid.** Do not place or store portable hand-held light where it can fall or be pulled into a tub or sink.
9. **Do not permit children to use portable hand-held light unsupervised. It is not a toy.** The temperature of the bulb will become hot after being on only a short period of time. This hot temperature can **cause burn injury if touched.**
10. **DO NOT USE OR PERMIT USE OF PORTABLE HAND-HELD LIGHT IN BED OR SLEEPING BAGS. This portable hand-held light lens can melt fabric and a burn injury could result.**
11. **Keep light dry, clean, and free from oil and grease. Always use a clean cloth when cleaning.** Never use brake fluid, gasoline, petroleum-base products or any strong solvent to clean the portable hand-held light.
12. **The light source of this luminaire is not replaceable; when the light source reaches its end of life the whole luminaire shall be replaced.**









SAFETY WARNINGS FOR BATTERY PACK

- a) **Do not dismantle, open or shred cells or battery pack.**
- b) **Do not short-circuit a battery pack. Do not store battery packs haphazardly in a box or drawer where they may short-circuit each other or be short-circuited by conductive materials.** When battery pack is not in use, keep it away from other metal objects, like paper

clips, coins, keys, nails, screws or other small metal objects, that can make a connection from one terminal to another. Shorting the battery terminals together may cause burns or a fire.

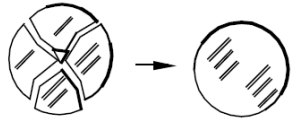
- c) **Do not expose battery pack to heat or fire. Avoid storage in direct sunlight.**
- d) **Do not subject battery pack to mechanical shock.**
- e) **In the event of battery leaking, do not allow the liquid to come into contact with the skin or eyes. If contact has been made, wash the affected area with copious amounts of water and seek medical advice.**
- f) **Keep battery pack clean and dry.**
- g) **Wipe the battery pack terminals with a clean dry cloth if they become dirty.**
- h) **Battery pack needs to be charged before use. Always refer to this instruction and use the correct charging procedure.**
- i) **Do not maintain battery pack on charge when not in use.**
- j) **After extended periods of storage, it may be necessary to charge and discharge the battery pack several times to obtain maximum performance.**
- k) **Recharge only with the charger specified by Worx. Do not use any charger other than that specifically provided for use with the equipment.**
- l) **Do not use any battery pack which is not designed for use with the equipment.**
- m) **Keep battery pack out of the reach of children.**
- n) **Retain the original product literature for future reference.**
- o) **Remove the battery from the equipment when not in use.**
- p) **Dispose of properly.**
- q) **Do not mix cells of different manufacture, capacity, size or type within a device.**
- r) **Keep the battery away from microwaves and high pressure.**

SYMBOLS

	To reduce the risk of injury, user must read instruction manual.
	Batteries may enter water cycle if disposed improperly, which can be hazardous for ecosystem. Do not dispose of waste batteries as unsorted municipal waste.
	Do not burn.
	Class III
	Replace any cracked protective shield.
 Li-Ion	Li-Ion battery This product has been marked with a symbol relating to 'separate collection' for all battery packs and battery pack. It will then be recycled or dismantled in order to reduce the impact on the environment. Battery packs can be hazardous for the environment and for human health since they contain hazardous substances.
	Waste electrical products must not be disposed of with household waste. Please recycle where facilities exist. Check with your local authorities or retailer for recycling advice.
	Do not stare at the operating light source
	For indoor use only.

2. COMPONENT LIST

1. LED LIGHT
2. HOOK
3. ROTATING HEAD
4. ON/OFF SWITCH
5. LANYARD
6. 20V BATTERY PACK*

* Not all the accessories illustrated or described are included in standard delivery.

3. TECHNICAL DATA

		WX025 WX025.X**
Rated voltage		20V Max***
Burntime (2.0Ah)	High Brightness	14 hrs
	Low Brightness	17 hrs
Brightness		160/350 LM
Pivoting head		-6°~+90°
Machine weight (bare tool)		0.26kg

** X=1-999, A-Z, M1-M9 there are only used for different customers, there are no safe relevant changes between these models.

*** Voltage measured without workload. Initial battery voltage reaches maximum of 20 volts. Nominal voltage is 18 volts.

SUGGESTED BATTERIES AND CHARGERS

Category	Type	Capacity
20V Battery	WA3551	2.0Ah
20V Charger	WA3880	2.0A

We recommend that you purchase your accessories from the same store that sold you the tool. Choose the type according to the work you intend to undertake. Refer to the accessory packaging for further details. Store personnel can assist you and offer advice.

4. OPERATING INSTRUCTIONS



NOTE: Before using the tool, read the instruction book carefully.

ACTION	FIGURE
BEFORE OPERATION	
Charging the battery pack	See Fig.A
Installing/Removing the battery pack	See Fig.B,C
OPERATION	
Press the ON/OFF switch to turn the light on and off. WARNING: Do not direct the light beam into eyes.	See Fig.D1
Carrying or Hanging the Portable Light	
Utilize the hook to hang the light for illumination. Warning! Do not hang the Work light on any electrical power cord!	See Fig.D2
WARNING! The hook is only used to lift the light and is not intended to bear any additional weight or support your weight in any situation	
Rotate the head of the light within the range of -6° to 90°.	See Fig.E

5. MAINTENANCE

Your tool requires no additional lubrication or maintenance. There are no user serviceable parts in your tool. Never use water or chemical cleaners to clean your tool. Wipe clean with a dry cloth. Always store your tool in a dry place.

6. CLEANING

Use a dry clean cloth wipe the light and make sure not to use water or immerse the light into water for cleaning.

WARNING: Never use solvents or other harsh chemicals to clean the light. Never let any liquid slide into the light.

7. DECLARATION OF CONFORMITY

We,
Positec Germany GmbH
Postfach 32 02 16, 50796 Cologne, Germany

Declare that the product,
Description **Battery-operated Light**
Type **WX025 WX025.X**
Function **Lighting**

Complies with the following Directives,
2011/65/EU&(EU)2015/863,
2014/30/EU,
(EU) No 1194/2012 amended by EU No 2015/1428

Standards conform to
EN IEC 55015,
EN 61547,
EN 60598-1,
EN 60598-2-4,
EN 62493,
EN 60598-2-8

A handwritten signature in grey ink is positioned to the left of a large, light grey CE mark. The signature appears to be 'Allen Ding'.

2021/12/14
Allen Ding
Deputy Chief Engineer, Testing & Certification
Positec Technology (China) Co., Ltd
18, Dongwang Road, Suzhou Industrial
Park, Jiangsu 215123, P. R. China

INHALTSVERZEICHNIS

1. SICHERHEITSHINWEISE
2. KOMPONENTEN
3. TECHNISCHE DATEN
4. HINWEISE ZUM BETRIEB
5. WARTUNG
6. REINIGUNG
7. KONFORMITÄTSERKLÄRUNG

1. SICHERHEITSHINWEISE SICHERHEITASPEKTE FÜR IHRE TASCHENLAMPE / ARBEITSLEUCHE SICHERHEITSVORSCHRIFTEN FÜR KABELLOSE, TRAGBARE LEUCHTEN LADEN SIE DEN AKKU VOR DER ERSTEN ANWENDUNG AUF

10  **VORSICHT:** Lesen, verstehen und befolgen Sie alle Sicherheitsvorschriften und Betriebsanweisungen in diesem Handbuch, bevor Sie das Produkt verwenden.

BEWAHREN SIE DIESE ANWEISUNGEN AUF! LESEN SIE ALLE ANWEISUNGEN SICHERHEITSANWEISUNGEN

! **WARNUNG!** Vergewissern Sie sich, dass Sie alle Anweisungen in diesem Handbuch gelesen und verstanden haben, bevor Sie diese tragbare Beleuchtung verwenden. Versäumnisse bei der Einhaltung der Sicherheitshinweise und Anweisungen können elektrischen Schlag, Brand und/oder schwere Verletzungen.

1. **Machen Sie sich mit der tragbaren Leuchte vertraut. Lesen Sie die Betriebsanleitung sorgfältig durch.** Lernen Sie die Anwendungen und Einschränkungen sowie besondere, potenzielle Gefahren, die mit dieser Leuchte verbunden sind.
2. **Verwenden Sie ausschließlich empfohlene Akkupacks bzw. Ladestationen / Transformatoren.** Jeder Versuch, ein anderes Akkupack zu nutzen, wird zu Schäden an der tragbaren Leuchte führen und möglicherweise

Explosionen, Brände oder Verletzungen verursachen.

Modellnr	Akku	Ladestation / Transformator
WX025 WX025.X	2.0Ah WA3551	2.0 A Lader WA3880







3. **Entfernen Sie das Akkupack aus der tragbaren Leuchte, bevor Sie das Leuchtmittel ersetzen oder andere routinemäßige Wartungsarbeiten oder Reinigungen durchführen.**
4. Lassen Sie die tragbare Leuchte nach der Anwendung für mehrere Minuten abkühlen, oder bevor Sie das Leuchtmittel austauschen..
5. Demontieren Sie die tragbare Leuchte nicht.
6. Stellen Sie die tragbare Leuchte oder das Akkupack nicht neben einem Feuer oder Hitze auf. Diese können explodieren. Des Weiteren dürfen Sie ein defektes Akkupack nicht verbrennen, auch wenn es schwer beschädigt oder vollständig verschlissen ist. Der Akku könnte im Feuer explodieren.
7. **Betreiben Sie die tragbare Leuchte oder das Ladegerät nicht in der Nähe von entflammaren Flüssigkeiten oder in gashaltigen oder explosiven Atmosphären.** Die Dämpfe können durch interne Funken beschädigt werden.
8. **Um das Risiko eines elektrischen Schocks zu minimieren, stellen Sie die tragbare Leuchte nicht in Wasser oder andere Flüssigkeiten.** Stellen oder bewahren Sie die tragbare Leuchte nicht dort auf, wo sie in eine Wanne oder Spüle hineinfallen oder hineingezogen werden kann.
9. **Verhindern Sie, dass Kinder unbeaufsichtigt mit der tragbaren Leuchte spielen.** Es ist kein Spielzeug. Die Temperatur der Glühlampe steigt bereits nach kurzer Zeit sehr stark an. Diese hohe Temperatur kann bei Kontakt zu Verbrennungen führen.
10. **VERHINDERN SIE DIE NUTZUNG DIESER TRAGBAREN LEUCHE IM BETT ODER IN SCHLAFSÄCKEN.** Die Linse dieser tragbaren Leuchte kann Fasern schmelzen und zu Verbrennungen der Haut führen.
11. **Halten Sie die Leuchte trocken, sauber und frei von Öl und Fett. Verwenden Sie zur Reinigung stets ein sauberes Tuch.** Verwenden Sie nie Bremsflüssigkeit, Benzin, Produkte auf Petroleumbasis oder starke Lösungsmittel zur Reinigung der tragbaren Leuchte.
12. **Die Lichtquelle dieser Leuchte ist nicht austauschbar; wenn die Lichtquelle ihr Lebensende erreicht, muss die gesamte Leuchte ausgetauscht werden.**



SICHERHEIT HINWEISE FÜR AKKUPACK

- a) Zellen bzw. Akkupack nicht zerlegen, öffnen oder zerdrücken.
- b) Akkupack nicht kurzschließen. Akkupacks nicht wahllos in einer Schachtel oder Schublade aufbewahren, wo sie einander kurzschließen oder durch andere leitfähige Materialien kurzgeschlossen werden könnten. Bei Nichtverwendung des Akkupacks ist dieses von Metallgegenständen fernzuhalten, wie etwa Büroklammern, Münzen, Nägeln, Schrauben oder anderen kleinen Metallgegenständen, wo sich die Batterieklemmen berühren könnten. Das Kurzschließen der Batterieklemmen kann Verbrennungen bzw. einen Brand verursachen.
- c) Zellen bzw. Akkupacks nicht Hitze oder Feuer aussetzen. Lagerung in direktem Sonnenlicht vermeiden.
- d) Akkupack nicht mechanischen Stößen aussetzen.
- e) Im Fall, dass Flüssigkeit aus dem Akku austritt, darf diese nicht in Kontakt mit der Haut oder den Augen kommen. Sollte dies dennoch geschehen, den betroffenen Bereich sofort mit viel Wasser spülen und einen Arzt aufsuchen.
- f) Akkupack sauber und trocken halten.
- g) Sollten die Klemmen des Akkupacks schmutzig werden, diese mit einem sauberen, trockenen Tuch abwischen.
- h) Akkupack muss vor Gebrauch aufgeladen werden. Immer diese Anweisungen beachten und den korrekten Ladevorgang ausführen.
- i) Akkupack bei Nichtverwendung nicht längere Zeit aufladen lassen.
- j) Nach längerer Lagerung des Gerätes ist es eventuell notwendig, die Zellen oder das Akkupack mehrere Male aufzuladen und zu entladen, um eine optimale Leistung zu erhalten.
- k) Nur mit dem von WORX bezeichneten Ladegerät aufladen. Kein Ladegerät verwenden, das nicht ausdrücklich für den Gebrauch mit dem Gerät vorgesehen ist.
- l) Kein Akkupack verwenden, das nicht für den Gebrauch mit dem Gerät vorgesehen ist.
- m) Akkupacks von Kindern fernhalten.
- n) Die originalen Produktunterlagen zum späteren Nachschlagen aufbewahren.
- o) Den Akku bei Nichtverwendung aus dem Gerät nehmen.
- p) Ordnungsgemäß entsorgen.
- q) Vermischen Sie keine Zellen verschiedener Hersteller, Kapazitäten, Größen oder Typen innerhalb eines Geräts.
- r) Halten Sie den Akku von Mikrowellen und

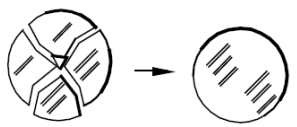
hohem Druck fern.

SYMBOLE

	Lesen Sie unbedingt die Anleitung, damit es nicht zu Verletzungen kommt
	Batterien können bei falscher Entsorgung in der Wasserkreislauf gelangen und das Ökosystem bedrohen. Entsorgen Sie alte Batterien nicht im unsortierten Haushaltsabfall.
	Nicht verbrennen
	Klasse III
	Ersetzen Sie das beschädigte Schutzglas
 Li-Ion	Lithium-Ionen-Akku: Dieses Produkt wurde mit einem Symbol markiert, das sich auf die 'gesonderte Sammlung' aller Akkupacks und Akkus bezieht. Es wird anschließend recycelt oder demontiert, um die Beeinträchtigung der Umwelt zu verringern. Akkupacks können die Umwelt und menschliche Gesundheit beeinträchtigen, da diese schädliche Substanzen enthalten.
	Elektroprodukte dürfen nicht mit dem normalen Haushaltsmüll entsorgt werden, sondern sollten nach Möglichkeit zu einer Recyclingstelle gebracht werden. Ihre zuständigen Behörden oder Ihr Fachhändler geben Ihnen hierzu gerne Auskunft.

	Schauen Sie nicht in die eingeschaltete Lichtquelle hinein.
	Nicht im Freien verwenden.

2. KOMPONENTEN

1. LED-LEUCHTE
2. HAKEN
3. SCHWENKBARER KOPF
4. EIN/AUS-SCHALTER
5. TRAGEBAND
6. 20V AKKUPACK*

* Abgebildetes oder beschriebenes Zubehör gehört teilweise nicht zum Lieferumfang.

3. TECHNISCHE DATEN

		WX025 WX025.X**
Nennspannung		20V  Max***
Leuchtdauer (2.0Ah)	Starke Helligkeit	14 hrs
	Niedrige Helligkeit	17 hrs
Helligkeit		160/350 LM
Schwenkbarer Kopf im Bereich		-6°~+90°
Gewicht (Bare-Tool)		0.26kg

** X=1-999, A-Z, M1-M9 werden nur für verschiedene Kunden verwendet, es gibt keine sicherheitsrelevanten Veränderungen zwischen diesen Modellen.

*** Spannung ohne Arbeitslast gemessen.
Anfangsakkuspannung erreicht maximal 20 Volt.
Nennspannung ist 18 Volt.

EMPFOHLENE AKKUS UND LADEGERÄTE

Kategorie	Typ	Kapazität
20V Akkupack	WA3551	2.0Ah
20V Lader	WA3880	2.0A

Wir empfehlen Ihnen, sämtliche Zubehörteile bei dem selben Fachhändler zu beziehen, bei dem Sie auch Ihr Elektrowerkzeug gekauft haben. Wählen Sie den Werkzeugtyp entsprechend der Arbeit, die Sie durchführen möchten. Weitere Informationen finden Sie auf der Verpackung der Zubehörteile. Auch Ihr Fachhändler berät Sie gerne.

4. HINWEISE ZUM BETRIEB



HINWEIS: Lesen Sie das Handbuch vor Inbetriebnahme des Werkzeuges sorgfältig durch.

AKTION	ABBILDUNG
VOR INBETRIEBNAHME	
Aufladen des Akkus	Siehe Bild.A
Einsetzen/ Entnehmen des Akkupacks	Siehe Bild.B,C
BEDIENUNG	
Drücken Sie den EIN-/AUS-Schalter, um die Leuchte ein- bzw. auszuschalten  WARNUNG: Sehen Sie nicht direkt in den Lichtstrahl hinein.	Siehe Bild.D1
TRAGEN ODER AUFHÄNGEN DER TRAGBAREN LEUCHTE	
Benutzen Sie den Haken, um die Leuchte zum Beleuchten aufzuhängen.  WARNUNG! Hängen Sie die flexible Leuchte nicht am elektrischen Stromkabel auf!  WARNUNG! Der Haken dient nur zum Aufhängen der Leuchte und ist nicht dazu konstruiert, zusätzliches Gewicht zu tragen oder Ihr Gewicht in irgendeiner Situation zu unterstützen	Siehe Bild.D2

Schwenken Sie den Kopf der
Leuchte im Bereich von -6° bis 90°.

Siehe Bild.E

5. WARTUNG

Ihr Werkzeug benötigt keine zusätzliche Schmierung oder Wartung. Es gibt keine vom Anwender zu wartenden Teile in diesem Elektrowerkzeug. Reinigen Sie Ihr Werkzeug niemals mit Wasser oder chemischen Lösungsmitteln. Wischen Sie es mit einem trockenen Tuch sauber. Lagern Sie Ihr Werkzeug immer an einem trockenen Platz.

6. REINIGUNG

Wischen Sie die Leuchte mit einem trockenen, sauberen Tuch ab und achten Sie darauf, dass Sie die Leuchte nicht mit Wasser reinigen oder in Wasser eintauchen.

 **WARNUNG:** Verwenden Sie niemals Lösungsmittel oder andere aggressive Chemikalien zur Reinigung der Leuchte. Lassen Sie keine Flüssigkeit in die Leuchte eindringen.

7. KONFORMITÄTSERKLÄRUNG

Wir,
Positec Germany GmbH
Postfach 32 02 16, 50796 Cologne, Germany

Erklären hiermit, dass unser Produkt,
Beschreibung **Batteriebetriebene Lampe**
Typ **WX025 WX025.X**
Funktion **Beleuchtung**

Den Bestimmungen der folgenden Richtlinien entspricht,
2011/65/EU&(EU)2015/863,
2014/30/EU,
(EU) No 1194/2012 geändert durch EU No
2015/1428

Werte nach
EN IEC 55015,
EN 61547,
EN 60598-1,
EN 60598-2-4,
EN 62493,
EN 60598-2-8



13

2021/12/14
Allen Ding
Stellvertretender Chefsingenieur, Prüfung und
Zertifizierung
Positec Technology (China) Co., Ltd.
18, Dongwang Road, Suzhou Industrial
Park, Jiangsu 215123, P. R. China

SOMMAIRE

1. CONSIGNES DE SÉCURITÉ
2. LISTE DES COMPOSANTS
3. CARACTERISTIQUES TECHNIQUES
4. FONCTIONNEMENT
5. ENTRETIEN
6. NETTOYAGE
7. DECLARATION DE CONFORMITE

1. CONSIGNES DE SÉCURITÉ POINTS DE SÉCURITÉ POUR VOTRE TORCHE/LAMPE DE CHANTIER CONSIGNES DE SÉCURITÉ POUR VOTRE LAMPE PORTABLE SANS FIL CHARGEZ LA BATTERIE AVANT LA PREMIÈRE UTILISATION

ATTENTION: lisez, comprenez et suivez toutes les consignes de sécurité et instructions de fonctionnement données dans ce guide avant d'utiliser ce produit.

CONSERVEZ CES INSTRUCTIONS! LISEZ L'ENSEMBLE DES INSTRUCTIONS! INSTRUCTIONS DE SÉCURITÉ

AVERTISSEMENT: Assurez-vous de lire et de comprendre toutes les instructions contenues dans ce guide avant d'utiliser cette lampe portable. Le non-respect des mises en garde et des instructions peut être à l'origine d'électrocutions, d'incendies et/ou de blessures graves.

1. Apprenez à connaître votre lampe portable sans fil. Lisez attentivement le guide de l'utilisateur. Découvrez ses applications et ses limitations, ainsi que les risques spécifiques éventuels liés à cette lampe.
2. Utilisez uniquement la batterie et la station de recharge/transformateur recommandés.

L'utilisation d'un autre type de batterie endommagera la lampe portable et peut vraisemblablement conduire à une explosion, un incendie ou des blessures.









Modèle	Packs batteries	Station de recharge/transformateur
WX025 WX025.X	2.0Ah WA3551	2.0 A Chargeur WA3880

3. **Remove battery pack from portable 3. Retirez la batterie de la lampe portable avant de remplacer l'ampoule, ou de réaliser toute routine de maintenance ou de nettoyage.**
4. Laissez la lampe portable refroidir pendant plusieurs minutes après utilisation, avant de remplacer l'ampoule.
5. Ne démontez pas la lampe portable.
6. Ne placez pas la lampe portable ou la batterie près d'un feu ou d'une source de chaleur. Ils peuvent exploser. N'éliminez pas non plus une batterie usée par incinération, même si elle est gravement endommagée ou complètement usée. La batterie peut exploser dans le feu.
7. **N'utilisez pas la lampe portable ou la station de recharge/transformateur près de liquides inflammables, ou d'atmosphères gazeuses ou explosives.** Des étincelles internes peuvent enflammer les vapeurs.
8. **Afin de réduire le risque d'électrocution, ne mettez pas la lampe portable dans l'eau ou tout autre liquide.** Ne placez pas ni ne conservez la lampe portable à un endroit où elle est susceptible de tomber ou d'être poussée dans une baignoire ou un évier.
9. **Ne laissez pas les enfants utiliser la lampe portable sans surveillance. Ce n'est pas un jouet.** La température de l'ampoule augmente après une courte période de temps et peut provoquer des brûlures en cas de contact.
10. **N'UTILISEZ NI N'AUTORISEZ L'UTILISATION DE CETTE LAMPE PORTABLE DANS UN LIT OU UN SAC DE COUCHAGE.** L'objectif de cette lampe portable peut faire fondre le tissu, entraînant un risque de brûlure.
11. **Conservez la lampe au sec, propre et exempte d'huile et de graisse. Utilisez toujours un chiffon propre pour la nettoyer.** N'utilisez jamais de liquide de frein, d'essence, de produits à base de pétrole ou de tout solvant puissant pour nettoyer la lampe portable.
12. **La source de lumière n'est pas remplaçable. Lorsqu'elle cesse de fonctionner, tout le luminaire doit être remplacé.**

MISES EN GARDE CONCERNANT LA BATTERIE

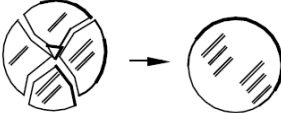
- a) La batterie et les piles secondaires ne doivent pas être ouvertes, démontées ou broyées.
- b) La batterie ne doit pas être court-circuitée. Évitez de mettre la batterie en vrac dans une boîte ou dans un tiroir où elles risqueraient de se court-circuiter entre elles ou au contact d'autres objets métalliques. Après usage, évitez tout contact de la batterie avec d'autres objets métalliques de petite taille (trombones, pièces, clés, clous, vis etc.) susceptibles de court-circuiter les pôles. Un court-circuit entre les pôles de la batterie peut être à l'origine de brûlures ou d'un incendie.
- c) La batterie ne doit pas être exposée au feu et à la chaleur. Évitez de la ranger à la lumière du soleil.
- d) La batterie et les piles ne doivent pas être soumises à des chocs mécaniques.
- e) En cas de fuite des piles, évitez tout contact du liquide avec la peau et les yeux. En cas de contact, rincez abondamment la surface touchée avec de l'eau et appelez les urgences.
- f) La batterie et les piles doivent rester propres et sèches.
- g) Si la batterie ou les piles se salissent, essuyez-les avec un chiffon propre et sec.
- h) La batterie et les piles doivent être chargées avant usage. Utilisez toujours le chargeur adéquat, et respectez les instructions du fabricant ou le mode d'emploi de l'appareil concernant la procédure de recharge.
- i) Évitez de laisser une batterie se charger pendant trop longtemps lorsqu'elle n'est pas utilisée.
- j) Après de longues périodes d'inutilisation, il peut être nécessaire de charger et décharger la batterie et les piles à plusieurs reprises avant que celles-ci ne retrouvent leur capacité maximale.
- k) N'utilisez pas d'autre chargeur que celui spécifié par Worx. N'utilisez pas d'autre chargeur que celui spécifiquement fourni avec l'appareil.
- l) N'utilisez en aucun cas une batterie autre que celle prévue pour cet appareil.
- m) La batterie doit être tenue hors de portée des enfants.
- n) Gardez la documentation d'origine du produit afin de pouvoir vous y référer ultérieurement.
- o) Enlevez la batterie de l'appareil lorsque vous ne l'utilisez pas.
- p) Respectez les procédures de mise au rebut.
- q) Ne pas mélanger des piles de fabrication, capacité, taille ou type différents dans un appareil.
- r) Protégez la batterie des micro-ondes et des hautes pressions.

SYMBOLES

	Pour réduire le risque de blessure, l'utilisateur doit lire le manuel d'instructions
	Les batteries peuvent entrer dans le cycle de l'eau si elles sont éliminées de façon inappropriée, ce qui peut être dangereux pour l'écosystème. Ne pas éliminer les batteries usagées comme un déchet municipal non trié
	Ne pas brûler
	Classe III
	Remplacez le protecteur en cas de fissure.
	Batterie Li-Ion Ce produit comporte un symbole de « Collecte séparée » de toutes les batteries. Il sera ensuite recyclé ou démantelé, afin de réduire l'impact sur l'environnement. Les batteries peuvent être dangereuses pour l'environnement et la santé humaine, car elles contiennent des substances dangereuses.
	Les déchets d'équipements électriques et électroniques ne doivent pas être déposés avec les ordures ménagères. Ils doivent être collectés pour être recyclés dans des centres spécialisés. Consultez les autorités locales ou votre revendeur pour obtenir des renseignements sur l'organisation de la collecte.
	Ne pas regarder la source lumineuse en fonctionnement
	Usage interne uniquement

2. LISTE DES COMPOSANTS

1. VOYANT LED
2. CROCHET
3. TÊTE ROTATIVE
4. COMMUTATEUR MARCHE/ARRÊT
5. CORDON
6. BLOC DE BATTERIE 20V*

* Les accessoires reproduits ou décrits ne sont pas tous compris dans les fournitures.

3. CARACTERISTIQUES TECHNIQUES

		WX025 WX025.X**
Tension nominale		20V  Max***
Autonomie (2.0Ah)	Luminosité élevée	14 hrs
	Faible luminosité	17 hrs
Puissance		160/350 LM
Tête pivotante		-6°~+90°
Poids (Outil nu)		0.26kg

** X = 1-999, A-Z, M1-M9, la seule différence entre ces modèles est que les clients visés sont différents. Il n'y a pas de changement concernant la sécurité.

*** La tension est mesurée à vide. La tension initiale de la batterie atteint un maximum de 20 volts. La tension nominale est de 18 volts.

BATTERIES ET CHARGEURS CONSEILLÉS

Catégorie	Type	Capacité
20V Batterie	WA3551	2.0Ah
20V Chargeur	WA3880	2.0A



Nous recommandons d'acheter tous les accessoires dans le magasin d'acquisition de la machine. Choisir

la vitesse en fonction du travail à réaliser. Pour plus d'informations, se référer à l'emballage des accessoires. Le personnel du magasin est également là pour vous conseiller.

4. FONCTIONNEMENT



REMARQUE: Avant d'utiliser cet outil, lire attentivement les instructions.

ACTION	FIGURE
AVANT UTILISATION	
Charger la batterie	Voir Fig.A
Installation/ Retrait de la batterie	Voir Fig.B,C
FONCTIONNEMENT	
Appuyez sur l'interrupteur ON/OFF pour allumer et éteindre la lumière.  AVERTISSEMENT: Ne dirigez pas le faisceau de lumière dans les yeux.	Voir Fig.D1
TRANSPORTER OU SUSPENDRE LA LAMPE PORTABLE	
Utilisez le crochet pour suspendre la lampe pour l'éclairage.  AVERTISSEMENT! La lampe flexible ne doit pas être suspendue à un cordon d'alimentation électrique!  AVERTISSEMENT! Le crochet sert uniquement à soulever la lampe et n'est pas destiné à supporter un poids supplémentaire ou à soutenir votre poids dans une quelconque situation.	Voir Fig.D2
Faites pivoter la tête de la lampe dans une fourchette de -6° à 90°.	Voir Fig.E

5. ENTRETIEN

Votre outil ne nécessite aucune lubrification ou entretien supplémentaire. Il n'y a pas de pièces réparables par l'utilisateur dans cet outil. Ne jamais utiliser d'eau ou de nettoyants chimiques pour nettoyer l'outil. Nettoyer avec un chiffon sec. Toujours conserver l'outil motorisé dans un endroit sec.

6. NETTOYAGE

Utilisez un chiffon sec et propre pour nettoyer la lampe et veillez à ne pas utiliser d'eau ou à ne pas immerger la lampe dans l'eau pour la nettoyer.

 **AVERTISSEMENT:** N'utilisez jamais de solvants ou d'autres produits chimiques agressifs pour nettoyer la lampe. Ne laissez jamais un liquide glisser dans la lumière.

7. DECLARATION DE CONFORMITE

Nous,
Positec Germany GmbH
Postfach 32 02 16, 50796 Cologne, Germany

Positec déclare que le produit,
Description **Lampe fonctionnement avec une batterie**
Modèle **WX025 WX025.X**
Fonction **Éclairage**

Est conforme aux directives suivantes,
2011/65/EU&(EU)2015/863,
2014/30/EU,
(EU) No 1194/2012 modifié par l'UE n° 2015/1428

Et conforme aux normes
EN IEC 55015,
EN 61547,
EN 60598-1,
EN 60598-2-4,
EN 62493,
EN 60598-2-8

17



2021/12/14
Allen Ding
Ingénieur en chef adjoint, Essais & Certification
Positec Technology (China) Co., Ltd
18, Dongwang Road, Suzhou Industrial
Park, Jiangsu 215123, P. R. China

SOMMARIO

1. ISTRUZIONI DI SICUREZZA
2. ELEMENTI DELL'APPARECCHIO
3. SPECIFICHE TECNICHE
4. ISTRUZIONI OPERATIVE
5. MANUTENZIONE
6. PULIZIA
7. DICHIARAZIONE DI CONFORMITÀ

1. ISTRUZIONI DI SICUREZZA ASPETTI RELATIVI ALLA SICUREZZA RIGUARDANTI IL LAMPEGGIANTE/FARO DA LAVORO NORME DI SICUREZZA PER IL FARO PORTATILE SENZA FILO CARICARE LA BATTERIA PRIMA DEL PRIMO UTILIZZO

ATTENZIONE: Prima di utilizzare questo prodotto, leggere, comprendere e seguire tutte le Norme di sicurezza e le Istruzioni d'uso.

CONSERVARE QUESTE ISTRUZIONI! LEGGERE TUTTE LE ISTRUZIONI! ISTRUZIONI DI SICUREZZA

Avvertenza: Assicurarsi di leggere e comprendere tutte le istruzioni contenute in questo manuale prima di utilizzare il faro portatile. Eventuali errori nell'adempimento delle istruzioni qui di seguito riportate potranno causare scosse elettriche, incendi e/o lesioni gravi.

- 1. Conoscere il proprio faro portatile. Leggere attentamente il manuale per l'operatore.** Apprendere le sue applicazioni e i suoi limiti, oltre che i rischi potenziali specifici relativi a questo faro.
- 2. Utilizzare esclusivamente la batteria e il supporto di ricarica/trasformatore raccomandati.** L'eventuale tentativo di utilizzare una batteria diversa potrebbe danneggiare il faro portatile, oltre che comportare il rischio di

esplosioni, incendi o lesioni personali.









Model	Battery Pack	Charging Stand/ Transformer
WX025 WX025.X	2.0Ah WA3551	2.0 A Caricabatteria WA3880

- 3. Rimuovere la batteria dal faro portatile prima di sostituire la lampadina o di eseguire qualsiasi intervento di manutenzione o di pulizia di routine.**
4. Prima di sostituire la lampadina, lasciare raffreddare il faro portatile per diversi minuti.
5. Non smontare il faro portatile.
6. Non posizionare il faro né la batteria in prossimità di fiamme o fonti di calore, perché potrebbero esplodere. Non smaltire la batteria esaurita tramite incinerazione anche è gravemente danneggiata o completamente usurata. Se gettata nel fuoco, la batteria potrebbe esplodere.
- 7. Non utilizzare il faro portatile o il supporto di ricarica/trasformatore in prossimità di liquidi infiammabili o in atmosfere gassose o esplosive.** Le scintille generate all'interno del faro potrebbero incendiare i fumi presenti nell'ambiente.
- 8. Per ridurre il rischio di scosse elettriche, non immergere il faro portatile in acqua o in altri liquidi.** Non collocare né stoccare il faro portatile in una posizione in cui possa cadere a terra o essere trascinato all'interno di una vasca o di un lavandino.
- 9. Non permettere l'uso del faro portatile da parte di bambini non sorvegliati. Non è un giocattolo.** Dopo che il faro è stato acceso anche solo per poco tempo, la lampadina diventa rovente. La temperatura elevata può causare ustioni se la lampadina viene toccata.
- 10. NON UTILIZZARE NÈ PERMETTERE CHE SIA UTILIZZATO IL FARO PORTATILE MENTRE SI È A LETTO O IN UN SACCO A PELO.** Le lenti del faro portatile, scaldandosi, potrebbero fondere il tessuto con il rischio di ustioni.
- 11. Tenere il faro pulito, asciutto e libero da olio o grasso. Per la pulizia del faro utilizzare sempre uno straccio pulito.** Per pulire il faro portatile non utilizzare mai liquido per i freni, benzina, prodotti a base di petrolio o solventi aggressivi.
- 12. La sorgente luminosa della lampada non è sostituibile; quando la sorgente luminosa raggiunge il termine della sua vita utile deve essere sostituita l'intera lampada.**

ISTRUZIONI PER LA SICUREZZA DEL PACCO BATTERIA

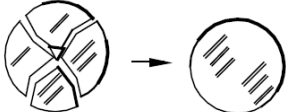
- a) **Non smontare, aprire o strappare le cellule secondarie o il pacco batteria.**
- b) **Non cortocircuitare un pacco batteria. Non conservare un pacco batteria disordinatamente in una scatola o un cassetto in cui potrebbero cortocircuitarsi tra essi o essere cortocircuitati da altri oggetti metallici.** Quando il pacco batteria non è in uso, tenerlo lontano da altri oggetti metallici come graffette, monete, chiavi, chiodi, viti e altri piccoli oggetti metallici, potrebbe averarsi un collegamento tra i due terminali. Collegare i terminali della batteria potrebbe causare incendi o ustioni.
- c) **Non esporre il pacco batteria a calore o fuoco. Evitare di conservarli alla luce diretta del sole.**
- d) **Non sottoporre il pacco batteria a scosse meccaniche.**
- e) **In caso di perdite da una cellula, evitare che il liquido entri in contatto con la pelle o gli occhi. In caso di contatto, lavare l'area interessata con abbondante acqua e consultare un medico.**
- f) **Tenere le cellule e il pacco batteria puliti e asciutti.**
- g) **Pulire i terminali delle cellule e del pacco batteria con un panno pulito e asciutto nel caso in cui si sporchino.**
- h) **Il pacco batteria deve essere caricato prima dell'uso. Utilizzare sempre il caricatore corretto e consultare le istruzioni.**
- i) **Non lasciare un pacco batteria in carica se non in uso.**
- j) **Dopo lunghi periodi di conservazione, potrebbe essere necessario caricare e scaricare le cellule o il pacco batteria diverse volte per ottenere le massime prestazioni.**
- k) **Ricaricare solo con il caricatore specificato da Worx. Non utilizzare caricatori diversi da quelli forniti per l'uso specifico con l'apparecchiatura.**
- l) **Non utilizzare un pacco batteria non progettato per l'uso con l'apparecchiatura.**
- m) **Tenere il pacco batteria fuori dalla portata dei bambini.**
- n) **Conservare i documenti originali del prodotto per riferimenti futuri.**
- o) **Rimuovere la batteria dall'apparecchiatura, se non in uso.**
- p) **Smaltire adeguatamente.**
- q) **Non mischiare batterie di diverse marche, capacità, dimensioni o tipologia nello stesso dispositivo.**
- r) **Tenere la batteria lontano da microonde e alta pressione.**

SIMBOLI

	Per ridurre il rischio di lesioni, l'utente deve leggere il manuale di istruzioni
	Se smaltite in maniera scorretta, le batterie potrebbero entrare nel ciclo dell'acqua, con conseguenti rischi per l'ambiente. Non smaltire le batterie esaurite nei rifiuti generici.
	Non bruciare
	Classe III
	Sostituire la schermatura di protezione se è crepata
 Li-Ion	Batteria agli ioni di litio (Li-Ion). Questo prodotto è stato contrassegnato con un simbolo riguardante la raccolta differenziata per tutti i pacchi batteria. La batteria sarà poi riciclata o demolita allo scopo di ridurre l'impatto ambientale. I pacchi batteria possono costituire un pericolo per l'ambiente e per la salute umana in quanto contengono sostanze pericolose.
	I prodotti elettrici non possono essere gettati tra i rifiuti domestici. L'apparecchio da rottamare deve essere portato al centro di riciclaggio per un corretto trattamento. Controllare con le autorità locali o con il rivenditore per localizzare il centro di riciclaggio più vicino.
	Non fissare la sorgente luminosa quando è in funzione
	Solo uso interno.

2. ELEMENTI DELL'APPARECCHIO

1. LUCE LED
2. GANCIO
3. TESTA ROTANTE
4. INTERRUPTORE DI AVVIO/ARRESTO
5. CORDINO
6. PACCO BATTERIA 20 V*

* Accessori illustrati o descritti non fanno necessariamente parte del volume di consegna.

3. SPECIFICHE TECNICHE

		WX025 WX025.X**
Tensione nominale		20V $\overline{\text{---}}$ Max***
Autonomia (2.0Ah)	Alta Luminosità	14 hrs
	Bassa Luminosità	17 hrs
Luminosità		160/350 LM
Testasnodata		-6°~+90°
Peso (Utensile nudo)		0.26kg

** X = 1-999, A-Z, M1-M9 solo per clienti diversi, non ci sono cambiamenti rilevanti sicuri tra questi modelli.

*** Tensione misurata senza carico di lavoro. La tensione iniziale della batteria raggiunge un massimo di 20 Volt. La tensione nominale è di 18 Volt.

BATTERIE E CARICABATTERIE CONSIGLIATI

Categoria	Tipo	Capacità
20V Batteria	WA3551	2.0Ah
20V Caricabatteria	WA3880	2.0A

Si raccomanda di acquistare tutti gli accessori nello stesso negozio in cui è stato acquistato

l'attrezzo. Scegliere il tipo in base al lavoro che si intende effettuare. Fare riferimento alla confezione dell'accessorio per altri dettagli. Il personale del negozio può aiutarvi e consigliarvi.

4. ISTRUZIONI OPERATIVE



NOTA: Leggere scrupolosamente il manuale delle istruzioni prima di usare l'attrezzo.

AZIONE	FIGURA
PRIMA DEL FUNZIONAMENTO	
Caricamento della batteria	Vedere Fig.A
Inserimento/ Rimozione del pacco batteria	Vedere Fig.B,C
Funzionamento	
Premere l'interruttore ON/OFF per accendere e spegnere la luce.  AVVERTENZA: Non dirigere il fascio di luce negli occhi.	Vedere Fig.D1
TRASPORTARE O APPENDERE LA LUCE PORTATILE	
Utilizzare il gancio per appendere la luce per l'illuminazione.  AVVERTENZA! Non appendere la luce flessibile a cavi elettrici!	Vedere Fig.D2
 AVVERTENZA: Il gancio è utilizzato solo per sollevare la luce e non è destinato a sopportare alcun peso aggiuntivo o sostenere il peso dell'utilizzatore in qualsiasi situazione	
Ruotare la testa della luce nell'intervallo da -6° a 90°.	Vedere Fig.E

5. MANUTENZIONE

L'utensile non richiede di lubrificazione o manutenzione aggiuntiva.

All'interno dell'utensile non ci sono parti riparabili da parte dell'utente. Non usare mai acqua o detersivi chimici per pulire l'utensile. Pulire con un panno asciutto. Conservare sempre gli attrezzi elettrici in luoghi asciutti.

6. PULIZIA

Usare un panno asciutto e pulito per pulire la luce e non usare acqua o immergerla per effettuare le operazioni di pulizia.

 **AVVERTENZA:** Non usare mai solventi o altri prodotti chimici aggressivi per pulire la luce. Non lasciare mai che alcun liquido s'infiltri nella luce.

7. DICHIARAZIONE DI CONFORMITÀ

NOI,
Positec Germany GmbH
Postfach 32 02 16, 50796 Cologne, Germany

A nome di Positec si dichiara che il prodotto

Descrizione **Lampada a batteria**

Codice **WX025 WX025.X**

Funzione **Illuminazione**

È conforme alle seguenti direttive,

2011/65/EU & (EU) 2015/863,
2014/30/EU,
(EU) No 1194/2012 emendata dalla EU No
2015/1428

Conforme a
EN IEC 55015,
EN 61547,
EN 60598-1,
EN 60598-2-4,
EN 62493,
EN 60598-2-8

21



2021/12/14

Allen Ding

Vice capo ingegnere, testing e certificazione

Positec Technology (China) Co., Ltd.

18, Dongwang Road, Suzhou Industrial

Park, Jiangsu 215123, P. R. China

ÍNDICE

1. INSTRUCCIONES DE SEGURIDAD
2. LISTA DE COMPONENTES
3. DATOS TÉCNICOS
4. INSTRUCCIONES DE FUNCIONAMIENTO
5. MANTENIMIENTO
6. LIMPIEZA
7. DECLARACIÓN DE CONFORMIDAD

1. INSTRUCCIONES DE SEGURIDAD

ASPECTOS DE SEGURIDAD DEL FOCO/LUZ DE TRABAJO

NORMAS DE SEGURIDAD DEL FOCO DE MANO PORTÁTIL

INALÁMBRICO

CARGAR LA BATERÍA ANTES DE USAR POR PRIMERA VEZ

PRECAUCIÓN: Asegúrese de que la leído, comprende y cumple todas las normas de seguridad e instrucciones de uso del presente manual antes de utilizar este producto.

¡GUARDE ESTAS INSTRUCCIONES!

¡LEA TODAS LAS INSTRUCCIONES!

INSTRUCCIONES DE SEGURIDAD

ADVERTENCIA: Asegúrese de que comprende todas las instrucciones del presente manual antes de utilizar este foco de mano portátil. El incumplimiento de las advertencias e instrucciones puede provocar una descarga eléctrica, incendio y/o lesiones graves.

- 1. Familiarícese con el foco de mano portátil. Lea detenidamente el manual del usuario.** Familiarícese con las posibilidades de uso y las limitaciones de este foco, además de con sus peligros potenciales específicos.
- 2. Utilice únicamente la batería y cargador / transformador recomendados.** Si se intenta utilizar una batería diferente, el

foco de mano portátil resultará dañado y podría explotar, provocar un incendio y ocasionar lesiones personales.









Modelo	Batería	Cargador/ transformador
WX025 WX025.X	2.0Ah WA3551	2.0 A Cargador WA3880

- 3. Antes de sustituir la bombilla o de realizar cualquier operación rutinaria de mantenimiento o limpieza, extraiga la batería del foco de mano portátil.**
4. Si el foco de mano portátil se ha estado utilizando, déjelo enfriar durante varios minutos antes de cambiar la bombilla.
5. No intente desarmar el foco de mano portátil.
6. No coloque el foco de mano portátil o la batería cerca de una fuente de fuego o calor, ya que podrían explotar. Asimismo, no intente quemar una batería usada, aunque esté muy deteriorada o totalmente gastada, ya que podría explotar al entrar en contacto con el fuego.
- 7. No utilice el foco de mano portátil o el cargador/transformador cerca de líquidos inflamables ni en atmósferas gaseosas o explosivas.** Existe riesgo de que se produzcan chispas en su interior, en cuyo caso podrían incendiarse los gases.
- 8. Para reducir el riesgo de descarga eléctrica, no coloque el foco de mano portátil en agua u otros líquidos.** No coloque ni guarde el foco de mano portátil en un lugar desde el cual pudiera caer en una bañera o un lavamanos.
- 9. No permita que los niños utilicen el foco de mano portátil sin vigilancia. No es un juguete.** La bombilla se calienta mucho después de tan solo un breve tiempo de funcionamiento y puede provocar quemaduras si entra en contacto con la piel.
- 10. NO UTILICE NI PERMITA QUE SE UTILICE EL FOCO DE MANO PORTÁTIL EN LA CAMA O EN UN SACO DE DORMIR.** La lente del foco de mano portátil puede quemar el tejido y podría provocar quemaduras.
- 11. Mantenga el foco seco, limpio y libre de restos de aceite y grasa. Para limpiarlo, utilice siempre un paño limpio.** No utilice nunca líquido de frenos, gasolina o productos con base de petróleo o que contengan disolvente para limpiar el foco de mano portátil.
- 12. La fuente de luz de esta luminaria no es sustituable; cuando la fuente de luz llega al final de su vida se debe sustituir la luminaria entera.**

SEGURIDAD PARA LA BATERÍA

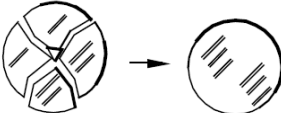
- a) **No desmonte, abra o destruya las pilas o las baterías recargables.**
- b) **No provoque un cortocircuito en la batería. No almacene las baterías de forma descuidada en una caja o cajón donde podría provocar un cortocircuito entre ellas o mediante otros objetos metálicos.** Cuando la batería no esté siendo utilizada, manténgala alejada de objetos metálicos, como clips de papel, monedas, llaves, clavos, tornillos u otros objetos metálicos pequeños, que pueden posibilitar la conexión de un borne con otro. Al provocar un cortocircuito con los bornes de la batería se pueden sufrir quemaduras o generar un incendio.
- c) **No exponga las baterías al calor o al fuego. No las guarde expuestas directamente al sol.**
- d) **No exponga las baterías a impactos mecánicos.**
- e) **En caso de que la batería tenga fugas de líquido, no permita que el líquido entre en contacto con la piel o los ojos. Si se produce el contacto, lave la zona afectada con grandes cantidades de agua y acuda a un médico.**
- f) **Mantenga las baterías limpias y secas.**
- g) **Limpie los bornes de la batería con un paño limpio si se ensucian.**
- h) **Cargue la batería antes de utilizarla. Consulte siempre estas instrucciones y aplique el procedimiento de carga adecuado.**
- i) **No deje la batería cargándose durante prolongados períodos de tiempo cuando no se utilice.**
- j) **Después de prolongados períodos de almacenamiento, puede que sea necesario cargar y descargar la batería varias veces para obtener el máximo rendimiento.**
- k) **Recargue solo con el cargador indicado por Worx. No utilice ningún otro cargador que no sea el específicamente proporcionado para el uso con este equipo.**
- l) **No utilice ninguna batería distinta a la diseñada para utilizarse con el aparato.**
- m) **Mantenga la batería fuera del alcance de los niños.**
- n) **Conserve la documentación original del producto por si tuviera que consultarla en otro momento.**
- o) **Extraiga la batería del aparato cuando no lo utilice.**
- p) **Deshágase del producto correctamente.**
- q) **No se deben mezclar pilas de diferentes fabricantes, capacidad, tamaño o tipo en un mismo dispositivo.**
- r) **Mantener la batería lejos de microondas y alta presión.**

SÍMBOLOS

	Para reducir el riesgo de lesión, lea el manual de instrucciones
	Si no se eliminan correctamente, las baterías podrían interferir en el ciclo del agua, una situación que pondría en riesgo el ecosistema. Por este motivo, las baterías no deben eliminarse junto con los residuos municipales sin clasificar.
	No incinerar.
	Categoría III
	Sustituya el disco protector si está agrietado
 Li-Ion	Batería de iones de litio. Este producto tiene una marca que lo designa para la recogida selectiva, junto con otras pilas y baterías. Una vez recogido, se reciclará o se desmontará con el fin de reducir el impacto en el medioambiente. Las baterías contienen sustancias peligrosas y pueden ser perjudiciales para el medioambiente y para la salud de las personas.
	Los residuos de aparatos eléctricos y electrónicos no deben depositarse en la basura doméstica. Se deben reciclar en las instalaciones especializadas. Consulte a las autoridades locales o el establecimiento para saber cómo reciclar estos productos.
	No mire fijamente a la fuente de luz cuando esté en funcionamiento
	Uso interno solamente.

2. LISTA DE COMPONENTES

1. LUZ LED
2. GANCHO
3. CABEZAL GIRATORIO
4. INTERRUPTOR DE ENCENDIDO / APAGADO
5. CORDEL
6. BATERÍA DE 20 V*

* Los accesorios ilustrados o descritos pueden no corresponder al material suministrado de serie con el aparato.

3. DATOS TÉCNICOS

		WX025 WX025.X**
Tensión nominal		20V Max***
Tiempo de funcionamiento (2.0Ah)	Brillo alto	14 hrs
	Brillo bajo	17 hrs
Brillo		160/350 LM
Cabezal pivotante		-6°~+90°
Peso (Sin batería)		0.26kg

** X = 1-999, A-Z, M1-M9 solo se utilizan para diferentes clientes, no hay cambios relevantes seguros entre estos modelos

***Voltaje medido sin carga. El voltaje inicial máximo de la batería es de 20 voltios. El voltaje nominal es de 18 voltios.

BATERÍAS Y CARGADORES RECOMENDADOS

Categoría	Tipo	Capacidad
20V Batería	WA3551	2.0Ah
20V Cargador	WA3880	2.0A

Recomendamos que adquiera todos sus accesorios en el mismo comercio donde compró la herramienta. Elija los accesorios de acuerdo con el trabajo

que pretende realizar. Consulte los estuches de los accesorios para más detalles. El personal del comercio también puede ayudar y aconsejar

4. INSTRUCCIONES DE FUNCIONAMIENTO



NOTA: Antes de utilizar la herramienta, lea detenidamente el manual de instrucciones.

ACCIÓN	ILUSTRACIÓN
ANTES DE UTILIZAR	
Carga de la batería	Véase la fig.A
Instalación/ Extracción de la batería	Véase la fig.B,C
OPERATION	
Pulse el interruptor de ENCENDIDO/ APAGADO para encender y apagar la luz. ¡ADVERTENCIA! No apunte la luz directamente hacia los ojos..	Véase la fig.D1
CÓMO TRANSPORTAR O COLGAR LA LUZ PORTÁTIL	
Utilice el gancho para colgar la luz. ¡ADVERTENCIA! ¡La lámpara flexible no se debe colgar de cables eléctricos!	Véase la fig.D2
¡ADVERTENCIA! Use el gancho únicamente para colgar la luz, no cuelgue nada de peso bajo ninguna circunstancia.	
Gire el cabezal de la luz entre -6° y 90°.	Véase la fig.E

5. MANTENIMIENTO

Su herramienta eléctrica no requiere de lubricación ni mantenimiento adicional.

No posee piezas en su interior que puedan ser reparadas por el usuario. Nunca emplee agua o productos químicos para limpiar su herramienta. Use simplemente un paño seco. Guarde siempre su herramienta en un lugar seco.

6. LIMPIEZA

Utilice un paño seco y limpio para limpiar la luz, no use agua ni sumerja la luz en agua para limpiarla.

 **¡ADVERTENCIA:** No utilice nunca disolventes ni otros productos químicos agresivos para limpiar la luz. No deje que ningún líquido entre dentro de la luz.

7. DECLARACIÓN DE CONFORMIDAD

Los que reciben,
Positec Germany GmbH
Postfach 32 02 16, 50796 Cologne, Germany

Declaran que el producto,
Descripción **Foco a batería**
Modelo **WX025 WX025.X**
Función **Alumbrado**

Cumple con las siguientes Directivas,
2011/65/EU&(EU)2015/863,
2014/30/EU,
(EU) n.º 1194/2012 con la enmienda EU n.º
2015/1428

Normativas conformes a

EN IEC 55015,
EN 61547,
EN 60598-1,
EN 60598-2-4,
EN 62493,
EN 60598-2-8

25



2021/12/14
Allen Ding
Ingeniero Jefe Adjunto. Pruebas y Certificación.
Positec Technology (China) Co., Ltd.
18, Dongwang Road, Suzhou Industrial
Park, Jiangsu 215123, P. R. China

ÍNDICE

1. INSTRUÇÕES DE SEGURANÇA
2. LISTA DE COMPONENTES
3. DADOS TÉCNICOS
4. INSTRUCCIONES DE FUNCIONAMIENTO
5. MANUTENÇÃO
6. LIMPEZA
7. DECLARAÇÃO DE CONFORMIDADE

1. INSTRUÇÕES DE SEGURANÇA

PONTOS DE SEGURANÇA PARA A SUA LANTERNA/ LUZ DE ESTALEIRO

NORMAS DE SEGURANÇA PARA LUZ PORTÁTIL SEM FIOS

CARREGUE A BATERIA ANTES DA PRIMEIRA UTILIZAÇÃO

 **CUIDADO:** Leia, compreenda e siga todas as Normas de Segurança e Instruções de Funcionamento constantes neste Manual antes de utilizar este produto.

GUARDE ESTAS INSTRUÇÕES!

LEIA TODAS AS INSTRUÇÕES!

INSTRUÇÕES DE SEGURANÇA

 **Atenção:** Assegure-se de ler e compreender todas as instruções constantes no presente manual antes de utilizar esta luz portátil sem fios. O desrespeito dos avisos e instruções pode resultar em choques eléctricos, incêndios e/ou ferimentos graves.

- 1. Conheça a sua luz portátil sem fios. Leia atentamente o manual de utilizador.**
Saiba quais são as suas aplicações e limitações, bem como os potenciais riscos específicos relacionados com esta luz.
- 2. Utilize apenas o conjunto de baterias recomendado e o suporte de carregamento / transformador.** Qualquer tentativa de utilizar outro conjunto de baterias causará danos na luz portátil sem fios e poderá eventualmente explodir, causar um incêndio ou ferimentos

físicos.

Modelo	Bateria carregável	Suporte de carregamento/ transformador
WX025 WX025.X	2.0Ah WA3551	2.0 A Carregador WA3880

- 3. Remova o conjunto da bateria da luz portátil sem fios antes de substituir a lâmpada ou de realizar qualquer tarefa de manutenção ou limpeza de rotina.**
4. Deixe a luz portátil sem fios arrefecer durante alguns minutos após ser utilizada, antes de substituir a lâmpada.
5. Não desmonte a luz portátil sem fios.
6. Não coloque a luz portátil sem fios ou o conjunto da bateria próximo de fogo ou calor. Estes poderão explodir. Além disso, não elimine um conjunto de baterias desgasto por meio de incineração, mesmo que se encontre fortemente danificado ou completamente desgasto. A bateria poderá explodir no fogo.
- 7. Não opere a luz portátil sem fios ou o suporte de carregamento/transformador próximo de líquidos inflamáveis ou em atmosferas gasosas ou explosivas.** As faíscas internas poderão acender fumos.
- 8. Para reduzir o risco de choque eléctrico, não coloque a luz portátil sem fios na água ou noutra líquido.** Não coloque ou armazene a luz portátil sem fios num local que possa cair ou empurrada para dentro de uma banheira ou lavatório.
- 9. Não permita que as crianças utilizem a luz portátil sem fios sem supervisão. Não se trata de um brinquedo.** A temperatura da lâmpada tornar-se-á quente após ter estado ligada apenas por um curto período. Esta temperatura quente pode causar ferimentos por queimadura, caso ocorra o contacto.
- 10. NÃO UTILIZE OU PERMITA A UTILIZAÇÃO DE LUZ PORTÁTIL SEM FIOS NA CAMA OU EM SACOS-CAMA.** A lente desta luz portátil sem fios pode derreter tecido, podendo resultar num ferimento provocado por queimadura.
- 11. Mantenha a luz seca, limpa e sem óleo e massa lubrificante. Utilize sempre um pano limpo quando limpar a luz.** Nunca utilize líquido para travões, gasolina, produtos à base de petróleo ou qualquer solvente forte para limpar a luz portátil sem fios.
- 12. A fonte de luz desta lanterna não é substituível; quando a fonte de luz atingir o respetivo fim de vida útil, toda a lanterna deverá ser substituída.**











Lanterna sem fios para local de trabalho de 20 V

PT

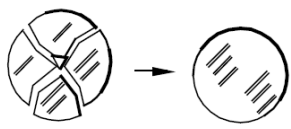
AVISOS DE SEGURANÇA PARA A BATERIA

- a) Não desmonte, abra ou corte as células da bateria.
- b) Não submeta a bateria a curto-circuitos. Não armazena as baterias ao acaso numa caixa ou gaveta onde possam provocar um curto-circuito ou submetidas a curto-circuitos por materiais condutores. Quando não estiver a utilizar a bateria, mantenha-a afastada de outros objectos metálicos, como cliques, moedas, chaves, pregos, parafusos ou outros pequenos objectos de metal, que possam realizar uma ligação de um terminal a outro. Um curto-circuito dos terminais da bateria pode provocar queimaduras ou um incêndio.
- c) Não exponha a bateria a calor ou a incêndios. Evite o armazenamento à exposição de luz solar directa.
- d) Não exponha a bateria ao choque eléctrico.
- e) Em casos de fugas na bateria, não permita que o líquido entre em contacto com a pele ou olhos. Caso entre em contacto, lave a área afectada com quantidades abundantes de água e procure aconselhamento médico.
- f) Mantenha a bateria limpa e seca.
- g) Limpe os terminais da bateria com um pano limpo e seco em caso de sujidade.
- h) A bateria necessita de ser carregada antes de ser utilizada. Consulte sempre estas instruções e utilize o procedimento de carga correcto.
- i) Não mantenha a bateria a carregar quando não for utilizada.
- j) Após longos períodos de tempos de armazenamento, pode ser necessário carregar e descarregar a bateria diversas vezes para obter o desempenho máximo.
- k) Recarregue apenas com o carregador especificado pela Worx. Não utilize um carregador que não se encontra especificado para a utilização com o equipamento.
- l) Não utilize uma bateria que não se encontra concebida para a utilização com o equipamento.
- m) Mantenha a bateria fora do alcance das crianças.
- n) Preserve as informações originais do produto para futura referência.
- o) Retire a bateria do equipamento quando não estiver em utilização.
- p) Elimine-a de forma adequada.
- q) Não misture pilhas de diferente fabrico, capacidade, tamanho ou tipo num dispositivo.
- r) Mantenha a bateria longe de fornos micro-ondas e altas pressões.

SÍMBOLOS

	Para reduzir o risco de ferimentos, o utilizador deve ler o manual de instruções
	As baterias poderão entrar no ciclo hídrico caso sejam descartadas indevidamente, o que pode representar perigo para o ecossistema. Não elimine as baterias usadas como resíduos municipais não separados.
	Não queimar
	Classe III
	Substitua as proteções rachadas
 Li-Ion 	Bateria de íões de lítio Este produto foi marcado com um símbolo relacionado com a "recolha separada" de todos os conjuntos de baterias e o conjunto de bateria. Será reciclada ou desmantelada para reduzir o impacto no meio ambiente. Os conjuntos de baterias podem ser perigosos para o meio ambiente e para a saúde humana, uma vez que contém substâncias perigosas.
	Os equipamentos eléctricos não devem ser depositados com o lixo doméstico. Se existirem instalações adequadas deve reciclá-los. Consulte a sua autoridade local para tratamento de lixos ou fornecedor para obter aconselhamento sobre reciclagem.
	Não olhe directamente para a fonte de luz quando ligada
	Use apenas em espaço interior.

2. LISTA DE COMPONENTES

1. LUZ LED
2. GANCHO
3. CABEÇA ROTATIVA
4. INTERRUPTOR ON/OFF
5. CORDÃO
6. MÓDULO DE BATERIA DE 20 V*

* Acessórios ilustrados ou descritos não estão totalmente abrangidos no fornecimento.

3. DADOS TÉCNICOS

		WX025 WX025.X**
Tensão nominal		20V \approx Max***
Autonomia (2.0Ah)	Alta luminosidade	14 hrs
	Baixa luminosidade	17 hrs
Brilho		160/350 LM
Cabeça rotativa		-6°~+90°
Peso da máquina (Ferramenta nua)		0.26kg

** X = 1-999, A-Z, M1-M9, são utilizados apenas para clientes diferentes, não há alterações relevantes seguras entre esses modelos.

*** Tensão medida sem carga. A tensão inicial da bateria atinge o máximo de 20 volts. A tensão nominal é de 18 volts.

BATERIAS E CARREGADORES SUGERIDOS

Categoria	Tipo	Capacidade
20V Baterias	WA3551	2.0Ah
20V Carregador	WA3880	2.0A



Recomendamos-lhe que compre todos os acessórios no fornecedor onde tenha adquirido a ferramenta. Escolha o grau de acordo com o trabalho que pretende empreender. Para mais pormenores, consulte a embalagem destes. Os comerciais também pode

ajudar e aconselhar.

4. INSTRUCCIONES DE FUNCIONAMIENTO



NOTA: Antes de utilizar a ferramenta, leia atentamente o livro de instruções.

Ação	Figura
ANTES DO FUNCIONAMENTO	
Carregamento da bateria	Veja figura.A
Instalar/ Remover o conjunto de pilhas	Veja figura.B,C
Funcionamento	
Prima o interruptor ON/OFF para ligar/desligar a lanterna.  ATENÇÃO: Não direcione o feixe de luz para os seus olhos.	Veja figura.D1
TRANSPORTAR OU PENDURAR A LANTERNA PORTÁTIL	
Utilize o gancho para pendurar a lanterna.  ADVERTÊNCIA! Não pendure a luz flexível em qualquer cabo elétrico!	Veja figura.D2
 ATENÇÃO! O gancho deve ser utilizado apenas para pendurar a lanterna e não se destina a suportar qualquer peso adicional ou suportar o seu peso em qualquer situação	
Rode a cabeça da lanterna entre os limites -6° e 90°.	Veja figura.E

5. MANUTENÇÃO

A sua ferramenta não requer qualquer lubrificação ou manutenção adicional.

A ferramenta elétrica não tem peças reparáveis pelo utilizador. Nunca utilize água ou produtos químicos para limpar a sua ferramenta. Limpe-a com um pano macio. Guarde sempre a sua ferramenta num local seco.

Lanterna sem fios para local de trabalho de 20 V

PT

6. LIMPEZA

Utilize um pano limpo e seco para limpar a lanterna e certifique-se de que não utiliza água nem mergulha a lanterna em água para a limpar.

 **ATENÇÃO:** Nunca utilize solventes ou outros produtos químicos fortes para limpar a lanterna. Não deixe que nenhum líquido penetre na lanterna

7. DECLARAÇÃO DE CONFORMIDADE

Nós,
Positec Germany GmbH
Postfach 32 02 16, 50796 Cologne, Germany

Declaramos que o produto,
Descrição **Lâmpada alimentada por bateria**
Tipo **WX025 WX025.X**
Função **Iluminação**

Cumpre as seguintes Directivas,
2011/65/EU & (EU) 2015/863,
2014/30/EU,
(EU) No 1194/2012 emendada pela EU No
2015/1428

Em conformidade com as seguintes Normas
EN IEC 55015,
EN 61547,
EN 60598-1,
EN 60598-2-4,
EN 62493,
EN 60598-2-8

29



2021/12/14
Allen Ding
Engenheiro-chefe adjunto, Teste e Certificação
Positec Technology (China) Co., Ltd.
18, Dongwang Road, Suzhou Industrial
Park, Jiangsu 215123, P. R. China

INHOUDSOPGAVE

1. VEILIGHEIDSINSTRUCTIES
2. ONDERDELEN LIJST
3. TECHNISCHE GEGEVENS
4. BEDIENINGSINSTRUCTIES
5. ONDERHOUD
6. REINIGEN
7. CONFORMITEITVERKLARING

1. VEILIGHEIDSINSTRUCTIES VEILIGHEIDSPUNTEN VOOR UW WERKLAMP VEILIGHEIDSVOORSCHRIFTEN VOOR DRAADLOZE DRAAGBARE LAMP

LAAD DE ACCU OP VÓÓRDAT U DE LAMP GAAT GEBRUIKEN

 **ATTENTIE:** Lees vóórdat u dit product gaat gebruiken, alle veiligheidsregels en gebruiksinstructies in deze handleiding door, begrijp ze en pas ze toe.

BEWAAR DEZE INSTRUCTIES! LEES ALLE INSTRUCTIES! VEILIGHEIDSINSTRUCTIES

 **WAARSCHUWING:** Lees alle instructies in deze handleiding vóórdat u deze draagbare lamp gaat gebruiken en begrijp ze. Indien u zich niet aan alle onderstaande instructies houdt, kan dat leiden tot een elektrische schok, brand en/of ernstig letsel.

1. **Leer uw draadloze draagbare lamp kennen.** Lees de gebruikershandleiding zorgvuldig door. Informeer uzelf over de toepassingen en beperkingen, evenals over de specifieke potentiële risico's met betrekking tot deze lamp.
2. **Gebruik uitsluitend de aanbevolen accu, oplader/transformator.** Elke poging om een andere accu te gebruiken brengt schade aan de draagbare lamp toe, want die kan exploderen, brand of verwondingen veroorzaken.



Modelnr	Accupack	Oplader/ transformator
WX025 WX025.X	2.0Ah WA3551	2.0 A Lader WA3880

3. **Haal de accu uit de draagbare lamp, vóórdat u een gloeilamp vervangt, gewoon onderhoud of reiniging verricht.**
4. Laat de draagbare lamp enkele minuten na gebruik afkoelen vóórdat u de gloeilamp vervangt.
5. Haal de draagbare lamp niet uit elkaar.
6. Plaats de draagbare lamp of accu niet bij vuur of hitte, want ze kunnen exploderen. Verbrand evenmin een versleten accu, ook al is hij ernstig beschadigd of geheel versleten. De accu kan in vuur exploderen.
7. **Gebruik de draagbare lamp of de oplader/transformator niet in de buurt van ontvlambare vloeistoffen of in gashoudende of explosieve omgevingen.** Vonken kunnen dampen doen exploderen.
8. **Plaats de draagbare lamp niet in water of een andere vloeistof om het risico op een elektrische schok te verminderen.** Zet de draagbare lamp niet op een plaats waar hij kan vallen of in een vat of gootsteen terecht kan komen.
9. **Verbied kinderen om de draagbare lamp zonder toezicht te gebruiken. Het is geen speelgoed. De temperatuur van de gloeilamp is hoog, ook als deze slechts korte tijd gebrand heeft.** Deze hoge temperatuur kan bij aanraken brandwonden veroorzaken.
10. **GEBRUIK DE DRAAGBARE LAMP NIET IN BED OF IN EEN SLAAPZAK.** De lens van deze draagbare lamp kan stoffen doen smelten met brandwonden als gevolg.
11. **Houd de lamp droog, schoon en vrij van olie en vet. Gebruik altijd een schone doek bij het schoonmaken.** Gebruik nooit remvloeistof, benzine, op petroleum gebaseerde producten of een sterk oplosmiddel om de draagbare lamp schoon te maken.
12. **De lichtbron van deze armatuur is niet vervangbaar; wanneer de lichtbron het einde van zijn levensduur heeft bereikt, moet de hele armatuur worden vervangen**

VEILIGHEIDSIINSTRUCTIES VOOR HET ACCUPACK

- a) **Batterijcellen en accupacks mogen niet gedemonteerd, geopend of vernietigd worden.**
- b) **Sluit accupacks niet kort. Bewaar accupacks niet willekeurig in een doos of lade waar ze elkaar kunnen kortsluiten of door geleidende voorwerpen kortgesloten kunnen worden.**
Houd het accupack op een afstand van andere metalen voorwerpen als paperclips, muntstukken, sleutels, nagels, schroeven en andere kleine metalen voorwerpen die de contacten van de accupack kunnen verbinden. Kortgesloten contacten van accupacks kunnen brandwonden of brand veroorzaken.
- c) **Stel accupacks niet bloot aan warmte of vuur. Vermijd opslag in direct zonlicht.**
- d) **Stel accupacks niet bloot aan mechanische schokken.**
- e) **Als een accu lekt dient men voorzichtig te zijn dat de vloeistof niet in contact komt met de huid of de ogen. Als dat toch gebeurt spoelt men de huid onder stromend water en raadpleegt men een arts.**
- f) **Houd batterijcellen en accupacks schoon en droog.**
- g) **Veeg de aansluitingen van het accupack schoon met een droge doek als ze vuil zijn geworden.**
- h) **Accupacks moeten voor gebruik worden opgeladen. Lees de gebruiksaanwijzing voor de juiste laadinstructies.**
- i) **Laat accupacks niet langdurig opladen als ze niet worden gebruikt.**
- j) **Na een lange opslagperiode kan het nodig zijn het accupack enkele keren op te laden en te ontladen voor een optimale prestatie.**
- k) **Laad alleen op met een lader met de technische gegevens van Worx. Gebruik geen andere lader dan de lader die specifiek voor dat doel met de apparatuur is meegeleverd.**
- l) **Gebruikt geen accupack dat niet bedoeld is voor gebruik met deze apparatuur.**
- m) **Houd accupacks buiten het bereik van kinderen.**
- n) **Bewaar de oorspronkelijke instructies van het product voor latere gebruik.**
- o) **Verwijder het batterijpakket uit de apparatuur als het niet in gebruik is.**
- p) **Volg de juiste procedure voor afvalverwijdering na afdanken van dit apparaat.**
- q) **Gebruik geen cellen van verschillende fabrikanten, capaciteit, afmetingen of typen binnen een apparaat.**
- r) **Houd de accu uit de buurt van microgolven en hoge druk.**

SYMBOLLEN

	Om het risico op letsels te beperken, moet u de gebruikershandleiding lezen.
	Accu's kunnen in de waterkringloop terecht komen als ze op onjuiste wijze worden weggegooid, wat gevaarlijk kan zijn voor het ecosysteem. Gooi afgedankte accu's niet weg bij het ongesorteerde huishoudelijke afval.
	Niet in brand steken.
	Klasse III
	Vervang elke gebroken beschermingskap.
 Li-Ion 	Li-Ion-accu Dit product is uitgerust met een symbool dat 'gescheiden inzameling' aanduidt voor alle accu's. Ze worden dan gerecycled of gedemonteerd om de impact op het milieu te verminderen. Accu's kunnen gevaarlijk zijn voor het milieu en de menselijke gezondheid, omdat ze gevaarlijke stoffen bevatten.
	Afgedankte elektrische producten mogen niet bij het normale huisafval terecht komen. Breng deze producten waar mogelijk naar een recyclecentrum bij u in de buurt. Vraag de verkoper of de gemeente informatie en advies over het recycleren van elektrische apparatuur.
	Kijk niet in de werkzame lichtbron
	Uitsluitend voor binnengebruik

2. ONDERDELEN LIJST

1. LED-LAMP
2. HAAK
3. DRAAIENDE KOP
4. AAN/UIT-SCHAKELAAR
5. SLEUTELKOORD
6. 20V ACCUPAKKET*

* Sommige afgebeelde of beschreven toebehoren worden niet meegeleverd.

3. TECHNISCHE GEGEVENS

		WX025 WX025.X**
Nominaal vermogen		20V Max***
Brandtijd (2.0Ah)	Hoge Helderheid	14 hrs
	Lage Helderheid	17 hrs
Helderheid		160/350 LM
Draaibare kop		-6°~+90°
Gewicht machine (Kaal gereedschap)		0.26kg

** X = 1-999, A-Z, M1-M9 zijn alleen voor verschillende klanten, er zijn geen veiligheidsgerelateerde wijzigingen tussen deze modellen.

***Spanning gemeten zonder belasting.
Beginspanning batterij bereikt maximum 20 volt.
Nominale spanning is 18 volt.

AANBEVOLEN BATTERIJEN EN OPLADERS

Categorie	Typ	Hoedanigheid
20V Accu	WA3551	2.0Ah
20V Laber	WA3880	2.0A

Wij adviseren u alle accessoires te kopen in de winkel waar u het gereedschap heeft gekocht. Kies de kwaliteit afhankelijk van het werk dat u wil gaan uitvoeren. Kijk op de verpakking van het accessoire

voor meer informatie. Ook het winkelpersoneel kan u helpen en adviseren.

4. BEDIENINGSINSTRUCTIES



OPMERKING: lees het instructieboekje aandachtig voor gebruik van het gereedschap.

ACTIE	FIGUUR
VOOR GEBRUIK	
De batterij opladen	Zie Fig.A
De accu installeren/ verwijderen	Zie Fig.B,C
BEDIENING	
Druk op de AAN/UIT-knop om het licht aan en uit te zetten. WAARSCHUWING: Richt de lichtstraal niet direct in uw ogen.	Zie Fig.D1
DE DRAAGBARE LAMP DRAGEN OF OPHANGEN	
Gebruik de haak om het licht op te hangen voor verlichting. WAARSCHUWING! De lamp aan geen enkel elektrisch snoer hangen! WAARSCHUWING! De haak wordt alleen gebruikt om het licht op te tillen en is niet bedoeld om extra gewicht te dragen of uw gewicht in welke situatie dan ook te ondersteunen.	Zie Fig.D2
Draai de kop van de lamp binnen het bereik van -6° tot 90°	Zie Fig.E

5. ONDERHOUD

Uw gereedschap vereist geen smering of onderhoud. Dit gereedschap bevat geen onderdelen die door de gebruiker dienen te worden onderhouden. Gebruik nooit water of chemische reinigingsmiddelen voor het schoonmaken van uw elektrische gereedschap. Veeg schoon met een droge doek. Bewaar uw elektrische gereedschap altijd op een droge plaats.

6. REINIGEN

Gebruik een droge, schone doek om de lamp af te vegen en zorg ervoor dat u geen water gebruikt of de lamp in water onderdompelt om hem schoon te maken.

 **WAARSCHUWING:** Gebruik nooit oplosmiddelen of andere agressieve chemicaliën om de lamp schoon te maken. Laat nooit een vloeistof in de lamp terechtkomen.

7. CONFORMITEITVERKLARING

Wij,
Positec Germany GmbH
Postfach 32 02 16, 50796 Cologne, Germany

Verklaren dat het product,
Beschrijving **Lamp met accu**
Type **WX025 WX025.X**
Functie **Verlichting**

Overeenkomt met de volgende richtlijnen,
2011/65/EU & (EU) 2015/863,
2014/30/EU,
(EU) Nr. 1194/2012 gewijzigd door EU Nr.
2015/1428

Standaards in overeenstemming met,
EN IEC 55015,
EN 61547,
EN 60598-1,
EN 60598-2-4,
EN 62493,
EN 60598-2-8



2021/12/14
Allen Ding
Plaatsvervangend Chief Ingenieur, Testen en
Certificering
Positec Technology (China) Co., Ltd.
18, Dongwang Road, Suzhou Industrial
Park, Jiangsu 215123, P. R. China

INDHOLDSFORTEGNELSE

1. SIKKERHEDSINSTRUKTIONER
2. AGGREGATELEMENTER
3. TEKNISK DATA
4. BETJENINGSVEJLEDNING
5. VEDLIGEHOLDELSE
6. RENGØRING
7. KONFORMITETSERKLÆRING

1. SIKKERHEDSINSTRUKTIONER SIKKERHEDSPUNKTER FOR DIN LOMMELYGTE/ARBEJDSLAMPE SIKKERHEDSREGLER FOR DEN LEDNINGSFRIE, TRANSPORTABLE, HÅNDHOLDTE LAMPE OPLAD BATTERIET FØR FØRSTE ANVENDELSE

34  **ADVARSEL:** Læs, forstå og følg alle sikkerhedsregler og driftsvejledninger i denne manual, før produktet anvendes.

GEM DISSE INSTRUKTIONER! LÆS ALLE INSTRUKTIONER! SIKKERHEDSINSTRUKTIONER

 **ADVARSEL:** Sørg for at læse og forstå alle instruktionerne i denne vejledning, før du anvender den transportable, håndholdte lampe. Følges advarslerne og instruktionerne ikke, kan det føre til elektrisk stød, brand og/eller alvorlig personskade.

1. Lær din ledningsfrie, transportable, håndholdte lampe at kende. Læs driftsvejledningen omhyggeligt.
Lær dens funktioner og begrænsninger samt de specifikke potentielle farer, der er relateret til denne lampe.
2. Anvend kun de anbefalede batterier og opladerstand/transformatør.
Alle forsøg på at anvende andre batterier vil kunne forårsage skade på den transportable, håndholdte lampe, der vil kunne eksplodere, forårsage brand eller personskader.









Model	Batteripakke	Ladestativ / transformere
WX025 WX025.X	2.0Ah WA3551	2.0 A Oplader WA3880

3. Fjern batteriet fra den transportable, håndholdte lampe, før der skiftes pære eller udføres rutinemæssig vedligeholdelse eller rengøring.
4. Lad den transportable, håndholdte lampe køle af i flere minutter, før der skiftes pære.
5. Adskil ikke den transportable, håndholdte lampe.
6. Placér ikke den transportable, håndholdt lampe eller batteriet i nærheden af ild eller varme. Den kan eksplodere. Det brugte batteri må heller ikke bortskaffes til forbrænding, selv når det er alvorligt beskadiget eller helt udslidt. Batteriet kan eksplodere ved forbrænding.
7. Anvend ikke den transportable, håndholdte lampe eller opladerstand/transformatør i nærheden af brændbare væsker, gasser eller i eksplosive atmosfærer. Interne gnister kan antænde disse dampe.
8. For at mindske risikoen for elektrisk stød, må den transportable, håndholdte lampe ikke nedsænkes i vand eller andre væsker. Placér eller opbevar ikke den transportable, håndholdte lampe, hvor den kan falde ned eller blive trukket ned i en balje eller vask.
9. Lad ikke børn anvende den transportable, håndholdte lampe, når de ikke er under opsyn. Det er ikke legetøj. Pærens temperatur vil blive meget varm efter blot kort tids anvendelse. Denne høje temperatur kan forårsage forbrænding, hvis den berøres.
10. ANVEND IKKE OG TILLAD IKKE BRUG AF DEN TRANSPORTABLE, HÅNDHOLDTE LAMPE VED SENGEN, ELLER NÅR DU SOVER.
POSER. Denne transportable, håndholdte lampe kan smelte stof, hvilket kan forårsage forbrænding.
11. Hold lampen tør, ren og fri for olie og fedt. Anvend altid en ren klud, når den rengøres.
Anvend aldrig bremsevæske, benzin, petroleumsbaserede produkter eller stærke opløsningsmidler til rengøring af den transportable, håndholdte lampe.
12. Denne lyskilde kan ikke udskiftes. Når lyskilden er udtjent, skal hele armaturet udskiftes.

SIKKERHEDSFORSKRIFTER TIL BATTERISÆT

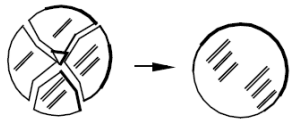
- a) **Sekundærelementer eller batterisæt må ikke skilles ad, åbnes eller knuses.**
- b) **Et batterisæt må ikke kortsluttes. Batterisæt må ikke opbevares lemfældigt i en kasse eller skuffe, hvor de kan kortslutte hinanden eller kortsluttes af ledende genstande.** Når batterisættet ikke er i brug, skal det holdes væk fra andre metalgenstande, såsom papirclips, mønter, nøgler, søm, skruer eller andre små metalgenstande, der kan skabe en forbindelse fra en pol til en anden. Kortslutning af batteripoler kan medføre forbrændinger eller brand.
- c) **Batterisæt må ikke udsættes for varme eller ild. Må ikke opbevares i direkte sollys.**
- d) **Batterisæt må ikke udsættes for mekaniske stød.**
- e) **I tilfælde af at et batteri lækker, må væsken ikke komme i kontakt med huden eller øjne. Hvis der er sket kontakt, skal det berørte område vaskes med rigelige mængder vand, hvorefter der søges lægehjælp.**
- f) **Opbevar batterisæt på et rent og tørt sted.**
- g) **Aftør batterisættets poler med en tør klud, hvis de bliver snavsede.**
- h) **Batterisæt skal oplades før anvendelsen. Anvend altid den korrekte oplader, og læs producentens anvisninger eller brugervejledning for, hvordan batterierne oplades korrekt.**
- i) **Et batterisæt må ikke efterlades til opladning i længere tid, hvis det ikke anvendes.**
- j) **Efter længere opbevaringsperioder kan det være nødvendigt at oplade eller aflade batterisættet flere gange for at op den optimale ydelse.**
- k) **Genoplad kun med laderen specificeret af Worx. Anvend ingen anden oplader end den, der specifikt er beregnet til brug med udstyret.**
- l) **Brug kun det korrekte batteri til udstyret.**
- m) **Batterisættet skal opbevares utilgængeligt for børn.**
- n) **Opbevar den originale produktliteratur til fremtidig brug.**
- o) **Batterisættet skal fjernes fra udstyret, når det ikke er i brug.**
- p) **Bortskaffes på en miljørigtig måde.**
- q) **Bland ikke batterier af forskellig fremstilling, kapacitet, størrelse eller type i enheden.**
- r) **Hold batteriet væk fra mikrobølgeovne og højt tryk.**

SYMBOLER

	For at undgå risikoen for personskader skal brugeren læse brugervejledningen.
	Batterier kan påvirke vandmiljøet, hvis de ikke bortskaffes korrekt, hvorved de kan udgøre en fare for økosystemet. Bortskaf ikke batterierne som almindeligt affald.
	Må ikke brændes.
	Klasse III
	Udskift eventuelt revnet beskyttelsesskjold
 Li-Ion	Lithium-ion batteri Dette produkt er mærket med et symbol i forbindelse med "separat indsamling" af alle batterier og batteripakker. Det genanvendes eller fjernes for at reducere miljøbelastningen. Batteriet kan være skadeligt for miljøet og menneskers sundhed, fordi det indeholder skadelige stoffer.
	Affald af elektriske produkter må ikke bortskaffes sammen med husholdningsaffald. Indlever så vidt muligt produktet til genbrug. Kontakt de lokale myndigheder eller forhandleren, hvis du er i tvivl.
	Undlad at kigge direkte ind i lyskilden
	Må kun anvendes indenfor

2. AGGREGATELEMENTER

1. LED-LYS

2. KROG

3. DREJENDE HOVED

4. TÆND/SLUK-KNAP

5. LANYARD

6. 20 V BATTERIPAKKE*

* Illustreret eller beskrevet tilbehør er kun delvis indeholdt i leverancen.

3. TEKNISK DATA

		WX025 WX025.X**
Nominel spænding		20V $\overline{=}$ Max***
Brændetid (2.0Ah)	Høj lysstyrke	14 hrs
	Lav lysstyrke	17 hrs
lysstyrke		160/350 LM
Drejeligt hoved		-6°~+90°
Maskinens (Bare værktøjer)		0.26kg

** X = 1-999, A-Z, M1-M9 er kun til forskellige kunder, der er ingen sikkerhedsrelaterede ændringer mellem disse modeller.

***Spænding målt uden arbejdsbyrde. Startbatterispænding når et maksimum på 20 volt. Nominel spænding er 18 volt.

ANBEFALEDE BATTERIER OG OPLADERE

Kategori	Typen	Kapacitet
20V Batteri	WA3551	2.0Ah
20V Oplader	WA3880	2.0A

Det anbefales, at alt udstyr købes i samme butik som maskinen. Vælg typen afhængigt af det arbejde, du vil foretage. Se på emballagen til tilbehøret for at få yderligere oplysninger. Få hjælp og råd i butikken.

4. BETJENINGSVEJLEDNING



BEMÆRK: Før du bruger dette værktøj, læs instruktionsbogen omhyggeligt.

LØSNING	FIGUR
FØR BETJENING	
Opladning af batteriet	Se Fig.A
Installation / fjernelse af batteripakken	Se Fig.B,C
BETJENING	
Tryk på tænd/sluk-knappen for at tænde og slukke lyset. ADVARSEL! Ret ikke bjælken mod dine øjne.	Se Fig.D1
SÅDAN BÆRES OG HÆNGES DET BÆRBARE LYS	
Brug krogen til at hænge lyset op til belysning. ADVARSEL! HÆNG IKKE DET FLEKSIBLE LYS PÅ NOGEN STRØMKABEL! ADVARSEL! Krogen bruges kun til at løfte lyset og er ikke beregnet til at bære nogen ekstra vægt eller støtte din vægt i nogen situation	Se Fig.D2
Drej lysets hoved inden for en vinkel på -6° til 90°.	Se Fig.E

5. VEDLIGEHOLDELSE

Dit værktøj kræver ikke yderligere smøring eller vedligeholdelse. Der er ingen brugervenlige dele i dit værktøj. Brug aldrig vand eller kemiske rengøringsmidler til at rengøre værktøjet. Aftør med en tør klud. Opbevar altid dit værktøj på et tørt sted.

6. RENGØRING

Tør lyset af med en tør, ren klud, og sørg for ikke at bruge vand eller nedsænke det i vand under rengøring.

 **ADVARSEL:** Brug aldrig opløsningsmidler eller andre skræppe kemikalier til at rengøre lyset. Lad aldrig væske komme ind i lyset..

7. KONFORMITETSERKLÆRING

Vi,
Positec Germany GmbH
Postfach 32 02 16, 50796 Cologne, Germany

Erklærer herved, at produktet,
Beskrivelse **Batteridrevet lampe**
Type **WX025 WX025.X**
Funktion **Belysning**

Er i overensstemmelse med følgende direktiver,
2011/65/EU & (EU) 2015/863,
2014/30/EU,
(EU) No 1194/2012 ændret ved EU No 2015/1428

Standarder i overensstemmelse med

EN IEC 55015,
EN 61547,
EN 60598-1,
EN 60598-2-4,
EN 62493,
EN 60598-2-8

37



2021/12/14
Allen Ding
Vicechef; Ingeniør, Test & Certificering
Positec Technology (China) Co., Ltd
18, Dongwang Road, Suzhou Industrial
Park, Jiangsu 215123, P. R. China

INNHALDFORTEGNELSE

1. SIKKERHETSINSTRUKSJONER
2. KOMPONENTLISTE
3. TEKNISKE DATA
4. BRUKSANVISNING
5. VEDLIKEHOLD
6. RENGJØRING
7. SAMSVARSERKLÆRING

1. SIKKERHETSINSTRUKSJONER SIKKERHETSPUNKTER FOR DIN BLINKELYKT / ARBEIDSLAMPE SIKKERHETSREGLER FOR TRÅDLØS BÆRBAR HÅNDLYKT LAD BATTERIET FØR FØRSTE BRUK

 **FORSIKTIG:** Les, forstå og følg alle sikkerhetsregler og bruksanvisningen i denne håndboken før du bruker dette produktet.

TA VARE PÅ DISSE INSTRUKSJONENE! LES ALLE INSTRUKSJONENE! SIKKERHETSINSTRUKSJONER

 **ADVARSEL:** Vær sikker på at du har lest og forstått alle instruksjoner i denne håndboken før du bruker denne bærbare håndlykten. Hvis advarslene og anvisningene ikke følges, kan det forårsake elektriske støt, brann og/eller alvorlige skader.

1. **Kjenn din trådløse bærbare håndlykt. Les bruksanvisningen godt.**
Lær dens funksjoner og vit om begrensingene, så vel som de spesifikke potensielle farene som er relatert til denne lykten.
2. **Bruk kun anbefalte batteripakker og ladestasjon /transformator.**
Alle forsøk på bruk av andre typer batteripakker vil skade den bærbare håndlykten og kan eksplodere, forårsake brann eller personskader.

Modell	Batteripakke	Ladestasjon Transformator
WX025 WX025.X	2.0Ah WA3551	2.0 A Lader WA3880

3. **Fjern batteripakken fra den bærbare håndlykten før du skifter pære eller utfører vanlig vedlikehold eller rengjøring.**
4. La den bærbare håndlykten avkjøle seg i noen minutter før pæreskift.
5. Ikke demonter den bærbare håndlykten.
6. Ikke legg den bærbare håndlykten i nærheten av åpen ild eller varme. Den kan eksplodere. Du må heller ikke avhende et tomt batteri ved å brenne det, selv om det er alvorlig skadet eller fullstendig tomt. Batteriet kan eksplodere i flammene.
7. **Ikke bruk den bærbare håndlykten eller ladestasjonen / transformatoren i nærheten av brennbare væsker eller i gass- eller eksplosive atmosfærer.** Indre gnister kan starte røykutvikling.
8. **For å redusere risikoen for elektrisk støt, ikke senk den bærbare håndlykten ned i vann eller annen væske.** Ikke legg eller lagre den bærbare håndlykten der hvor den kan falle ned i en bøtte eller en kum.
9. **Ikke la barn bruke den bærbare håndlykten uten tilsyn.** Den er ikke et leketøy. Pærens temperatur vil være varm etter å ha vært på kun en liten stund. Denne varme temperaturen kan forårsake brannskader dersom den røres.
10. **IKKE BRUK ELLER TILLAT BRUK AV DEN BÆRBARE HÅNDLYKTEN I SENGEN ELLER I SOVEPOSER.** Denne bærbare håndlykten kan smelte tøystoff og kan resultere i brannskader.
11. **Hold lykten tørr, ren og fri for olje og fett. Bruk alltid en ren klut ved rengjøring.** Bruk aldri bremsevæske, bensin, petroleumbaserte produkter eller noe sterkt oppløsningsmiddel for å rengjøre den bærbare håndlykten.
12. **Lyskilden til denne armaturen er ikke utskiftbar. Hele armaturen må byttes når lyskilden når slutten av levetiden.**









SIKKERHETSANVISNINGER FOR BATTERIPAKKE

- a) **Ikke demonter, åpne eller riv opp sekundære celler eller batteripakker.**
- b) **Ikke kortslutt en celle eller en batteripakke. Ikke oppbevar celler eller batteripakke løst i en boks eller skuff hvor de kan kortslutte hverandre eller bli kortsluttet av andre metallgjenstander.** Når batteripakken ikke er i bruk skal den holdes adskilt fra andre metallgjenstander som binders, mynter, nøkler,

spiker, skruer eller andre små metallobjekter.
Kortslutning av batteriet kan forårsake skader eller brann.

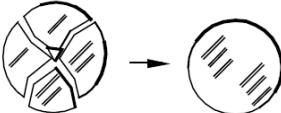
- c) **Ikke utsett celler eller batteripakke for varme eller ild. Unngå oppbevaring i direkte sollys.**
- d) **Ikke utsett celler eller batteripakke for mekanisk støt.**
- e) **Hvis du opplever cellelekkasje, ikke la væsken komme i kontakt med huden eller øynene. Dersom kontakt har oppstått, vask området med rikelige mengder vann og oppsøk medisinsk hjelp.**
- f) **Hold batteripakken ren og tørr.**
- g) **Tørk batteripakkekontaktene med en ren, tørr klut hvis de blir skitne.**
- h) **Batteripakken må lades før bruk. Bruk denne instruksjonen og korrekt ladeprosedyre.**
- i) **Ikke ha batteripakken til ladning når den ikke er i bruk.**
- j) **Etter en lang lagringsperiode kan det være nødvendig å lade og utlade batteripakken flere ganger for å oppnå maksimal ytelse.**
- k) **Bruk kun batterilader spesifisert av Worx. Bruk ikke andre ladere enn de som er levert for bruk med utstyret.**
- l) **Tikke bruk batteripakker som ikke er beregnet for bruk sammen med utstyret.**
- m) **Hold batteripakken utenfor barns rekkevidde.**
- n) **Ta vare på den originale bruksanvisningen for fremtidig bruk**
- o) **Ta ut batteriene fra utstyret når det ikke er i bruk**
- p) **Kvitt deg med produktet på forsvarlig måte.**
- q) **Ikke bland batterier av forskjellig produksjon, kapasitet, størrelse eller type i enheten.**
- r) **Hold batteriet unna mikrobølger og høyt trykk.**

SYMBOLER

	For å redusere risikoen for personskade, må brukeren lese instruksjonsveiledningen
	Hvis det ikke håndteres riktig, kan batteriet komme inn i vannsyklusen, noe som kan forårsake skade på økosystemet. Ikke kast brukte batterier som usortert kommunalt avfall
	Ikke brenn.
	Tredje nivå
	Sett på det ødelagte skjoldet
 Li-Ion	Litium-ion-batteri. Dette produktet er merket med symbolet "samlet separat" med alle batteripakker og batteripakker. Du kan deretter resirkulere eller fjerne den for å redusere påvirkningen på miljøet. Batteripakken inneholder skadelige stoffer som kan være skadelige for miljøet og menneskers helse
	Avfall fra elektroniske produkter må ikke kastes sammen med husholdningsavfall. Resirkuler den på et sted med fasiliteter. Kontakt lokale myndigheter eller forhandler for råd om resirkulering
	Ikke stirr på lyskilden som er i bruk
	Brukes kun innendørs

2. KOMPONENTLISTE

1. LED-LYS

2. KROK

3. ROTERENDE HODE

4. AV/PÅ-BRYTEREN

5. PALESTINA

6. 20 V BATTERIPAKKE*

* Illustrert eller beskrevet tilbehør inngår delvis ikke i leveransen.

3. TEKNISKE DATA

		WX025 WX025.X**
Nominell spenning		20V  Max***
Brennetid (2.0Ah)	Høy lysstyrke	14 hrs
	Lav lysstyrke	17 hrs
40 lysstyrke		160/350 LM
Dreierende hode		-6°~+90°
Vekt (bare verktøy)		0.26kg

** X = 1-999, A-Z, M1-M9 er kun for forskjellige kunder, det er ingen sikkerhetsrelaterte endringer mellom disse modellene.

*** Spenning målt uten belastning.

Batterispenningen når maksimum 20 V ved oppstart. Merkespenningen er 18 V.

FORESLÅTTE BATTERIER OG LADERE

Kategori	Type	Kapasitet
20V Batteri	WA3551	2.0Ah
20V Lader	WA3880	2.0A

Vi anbefaler at du kjøper alt ekstrautstyr fra butikken der du kjøpte dette verktøyet. Velg kvalitet i henhold til det arbeidet du akter å gå i gang med. Les på tilbehørspakningen for videre detaljer. Butikkpersonalet kan også gi hjelp og råd.

4. BRUKSANVISNING



MERK: Les bruksanvisningen nøye før du bruker verktøyet.

HANDLING	DIGITALT
FØR DRIFT	
Lad batteripakken	Se figur.A
Installere / fjern batteripakken	Se figur.B,C
DRIFTS	
Trykk på AV/PÅ-bryteren for å slå lyset på og av.  ADVARSEL! Rett ikke lysstrålen inn i øynene.	Se figur.D1
BÆRE ELLER HENGE OPP DET BÆRBARE LYSET	
Bruk kroken til å henge opp lyset for belysning.  ADVARSEL! Ikke heng det fleksible lyset på noen elektrisk strømlørdning!  ADVARSEL! Kroken brukes kun til å løfte lyset og er ikke ment å bære noen ekstra vekt eller støtte vekten din i noen situasjon.	Se figur.D2
Rotet hodet på lyset innenfor området -6° til 90°.	Se figur.E

5. VEDLIKEHOLD

Verktøyet ditt krever ikke ytterligere smøring eller vedlikehold. Det er ingen deler som kan repareres av brukeren i verktøyet ditt. Bruk aldri vann eller kjemiske rengjøringsmidler for å rengjøre verktøyet. Tørk rent med en tørr klut. Oppbevar alltid verktøyet på et tørt sted.

6. RENGJØRING

Bruk en tørr, ren klut til å tørke av lyset. Pass på at du ikke bruker vann eller senker lyset i vann for å rengjøre det.

 **ADVARSEL:** Bruk aldri løsemidler eller andre sterke kjemikalier for å rengjøre lyset. La aldri væske renne inn i lyset.

7. SAMSVARERKLÆRING

Vi,
Positec Germany GmbH
Postfach 32 02 16, 50796 Cologne, Germany

Erklærer at produktet ,
Beskrivelse **Batteridrevet lys**
Type **WX025 WX025.X**
Funksjoner **Belysning**

Samsvarer med følgende direktiver,
2011/65/EU&(EU)2015/863,
2014/30/EU,
(EU) No 1194/2012 endret av EU No 2015/1428

Standardene samsvarer med,
EN IEC 55015,
EN 61547,
EN 60598-1,
EN 60598-2-4,
EN 62493,
EN 60598-2-8

41



2021/12/14
Allen Ding
Visesjefsingeniør, Testing og Sertifisering
Positec Technology (China) Co., Ltd
18, Dongwang Road, Suzhou Industrial
Park, Jiangsu 215123, P. R. China

INNEHÅLLSFÖRTECKNING

1. SÄKERHETSINSTRUKTIONER
2. KOMPONENTER
3. TEKNISKA DATA
4. BRUKSANVISNING
5. UNDERHÅLL
6. RENGÖRING
7. DEKLARATION OM ÖVERENSSTÄMMELSE

1. SÄKERHETSINSTRUKTIONER SÄKERHETSINFORMATION FÖR DIN STRÅLKASTARE / ARBETSLAMPA SÄKERHETSFÖRESKRIFTER FÖR SLADDLÖS BÄRBAR HANDHÅLLEN LAMPA LADDA BATTERIET INNAN FÖRSTA ANVÄNDNINGEN

! OBS: Läs, förstå och följ alla säkerhetsföreskrifter och driftsinstruktioner i denna handbok innan du använder produkten.

SPARA DESSA INSTRUKTIONER! LÄS ALLA INSTRUKTIONER! SÄKERHETSINSTRUKTIONER

! **WARNING:** Var noga med att läsa och förstå alla instruktioner i denna bruksanvisning innan du använder den bärbara handhållna lampan. Underlåtelse att beakta varningar och säkerhetsinstruktioner kan leda till elstöt, brand och/eller allvarlig personskada.

1. **Lär känna din trådlösa bärbara handhållna lampan.** Läs bruksanvisningen noggrant. Lär känna dess tillämpningar och begränsningar, samt de specifika potentiella riskerna i samband med denna lampan.
2. **Använd endast rekommenderade batterier och laddstation / transformator.** Varje försök att använda ett annat batteripaket kommer att orsaka skador på den bärbara handhållna lampan och eventuellt orsaka explosion, brand eller personskada

Modellnr	Batteripaket	Laddningsstation/ Transformator
WX025 WX025.X	2.0Ah WA3551	2.0 A Laddning WA3880

3. **Ta bort batteripaketet från den bärbara handhållna lampan innan du byter glödlampa eller utför rutinmässigt underhåll eller rengöring.**
4. Låt den bärbara handhållna lampan svalna några minuter efter användning innan du byter glödlampan.
5. Ta inte isär den bärbara handhållna lampan.
6. Placera inte den bärbara handhållna lampan eller batteriet nära eld eller värme. De kan explodera. Avyttra inte heller ett använt batteri genom förbränning, även om det är allvarligt skadat eller helt utslitet. Batteriet kan explodera i eld.
7. **Använd inte den bärbara handhållna lampan eller laddningsställ / transformator nära lättantändliga vätskor eller i gas- eller explosiva miljöer.** Interna gnistor kan antända ångorna.
8. **För att minska risken för elektriska stötar, sätt inte den bärbara handhållna lampan i vatten eller annan vätska.** Placera eller förvara inte den bärbara handhållna lampan där den kan falla eller dras ner i ett badkar eller handfat.
9. **Låt inte barn använda den bärbara handhållna lampan utan uppsikt. Det är inte en leksak.** Temperaturen hos glödlampan kommer att bli het efter endast en kort stund. Denna varma temperatur kan orsaka brännskador vid beröring.
10. **ANVÄND INTE ELLER TILLÅT INTE ANVÄNDNING AV DEN BÄRBARA HANDHÅLLNA LAMPAN I SÅNGAR ELLER SOVSÄCKAR.** Den bärbara handhållna lampan med linsen kan smälta tyg och orsaka brännskador.
11. **Håll lampan torr, ren och fri från olja och fett. Använd alltid en ren trasa vid rengöring.** Använd aldrig bromsvätska, bensen, petroleumbaserade produkter eller något starkt lösningsmedel för att rengöra den bärbara handhållna lampan.
12. **The light source of this luminaire is not replaceable; when the light source reaches its end of life the whole luminaire shall be replaced.**

SÄKERHETSFÖRESKRIFTER FÖR BATTERIET









- a) **Ta inte isär batteriet, öppna inte heller batteriet eller sära på battericeller.**
- b) **Kortslut inte batteriet. Förvara inte batteriet**

på ett slarvigt sätt i en låda där det kan kortslutas eller skadas av ledande material.

När batteriet inte används, håll det borta från metallobjekt, såsom pappersgem, pengar, nycklar, naglar, skruvar eller andra små metallobjekt som kan leda ström från en terminal till en annan. Om batteriterminalerna kortsluter varandra kan de förorsaka brandrisk.

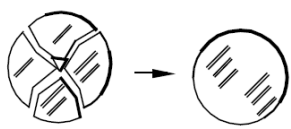
- c) Exponera inte batteriet för eld eller värme. Undvik förvaring i direkt solljus.**
- d) Utsätt inte batteriet för mekanisk chock.**
- e) Om batteriet läcker, låt inte vätskan komma i kontakt med hud eller ögon. Om så ändå skulle hända, skölj med mycket vatten och sök läkarhjälp.**
- f) Håll batteriet rent och torrt.**
- g) Torka av batteriet om det blir smutsigt med en torr, ren trasa.**
- h) Batteriet måste laddas före användning. Använd den här bruksanvisningen för att ladda batteriet korrekt.**
- i) Låt inte batteriet stå på laddning när det inte används.**
- j) Efter lång tids användning kan det bli nödvändigt att ladda och ladda ur batteriet många gånger för att nå maximal prestanda.**
- k) Ladda endast med laddare av varumärket Worx. Använd ingen annan laddare än den som specifikt ska användas med det här batteriet.**
- l) Använd inte ett batteri som inte är avsett för användning med det här verktyget.**
- m) Håll batteriet borta från barn.**
- n) Behåll den ursprungliga bruksanvisningen för framtida användning.**
- o) Plocka ur batteriet från verktyget då det inte används.**
- p) Kassera batteriet på rätt sätt.**
- q) Blanda inte celler från olika tillverkning, kapacitet, storlek eller typ inom en enhet.**
- r) Håll batteriet borta från mikrovågor och högt tryck**

SYMBOLER

	För att minska risken för skador måste användaren läsa bruksanvisningen.
	Batterierna kan komma in i vattnets kretslopp om de inte kasseras korrekt och detta kan vara skadligt för EKO-systemet. Kasta inte batterier i de vanliga osorterade hushållssoporna
	Får ej uppeldas.
	Klass III
	Byt ut eventuella spruckna sköldskydd.
 Li-Ion	Li-Ion-batteri Denna product har märkts med en symbol för sopsortering för alla batterisatser. De kommer då att återvinnas och plockas isär för att minska påverkan på miljön. Batterisatser kan vara skadliga för miljön och för människors hälsa då de innehåller farliga substanser.
	Uttjänade elektriska maskiner får inte kasseras som hushållsavfall. Använd återvinningsfaciliteter om det finns tillgängligt. Kontrollera med din återförsäljare eller vilka lokala föreskrifter som föreligger.
	Stirra inte rakt in i en aktiv ljuskälla
	Får endast användas inomhus

2. KOMPONENTER

1. LED-LAMPA

2. HAKE

3. ROTERANDE HUVUD

4. TILL/FRÅN-STRÖMBRYTAREN

5. SNODD

6. 20 V BATTERIPAKET*

* Alla tillbehör beskrivna eller avbildade nedan medföljer inte standardprodukten.

3. TEKNISKA DATA

		WX025 WX025.X**
Märkspänning		20V  Max***
Ljustid (2.0Ah)	Hög ljusstyrka	14 hrs
	Låg ljusstyrka	17 hrs
Ljusstyrka		160/350 LM
Svängfogshuvud		-6°~+90°
Maskinens vikt (Naken verktyg)		0.26kg

** X = 1-999, A-Z, M1-M9 är endast för olika kunder, det finns inga säkerhetsrelaterade förändringar mellan dessa modeller.

*** Spänning uppmätt utan belastning. Initial batterispanning är max. 20 V. Nominell spänning är 18 V.

REKOMMENDERADE BATTERIER OCH LADDARE

Kategori	Typ	Kapacitet
20V Batteripaket	WA3551	2.0Ah
20V Laddning	WA3880	2.0A

Vi rekommenderar att du köper dina tillbehör från samma återförsäljare som du köpte produkten från. Läs på tillbehörens förpackning för mera information. Din återförsäljare kan också hjälpa dig och ge dig råd.

4. BRUKSANVISNING



OBS: Innan du använder verktyget, läs noga igenom bruksanvisningen.

ÅTGÄRD	FIGUR
INNAN ENHETEN TAS I BRUK	
Ladda batteriet	Se bild.A
Sätta/Ta bort i batteripaket	Se bild.B,C
DRIFT	
Tryck på strömbrytaren för att slå på och stänga av lampan  WARNING: Rikta inte ljusstrålen mot ögonen.	Se bild.D1
BÄRA ELLER HÄNGA UPP DEN BÄRBARA LAMPAN	
Använd kroken för att hänga upp lampan som belysning.  WARNING! Häng inte den flexibla lampan på en elektrisk ledning eller sladd!  WARNING! Kroken är endast till för att lyfta upp lampan och är inte avsedd att bära någon ytterligare vikt eller din kroppsvikt.	Se bild.D2
Lampans huvud kan roteras från -6° till 90°.	Se bild.E

5. UNDERHÅLL

Ditt verktyg kräver inte extra smörjning eller underhåll.

Det finns inga delar som kan repareras i verktyget. Använd aldrig vatten eller kemiska medel för att rengöra verktyget. Torka rent med en torr trasa. Förvara alltid verktyget på en torr plats.

6. RENGÖRING

Använd en torr trasa för att torka av lampan och se till att inte använda vatten eller sänka ned lampan i vatten vid rengöring.

 **WARNING:** Använd aldrig lösningsmedel eller andra starka kemikalier för att rengöra lampan. Låt aldrig någon vätska tränga in i lampan.

7. DEKLARATION OM ÖVERENSSTÄMMELSE

Vi,
Positec Germany GmbH
Postfach 32 02 16, 50796 Cologne, Germany

Deklarerar att denna produkt,
Beskrivning **Batteridrivna lampa**
Typ **WX025 WX025.X**
Funktion **Belysning**

Uppfyller följande direktiv,
2011/65/EU & (EU) 2015/863,
2014/30/EU,
(EU) No 1194/2012 ändrad av EU No 2015/1428

Standarder överensstämmer med

EN IEC 55015,
EN 61547,
EN 60598-1,
EN 60598-2-4,
EN 62493,
EN 60598-2-8

45



2021/12/14
Allen Ding
Vice chefsingenjör, tester och certifiering
Positec Technology (China) Co., Ltd.
18, Dongwang Road, Suzhou Industrial
Park, Jiangsu 215123, P. R. China

SPIS TREŚCI

1. INSTRUKCJE NT. BEZPIECZEŃSTWA
2. LISTA KOMPONENTÓW
3. DANE TECHNICZNE
4. INSTRUKCJE OBSŁUGI
5. KONSERWACJA
6. CZYSZCZENIE
7. DEKLARACJA ZGODNOŚCI

1. INSTRUKCJE NT. BEZPIECZEŃSTWA WSKAZÓWKI BEZPIECZEŃSTWA DLA LAMPY ROBOCZEJ ZASADY BEZPIECZEŃSTWA DLA BEZPRZEWODOWEJ LAMPY PRZENOŚNEJ PRZED PIERWSZYM UŻYCIEM NALEŻY NAŁADOWAĆ

AKUMULATORKI LAMPY

 **UWAGA:** Przed przystąpieniem do eksploatacji urządzenia należy przeczytać, zapoznać się oraz następnie kierować się wskazówkami obsługi, zawartymi w niniejszej Instrukcji obsługi urządzenia.

ZACHOWAĆ NINIEJSZĄ INSTRUKCJĘ OBSŁUGI! PRZECZYTAĆ WSZYSTKIE WSKAZÓWKI/INSTRUKCJE! WSKAZÓWKI BEZPIECZEŃSTWA

 **Ostrzeżenie:** Przed przystąpieniem do używania przenośnej lampy należy przeczytać oraz zapoznać się z wszystkimi wskazówkami zawartymi w niniejszej Instrukcji obsługi. Nieprzestrzeganie ostrzeżeń i instrukcji może spowodować porażenie prądem, pożar i/lub poważne obrażenia.

1. **Poznaj bezprzewodową lampę przenośną. Przeczytaj uważnie niniejszą instrukcję obsługi.** Zapoznaj się ze sposobem eksploatacji oraz ograniczeniami w użyciu lampy, jak również ze specyficznym ryzykiem wynikającym z używania lampy.
2. **Używać wyłącznie zalecany typ**

akumulatorów oraz ładowarki. Każda próba zastosowania innego typu akumulatorów może być przyczyną uszkodzenia lampy przenośnej, może spowodować wybuch, pożar lub zranienie osób.

Nr modelu	Akumulator	Stacja ładująca/ Transformator
WX025 WX025.X	2.0Ah WA3551	2.0 A Ładowarki WA3880

3. **Przed przystąpieniem do wymiany żarówki, do regularnych prac konserwacyjnych lub do czyszczenia urządzenia należy wyjąć akumulatorki z lampy.**
4. Przed przystąpieniem do wymiany żarówki należy odczekać kilka minut do obniżenia temperatury lampy.
5. Nie demontować lampy na poszczególne części.
6. Nie umieszczać lampy przenośnej lub akumulatorów w pobliżu źródeł ciepła - może być to przyczyną wybuchu. Zabrania się również dokonywania utylizacji akumulatorów w drodze spalania, nawet jeżeli są całkowicie uszkodzone. Akumulatorki mogą eksplodować w skutek działania ognia.
7. **Zabrania się eksploatacji przenośnej lampy lub stacji ładującej/transformatora w pobliżu cieczy łatwopalnych lub w atmosferze bądź w oparach wybuchowych.** Iskry wewnątrz urządzenia mogą spowodować zapalenie się oparów.
8. **W celu obniżenia ryzyka porażeniem prądem, nie kłaść lampy przenośnej w wodzie lub innych cieczach.** Nie odkładać lampy przenośnej w miejscach, w których istnieje ryzyko spadnięcia lub wciągnięcia, np. do wanny lub umywalki.
9. **Zabrania się używania lampy przez dzieci bez nadzoru osób dorosłych. Lampa nie jest zabawką.** Żarówka lampy jest gorąca nawet po krótkim czasie eksploatacji. Wysoka temperatura żarówki może być przyczyną zranienia w skutek popalenia.
10. **ZABRANIA SIĘ UŻYWANIU LAMPY PRZENOŚNEJ W ŁÓŻKU LUB W ŚPIWORZECIE.** Soczewka lampy przenośnej może spowodować topnienie materiałów lub poparzenie osób.
11. **Lampę należy przechowywać w suchym miejscu, w czystości z dala od cieczy olejnych lub smarów.** Do czyszczenia stosować czystej szmatki. Do czyszczenia lampy nie używać płynu hamulcowego, benzyny, produktów na bazie ropy naftowej lub silnych rozpuszczalników.
12. **Nie ma możliwości wymiany źródła światła w oprawie oświetleniowej; po zakończeniu okresu eksploatacyjnego należy wymienić**







całą oprawę.



INSTRUKCJA BEZPIECZEŃSTWA DOTYCZĄCA MODUŁU AKUMU- LATORA

- a) **Nie demontuj, nie otwieraj lub nie niszczyć ogniw pomocniczych lub modułu akumulatora.**
- b) **Nie zwieraj ognia lub modułu akumulatora. Nie przechowuj ogniw lub modułu akumulatora w sposób bezładny w pudle lub szufladzie, gdzie mogą się wzajemnie zewrzeć lub ulec zwarceniu przez inne metalowe przedmioty.** Nie używany akumulator należy trzymać z daleka od spinaczy, monet, kluczy, gwoździ, śrub lub innych małych przedmiotów metalowych, które mogłyby spowodować zmostkowanie kontaktów. Zwarcie pomiędzy kontaktami akumulatora może spowodować oparzenia lub pożar.
- c) **Nie narażaj ogniw lub modułu akumulatora na działanie ciepła lub ognia. Unikaj składowania w miejscach pod bezpośrednim działaniem światła słonecznego.**
- d) **Nie narażaj ogniw lub modułu akumulatora na uderzenia mechaniczne.**
- e) **W razie wycieku z ognia, nie dopuść, aby płyn zetknął się ze skórą lub dostał się do oczu. Jeśli już nastąpił kontakt z płynem, przemyj skażoną powierzchnię dużą ilością wody i zwróć się o pomoc medyczną.**
- f) **Utrzymuj ognia i moduł akumulatora w czystości i w stanie suchym.**
- g) **Jeśli zaciski ognia lub akumulatora zostały zanieczyszczone, oczyść je czystą i suchą szmatką.**
- h) **Ognia pomocnicze i moduł akumulatora należy przed użyciem naładować. Zawsze używaj właściwej ładowarki i przestrzegaj instrukcji ładowania zawartej w instrukcji obsługi dostarczonej przez producenta urządzenia.**
- i) **Nie pozostawiaj modułu akumulatora na długie ładowanie, jeśli go nie używasz.**
- j) **Po dłuższym okresie składowania może być niezbędne kilkukrotne naładowanie i rozładowanie ogniw lub modułu akumulatora, aby uzyskać optymalną wydajność.**
- k) **Akumulatory należy ładować tylko w ładowarkach, które poleci producent Worx.**
- l) **Nie używaj ognia lub modułu akumulatora nie przeznaczonego do pracy z danym urządzeniem.**
- m) **Trzymaj ognia i moduł akumulatora poza zasięgiem dzieci.**
- n) **Zachowaj oryginalne instrukcje produktu do wglądu.**

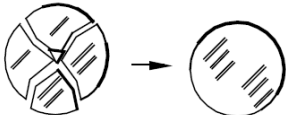
- o) **Kiedy to możliwe, wyjmuj moduł akumulatora, jeśli urządzenia się nie używa.**
- p) **Zużyte ognia i akumulatory utylizuj zgodnie z zasadami gospodarki odpadami.**
- q) **Nie używaj w urządzeniu ogniw różnych producentów, pojemności i wymiarów.**
- r) **Akumulatora nie należy zbliżać do źródeł promieniowania mikrofalowego ani narażać na wysokie ciśnienie**

SYMBOLE

	Aby zmniejszyć niebezpieczeństwo odniesienia obrażeń, użytkownik powinien przeczytać podręcznik z instrukcjami
	Nieprawidłowo utylizowane baterie mogą dostać się do obiegu wodnego, co jest groźne dla ekosystemu. Nie wyrzucaj baterii wraz z niesortowanymi odpadami miejskimi.
	Nie wrzucać do ognia
	Klasa III
	Wymienić pękniętą osłonę.
 Li-Ion	Bateria litowo-jonowa. Ten produkt oznaczono symbolem „segregacji odpadów” dla zużytych baterii i akumulatorów. Umożliwia to jego recykling i demontaż, które zmniejszają negatywny wpływ na środowisko.
	Pakiety akumulatorów są niebezpieczne dla środowiska i dla ludzkiego życia, gdyż zawierają niebezpieczne substancje.

	Odpady wyrobów elektrycznych nie powinny być wyrzucane razem z odpadami gospodarstwa domowego. Należy korzystać z recyklingu, jeśli istnieje odpowiednia infrastruktura. Porady dotyczące recyklingu można uzyskać u władz lokalnych lub sprzedawcy detalicznego.
	Nie kierować strumienia światła bezpośrednio do oczu.
	Tylko do użytku w pomieszczeniach

2. LISTA KOMPONENTÓW

1. **LAMPA DIODOWA LED**
2. **HACZYK**
3. **GŁOWICA OBROTOWA**
4. **WŁĄCZNIK/WYŁĄCZNIK**
5. **PĘTLA**
6. **BATERIA AKUMULATOROWA 20V***

* Nie wszystkie pokazane na ilustracji akcesoria są dostarczane standardowo.

3. DANE TECHNICZNE

		WX025 WX025.X**
Napięcie znamionowe		20V $\overline{=}$ Max***
Długość czasu świecenia (2.0Ah)	Duża jasność	14 hrs
	Mała jasność	17 hrs
Jasność		160/350 LM
Zakres obrotu głowicy		-6°~+90°
Masa urządzenia (Gołe narzędzie)		0.26kg

**X = 1-999, A-Z, M1-M9 są tylko dla różnych klientów, nie ma żadnych zmian związanych z bezpieczeństwem

między tymi modelami.

***Napięcie mierzone bez obciążenia roboczego.

Początkowe napięcie akumulatora osiąga maksymalnie 20

V. Napięcie nominalne to 18 V.

ZALECANE AKUMULATORY I ŁADOWARKI



Kategoria	Rodzaj	Pojemność
20V Akumulator	WA3551	2.0Ah
20V Ładowarki	WA3880	2.0A

Zaleca się zakup wszystkich akcesoriów w sklepie, gdzie zakupiono narzędzie. Typ narzędzia wybierz według rodzaju pracy, którą będziesz wykonywał. Więcej szczegółów można znaleźć w dodatkowym opakowaniu. Personel sklepu może również udzielić pomocy i porad.

4. INSTRUKCJE OBSŁUGI



UWAGA: Przed użyciem narzędzia należy uważnie przeczytać instrukcje.

DZIAŁANIE	RYСУNEK
PRZED PRACĄ	
Ładowanie akumulatora	Patrz Rys.A
Instalowanie/ Wyjmowanie akumulatora	Patrz Rys.B,C
DZIAŁANIE	
Celem włączenia i wyłączenia lampy należy nacisnąć przełącznik WŁ./WYŁ.  OSTRZEŻENIE: Nie kierować strumienia światła bezpośrednio do oczu.	Patrz Rys. D1
PRZENOSZENIE I ZAWIESZANIE LAMPY PRZEŃOSNEJ	
Specjalny zaczep umożliwia zawieszenie lampy.  OSTRZEŻENIE! Zabrania się zawieszania lampy za przewód zasilający!	Patrz Rys. D2
 OSTRZEŻENIE! Zaczep służy wyłącznie do zawieszania lampy, i nie należy go obciążać dodatkowym ciężarem	
Głowicę lampy można obracać w zakresie od 6° do 90°.	Patrz Rys.E

5. KONSERWACJA

Narzędzie to nie wymaga żadnego dodatkowego smarowania czy konserwacji.

W narzędziu nie ma żadnych części, które wymagałyby serwisowania przez użytkownika.

Nigdy nie należy używać wody czy środków czyszczących do czyszczenia narzędzia z napędem elektrycznym. Czyścić suchą szmatką. Zawsze należy przechowywać narzędzie w suchym miejscu.

6. CZYSZCZENIE

Obudowę lampy należy czyścić suchą, czystą ściereczką. Lampy nie wolno zanurzać w wodzie.

 **OSTRZEŻENIE:** Do czyszczenia obudowy lampy nie wolno stosować rozpuszczalników ani agresywnych środków chemicznych. Nie wolno dopuszczać do tego, by do wnętrza obudowy przedostała się jakokolwiek ciecz.

7. DEKLARACJA ZGODNOŚCI

My,
Positec Germany GmbH
Postfach 32 02 16, 50796 Cologne, Germany

Deklarujemy, że produkt,
Opis **Lampa na akumulatorki**
Typ **WX025 WX025.X**
Funkcja **Oświetlanie**

Jest zgodny z następującymi dyrektywami,
2011/65/EU & (EU) 2015/863,
2014/30/EU,
(EU) No 1194/2012 z poprawkami w EU No
2015/1428

Normy są zgodne z
EN IEC 55015,
EN 61547,
EN 60598-1,
EN 60598-2-4,
EN 62493,
EN 60598-2-8



49

2021/12/14
Allen Ding
Zastępca głównego inżyniera, testowanie i certyfikacja
Positec Technology (China) Co., Ltd.
18, Dongwang Road, Suzhou Industrial
Park, Jiangsu 215123, P. R. China

ΠΙΝΑΚΑΣ ΠΕΡΙΕΧΟΜΕΝΩΝ

1. ΑΣΦΑΛΕΙΑ ΠΡΟΙΟΝΤΟΣ
2. ΛΙΣΤΑ ΣΥΣΤΑΤΙΚΩΝ
3. ΤΕΧΝΙΚΕΣ ΠΛΗΡΟΦΟΡΙΕΣ
4. ΟΔΗΓΙΕΣ ΛΕΙΤΟΥΡΓΙΑΣ
5. ΕΡΓΑΣΙΕΣ ΣΥΝΤΗΡΗΣΗΣ
6. ΚΑΘΑΡΙΣΜΟΣ
7. ΔΗΛΩΣΗ ΣΥΜΜΟΡΦΩΣΗΣ

1. ΑΣΦΑΛΕΙΑ ΠΡΟΙΟΝΤΟΣ ΟΔΗΓΙΕΣ ΑΣΦΑΛΕΙΑΣ ΓΙΑ ΤΟΝ ΦΑΚΟ/ΤΗ ΛΥΧΝΙΑ ΕΡΓΑΣΙΑΣ ΣΑΣ ΚΑΝΟΝΕΣ ΑΣΦΑΛΕΙΑΣ ΓΙΑ ΤΗΝ ΑΣΥΡΜΑΤΗ ΦΟΡΗΤΗ ΛΥΧΝΙΑ ΧΕΙΡΟΣ ΦΟΡΤΙΣΗ ΜΠΑΤΑΡΙΑΣ ΠΡΙΝ ΤΗΝ ΠΡΩΤΗ ΧΡΗΣΗ

ΠΡΟΣΟΧΗ: ΔΙΑΒΑΣΤΕ, ΚΑΤΑΝΟΗΣΤΕ ΚΑΙ ΑΚΟΛΟΥΘΗΣΤΕ ΟΛΟΥΣ ΤΟΥΣ ΚΑΝΟΝΕΣ ΑΣΦΑΛΕΙΑΣ ΚΑΙ ΤΙΣ ΟΔΗΓΙΕΣ ΛΕΙΤΟΥΡΓΙΑΣ ΣΤΟ ΠΑΡΟΝ ΕΓΧΕΙΡΙΔΙΟ ΠΡΙΝ ΤΗ ΧΡΗΣΗ ΑΥΤΟΥ ΤΟΥ ΠΡΟΪΟΝΤΟΣ.

ΦΥΛΑΞΤΕ ΑΥΤΕΣ ΤΙΣ ΟΔΗΓΙΕΣ! ΔΙΑΒΑΣΤΕ ΟΛΕΣ ΤΙΣ ΟΔΗΓΙΕΣ!

ΟΔΗΓΙΕΣ ΑΣΦΑΛΕΙΑΣ

ΠΡΟΕΙΔΟΠΟΙΗΣΗ: Βεβαιωθείτε ότι έχετε διαβάσει και κατανοήσει όλες τις οδηγίες στο παρόν εγχειρίδιο προτού χρησιμοποιήσετε αυτήν τη φορητή λυχνία χειρός. Η μη τήρηση όλων των οδηγιών μπορεί να οδηγήσει σε ηλεκτροπληξία, πυρκαγιά ή/και σοβαρό ατομικό τραυματισμό.

1. Εξοικειωθείτε με την ασύρματη φορητή σας λυχνία χειρός. Διαβάστε προσεκτικά το εγχειρίδιο χρήστη. Ενημερωθείτε για τις εφαρμογές και τους περιορισμούς, όπως και τους συγκεκριμένους πιθανούς κινδύνους που σχετίζονται με τη χρήση της παρούσας λυχνίας.
2. Χρησιμοποιείτε μόνο τη συστοιχία μπαταριών και τη βάση φόρτισης / τον μετασχηματιστή που προτείνονται. Οποιαδήποτε προσπάθεια χρήσης άλλης

συστοιχίας μπαταριών θα προκαλέσει ζημιά στη φορητή λυχνία χειρός και μπορεί να προκληθεί έκρηξη, πυρκαγιά ή ατομικός τραυματισμός.

Κατηγορία	Μπαταρία	Βάση φόρτισης/ Μετασχηματιστής
WX025 WX025.X	2.0Ah WA3551	2.0 A Φορτιστής WA3880

3. Απομακρύνετε τη συστοιχία μπαταριών από τη φορητή λυχνία χειρός προτού αντικαταστήσετε τη λάμπα ή διεξάγετε οποιαδήποτε εργασίες συντήρησης ή καθαρισμού ρουτίνας
4. Επιτρέψτε τη φορητή λυχνία χειρός να κρυώσει για μερικά λεπτά μετά τη χρήση προτού αλλάξετε τη λάμπα.
5. Μην αποσυναρμολογείτε τη φορητή λυχνία χειρός.
6. Μην τοποθετείτε τη φορητή λυχνία χειρός ή τη συστοιχία μπαταριών κοντά σε φωτιά ή θερμότητα. Μπορεί να προκληθεί έκρηξη. Επίσης μην υποβάλετε μια φθαρμένη συστοιχία μπαταριών σε αποτέφρωση ακόμα και εάν έχει σοβαρή ζημιά ή είναι εντελώς άχρηστη. Η μπαταρία είναι πιθανό να εκραγεί στη φωτιά.
7. Μην χειρίζεστε τη φορητή λυχνία χειρός ή τη βάση φόρτισης/τον μετασχηματιστή κοντά σε εύφλεκτα υγρά, σε περιβάλλον με αέρια ή σε εκρηκτικές ατμόσφαιρες. Οι εσωτερικοί σπινθηρές ενδέχεται να αναφλέξουν τους καπνούς.
8. Για να μειώσετε τον κίνδυνο ηλεκτροπληξίας, μην τοποθετείτε τη φορητή λυχνία χειρός σε νερό ή άλλα υγρά. Μην τοποθετείτε ή αποθηκεύετε τη φορητή λυχνία χειρός σε σημεία όπου μπορεί να πέσει ή να τραβηχτεί σε μανιέρα ή νιπτήρα.
9. Μην επιτρέπετε παιδιά να χρησιμοποιούν τη φορητή λυχνία χειρός χωρίς επιτήρηση. Το προϊόν δεν είναι παιχνίδι. Η θερμοκρασία της λάμπας αυξάνεται εξαιρετικά σε πολύ σύντομο χρονικό διάστημα αφότου ενεργοποιηθεί η λυχνία. Αυτή η υψηλή θερμοκρασία μπορεί να προκαλέσει έγκαυμα σε περίπτωση επαφής.
10. ΜΗ ΧΡΗΣΙΜΟΠΟΙΕΙΤΕ Ή ΕΠΙΤΡΕΠΕΤΕ ΧΡΗΣΗ ΤΗΣ ΦΟΡΗΤΗΣ ΛΥΧΝΙΑΣ ΧΕΙΡΟΣ ΣΕ ΚΡΕΒΑΤΙ Ή ΥΠΝΟΣΑΚΟ. Ο φακός της παρούσας φορητής λυχνίας χειρός μπορεί να λιώσει ένα ύφασμα με αποτέλεσμα να προκύψει έγκαυμα.
11. Διατηρείτε τη λυχνία στεγνή, καθαρή και απαλλαγμένη από λάδια και γράσα. Να χρησιμοποιείτε ένα καθαρό πανί κατά τον καθαρισμό. Ποτέ μη χρησιμοποιείτε υγρά φρένων, βενζίνη, προϊόντα με βάση το

πετρέλαιο ή οποιαδήποτε δυνατά διαλυτικά για τον καθαρισμό της φορητής λυχνίας χειρός.





- 12. Η πηγή φωτισμού αυτής της συσκευής φωτισμού δεν αντικαθίσταται. Όταν η πηγή φωτισμού φτάσει στο τέλος της διάρκειας ζωής της, πρέπει να αντικατασταθεί ολόκληρη η συσκευή φωτισμού.**

ΠΡΟΕΙΔΟΠΟΙΗΣΕΙΣ ΑΣΦΑΛΕΙΑΣ ΓΙΑ ΤΗ ΣΥΣΤΟΙΧΙΑ ΜΠΑΤΑΡΙΩΝ

- a) Απαγορεύονται η αποσυρμαρμολόγηση, το ανοίγμα ή το κόψιμο στοιχείων μπαταριών ή συστοιχιών μπαταριών.
- b) Δεν πρέπει να βραχυκυκλώνετε συστοιχίες μπαταριών. Οι συστοιχίες μπαταριών δεν πρέπει να φυλάσσονται ανοργάνωτα σε κουτί ή συρτάρι όπου μπορεί να βραχυκυκλώσουν η μία την άλλη ή να βραχυκυκλωθούν από αγώγιμα υλικά. Όταν δεν χρησιμοποιείτε την μπαταρία, φροντίστε να τη φυλάσσετε μακριά από άλλα μεταλλικά αντικείμενα, όπως συνδετήρες χαρτιού, κέρματα, κλειδιά, καρφιά, βίδες ή άλλα μικρά μεταλλικά είδη, που μπορεί να δημιουργήσουν σύνδεση μεταξύ των δύο ακροδεκτών. Αν τοποθετήσετε τους ακροδέκτες της μπαταρίας τον ένα δίπλα στον άλλο, μπορεί να προκληθούν εγκαύματα ή πυρκαγιά.
- c) Μην αφήσετε τη συστοιχία μπαταριών εκτεθειμένη σε υψηλή θερμοκρασία ή φωτιά. Αποφύγετε την αποθήκευσή της σε σημείο άμεσα εκτεθειμένο στο φως του ήλιου.
- d) Μην αφήσετε τη συστοιχία μπαταριών να υποστεί μηχανικό πλήγμα.
- e) Σε περίπτωση διαρροής της μπαταρίας, μην αφήσετε το υγρό να έρθει σε επαφή με το δέρμα ή τα μάτια σας. Αν συμβεί κάτι τέτοιο, πλύνετε το προσβεβλημένο σημείο με άφθονο νερό και ζητήστε τη συμβουλή γιατρού.
- f) Η συστοιχία μπαταριών πρέπει να είναι πάντα καθαρή και στεγνή.
- g) Αν λερωθούν οι ακροδέκτες της συστοιχίας μπαταριών, σκουπίστε τους με καθαρό στεγνό πανί.
- h) Η συστοιχία μπαταριών χρειάζεται φόρτιση πριν από τη χρήση της. Πρέπει να ανατρέχετε πάντοτε στην παρούσα οδηγία και να χρησιμοποιείτε τη σωστή διαδικασία φόρτισης.
- i) Μην αφήνετε τη συστοιχία μπαταριών να φορτίζεται όταν δεν τη χρησιμοποιείτε.
- j) Μετά από παρατεταμένες περιόδους αποθήκευσης, μπορεί να χρειαστεί να φορτίσετε και να αποφορτίσετε τη

- συστοιχία μπαταριών αρκετές φορές για να επιτευχθούν οι μέγιστες επιδόσεις της.
- k) Για επαναφόρτιση χρησιμοποιήστε μόνο τον φορτιστή που καθορίζει η Worx. Μη χρησιμοποιήσετε άλλον φορτιστή εκτός από αυτόν που παρέχεται αποκλειστικά για χρήση μαζί με τον εξοπλισμό.
- l) Μη χρησιμοποιήσετε άλλη συστοιχία μπαταριών που δεν έχει σχεδιαστεί για χρήση μαζί με τον εξοπλισμό.
- m) Φυλάξτε τη συστοιχία μπαταριών μακριά από σημεία όπου μπορεί να τη βρουν τα παιδιά.
- n) Φυλάξτε τα αρχικά ενημερωτικά έντυπα του προϊόντος γιατί μπορεί να τα χρειαστείτε στο μέλλον.
- o) Όταν δεν χρησιμοποιείτε την μπαταρία, πρέπει να την αφαιρείτε από τον εξοπλισμό.
- p) Η απόρριψη των μπαταριών πρέπει να γίνεται με τον ενδεδειγμένο τρόπο.
- q) Μην αναμειγνύετε τις μπαταρίες ή διαφορετική κατασκευή, χωρητικότητα, μέγεθος ή τύπο μέσα στον εξοπλισμό.
- r) Φυλάτε την μπαταρία μακριά από συσκευές μικροκυμάτων και υψηλή πίεση.

ΣΥΜΒΟΛΑ

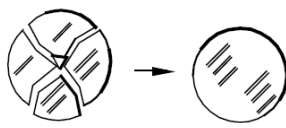
	Για να μειωθεί ο κίνδυνος τραυματισμού, ο χρήστης πρέπει να διαβάσει το εγχειρίδιο οδηγιών.
	Εάν γίνει εσφαλμένη απόρριψη των μπαταριών μπορεί να εισέλθουν στον κύκλο του νερού με αποτέλεσμα να τεθεί σε κίνδυνο το οικοσύστημα. Μην απορρίπτετε τις άχρηστες μπαταρίες ως μη ταξινομημένα αστικά απορρίμματα.
	Απαγορεύεται η καύση.
	Κλάση III
	Αντικαταστήστε τυχόν ραγισμένη προστατευτική ασπίδα.



Μπαταρία ιόντων λιθίου. Το προϊόν αυτό διαθέτει επισημάνση ενός συμβόλου που αφορά την «ξεχωριστή συλλογή» για όλες τις συστοιχίες μπαταριών και για τη συστοιχία μπαταριών του προϊόντος αυτού. Στη συνέχεια θα ανακυκλωθεί ή θα αποσυναρμολογηθεί ώστε να ελαχιστοποιηθούν οι επιπτώσεις στο περιβάλλον. Οι συστοιχίες μπαταριών μπορούν να είναι επικίνδυνες για το περιβάλλον και την ανθρώπινη υγεία καθότι περιέχουν επικίνδυνες ουσίες.



Απόβλητα σχετικά με ηλεκτρισμό δεν πρέπει να πετάγονται μαζί με τα απόβλητα του νοικοκυριού. Παρακαλούμε να τα ανακυκλώνετε εκεί όπου υπάρχουν οι απαραίτητες εγκαταστάσεις. Ελέγξτε στον τοπικό σας δήμο ή στους πωλητές για συμβουλές ανακύκλωσης.



Μην κοιτάζετε στην πηγή φωτός κατά τη λειτουργία



Χρήση μόνο σε εσωτερικούς χώρους.

2. ΛΙΣΤΑ ΣΥΣΤΑΤΙΚΩΝ

1. ΦΩΤΟΔΙΟΔΟΣ
2. ΑΓΚΙΣΤΡΟ
3. ΠΕΡΙΣΤΡΕΦΟΜΕΝΗ ΚΕΦΑΛΗ
4. ΔΙΑΚΟΠΤΗΣ ΕΝΕΡΓΟΠΟΙΗΣΗΣ/ ΑΠΕΝΕΡΓΟΠΟΙΗΣΗΣ
5. ΚΟΡΔ'ΟΝΙ
6. ΠΑΚΕΤΟ ΜΠΑΤΑΡΙΩΝ 20V*

* Δεν περιλαμβάνονται στο βασικό εξοπλισμό όλα τα εξαρτήματα που απεικονίζονται ή περιγράφονται.

3. ΤΕΧΝΙΚΕΣ ΠΛΗΡΟΦΟΡΙΕΣ

		WX025 WX025.X**
Ταξινομημένη ισχύς εισόδου		20V --- Max***
Χρόνος λειτουργίας (2.0Ah)	Υψηλή φωτεινότητα	14 hrs
	Χαμηλή φωτεινότητα	17 hrs
Φωτεινότητα		160/350 LM
Περιστρεφόμενη κεφαλή		-6°~+90°
Βάρος (μόνο το εργαλείο)		0.26kg

** Χ=1-999, A-Z, M1-M9 χρήση μόνο για διαφορετικούς πελάτες, δεν υπάρχουν ασφαλείς σχετικές διαφορές μεταξύ αυτών των μοντέλων

*** Τάση μετρηθείσα χωρίς φορτίο. Η αρχική τάση της μπαταρίας φτάνει έως 20 volt. Η ονομαστική τάση είναι 18 volt.

ΠΡΟΤΕΙΝΟΜΕΝΕΣ ΜΠΑΤΑΡΙΕΣ ΚΑΙ ΦΟΡΤΙΣΤΕΣ

ΚΑΤΗΓΟΡΙΑ	ΜΟΝΤΕΛΟ	ΧΩΡΗΤΙΚΟΤΗΤΑ
Μπαταρία 20V	WA3551	2.0Ah
Φορτιστής 20V	WA3880	2.0A

Προτείνουμε να αγοράσετε όλα τα αξεσουάρ από το κατάστημα που αγοράσατε το εργαλείο. Επιλέξτε τον βαθμό ποιότητας σύμφωνα με την δουλειά που σκοπεύετε να κάνετε. Ανατρέξτε στη συσκευασία του αξεσουάρ για περισσότερες πληροφορίες. Το προσωπικό του καταστήματος μπορεί επίσης να βοηθήσει και να συμβουλευθείσει.

4. ΟΔΗΓΙΕΣ ΛΕΙΤΟΥΡΓΙΑΣ



ΣΗΜΕΙΩΣΗ: Πριν χρησιμοποιήσετε το εργαλείο διαβάστε το βιβλίο οδηγιών προσεκτικά.

ΕΝΕΡΓΕΙΑ	ΣΙΚ
ΠΡΙΝ ΑΠΟ ΤΗ ΛΕΙΤΟΥΡΓΙΑ	
Φόρτιση του πακέτου μπαταρίας	Δείτε Α
Τοποθέτηση/Απομάκρυνση της συστοιχίας μπαταριών	Δείτε Β,С

ΛΕΙΤΟΥΡΓΙΑ

Πατήστε τον διακόπτη ON/OFF για να ανάψετε και να σβήσετε το φως.

ΠΡΟΕΙΔΟΠΟΙΗΣΗ: Μην  κατευθύνετε τη φωτεινή δέσμη λυχνίας στα μάτια σας.

Δείτε D1

ΜΕΤΑΦΕΡΟΝΤΑΣ Η ΑΝΑΡΤΩΝΤΑΣ ΤΗ ΦΟΡΗΤΗ ΛΥΧΝΙΑ

Χρήση του άγκιστρου για την ανάρτηση της λυχνίας.

ΠΡΟΕΙΔΟΠΟΙΗΣΗ! Μην αναρτάτε  τη λυχνία εργασίας σε ηλεκτρικά καλώδια!

ΠΡΟΕΙΔΟΠΟΙΗΣΗ! Το άγκιστρο  χρησιμοποιείται μόνο για να σηκώσετε τη λυχνία και δεν σκοπεύει να φέρει οποιοδήποτε επιπλέον βάρος ή υποστήριξη βάρους σε καμία περίπτωση

Δείτε D2

Περιστρέψτε την κεφαλή της λυχνίας στο ενδιάμεσο του εύρους από -6° έως 90°.

Δείτε E

5. ΕΡΓΑΣΙΕΣ ΣΥΝΤΗΡΗΣΗΣ

Το εργαλείο σας δεν απαιτεί πρόσθετη λίπανση ή συντήρηση. Το μηχανικό σας εργαλείο δεν περιλαμβάνει εξαρτήματα που να επιδέχονται εργασίες συντήρησης από τον χρήστη. Ποτέ μη χρησιμοποιήσετε νερό ή χημικά καθαριστικά για να καθαρίσετε το μηχανικό σας εργαλείο. Για να το καθαρίσετε, σκουπίστε το με στεγνό πανί. Πρέπει πάντοτε να φυλάσσετε το μηχανικό σας εργαλείο σε χώρο χωρίς υγρασία.

6. ΚΑΘΑΡΙΣΜΟΣ

Χρησιμοποιήστε ένα στεγνό καθαρό πανί για να καθαρίσετε τη λυχνία και βεβαιωθείτε ώστε να μη χρησιμοποιήσετε νερό ή να βάλετε τη λυχνία μέσα στο νερό για να την καθαρίσετε.

ΠΡΟΕΙΔΟΠΟΙΗΣΗ: Ποτέ μη χρησιμοποιείτε  διαλυτικά ή άλλα σκληρά χημικά για να καθαρίσετε τη λυχνία. Ποτέ μην αφήσετε κανένα υγρό να κυλήσει μέσα στη λυχνία.

7. ΔΗΛΩΣΗ ΣΥΜΜΟΡΦΩΣΗΣ

Εμείς,
Positec Germany GmbH
Postfach 32 02 16, 50796 Cologne, Germany

Εκ μέρους της Positec δηλώνουμε ότι το προϊόν,
Περιγραφή **Ασύρματος φακός εργοταξίου**
Τύπος **WX025 WX025.X**
Λειτουργία **Φωτισμός**

Συμμορφώνεται με τις παρακάτω Οδηγίες,
2011/65/EU & (EU) 2015/863,
2014/30/EU,
(EU) No 1194/2012 Ετροποποιήθηκε από την **ΕΥ**
No 2015/1428

Πρότυπα συμμόρφωσης,
EN IEC 55015,
EN 61547,
EN 60598-1,
EN 60598-2-4,
EN 62493,
EN 60598-2-8



53

2021/12/14
Allen Ding
Βοηθός Αρχιμηχανικός, Δοκιμές & Πιστοποιήσεις
Positec Technology (China) Co., Ltd
18, Dongwang Road, Suzhou Industrial
Park, Jiangsu 215123, P. R. China

TARTALOMJEGYZÉK

1. BIZTONSÁGI UTASÍTÁSOK
2. AZ ALKATRÉSZEK LISTÁJA
3. MŰSZAKI ADATOK
4. HASZNÁLATI UTASÍTÁSOK
5. KARBANTARTÁS
6. TISZTÍTÁS
7. MEGFELELŐSÉGI NYILATKOZAT

1. BIZTONSÁGI UTASÍTÁSOK ELEMLÁMPÁJÁNAK/ MUNKALÁMPÁJÁNAK BIZTONSÁGI TÉNYEZŐI AZ AKKUS HORDOZHATÓ LÁMPA BIZTONSÁGI SZABÁLYAI TÖLTSE FEL AZ AKKUT A LEGELSŐ HASZNÁLAT ELŐTT

FIGYELEM: E termék használata előtt olvassa el, értse meg és tartsa be a jelen kézikönyvben található Biztonsági szabályokat és Használati útmutatót.

ŐRIZZE MEG EZEKET AZ UTASÍTÁSOKAT! OLVASSA EL AZ ÖSSZES UTASÍTÁST! BIZTONSÁGI SZABÁLYOKP

Figyelem: E hordozható lámpa legelső használata előtt olvassa el és értse meg a jelen kézikönyvben található összes utasítást. Ha nem tartja be a figyelmeztetéseket és utasításokat, az komoly sérülésekhez vezethet.

1. **Ismerkedjen meg hordozható akkus lámpájával. Figyelmesen olvassa el a kezelő kézikönyvét.**

Ismerje meg a lámpa használati területeit és a használat korlátait, valamint a lámpa használatával járó potenciális kockázatokat.

2. **Kizárólag az ajánlott akkucsomagot és töltőállványt/transzformátort használja.**

Az ajánlottól eltérő akkucsomag használata kárt tehet ebben a hordozható lámpában, mely felrobbanhat, felgyulladhat vagy személyi

sérüléseket okozhat.











Modell	Akkumulátor	Töltőállvány/ Transzformátor
WX025 WX025.X	2.0Ah WA3551	2.0 A Akkumulátortöltő WA3880

3. **Bármilyen szokványos karbantartás vagy tisztítás, illetve izzócsere előtt az akkucsomagot vegye ki a hordozható lámpából.**
4. Várjon néhány percet az izzócsere előtt, hogy a hordozható lámpa lehűlhessen.
5. Soha ne szerelje szét a lámpát.
6. Ne helyezze tűz- vagy hőforrás közelébe a lámpát vagy az akkucsomagot. A hő felrobbanthatja őket. A nagyon károsodott vagy elhasználódott akkucsomagot ne tűzben semmisítse meg. A tűzben az akkucsomag felrobbanhat.
7. **A hordozható lámpát vagy a töltőállványt/transzformátort ne működtesse gyúlékony folyadékok közelében vagy robbanékony gázokat tartalmazó légkörben.** A belső szikrák miatt ezek felgyulladhatnak.
8. **Az áramtűzés veszélyének csökkentése miatt a hordozható lámpát ne merítse vízbe vagy egyéb folyadékba.** Ne helyezze vagy ne tárolja a lámpát olyan helyen ahonnan leeshet vagy ahonnan egy csöbe vagy lefolyóba kerülhet.
9. **Ne engedélyezze, hogy a hordozható lámpát felügyelet nélküli gyerekek használják. Ez nem játékszer.** Az izzó akkor is felforrósodik, ha a lámpát csak rövid ideig használták. Ez a magas hőmérséklet égési sérüléseket okozhat.
10. **NE HASZNÁLJA AZ ÁGYBAN VAGY A HÁLÓZSÁKBAN A HORDOZHATÓ LÁMPÁT, ÉS NE ENGEDÉLYEZZE ILYENSZERŰ HASZNÁLATÁT.** E lámpa felforrósodott lencséi megolvashatják a textilanyagokat és égési sérüléseket okozhatnak.
11. **A lámpát tartsa tisztán és szárazon, olaj- és zsírmentesen.** A lámpát tiszta ronggyal tisztítsa. Soha ne használjon fémolajat, benzint, kőolajszármazékokat vagy bármilyen egyéb oldószert a hordozható lámpa tisztításához.
12. **Ennek a világítótestnek a fényforrása nem cserélhető. Amikor a fényforrás elérte élettartama végét, akkor a világítótestet ki kell cserélni.**

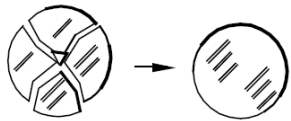
AZ AKKUMULÁTORRAL KAPCSOLATOS BIZTONSÁGI FIGYELMEZTETÉSEK

- a) Az akkumulátort ne szedje szét, ne nyissa fel és ne vágja meg.
- b) Ne zárja rövidre az akkumulátort. Az akkumulátorokat ne tárolja olyan dobozban vagy fiókban, ahol rövidre zárhatják egymást, vagy valamilyen vezető anyag a rövidzárlatukat okozhatja. Az akkumulátorokat használaton kívül tartsa a fémtárgyaktól, például gemkapcsoktól, pénzérméktől, kulcsoktól, szögektől, csavaroktól vagy más kis fémtárgyaktól távol, mert ezek összekapcsolhatják a pólusokat. Az akkumulátor pólusainak rövidzárlata égés- és tűzveszélyes.
- c) Ne tegye ki hőnek vagy tűznek az akkumulátort. Ne tárolja közvetlen napfényben.
- d) Az akkumulátort ne tegye ki ütésnek.
- e) Ha az akkumulátor szivárog, vigyázzon, hogy a folyadék ne kerüljön a bőrre vagy szembe. Amennyiben a bőrre vagy szembe kerül, az érintett területet mossa le bő vízzel, és forduljon orvoshoz.
- f) Vigyázzon, hogy az akkumulátor tiszta és száraz maradjon.
- g) Ha az akkumulátor pólusaira szennyeződés kerül, azt egy tiszta, száraz ruhával törölje le.
- h) Az akkumulátort használat előtt fel kell tölteni. A töltést mindig az utasításoknak megfelelően, helyes eljárást használva végezze.
- i) Használaton kívül ne hagyja töltőn az akkumulátort.
- j) Hosszan tartó tárolást követően a maximális teljesítmény elérése érdekében szükséges lehet, hogy az akkumulátort többször feltöltse és lemerítse.
- k) Csak a Worx által javasolt töltővel tölts fel. Kizárólag a készülékhez való használatra mellékelt töltőt használja.
- l) Ne használjon a készülékkel való használatra tervezettől eltérő akkumulátort.
- m) Az akkumulátor gyermekektől távol tartandó.
- n) Órizzze meg a termékekhez mellékelt utasításokat, a későbbiekben szüksége lehet ezekre.
- o) Amikor a szerszámot nem használja, vegye ki belőle az akkumulátort.
- p) Ártalmatlanításnál megfelelően járjon el.
- q) Ne helyezzen be különböző gyártóktól származó, illetve eltérő kapacitású, méretű vagy típusú akkukat a készülékbe.
- r) Tartsa távol az akkumulátort mikrohullámoktól és nagy nyomástól.

SZIMBÓLUMOK

	A sérülésveszély csökkentése érdekében a felhasználónak el kell olvasnia az utasításokat
	Az akkumulátor nem megfelelő leselejtezés esetén bekerülhet a víz körforgásba, ami veszélyes lehet az ökoszisztémára nézve. A hulladék akkumulátort ne dobja a kommunális hulladékba.
	Ne dobja tűzbe
	III. osztály
	Haladéktalanul cserélje ki a repedt védőburkolatokat!
 Li-Ion 	Lítium-ion akkumulátor. A terméken található szimbólum arra utal, hogy minden akkumulátorcsomagot külön kell gyűjteni. Ezeket aztán újrahasznosítják vagy szétszerelik, hogy csökkentsék a környezetre gyakorolt hatását. Az akkumulátorcsomag veszélyes lehet a környezetre és az emberi egészségre nézve, mivel veszélyes anyagokat tartalmaz.
 	A leselejtezett elektromos készülékek nem dobhatók ki a háztartási hulladékkal. Ha van a közelben elektromos hulladék gyűjtő udvar, vigye oda a készüléket. Az újrahasznosítási lehetőségekről tájékozódjon a helyi hatóságoknál vagy a kereskedőnél.
	Soha ne nézzen bele a munkalámpa fénysugarába!
	Csak beltérben használható

2. AZ ALKATRÉSZEK LISTÁJA

1. LED-LÁMPA
2. FÜL
3. FORGATHATÓ FEJ
4. KI-/BEKAPCSOLÓ GOMB
5. RÖGZÍTŐKÖTÉL
6. 20V-OS AKKUMULÁTOR*

*Nem minden készülék tartalmazza valamennyi, a fentiekben felsorolt alkatrészt.

3. MŰSZAKI ADATOK

		WX025 WX025.X**
Feszültség		20V --- Max***
Világítás időtartama (2.0Ah)	Magas fényerő	14 hrs
	Alacsony fényerő	17 hrs
Fényerő		160/350 LM
Csuklós fej		-6°~+90°
A készülék súlya (Meztelen eszköz)		0.26kg

** X = 1-999, A-Z, M1-M9 csak különféle vásárlókra vonatkozik, ezek között a modellek között nincs biztonsági változás.

***Terhelés nélküli feszültség. Az akkumulátor kezdő feszültsége maximum 20 V. A névleges feszültség 18 V.

JAVASOLT AKKUMULÁTOROK ÉS TÖLTŐK

Kategória	Típus	Mapacitás
20V Akku	WA3551	2.0Ah
20VAkkumulátortöltő	WA3880	2.0A

Javasoljuk, hogy a tartozékokat ugyanabból a boltból vásárolja meg, ahol a szerszámot is vásárolta. A tartozék típusát az elvégzendő munkának megfelelően válassza meg. További részleteket a

tartozék csomagolásán talál. Kérjen segítséget és tanácsot a bolti eladóktól.

4. HASZNÁLATI UTASÍTÁSOK



MEGJEGYZÉS: Mielőtt a szerszámot használná, olvassa el figyelmesen az utasításokat.

MŰVELET	ÁBRA
Működtetés előtt	
Az akkumulátor feltöltése	Lásd a A ábrát
Az akkumulátor behelyezése/eltávolítása	Lásd aB,C ábrát
Működés	
Nyomja meg az ON/OFF (BE/KI) kapcsolót a lámpa be- és kikapcsolásához. FIGYELEM: A fénycsóvát nem irányítsa a saját szemébe.	Lásd a D1 ábrát
A HORDOZHATÓ LÁMPA SZÁLLÍTÁSA VAGY FELAKASZTÁSA	
Használja a kampót, hogy felakaszthassa a lámpát a világításhoz. Figyelem! Soha ne akassza a lámpát elektromos tápkábelekre! Figyelem! A kampó csak a lámpa felfüggesztésére szolgál, és nem használható arra, hogy további súlyt bírjon el, vagy bármilyen helyzetben megtartsa az Ön súlyát.	Lásd a D2 ábrát
Forgassa el a lámpa fejét a -6° és 90° közötti tartományban.	Lásd a E ábrát

5. KARBANTARTÁS

Ezt az elektromos készüléket nem szükséges kenéssel ellátni vagy karbantartani. A készülék nem tartalmaz a felhasználó által javítható alkatrészeket. Soha ne használjon vizet vagy vegyi tisztítószereket a készülék tisztításához. Törölje tisztára egy száraz ronggyal. A készüléket mindig száraz helyen tárolja.

6. TISZTÍTÁS

Száraz, tiszta ruhával törölje le a lámpát, és ügyeljen arra, hogy ne használjon vizet, vagy ne merítse a lámpát vízbe a tisztításhoz.

 **Figyelem:** Soha ne használjon oldószert vagy más erős vegyszert a lámpa tisztításához. Soha ne hagyja, hogy folyadék kerüljön a lámpába.

7. MEGFELELŐSÉGI NYILATKOZAT

A gyártó,
Positec Germany GmbH
Postfach 32 02 16, 50796 Cologne, Germany

Kijelenti, hogy a termék:

Leírás **Akkus lámpa**
Típus **WX025 WX025.X**
Rendeltetés **Világítás**

Megfelel a következő irányelveknek:

2011/65/EU & (EU) 2015/863,
2014/30/EU,
(EU) No 1194/2012 módosítva EU No 2015/1428

Az alábbi normáknak

EN IEC 55015,
EN 61547,
EN 60598-1,
EN 60598-2-4,
EN 62493,
EN 60598-2-8

57



2021/12/14

Allen Ding

Helyettes főmérnöke, Tesztelés és minősítés

Positec Technology (China) Co., Ltd.

18, Dongwang Road, Suzhou Industrial

Park, Jiangsu 215123, P. R. China

CUPRINS

1. INSTRUCȚIUNI DE SIGURANȚĂ
2. LISTĂ DE COMPONENTE
3. DATE TEHNICE
4. INSTRUCȚIUNI DE UTILIZARE
5. ÎNTREȚINERE
6. CURĂȚAREA
7. DECLARAȚIE DE CONFORMITATE

1. INSTRUCȚIUNI DE SIGURANȚĂ CONSIDERENTE DE SIGURANȚĂ LEGATE DE LANTERNA/LAMPA DVS. DE LUCRU REGULI DE SIGURANȚĂ PENTRU LAMPA PORTABILĂ CU ACUMULATOR ÎNCĂRCAȚI ACUMULATORUL ÎNAINTE DE PRIMA UTILIZARE

 **ATENȚIE:** Înainte de a trece la utilizarea acestui produs, citiți, înțelegeți și respectați Regulile de siguranță și instrucțiunile de utilizare din acest manual.

PĂSTRAȚI ACESTE INSTRUCȚIUNI! CITIȚI TOATE INSTRUCȚIUNILE! INSTRUCȚIUNI DE SIGURANȚĂ

 **Avertisment! Înainte de a trece la utilizarea acestei lămpi portabile, fiți sigur că ați citit și înțeles toate instrucțiunile din acest manual. Nerespectarea avertismentelor și instrucțiunilor poate cauza răni grave.**

1. **Familiarizați-vă cu lampa dvs. portabilă cu acumulator. Citiți cu atenție manualul utilizatorului.** Aflați atât domeniile de utilizare și restricțiile utilizării lămpii cât și riscurile potențiale legate de această lampă.
2. **Utilizați numai blocul de acumulatori și standul de încărcare/transformatorul recomandat.** Orice încercare de a utiliza un alt bloc de acumulatori va duce la deteriorarea acestei lămpi portabile care poate exploda, poate declanșa un incendiu sau poate cauza leziuni corporale.











Exemplary	Acumulator	Stand de încărcare/ transformator
WX025 WX025.X	2.0Ah WA3551	2.0 A Încărcător WA3880

3. **Scoateți blocul acumulatorilor din lampa portabilă înainte de-a înlocui becul sau de-a efectua orice întreținere și curățare de rutină.**
4. Dacă l-ați folosit deja, așteptați câteva minute răcirea lămpii și efectuați înlocuirea becului numai după acest interval.
5. Nu dezasamblați niciodată această lampă portabilă.
6. Nu așezați niciodată lampa portabilă sau blocul de acumulatori în apropierea focului sau a surselor de căldură. Acestea pot exploda. De asemenea, nu scăpați de blocul de acumulatori prin încăinerare. Chiar dacă este foarte deteriorat sau complet uzat, acumulatorul poate exploda în foc.
7. **Nu utilizați lampa portabilă sau standul de încărcare/transformatorul în apropierea lichidelor inflamabile sau în atmosfere gazoasă sau cu risc de explozie.** Scântelele din interiorul lămpii pot aprinde gazele.
8. **Pentru a reduce riscul electrocutării, nu scufundați lampa în apă sau în lichide.** Nu așezați și nu depozitați lampa portabilă în locuri de unde poate să cadă sau poate să ajungă într-o țevă sau o canalizare.
9. **Nu permiteți copiilor nesupravegheați să utilizeze această lampă. Aceasta nu este o jucărie. Temperatura becului ajunge foarte ridicată într-o perioadă foarte scurtă de timp.** Dacă este atins, becul fierbinte poate cauza arsuri ale pielii.
10. **NU UTILIZAȚI ȘI NU PERMITEȚI UTILIZAREA LĂMPII PORTABILE ÎN PAT SAU ÎN SACI DE DORMIT.** Această lampă poate topi materialul din care sunt fabricate acestea și poate cauza arsuri ale pielii.
11. **Păstrați lampa uscată, curată, fără urme de ulei sau unsoare. Curățați lampa întotdeauna cu o cârpă curată.** La curățarea lămpii portabile nu utilizați niciodată lichid de frână, benzină sau produse pe bază de petrol și nici solvenți puternici.
12. **Sursa de lumină a acestui corp de iluminat nu poate fi înlocuită; când sursa de lumină ajunge la sfârșitul duratei sale de funcționare, întregul corp de iluminat trebuie înlocuit.**

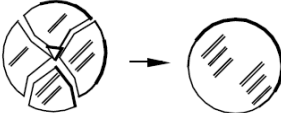
AVERTISMENTE DE SIGURANȚĂ PENTRU ACUMULATOR

- a) **Nu demontați, deschideți sau rupeți celulele sau acumulatorul.**
- b) **Nu scurtcircuitați un acumulator. Nu depozitați acumulatorii în întâmplare într-o cutie sau într-un sertar unde s-ar putea scurtcircuita între ele sau prin materiale conductoare.** Când acumulatorul nu este utilizat, țineți-l la distanță de alte obiecte metalice, precum agrafele de birou, monede, chei, cui, șuruburi sau alte obiecte metalice mici, care pot crea contact între cele două borne. Scurtcircuitarea bornelor acumulatorului poate cauza arsuri sau incendii.
- c) **Nu expuneți acumulatorul la căldură sau foc. Evitați depozitarea în lumina directă a soarelui.**
- d) **Nu supuneți acumulatorul la șocuri mecanice.**
- e) **În cazul scurgerii acumulatorului, aveți grijă ca lichidul să nu intre în contact cu pielea sau ochii. În cazul contactului, spălați zona afectată cu apă din belșug și solicitați asistență medicală.**
- f) **Mențineți acumulatorul curat și uscat.**
- g) **Ștergeți bornele acumulatorului cu o cârpă curată și uscată dacă se murdăresc.**
- h) **Acumulatorul trebuie încărcat înainte de utilizare. Consultați întotdeauna aceste instrucțiuni și utilizați procedura de încărcare corectă.**
- i) **Nu lăsați acumulatorul la încărcat dacă nu îl utilizați.**
- j) **După perioade extinse de depozitare, poate fi necesară încărcarea și descărcarea acumulatorului de mai multe ori pentru a obține performanțe maxime.**
- k) **Reîncărcați folosind doar încărcătorul specificat de Worx. Nu utilizați niciun alt încărcător în afară de cel conceput specific pentru utilizarea cu acest echipament.**
- l) **Nu utilizați acumulatorii care nu sunt concepuți pentru utilizarea cu acest echipament.**
- m) **Nu lăsați acumulatorul la îndemâna copiilor.**
- n) **Păstrați documentația originală a produsului pentru consultări ulterioare.**
- o) **Scoateți acumulatorul din echipament dacă nu îl utilizați.**
- p) **Depuneți acumulatorul la deșeurii în mod corespunzător.**
- q) **Nu introduceți în aparat acumulatorii care provin de la producători diferiți sau cu capacități, dimensiuni sau tipuri diferite.**
- r) **Țineți acumulatorul departe de microunde și presiune ridicată.**

SIMBOLURI

	Pentru a reduce riscul de accidentări, utilizatorul trebuie să citească manualul de instrucțiuni
	Bateriile pot intra în circuitul apei, dacă sunt lichidate incorect, fapt ce poate fi periculos pentru ecosistem. Nu lichițați deșeurile de baterii la fel ca deșeurii comunale nesortate.
	Nu ardeți
	Clasa III
	Înlocuiți imediat carcasa de crăpate!
 Li-Ion 	Baterie Li-Ion. Acest produs a fost marcat cu simbolul referitor la 'colectarea separată' a tuturor blocurilor de baterii și a carcasei de baterie. Acestea vor fi apoi reciclate sau demontate pentru a se reduce impactul asupra mediului. Blocurile de baterii pot fi periculoase pentru mediu și sănătatea umană pentru că ele conțin substanțe periculoase.
	Produsele electrice nu trebuie depuse la deșeurii împreună cu gunoiul menajer. Vă rugăm să depuneți produsele electrice la unitățile de reciclare existente. Consultați-vă cu autoritățile locale sau cu distribuitorul pentru sfaturi privind reciclarea.
	Nu priviți direct în sursa de lumină
	Numai pentru uz în interior

2. LISTĂ DE COMPONENTE

1. BEC LED

2. CÂRLIG

3. CAP ROTATIV

4. BUTON DE PORNIRE/OPRIRE

5. CUREA

6. ACUMULATOR 20V*

* Nu toate accesoriile ilustrate sau descrise sunt incluse în livrarea standard.

3. DATE TEHNICE

		WX025 WX025.X**
Tensiune nominală		20V \approx Max***
Durata fasciculului (2.0Ah)	Intensitate ridicată	14 hrs
	Intensitate redusă	17 hrs
Luminozitate		160/350 LM
Cap pivotant		-6°~+90°
Greutate unealtă (Instrument scump)		0.26kg

** X = 1-999, A-Z, M1-M9 sunt destinate doar clienților diferiți, nu există modificări legate de siguranță între aceste modele.

*** Tensiune măsurată în gol. Tensiunea inițială a bateriei atinge maximum 20 volți. Tensiunea nominală este de 18 volți.

BATERII ȘI ÎNCĂRCĂTOARE SUGERATE

Categorie	Tip	Capacitate
20V Acumulator	WA3551	2.0Ah
20V Încărcător	WA3880	2.0A

Vă recomandăm să achiziționați accesoriile din magazinul în care sunt vândute instrumentele. Consultați pachetul accesoriu pentru mai multe detalii. Personalul magazinului vă poate ajuta și consilia.

4. INSTRUCȚIUNI DE UTILIZARE



NOTĂ: Înainte de a utiliza unealta, citiți cu atenție manualul de instrucțiuni.

AȚIUNE	FIGURA
ÎNAINTE DE UTILIZARE	
Încărcarea acumulatorului	Vezi Rys.A
Instalarea/ Scoaterea acumulatorului	Vezi Rys.B,C
OPERAȚIUNE	
Apăsați comutatorul de pornire/oprire pentru a porni sau a stinge lampa	Vezi Rys.D1
 AVERTISMENT: Nu îndreptați fasciculul luminos către ochii dvs!	
TRANSPORTUL SAU AGĂȚAREA LĂMPII PORTABILE	
Folosii cârligul pentru a suspenda lampa de iluminat.	Vezi Rys. D2
 ATENȚIONARE! Nu agățați lampa flexibilă pe niciun cablu electric de alimentare!	
 ATENȚIONARE! Cârligul este folosit numai pentru a atârna lampa și nu este menit a susține alte greutăți sau greutatea dvs., în niciun caz.	
Rotiți capul lămpii într-un interval de -6° - 90°.	Vezi Rys.E

5. ÎNTREȚINERE

Aparatul dvs. nu necesită lubrifiere sau întreținere suplimentară.

Interiorul aparatului electric nu conține piese care pot fi depanate de către utilizator. Nu utilizați niciodată apă sau agenți chimici de curățare pentru curățarea aparatului electric. Ștergeți aparatul cu o cârpă uscată. Depozitați întotdeauna aparatul într-un loc uscat.

6. CURĂȚAREA

Folosiți o cârpă uscată și curată pentru a șterge lampa și evitați să folosiți apă sau să o cufundați în apă pentru curățare.

 **ATENȚIONARE:** Nu folosiți solvenți sau alte substanțe agresive pentru a curăța lampa. Nu lăsați lichide să pătrundă în lampă.

7. DECLARAȚIE DE CONFORMITATE

Noi,
Positec Germany GmbH
Postfach 32 02 16, 50796 Cologne, Germany

Declarăm că produsul,
Descriere **Lampă cu acumulator**
Tip **WX025 WX025.X**
Funcție **Iluminat**

Respectă următoarele Directive,
2011/65/EU&(EU)2015/863,
2014/30/EU,
(EU) No 1194/2012 modificată prin EU No
2015/1428

Se conformează standardelor

EN IEC 55015,
EN 61547,
EN 60598-1,
EN 60598-2-4,
EN 62493,
EN 60598-2-8

61



2021/12/14

Allen Ding

Adjunct Inginer șef, Testare și certificare

Positec Technology (China) Co., Ltd.

18, Dongwang Road, Suzhou Industrial

Park, Jiangsu 215123, P. R. China

OBSAH

1. BEZPEČNOSTNÍ POKYNY
2. SEZNAM SOUČÁSTEK
3. TECHNICKÉ ÚDAJE
4. NÁVOD K POUŽITÍ
5. ÚDRŽBA
6. ČIŠTĚNÍ
7. PROHLÁŠENÍ O SHODĚ

1. BEZPEČNOSTNÍ POKYNY BEZPEČNOSTNÍ POKYNY PRO VAŠI LAMPU / PRACOVNÍ SVÍTLINU BEZPEČNOSTNÍ PŘEDPISY PRO AKUMULÁTOROVOU PŘENOSNOU RUČNÍ SVÍTLINU PŘED PRVNÍM POUŽITÍM NABIJTE AKUMULÁTOR

UPOZORNĚNÍ: Před použitím výrobku si prostudujte, plně pochopte a dodržujte veškeré bezpečnostní pokyny a pokyny k obsluze uvedené v tomto návodu k obsluze.

TENTO NÁVOD USCHOVEJTE! PROSTUDUJTE SI VŠECHNY POKYNY! BEZPEČNOSTNÍ POKYNY

Varování! Před použitím této přenosné ruční svítilny se ujistěte, zda jste si prostudovali všechny pokyny a zda jste je plně pochopili. Nedodržení bezpečnostních varování a pokynů může vést k úrazu elektrickým proudem, k vzniku požáru nebo k vážnému úrazu.

1. Seznamte se s vaší akumulátorovou přenosnou ruční svítilnou. Pozorně si prostudujte návod k obsluze. Naučte se jejímu používání a určitým omezením, stejně tak vezměte na vědomí určitá rizika spojená s používáním této svítilny.
2. Používejte pouze doporučené akumulátory a nabíjecí stojan / transformátor. Jakýkoli pokus o použití jiného akumulátoru může způsobit poškození přenosné ruční svítilny, případně by mohlo dojít k explozi, vzniku požáru

nebo zranění.

ČÍSLO Modelu	Akumulátor	Nabíjecí stojan / transformátor
WX025 WX025.X	2.0Ah WA3551	2.0 A Nabíječka WA3880

3. Před výměnou žárovky nebo před prováděním jakékoliv běžné údržby nebo čištění vyjměte z přenosné svítilny akumulátor.
4. Před výměnou žárovky nechejte svítilnu, pokud byla použita, několik minut zchladnout.
5. Přenosnou ruční svítilnu nerozbitěte.
6. Přenosnou ruční svítilnu ani akumulátor nepokládejte v blízkosti otevřeného plamene nebo tepelných zdrojů. Mohlo by dojít k explozi. Dosloužilé akumulátory nespalujte, a to ani v případě, že jsou značně poškozeny nebo zcela opotřebený. Akumulátory mohou v ohni explodovat.
7. Přenosnou ruční svítilnu ani akumulátory neprovozujte v blízkosti hořlavých kapalin nebo plynů, případně ani ve výbušném prostředí. Jiskření může způsobit vznícení výparů.
8. Chcete-li snížit riziko úrazu elektrickým proudem, nepoňujte ruční svítilnu do vody nebo jiné kapaliny. Nepokládejte ani neskladujte ruční svítilnu v místě, kde by mohlo dojít k jejímu pádu nebo sklouznutí do vany nebo umyvadla.
9. Zabraňte dětem používat přenosnou svítilnu bez dozoru. Nejedná se o hračku. Teplota žárovky i po krátkém použití prudce vzroste. Tato vysoká teplota může při doteku způsobit popálení.
10. NEPOUŽÍVEJTE A TAKÉ ZABRAŇTE POUŽITÍ PŘENOSNÉ SVÍTLINY V POSTELI A VE SPACÍM PVTLI. Žárovka této přenosné ruční svítilny může roztavit tkaniny a může dojít k popálení.
11. Svítilnu udržujte v suchu, čistotě a z dosahu maziv a tuků. Při čištění používejte vždy čistý hadřík. K čištění ruční svítilny nikdy nepoužívejte brzdovou kapalinu, benzín nebo kapaliny na ropné bázi, ani žádné silné rozpouštědla.
12. Zdroj světla tohoto svítidla nelze vyměnit; když zdroj světla dosáhne konce své životnosti, je nutné vyměnit celé svítidlo.









20V aku světlo
na stavenišťě

CZ

BEZPEČNOSTNÍ VAROVÁNÍ TÝKAJÍCÍ SE BATERIÍ

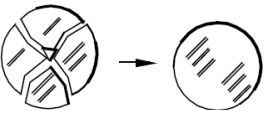
- a) **Nepokoušejte se demontovat, rozebírat nebo rozřezávat baterie nebo její články.**
- b) **Neprovádějte zkratování baterie.**
Neukládejte baterie nahodile v krabicích nebo v zásuvkách, kde by mohlo dojít k jejich vzájemnému zkratování nebo k zkratování způsobenému jinými předměty. Není-li baterie používána, udržujte ji v bezpečné vzdálenosti od sponek na papíry, mincí, klíčů, hřebíků, šroubů nebo jiných malých kovových předmětů, které mohou způsobit propojení kontaktů baterie. Zkratování kontaktů baterie může způsobit popáleniny nebo požár.
- c) **Nevystavujte baterii působení horka nebo ohně. Vyvarujte se skladování baterií na otevřeném slunci.**
- d) **Nevystavujte baterii mechanickým rázům.**
- e) **Dojde-li k úniku kapaliny z baterie, zabraňte tomu, aby se tato kapalina dostala do kontaktu s pokožkou nebo aby zasáhla oči. Dojde-li k takovému kontaktu, zasažené místo omyjte značným množstvím vody a vyhledejte lékařské ošetření.**
- f) **Udržujte baterie čisté a suché.**
- g) **Jsou-li svorky baterie znečištěny, otřete je čistým a suchým hadříkem.**
- h) **Baterie musí být před použitím nabita. Vždy postupujte podle uvedených pokynů a používejte správný postup nabíjení.**
- i) **Nenechávejte baterii nabíjet, nebude-li baterie použita.**
- j) **Po dlouhodobém uložení budete možná muset provést několik cyklů nabíjení a vybíjení, aby baterie dosáhla svého maximálního výkonu.**
- k) **Provádějte nabíjení pouze v nabíječce, která je specifikovaná společností Worx. Nepoužívejte jinou nabíječku, než je nabíječka speciálně dodaná pro použití s tímto zařízením.**
- l) **Nepoužívejte žádnou baterii, která není určena pro použití s tímto zařízením.**
- m) **Ukládejte baterie mimo dosah dětí.**
- n) **Ušchovejte originální dokumentaci k tomuto výrobku pro budoucí odkazy.**
- o) **Není-li zařízení používáno, vyjměte z něj baterii.**
- p) **Provádějte řádnou likvidaci baterie.**
- q) **V zařízení nekombinujte bateriové články různého data výroby, kapacity, velikosti nebo typu.**
- r) **Baterii uchovávejte dál od mikrovlnných trub a vysokého tlaku**

SYMBOLY

	Pro omezení rizika zranění si pečlivě přečtěte návod k obsluze
	Akumulátory se mohou při nesprávném způsobu likvidace dostat do systému koloběhu vody, což může ohrozit vlastní ekosystém. Dosloužilé akumulátory nelikvidujte jako netříděný komunální odpad.
	Nevystavujte působení ohně
	Třída III
	Jakékoliv poškozené ochranné kryty vyměňte
 Li-Ion	Akumulátor Li-Ion. Tento výrobek byl označen symbolem „tříděný odpad“ pro všechny jednotlivé a složené akumulátory. Proto musí být s ohledem dopadu na životní prostředí po dosloužení recyklován nebo demontován. Akumulátory obsahují nebezpečné látky, proto mohou být nebezpečné pro životní prostředí a lidské zdraví.
	Nepotřebné elektrické přístroje by neměly být vyhazovány společně s odpadem z domácnosti. Nářadí recyklujte ve sběrných zřízeních k tomuto účelu. O možnostech recyklace se informujte na místních úřadech nebo u prodejce.
	Neďejte se přímo do zapnutého zdroje světla
	Pouze pro použití v interiérech

2. SEZNAM SOUČÁSTEK

1. LED SVĚTLO

2. HÁČEK

3. OTOČNÁ HLAVA

4. VYPÍNAČ

5. ŠŇŮRKA

6. 20V BATERIOVÝ ZDROJ*

*Ne všechno zobrazené nebo popisované příslušenství je součástí standardní dodávky.

3. TECHNICKÉ ÚDAJE

		WX025 WX025.X**
Jmenovité napájecí napětí		20V Max***
Doba svícení (2.0Ah)	Vysoký jas	14 hrs
	Nízký jas	17 hrs
Jas		160/350 LM
Otočnáhlava		-6°~+90°
Hmotnost stroje (Holé nářadí)		0.26kg

** X = 1-999, A-Z, M1-M9 jsou pouze pro různé zákazníky, mezi těmito modely neexistují žádné změny související s bezpečností.

***Napětí měřeno bez pracovního zatížení. Původní napětí baterie dosahuje maximálně 20 V. Jmenovité napětí je 18 V.

NAVRHOVANÉ BATERIE A NABÍJENÍ

Kategorie	Typ	Kapacita
20V Baterie	WA3551	2.0Ah
20V Nabíječka	WA3880	2.0A

Doporučujeme vám, abyste zakoupili příslušenství ve stejném obchodě, ve kterém jste zakoupili i vaše nářadí. Vyberte si typ podle toho, jakou práci hodláte vykonávat. Další podrobnosti naleznete na obalu příslušenství. Personál prodejny vám může pomoci a také vám může poskytnout užitečnou radu.

4. NÁVOD K POUŽITÍ



POZNÁMKA: Před tím než začnete nářadí používat, přečtěte si pečlivě manuál.

PROVÁDĚNÝ ÚKON	OBRÁZEK
PŘED ZAHÁJENÍM PRÁCE	
Nabíjení baterie	Viz Obr.A
Nasazení/Vyjmutí baterie	Viz Obr.B,C
POUŽITÍ	
Stiskněte vypínač ON/OFF pro zapnutí a vypnutí světla.	Viz Obr.D1
VAROVÁNÍ: Nesvitte si přímo do očí.	
NOŠENÍ NEBO ZAVĚŠENÍ PŘENOSNÉHO SVĚTLA	
Použijte háky k zavěšení světla pro osvětlení.	
VAROVÁNÍ! Ohebnou svítidlu nezavěšujte na žádné elektrické napájecí kabely!	Viz Obr.D2
VAROVÁNÍ! Hák se používá pouze k zavěšení jakékoli přidané váhy nebo k podpoře Vaší váhy v jakékoli situaci.	
Otočte hlavou světla v rozsahu -6° až 90°.	Viz Obr.E

5. ÚDRŽBA

Vaše nářadí nevyžaduje žádné dodatečné promazání nebo údržbu.

Tento elektrický nástroj neobsahuje žádné součásti, které by si mohl uživatel opravit vlastními silami. Na čištění vašeho nářadí nikdy nepoužívejte vodu, chemické čisticí prostředky. Vytřete jej suchým hadrem. Tento elektrický nástroj uchovávejte vždy na suchém místě.

6. ČIŠTĚNÍ

K utření světla použijte suchý čistý hadr a ujistěte se, že nepoužíváte vodu nebo neponožujete světlo do vody za účelem čištění.

 **VAROVÁNÍ:** K čištění světla nikdy nepoužívejte rozpouštědla a dalších silných chemikálií. Nedovolte, aby do světla vnikla jakákoli tekutina.

7. PROHLÁŠENÍ O SHODĚ

My,
Positec Germany GmbH
Postfach 32 02 16, 50796 Cologne, Germany

Prohlašujeme, že tento výrobek,
Popis **Svítilna napájená akumulátorem**
Typ **WX025 WX025.X**
Funkce **Osvětlovací těleso**

Splňuje následující směrnice,
2011/65/EU & (EU) 2015/863,
2014/30/EU,
(EU) No 1194/2012 v novelizaci EU No 2015/1428

Splňované normy
EN IEC 55015,
EN 61547,
EN 60598-1,
EN 60598-2-4,
EN 62493,
EN 60598-2-8

65



2021/12/14
Allen Ding
Zástupce vrchní konstrukční kanceláře, Testování &
Certifikace
Positec Technology (China) Co., Ltd.
18, Dongwang Road, Suzhou Industrial
Park, Jiangsu 215123, P. R. China

OBSAH

1. BEZPEČNOSTNÉ POKYNY
2. ZOZNAM SÚČASTÍ
3. TECHNICKÉ ÚDAJE
4. NÁVOD NA POUŽITIE
5. ÚDRŽBA
6. ČISTENIE
7. VYHLÁSENIE O ZHODE

1. BEZPEČNOSTNÉ POKYNY BEZPEČNOSTNÉ POKYNY PRE VAŠU LAMPU / PRACOVNÉ OSVETLENIE BEZPEČNOSTNÉ PREDPISY PRE AKUMULÁTOROVÉ PRENOSNÉ RUČNÉ OSVETLENIE PRED PRVÝM POUŽITÍM NABITE AKUMULÁTOR

UPOZORNENIE: Pred použitím výrobku si preštudujte, pochopíte a dodržujte veškeré bezpečnostné pokyny a pokyny k obsluhovaní uvedeného v tomto návode na obsluhu.

TENTO NÁVOD USCHOVAJTE! PREŠTUDUJTE SI VŠETKY POKYNY! BEZPEČNOSTNÉ POKYNY

Varovanie! Pred použitím tohto prenosného ručného osvetlenia sa uistite, či ste si preštudovali všetky pokyny a či ste ich úplne pochopili. Nedodržanie bezpečnostných pokynov a inštrukcií môže viesť k úrazu elektrickým prúdom, k vzniku požiaru alebo k vážnemu úrazu.

- 1. Zoznámte sa s vašim akumulátorovým prenosným ručným osvetlením. Pozorne si preštudujte návod na obsluhu.**
Naučte sa ho používať aj s určitým obmedzením, uvedomte si taktiež určité riziká spojené s používaním tohto osvetlenia.
- 2. Používajte iba odporúčané akumulátory a nabíjací stojan / transformátor.**
Akýkoľvek pokus o použitie iného akumulátora môže spôsobiť poškodenie ručného prenosného osvetlenia, prípadne by mohlo dôjsť k explózií,

vzniku požiaru alebo zraneniu.

Číslo modelu	Jednotka Batérií	Nabíjací stojan / transformátor
WX025 WX025.X	2.0Ah WA3551	2.0 A nabíjačka WA3880

- 3. Pred výmenou žiarovky alebo pred vykonávaním akejkoľvek bežnej údržby alebo čistením vytriahnite z prenosného osvetlenia akumulátor.**
4. Pred výmenou žiarovky nechajte osvetlenie, ak bolo použité, na niekoľko minút vychladnúť.
5. Prenosné ručné osvetlenie nerozoberajte.
6. Prenosné ručné osvetlenie nepokladajte v blízkosti otvoreného ohňa alebo teplejších zdrojov. Mohlo by dôjsť k explózií. Akumulátory, ktoré doslúžili, nepaľujte, a to ani v tom prípade, ak sú dosť poškodené alebo úplne opotrebované. Akumulátory môžu v ohni explodovať.
- 7. Prenosné ručné osvetlenie ani akumulátory alebo nabíjací stojan / transformátor nepoužívajte v blízkosti horľavých kvapalín alebo plynov, prípadne vo výbušnom prostredí.** Iskrenie môže spôsobiť vznietenie výparov.
- 8. Ak chcete znížiť riziko úrazu elektrickým prúdom, neponárajte ručné osvetlenie do vody alebo inej kvapaliny.** Neodkladajte ani neskladujte ručné osvetlenie na mieste, kde by mohlo dôjsť k pádu alebo skĺznutiu do vane alebo umyvadla.
- 9. Zabráňte deťom používať prenosné osvetlenie bez dozoru.** Nejedná sa o hračku. Teplota žiarovky aj po krátkom použití prudko rastie. Táto teplota môže pri dotyku spôsobiť popálenie.
- 10. NEPOUŽÍVAJTE A TIEŽ ZABRÁŇTE V POUŽITÍ PRENOSNÉHO OSVETLENIA V POSTELI A V SPACOM VAKU.** Žiarovka prenosného ručného osvetlenia môže roztaviť tkaniny a môže dôjsť k popáleniu.
- 11. Osvetlenie udržiavajte v suchu, čistote a mimo dosahu mazív a tukov. Pri čistení používajte vždy čistý kúsok látky.** Na čistenie ručného osvetlenia nikdy nepoužívajte brzdovú kvapalinu, benzín alebo kvapaliny na báze ropy, ani žiadne silné rozpúšťadlá.
- 12. Svetelný zdroj v tomto svietidle sa nedá vymeniť; keď svetelný zdroj dosiahne koniec svojej životnosti, musí sa vymeniť celé svietidlo.**









20V aku svietidlo na osvetlenie pracoviska

SK

BEZPEČNOSTNÉ VAROVANIA TÝKAJÚCE SA BATÉRIÍ

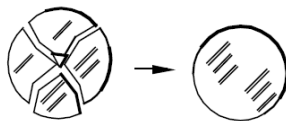
- a) **Nepokúšajte sa demontovať, rozoberať alebo rozrezávať batérie alebo jej články.**
- b) **Batériu neskratujte. Neukladajte batérie náhodne v škatuliach alebo v zásuvkách, kde by mohli dôjsť k ich vzájomnému skratovaniu alebo k skratovaniu spôsobenému inými predmetmi.** Ak sa batéria nepoužíva, udrzte ju v bezpečnej vzdialenosti od sponiek na papieri, mincí, kľúčov, klinčov, skrutiek alebo iných malých kovových predmetov, ktoré môžu spôsobiť prepojenie kontaktov batérie. Skratovanie kontaktov batérie môže spôsobiť popáleniny alebo požiar.
- c) **Nevystavujte batériu pôsobeniu tepla alebo ohňa. Vyvarujte sa skladovania batérií na otvorenom slnku.**
- d) **Nevystavujte batériu mechanickým rázom.**
- e) **Ak dôjde k úniku kvapaliny z batérie, zabráňte tomu, aby sa táto kvapalina dostala do kontaktu s pokožkou alebo aby zasiahla oči. Ak dôjde k takému kontaktu, zasiahnuté miesto umyte značným množstvom vody a vyhľadajte lekárske ošetrovanie.**
- f) **Udržujte batérie čisté a suché.**
- g) **Ak sú svorky batérie znečistené, utrite ich čistou a suchou handričkou.**
- h) **Batéria musí byť pred použitím nabitá. Vždy postupujte podľa uvedených pokynov a používajte správny postup nabíjania.**
- i) **Nenechávajte batériu nabíjať, ak nebude batéria použitá.**
- j) **Po dlhodobom uložení budete možno musieť vykonať niekoľko cyklov nabíjania a vybíjania, aby batéria dosiahla svoj maximálny výkon.**
- k) **Vykonávajte nabíjanie iba v nabíjačke, ktorá je špecifikovaná spoločnosťou Worx. Nepoužívajte inú nabíjačku, než je nabíjačka špeciálne dodaná na použitie s týmto zariadením**
- l) **Nepoužívajte žiadnu batériu, ktorá nie je určená na použitie s týmto zariadením.**
- m) **Ukladajte batérie mimo dosahu detí.**
- n) **Uchovajte originálnu dokumentáciu k tomuto výrobku na budúce odkazy.**
- o) **Ak sa zariadenie nepoužíva, vyberte z neho batériu.**
- p) **Vykonávajte riadnu likvidáciu batérie.**
- q) **V zariadení nekombinujte batériové články rôzneho dátumu výroby, kapacity, veľkosti alebo typu.**
- r) **Batériu uchovávajte ďalej od mikrovlnných rúr a zariadení pod vysokým tlakom.**

SYMBOLY

	Kvôli zníženiu rizika poranenia je potrebné, aby si používateľ najprv prečítal návod
	Akumulátory sa môžu pri nesprávnom spôsobe likvidácie dostať do systému kolobehu vody, čo môže ohroziť vlastný ekosystém. Doslúžile akumulátory nelikvidujte ako zmesový komunálny odpad.
	Nevystavujte ohňu
	Trieda III
	Akkoľvek poškodené ochranné kryty vymeňte
	Akumulátor Li-Ion. Tento výrobok bol označený symbolom "triedený odpad" pre všetky jednotlivé a zložené akumulátory. Preto musí byť s ohľadom vplyvu na životné prostredie po doslúžení recyklovaný alebo demontovaný. Akumulátory obsahujú nebezpečné látky, preto môžu byť nebezpečné pre životné prostredie a ľudské zdravie.
	Elektrické výrobky sa nesmú likvidovať spolu s domácim odpadom. Recyklujte v zberných miestach na tento účel zriadených. O možnosti recyklácie sa informujte na miestnych úradoch alebo u predajcu.
	Nepozerajte sa do zdroja svetla
	Určené iba na použitie v interiéri

2. ZOZNAM SÚČASTÍ

1. LED SVIETIDLO
2. HÁČIK
3. OTÁČAJÚCA SA HLAVA
4. SPÍNAČ ZAP./VYP.
5. ŠNÚRA
6. 20 V BLOK BATÉRIÍ*

* Nie všetko zobrazené alebo popísané príslušenstvo je súčasťou štandardnej dodávky.

3. TECHNICKÉ ÚDAJE

		WX025 WX025.X**
Menovité napätie		20V  Max***
Doba svietenia (2.0Ah)	Vysoký jas	14 hrs
	Nízky jas	17 hrs
Jas		160/350 LM
Otočnáhlava		-6°~+90°
Hmotnosť (Holé náradie)		0.26kg

** X = 1-999, A-Z, M1-M9 sú len pre rôznych zákazníkov, medzi týmito modelmi nie sú žiadne zmeny týkajúce sa bezpečnosti.

***Napätie merané bez pracovného zaťaženia. Pôvodné napätie batérie dosahuje maximálne 20 V. Menovité napätie je 18 V.

ODPORUČANÉ BATÉRIE A NABÍJAČKY



Kategória	Typ	Kapacita
20V Batéria	WA3551	2.0Ah
20V nabíjačka	WA3880	2.0A

Odporúčame Vám, aby ste si zakúpili príslušenstvo v rovnakej predajni, v akej ste zakúpili aj vaše náradie. Typ príslušenstva zvolte podľa typu vykonávanej práce. Ďalšie podrobnosti nájdete na obale príslušenstva. Pomoc a užitočné rady vám môže poskytnúť predajca háradia.

4. NÁVOD NA POUŽITIE



POZNÁMKA: Pred tým, ako náradie použijete, prečítajte si návod na použitie.

VKONÁVANÝ ÚKON	OBRÁZOK
Pred začatím práce	
Nabíjanie batérie	Pozri obr.A
Nasadenie / Vybratie batérie	Pozri obr.B,C
OBSLUHA	
Stlačením vypínača svetidlo zapnete a vypnete.  VAROVANIE! Nesviette si priamo do očí.	Pozri obr. D1
PRENÁŠANIE ALEBO ZAVESENIE PRENOSNÉHO SVIETIDLA	
Použite háčik na zavesenie svetidla na osvetlenie.  VAROVANIE! Ohybné svetidlo nevesajte na žiadne elektrické napájacie káble!  VAROVANIE! Hák sa používa iba na zdvíhanie svetidla a nie je určený na to, aby niesol dodatočnú hmotnosť alebo uniesol vašu hmotnosť v akejkoľvek situácii.	Pozri obr. D2
Otočte hlavu svetla v rozsahu -6° až 90°	Pozri obr.E

5. ÚDRŽBA

Vaše náradie si nevyžaduje žiadne dodatočné mazanie ani údržbu. Vaše náradie si nevyžaduje žiadny servisný zásah. Svoje náradie nikdy nečistite vodou alebo chemickými čistiacimi prostriedkami. Vytrite ho suchou handrou. Náradie ukladajte na suchom mieste.

20V aku svetidlo na osvetlenie pracoviska

SK

6. ČISTENIE

Na utieranie svetidla použijete suchú čistú handričku a pri čistení nepoužívajte vodu ani ho neponárajte do vody.

VAROVANIE: Na čistenie svetidla nikdy nepoužívajte rozpúšťadlá ani iné agresívne chemikálie. Nikdy nenechajte žiadnu tekutinu stiecť do svetla.

7. VYHLÁSENIE O ZHODE

My,
Positec Germany GmbH
Postfach 32 02 16, 50796 Cologne, Germany

Vyhlasujeme, že tento výrobok,
Popis **Osvetlenie napájané akumulátorom**
Typ **WX025 WX025.X**
Funkcia **Osvetľovacie teleso**

Zodpovedá nasledujúcim smerniciam:
2011/65/EU & (EU) 2015/863,
2014/30/EU,
(EU) No 1194/2012 v znení neskorších predpisov
EU No 2015/1428

Spíňa posudzované normy

EN IEC 55015,
EN 61547,
EN 60598-1,
EN 60598-2-4,
EN 62493,
EN 60598-2-8

69



2021/12/14
Allen Ding
Zástupca vrchnej konštruktívnej kancelárie,
Testovanie & Certifikácia
Positec Technology (China) Co., Ltd.
18, Dongwang Road, Suzhou Industrial
Park, Jiangsu 215123, P. R. China

**20V aku svetidlo na
osvetlenie pracoviska**

SK

KAZALO VSEBINE

1. VARNOSTNA NAVODILA
2. SESTAVNI DELI
3. TEHNIČNI PODATKI
4. OPERATING INSTRUCTIONS
5. VZDRŽEVANJE
6. ČIŠČENJE
7. IZJAVA O SKLADNOSTI

1. VARNOSTNA NAVODILA VARNOSTNE TOČKE ZA SIGNALNO/DELOVNO LUČ VARNOSTNA PRAVILA ZA BREŽIČNO ROČNO LUČ PRED PRVO UPORABO, NAPOLNITE AKUMULATOR

 **POZOR:** Pred uporabo preberite in se temeljito seznanite z vsemi delovnimi pravili ter navodili za uporabo, ki so navedena v tem priročniku.

SHRANITE TA NAVODILA! PREVERITE CELO VSEBINO NAVODIL! VARNOSTNA NAVODILA

 **Opozorilo!** Pred uporabo ročne luči, poskrbite, da boste v celoti prebrali in se podrobno seznanili z vsemi navodili iz tega priročnika. Neupoštevanje opozoril in navodil lahko privede do električnega udara in/ali resnih poškodb.

1. **Seznanite se z delovanjem ročne luči. Pazljivo preberite navodila za uporabo.**
Preučite vse možnosti uporabe in omejite, predvsem pa specifične potencialne nevarnosti, ki pretjijo pri uporabi te luči.
2. **Uporabljajte le priporočen akumulator in stojalo za polnjenje/transformator.**
Uporaba kateregakoli drugega akumulatorja lahko poškoduje prenosno luč, v skrajnih primerih celo povzroči eksplozijo, požar ali osebne poškodbe.









Model	Akumulator	Stojalo za polnjenje/ transformator
WX025 WX025.X	2.0Ah WA3551	2.0 A polnilnik WA3880

3. **Pred menjavanjem žarnice ali izvajanjem rednega vzdrževanja ter čiščenja, obvezno odstranite akumulator iz luči.**
4. Pred čiščenjem žarnice, počakajte, da se prenosna luč nekaj minut ohlaja.
5. Prenosne luči nikoli ne razstavljajte.
6. Prenosne luči ali akumulatorja nikoli ne postavljajte blizu ognja ali vira vročine. Pri tem bi akumulator lahko eksplodiral. Nikakor pa ne sežigajte rabljenih akumulatorjev, četudi so zelo poškodovani ali popolnoma iztrošeni. Pri tem bi lahko eksplodirali in povzročili požar.
7. **Prenosne luči in stojala za polnjenje/transformatorja nikoli ne uporabljajte blizu vnetljivih tekočin ali plinov, oziroma v eksplozivnih okoljih.** Iskrenje v notranjosti luči lahko zaneti hlape.
8. **Za zmanjšanje nevarnosti električnega udara, prenosne luči ne postavljajte v vodo ali v druge tekočine.** Stojala za polnjenje prenosne luči ne postavljajte ali shranjujte na mestih, kjer bi lahko padla v kopalno kad ali umivalnik.
9. **Otrokom ne dovolite, da bi uporabljali prenosno luč brez nadzora. Prenosna luč ni igrača. Temperatura žarnice zelo naraste že po krajšem vklopu.** Zaradi tega lahko, ob dotiku, utrpite opekline.
10. **PRENOSNE LUČI NIKOLI NE UPORABLJATE, NITI NE DOVOLITE, DA BI JO UPORABLJALI DRUGI, V POSTELJI ALI SPALNI VREČI.** Leča prenosne luči lahko stopi vlakna tkanine in povzroči opekline.
11. **Poskrbite, da bo prenosna luč vedno, olja, čista in brez ostankov olj ali masti. Za čiščenje vedno uporabljajte čisto krpo.** Pri čiščenju prenosne luči nikoli ne uporabljajte zavorne tekočine, bencina, nepolarnih topil ali drugih močnih raztopin.
12. **Vir svetlobe te svetilke ni zamenljiv; ko vir svetlobe doseže konec svoje življenjske dobe, je potrebno zamenjati celotno svetilko.**

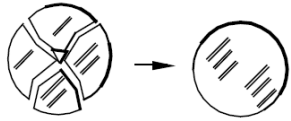
VARNOSTNA OPOZORILA ZA AKUMULATOR

- a) **Ne razstavlajte, odpirajte ali odstranite celic akumulatorja.**
- b) **Pazite, da ne povzročite kratkega stika med kontaktoma akumulatorja. Akumulatorjev nikoli ne shranjujte v škatli ali predalu, kjer bi lahko prišlo do kratkega stika zaradi stika kontaktov s prevodnimi predmeti.** Kadar akumulator ni nameščen v orodju, ga hranite proč od drugih kovinskih predmetov, kot so sponke za papir, kovanci, ključji, želblji, vijaki ali drugi drobni kovinski predmeti, ki bi lahko omogočili stik med kontaktoma. Če pride do stika med kontaktoma akumulatorja, to lahko povzroči požar.
- c) **Akumulatorja ne izpostavljajte vročini ali ognju. Poskrbite, da ne bo izpostavljen neposredni sončni svetlobi.**
- d) **Akumulatorja ne izpostavljajte mehanskim udarcem.**
- e) **Če opazite, da akumulator pušča, pazite, da tekočina ne bo prišla v stik z očmi. Če akumulatorska tekočina vseeno pride v stik z očmi, izperite prizadeto območje z obilo vode in poiščite zdravniško pomoč.**
- f) **Akumulator shranjujte na čistem in suhem mestu.**
- g) **Če se akumulator zamaže, ga takoj očistite s čisto in suho krpo.**
- h) **Akumulator morate pred uporabo napolniti. Pri polnjenju akumulatorja vedno upoštevajte predpisana navodila in postopke.**
- i) **Če akumulatorja ne polnite, ga odstranite iz polnilca.**
- j) **Po daljšem obdobju skladiščenja, boste za doseg maksimalne zmogljivosti akumulatorja verjetno morali slednjega nekajkrat napolniti in izprazniti.**
- k) **Za polnjenje uporabljajte le polnilce, ki jih je predpisal Worx. Nikoli ne uporabljajte polnilnikov, ki niso posebej namenjeni za polnjenje vašega akumulatorja.**
- l) **Nikoli ne uporabljajte polnilcev, ki niso posebej zasnovani za polnjenje vašega akumulatorja.**
- m) **Akumulatorje shranjujte izven dosega otrok.**
- n) **Za podrobnosti, si oglejte gradivo, ki je bilo priloženo akumulatorju.**
- o) **Če orodja ne uporabljate, iz njega odstranite akumulator.**
- p) **Akumulatorje odlagajte skladno s predpisi.**
- q) **V napravi ne uporabljajte celic različnih proizvajalcev, zmogljivosti, velikosti ali tipa.**
- r) **Baterije držite stran od mikrovalov in visokega tlaka.**

SIMBOLI

	Zaradi zmanjševanja nevarnosti poškodb, se temeljito seznanite z navodili za uporabo.
	Če se baterije nepravilno odlaga, lahko vstopijo v vodni cikel, kar pa je lahko nevarno za ekosistem. Odpadnih baterij ne odlagajte v nesortirane komulane odpadke.
	Prepovedano sežiganje
	Razred III
	Zamenjajte morebitne počene ščitnike
 Li-Ion 	Baterije Li-Ion Ta izdelek je označen s simbolom, ki se nanaša na 'ločeno zbiranje' za vse baterijske napajalnike in baterijski napajalnik. Nato bodo reciklirane ali razstavljene, da se zmanjša škodljiv vpliv na okolje. Baterijski napajalniki vsebujejo nevarne snovi in so zato lahko nevarni za okolje in za zdravje ljudi.
	Odpadnih električnih naprav ne smete zavreči skupaj z ostalimi gospodinjskimi odpadki. Dostavite jih na mesto za ločeno zbiranje odpadkov. Glede podrobnosti, se posvetujte z lokalno službo za ravnanje z odpadki.
	Ne strmite v delujoči vir svetlobe
	Le za notranjo uporabo.

2. SESTAVNI DELI

1. LED SVETILKA
2. KLJUKA
3. VRTLJIVA GLAVA
4. STIKALO ZA VKLOP/IZKLOP
5. VRVICO
6. KOMPLET BATERIJ 20V*

* Pri standardni dobavi niso vključeni vsi prikazani dodatki.

3. TEHNIČNI PODATKI

		WX025 WX025.X**
Napetost	20V  Max***	
Čas svetenja (2.0Ah)	Visoka svetlost	14 hrs
	Nizka svetlost	17 hrs
Svetlost	160/350 LM	
Vrtljiva glava	-6°~+90°	
Teža strojčka (Golo orodje)	0.26kg	

** X = 1-999, A-Z, M1-M9 so samo za različne kupce, med temi modeli ni nobenih varnostnih sprememb.

*** Napetost merjena brez obremenitve. Začetna napetost akumulatorja doseže maksimum 20 V. Običajna napetost je 18 V.

PRIPOROČENE BATERIJE IN POLNILNIKI



Kategorija	Vtipkajte	Zmogljivost
20V akumulator	WA3551	2.0Ah
20V polnilnik	WA3880	2.0A

Priporočamo vam, da dodatke vedno kupujete v isti trgovini, kot ste kupili napravo. Vedno uporabite takšen dodatek, ki ustreza vašemu delu. Za podrobnosti si oglejte razlage na embalaži kompleta dodatkov. Pri odločanju o ustreznem dodatku, vam lahko pomaga tudi osebe v trgovini.

4. OPERATING INSTRUCTIONS



OPOMBA: Preden začnete uporabljati strojček, si pozorno preberite navodila.

DEJANJE	SLIKA
SESTAVLJANJE	
Sestavljanje ročaja	Glejte sliko A
Sestavljanje košare za travo	Glejte sliko B,C
OPERATION	
Pritisnite stikalo ON/OFF, da prižgete in ugasnete luč.  OPOZORILO: Nikoli ne usmerjajte svetlobnega snopa neposredno v oči.	Glejte sliko D1
PRENAŠANJE ALI OBEŠANJE PRENOSNE LUČI	
Za obešanje luči za osvetlitev uporabite kavelj.  OPOZORILO! Prilagodljive svetilke ne smete obesiti za noben električni napajalni kabel!  OPOZORILO! Kavelj se uporablja samo za dvigovanje luči in ni namenjen za prenašanje dodatne teže ali za podporo vaši teži v kakršni koli situaciji.	Glejte sliko D2
Zavrtite glavo luči v razponu od -6° do 90°.	Glejte sliko E

5. VZDRŽEVANJE

Strojčka ne rabite dodatno mazati. Strojček tudi nima nobenih delov, ki bi jih morali servisirati. Za čiščenje strojčka nikoli ne uporabljajte vode ali kemičnih sredstev. Obrišite ga le s suho krpo. Strojček vedno shranjujte na suhem mestu.

6. ČIŠČENJE

Luč obrišite s suho, čisto krpo in pazite, da ne uporabljate vode ali ne potapljate luči v vodi za čiščenje.

⚠ OPOZORILO: Za čiščenje luči nikoli ne uporabljajte topil ali drugih močnih kemikalij. Nikoli ne dovolite, da bi kakršna koli tekočina prišla v luč.

7. IZJAVA O SKLADNOSTI

Mi,
Positec Germany GmbH
Postfach 32 02 16, 50796 Cologne, Germany

Izjavljamo, da je izdelek,
Opis izdelka **Akumulatorska luč**
Vrsta izdelka **WX025 WX025.X**
Namen uporabe **Svetenje**

Skladen z naslednjimi direktivami,
2011/65/EU&(EU)2015/863,
2014/30/EU,
(EU) No 1194/2012 spremenjeno z EU No
2015/1428

In izpolnjuje naslednje standarde

EN IEC 55015,
EN 61547,
EN 60598-1,
EN 60598-2-4,
EN 62493,
EN 60598-2-8

73



2021/12/14
Allen Ding
Pooblaščen glavni inženir za testiranje in certificiranje
Positec Technology (China) Co., Ltd.
18, Dongwang Road, Suzhou Industrial
Park, Jiangsu 215123, P. R. China



www.worx.com

Copyright © 2022, Positec. All Rights Reserved.
AR01247904