

MASTER cut 1500

wolfcraft®

- Ⓓ Original-Bedienungsanleitung (32)
- ⒼⒹ Translation of the original operating instructions (40)
- Ⓕ Traduction de la notice d'utilisation originale (47)
- Ⓔ Traducción del manual de instrucciones original (55)
- ⒹⒻ Vertaling van de oorspronkelijke handleiding (63)
- Ⓘ Traduzione del manuale d'uso originale (71)
- ⒫ Tradução do manual original (79)
- ⒹⓀ Oversættelse af den originale betjeningsvejledning (87)
- Ⓐ Översättning av original bruksanvisningen (95)
- ⒻⒶ Alkuperäisen käyttöohjeen käännös (102)
- Ⓓ Oversættelse av original bruksanvisning (110)
- ⒫Ⓕ Tłumaczenie oryginalnej instrukcji obsługi (117)
- ⒼⒹ Μετάφραση του πρωτότυπου οδηγιών χρήσης (125)
- ⒹⒻ Original işletim kılavuzunun çevirisi (133)
- Ⓕ Překlad originálního Návodu na obsluhu (141)
- Ⓕ Az eredeti használati útmutató fordítása (149)
- ⒹⒻ Traducerea instrucțiunilor de operare originale (157)
- ⒼⒹ Превод на оригиналното упътване за употреба (165)
- ⒻⒹⒻ Prevod originalnog uputstva za upotrebu (173)
- ⒻⒹⒻ Перевод оригинала инструкции по эксплуатации (181)

CE



www.tuv.com
ID: 000039236

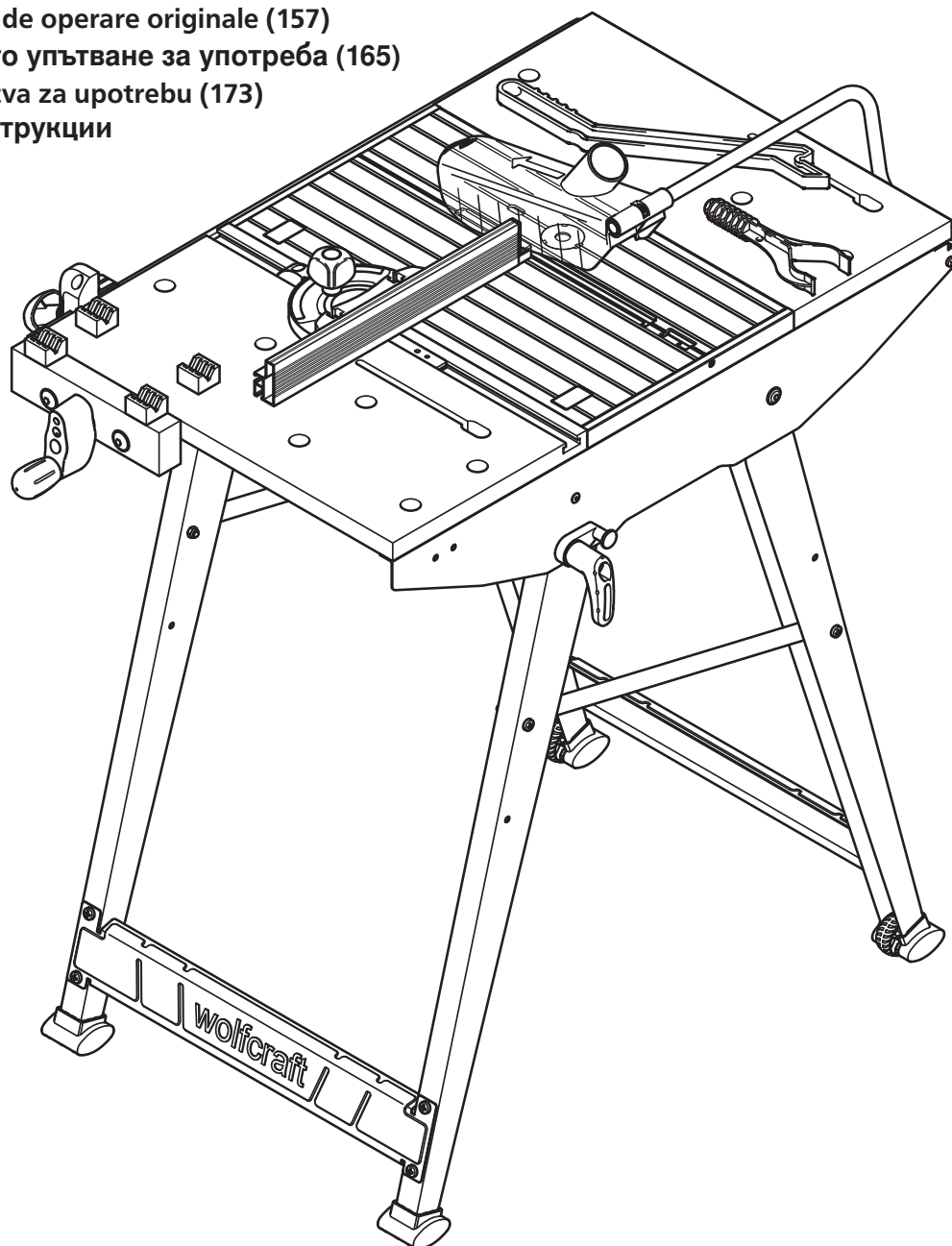

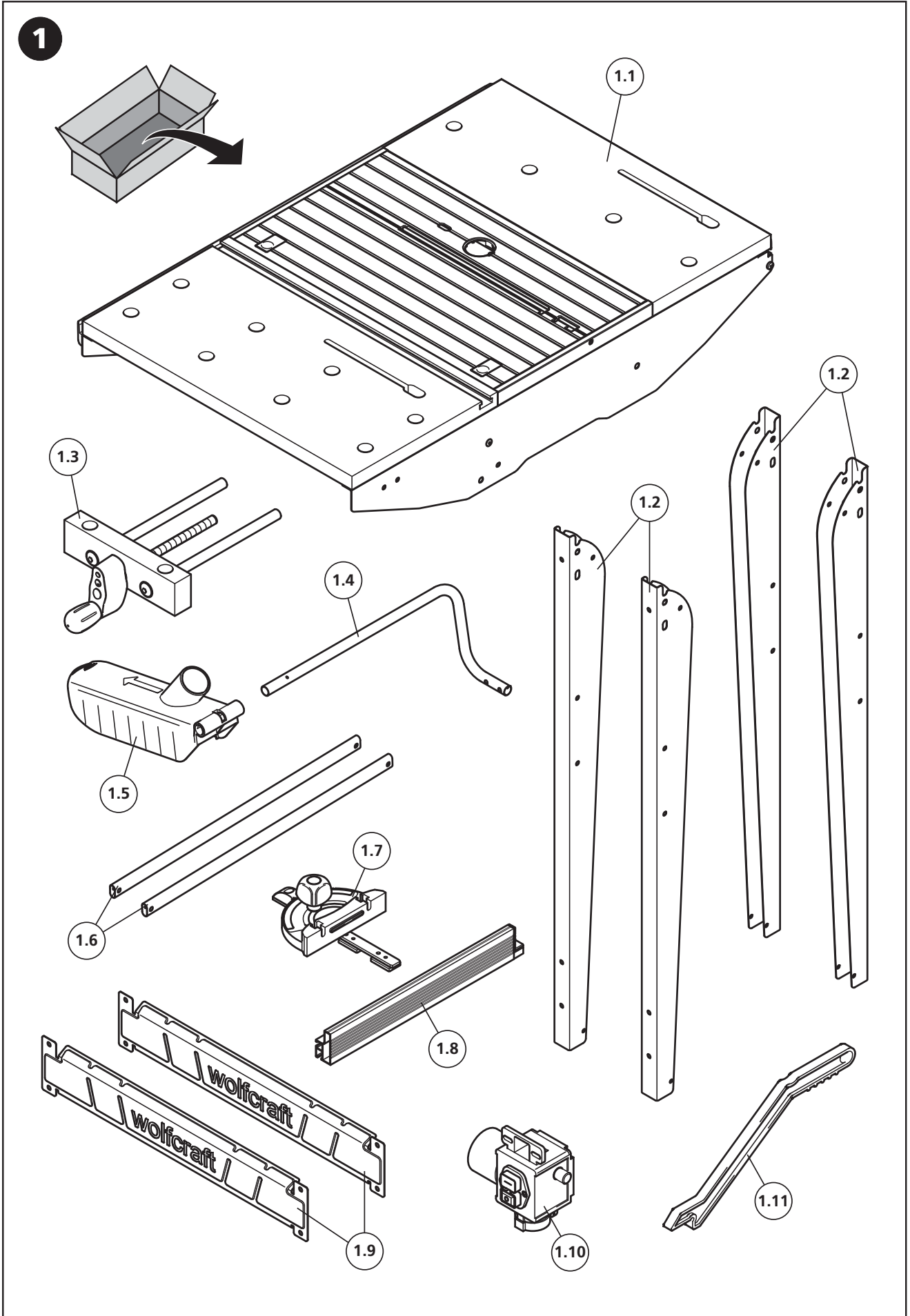

1





2

1

2.1 4 x
6 x 20

2.2 1 x

2.3 1 x

2

2.4 4 x
M 6 x 16
DIN 912

2.5 2 x
M 6 x 20
DIN 6912

2.6 1 x
3,5 x 6,5
DIN 7981

2.7 1 x
6,4
DIN 125

2.8 6 x
M 6
DIN 557

2.9 1 x
SW 5

2.10 1 x

2.11 1 x

2.12 1 x

2.13 1 x

2.14 1 x

2.15 1 x

2.16 4 x

2.17 1 x

2.18 1 x

2.19 1 x

2.20 1 x

3

2.21 2 x
M 8 x 70
DIN 931

2.22 2 x
M 8 x 45
DIN 7380

2.23 4 x
M 6 x 40
DIN 7985

2.24 2 x
M 6 x 25
DIN 7985

2.25 8 x
M 6 x 10
DIN 7985

2.26 4 x
8,4
DIN 9021

2.27 2 x

2.28 2 x
6,4
DIN 125

2.29 2 x
M 8
DIN 985

2.30 4 x
M 6
DIN 985

2.31 10 x
M 6
DIN 934

2.32 4 x

2.33 2 x

2.34 4 x

2.35 2 x

2.36 2 x

2.37 2 x

2.38 2 x

2.39 2 x

2.40 2 x

4

2.41 4 x
M 6 x 45
DIN 933

2.42 4 x
M 6 x 25
DIN 933

2.43 6 x
M 6 x 12
DIN 912

2.44 8 x
M 6
DIN 934

2.45 4 x
M 6

2.46 6 x
M 6
DIN 557

2.47 4 x
6,4
DIN 9021

2.48 9 x
6,4
DIN 125

2.49 8 x
6,0
DIN 137

2.50 6 x

2.51 4 x

2.52 1 x

2.53 1 x



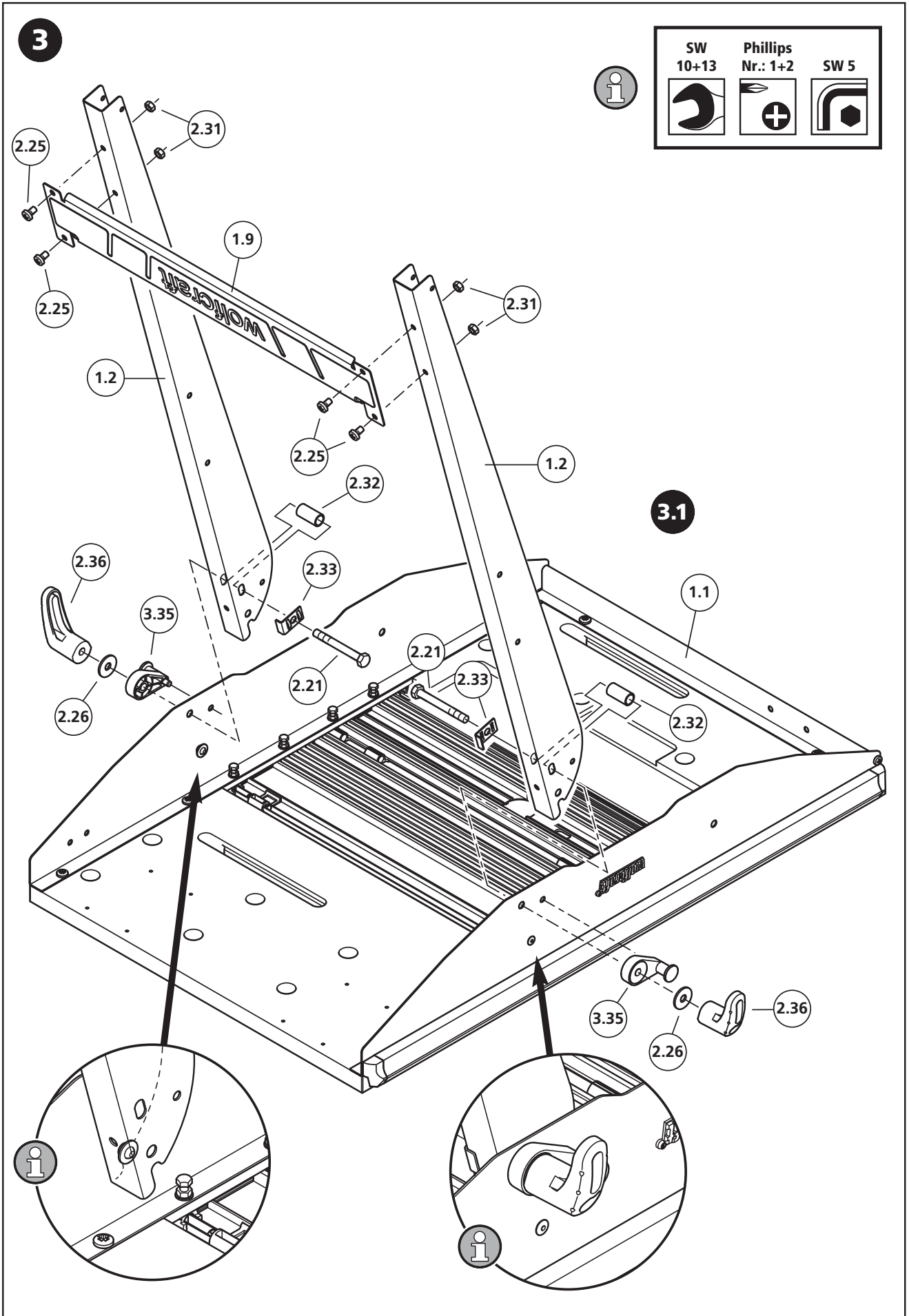



3

3.2

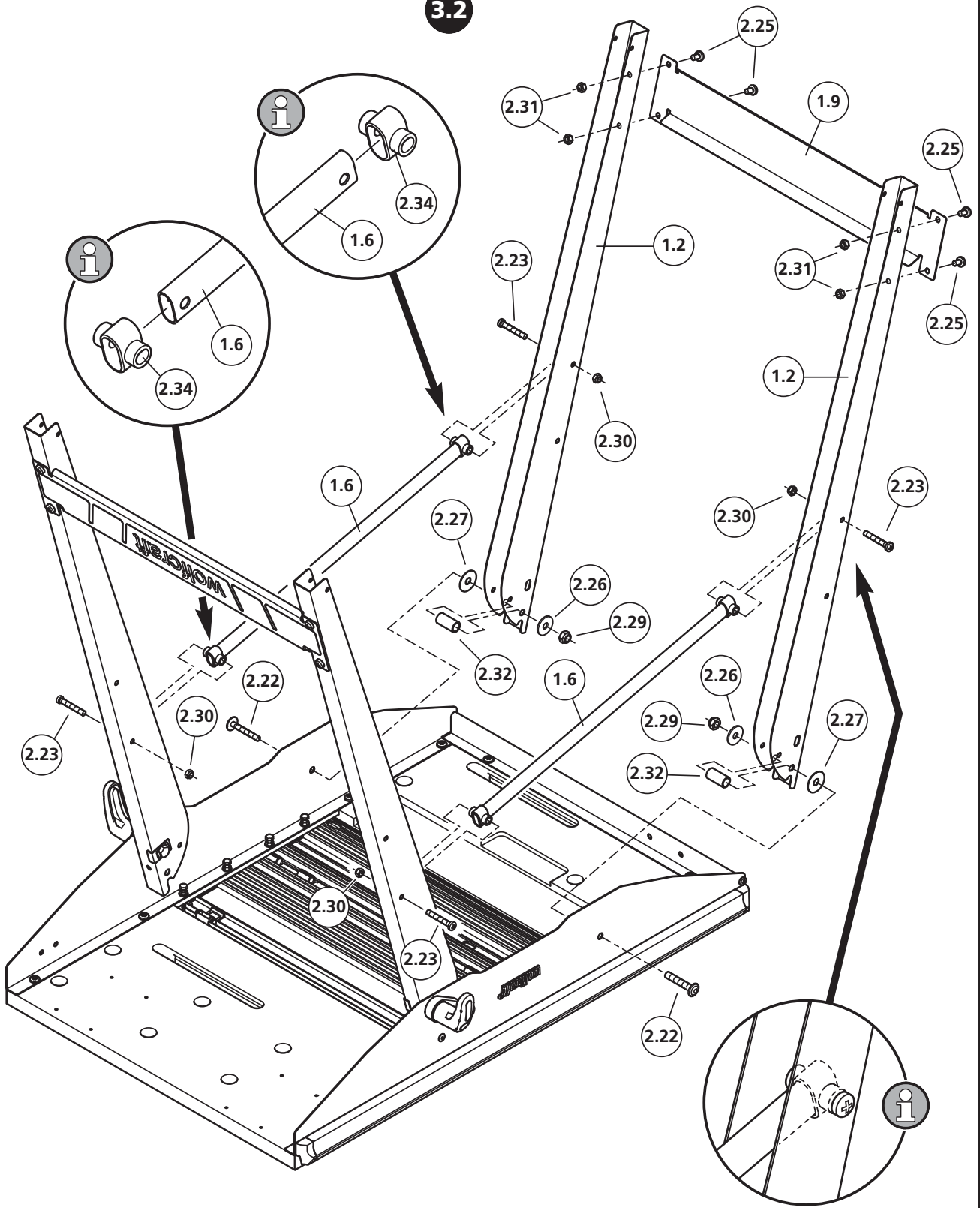

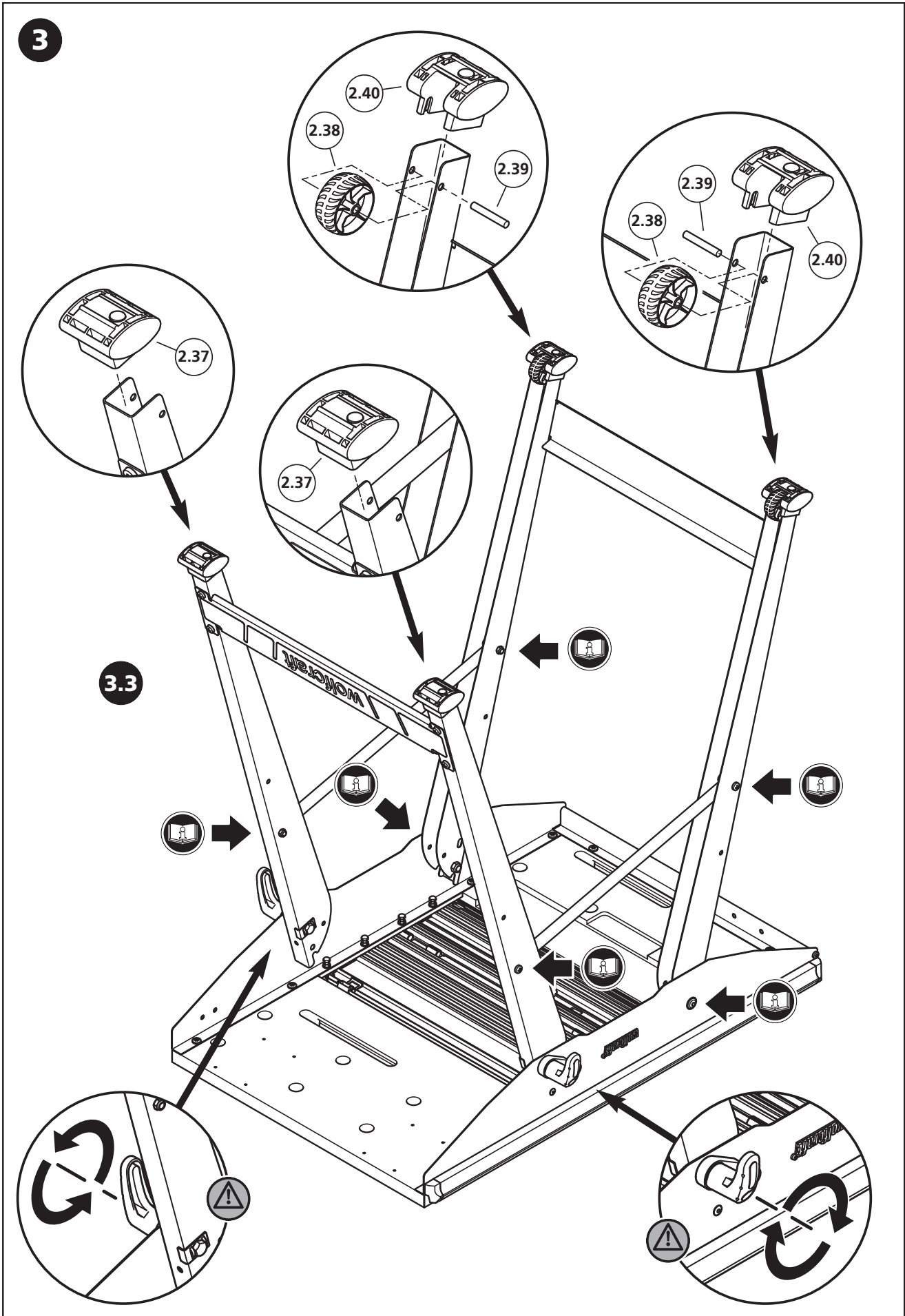

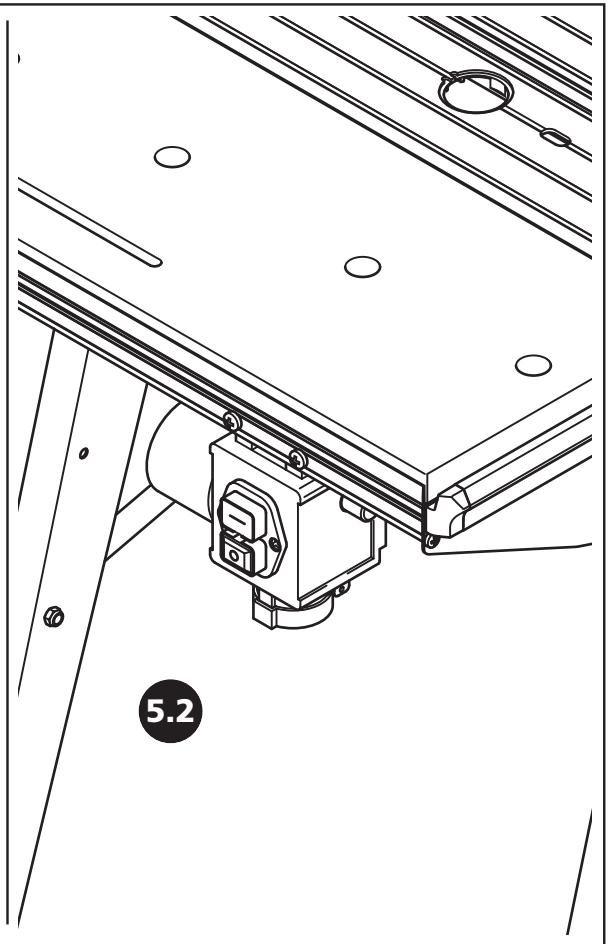
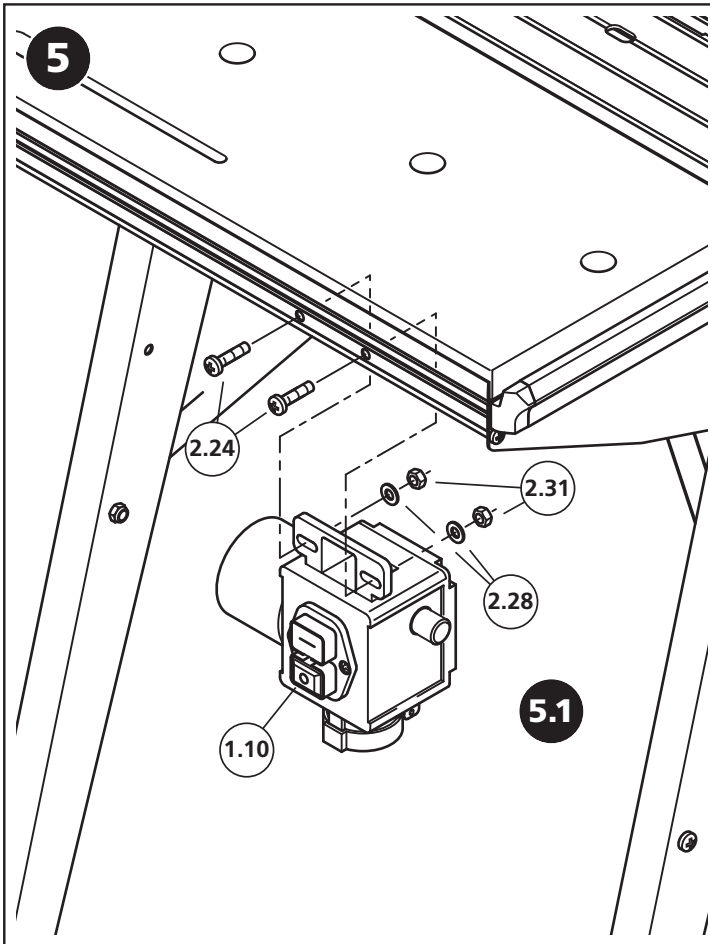
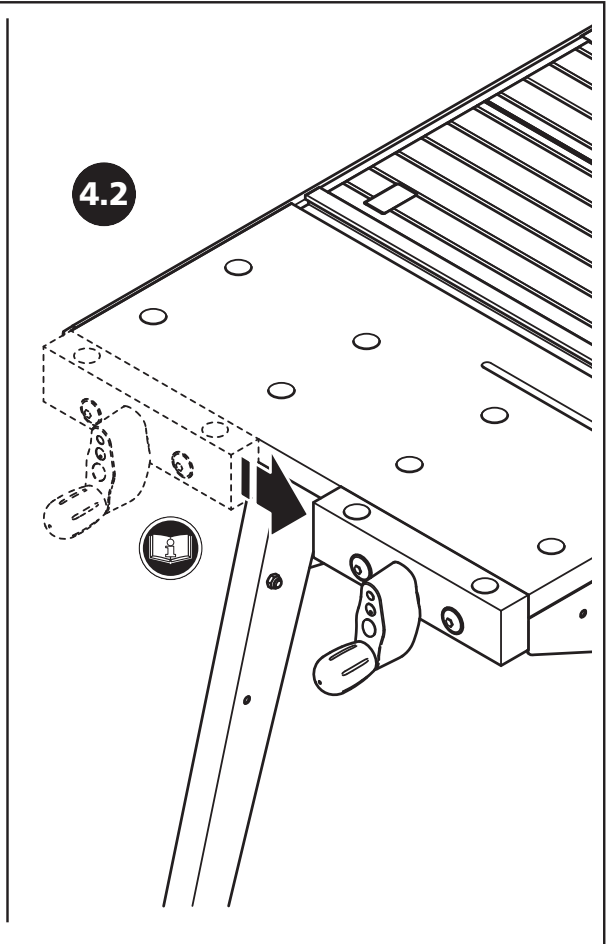
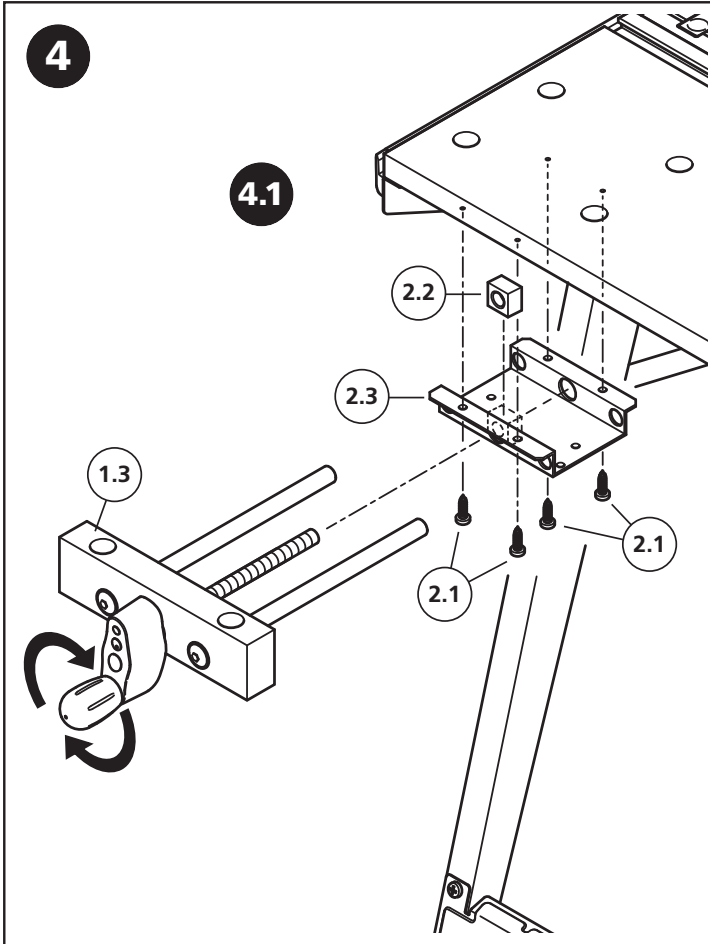

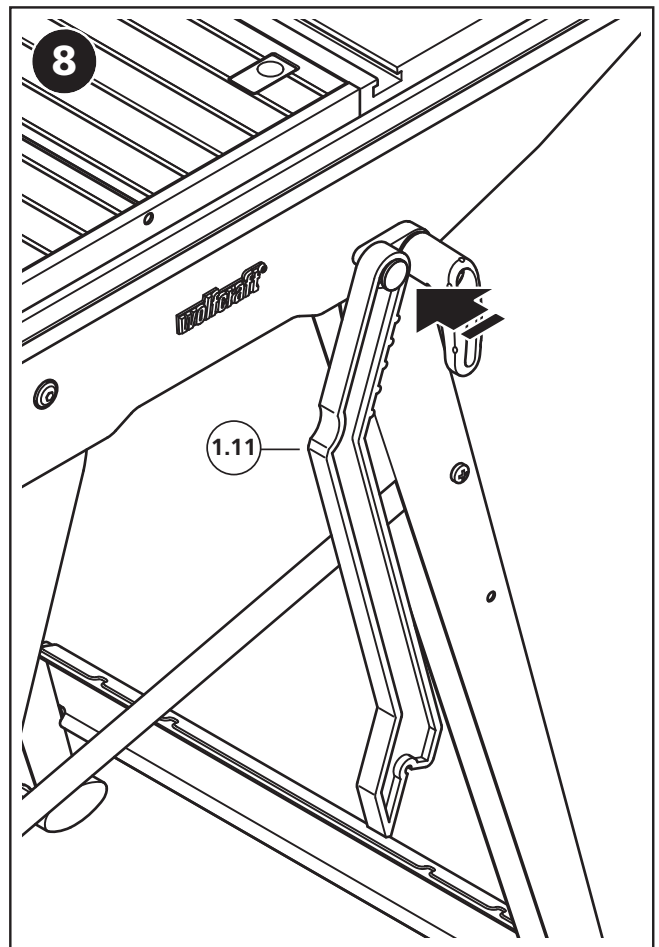
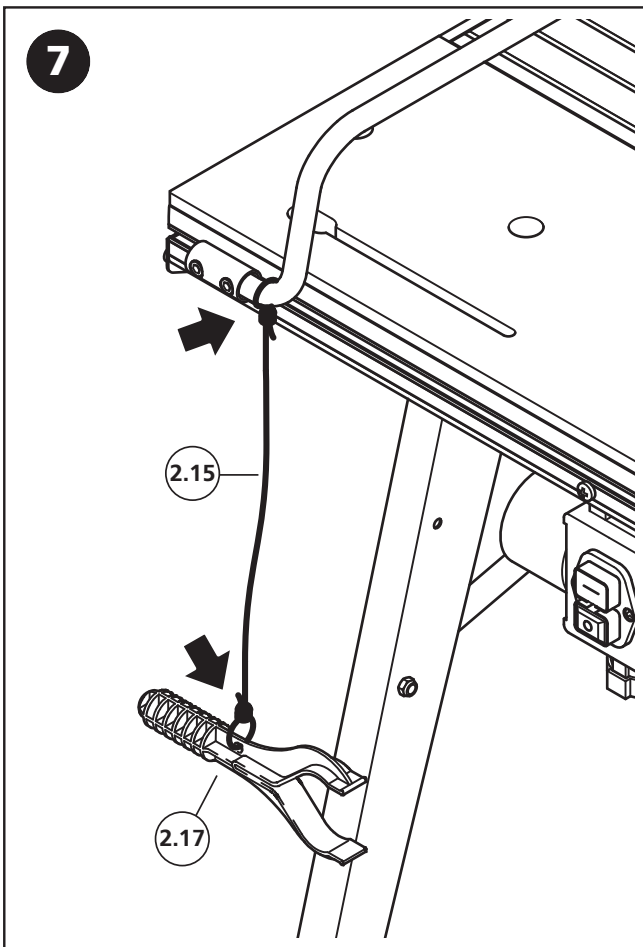
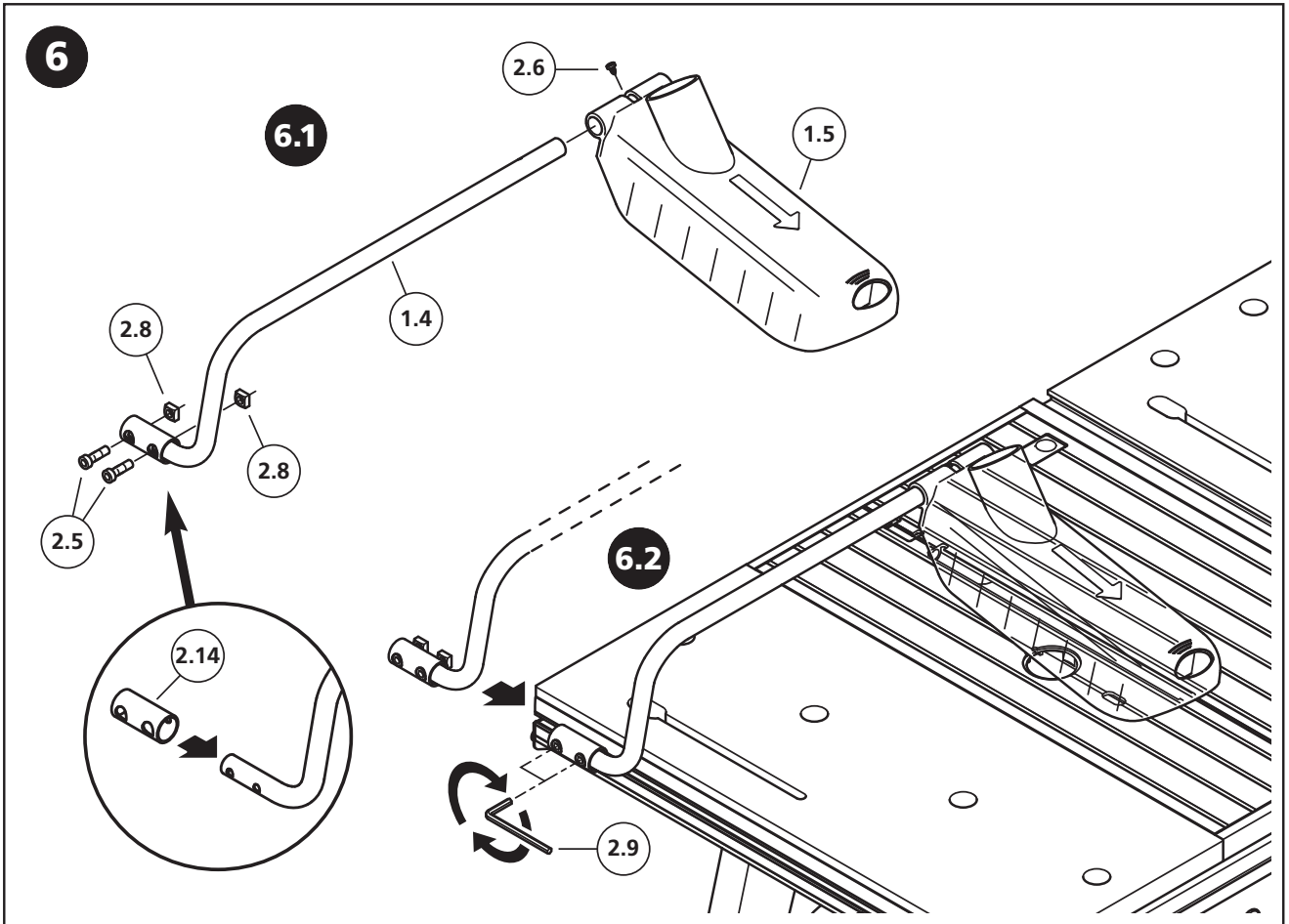



9

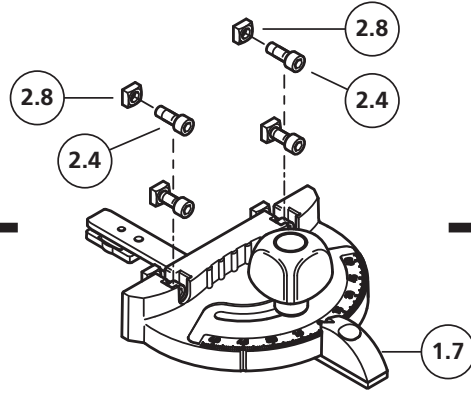

9.1

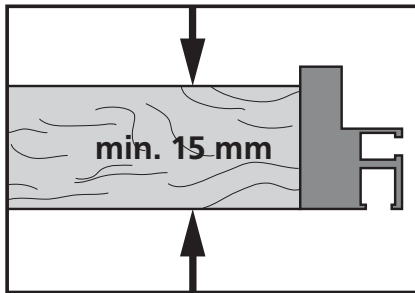
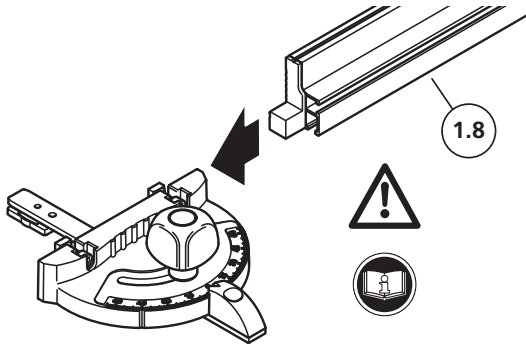

9.1a

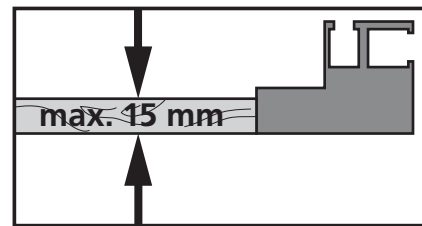
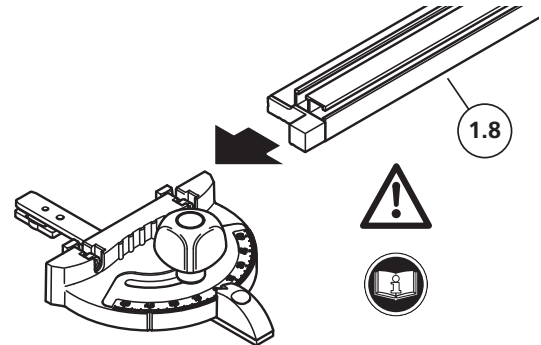

9.2

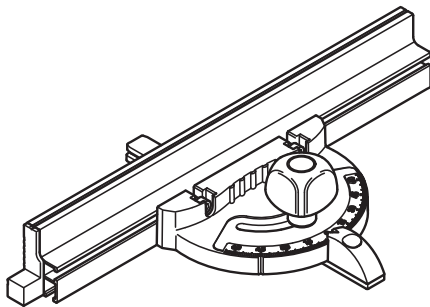

9.2a

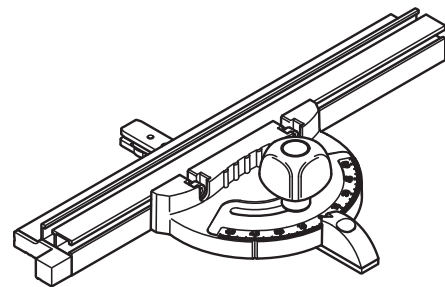

9.3

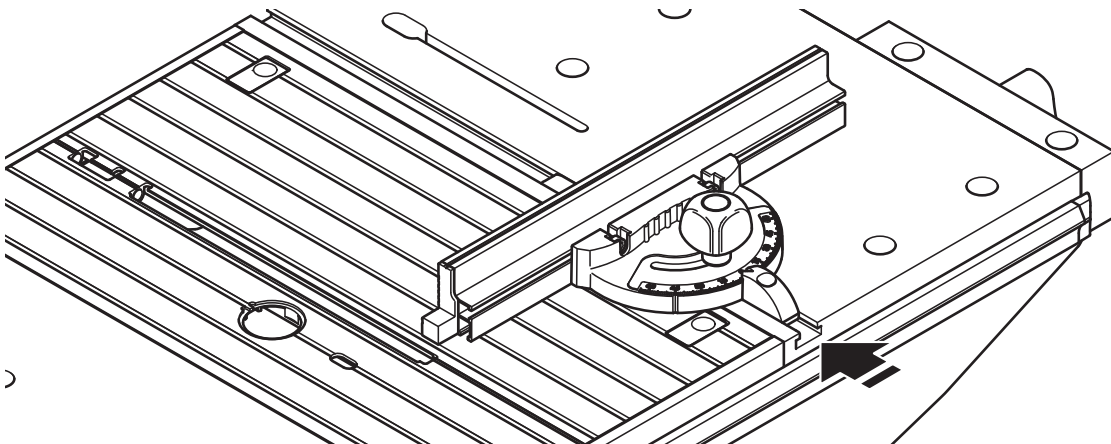

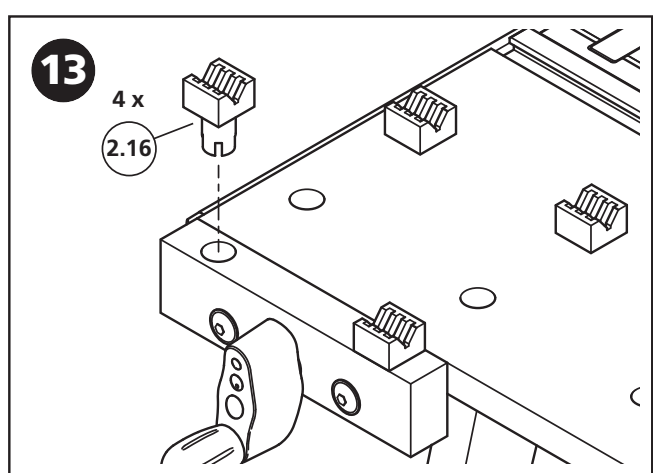
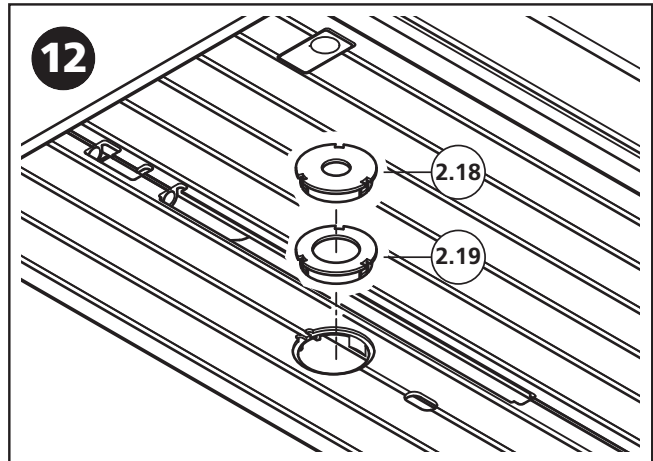
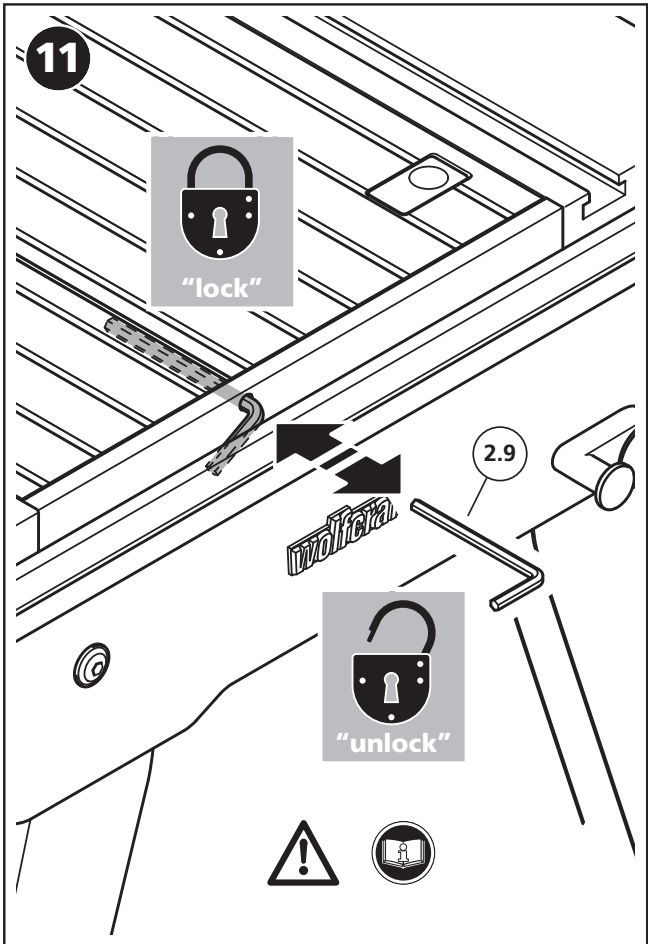
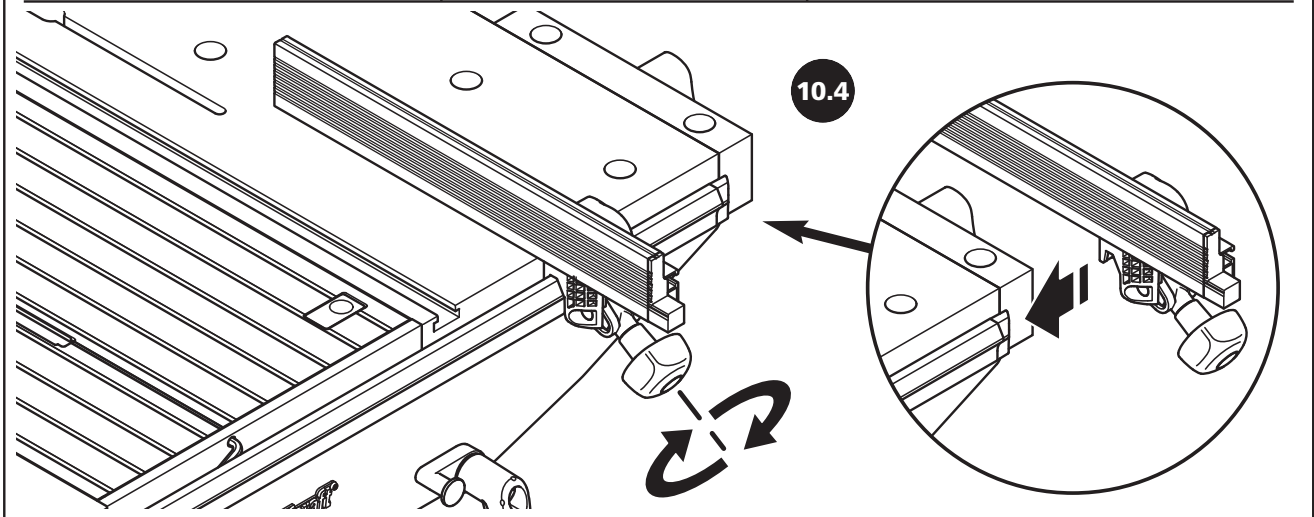
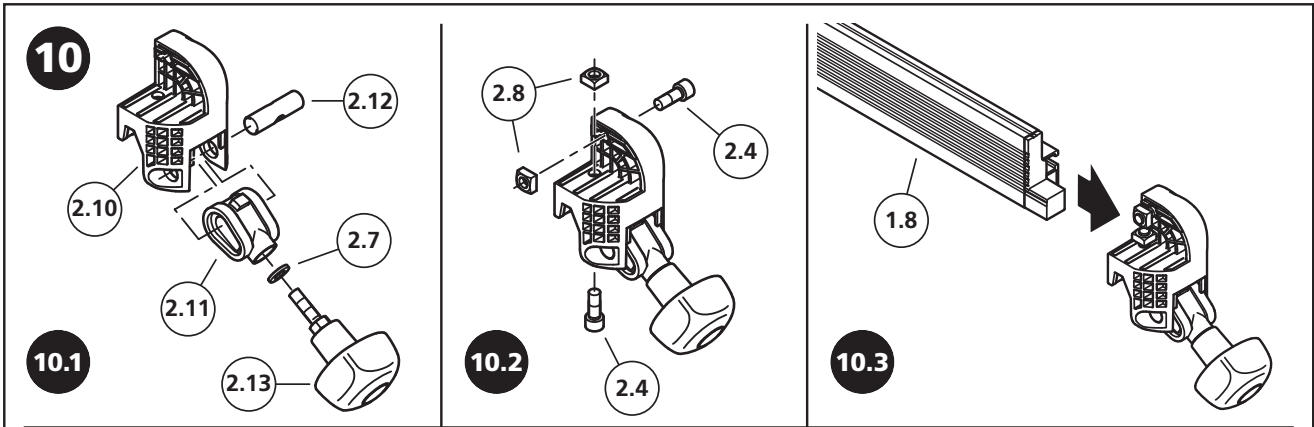

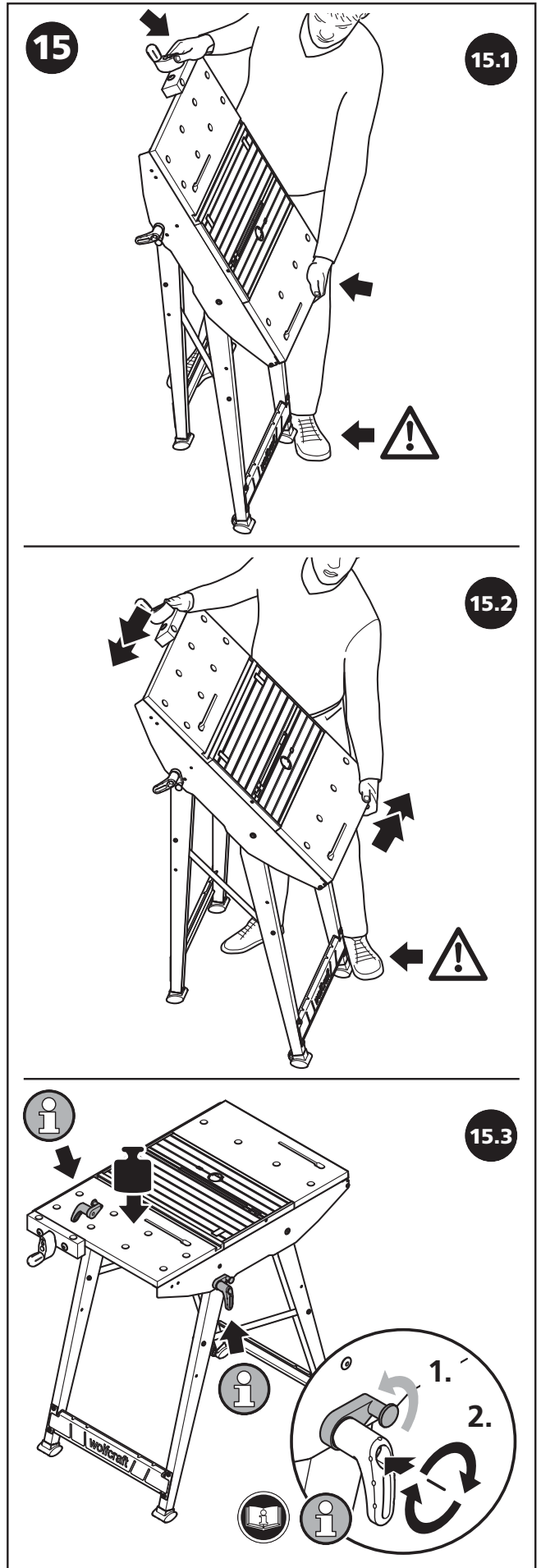
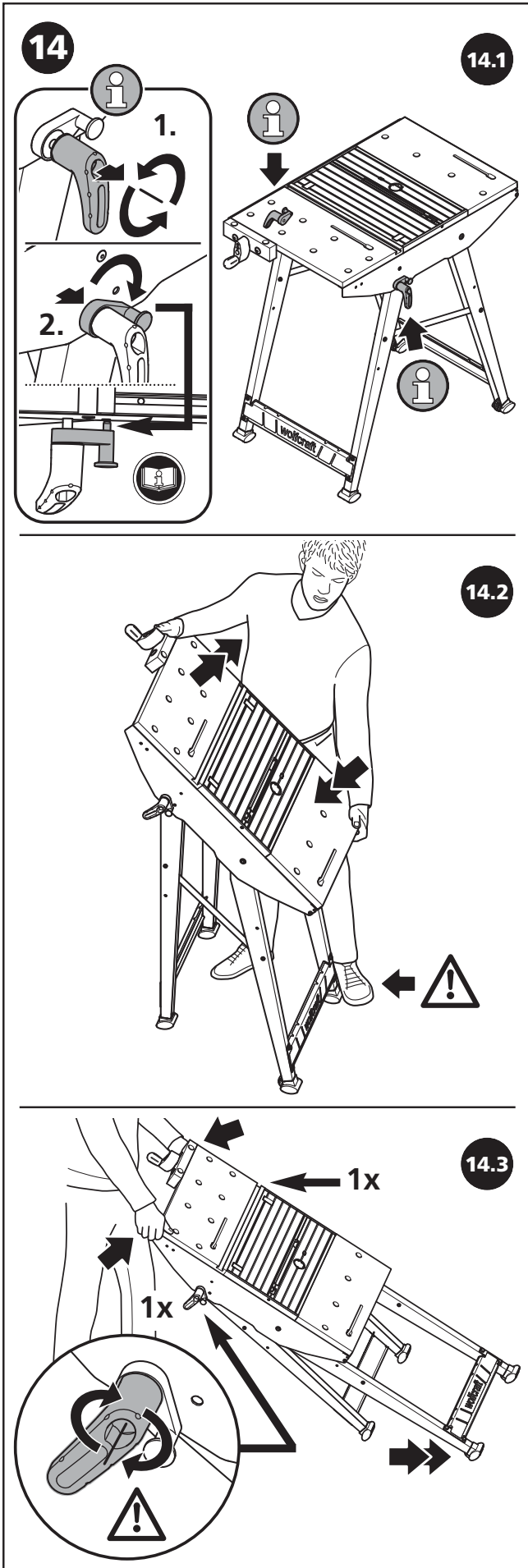

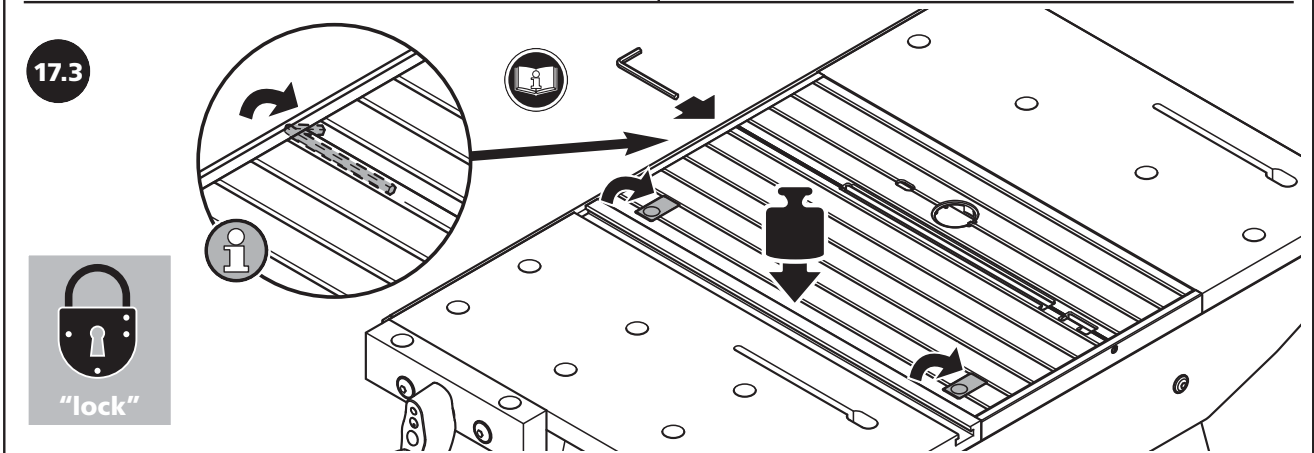
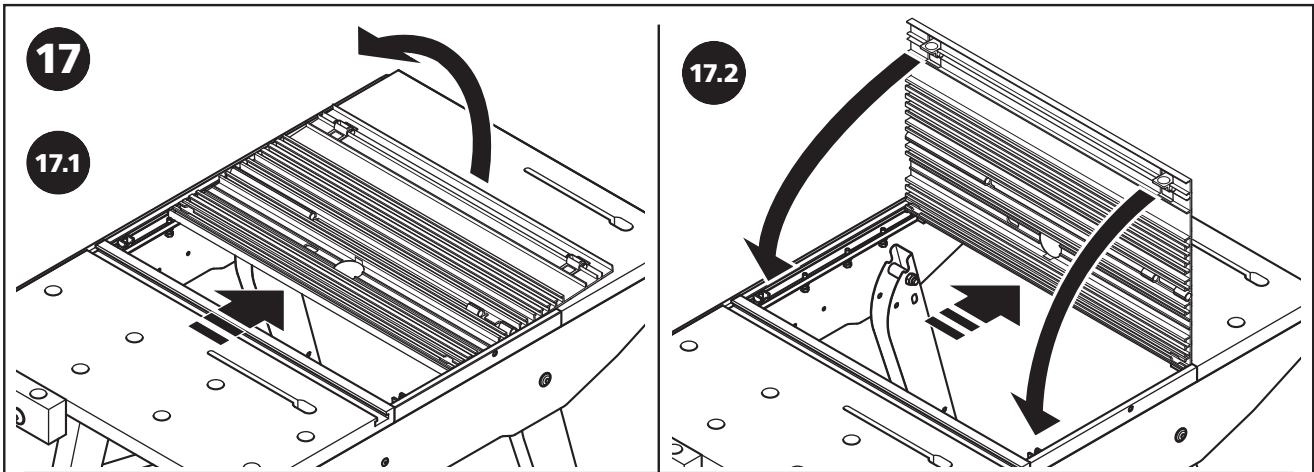
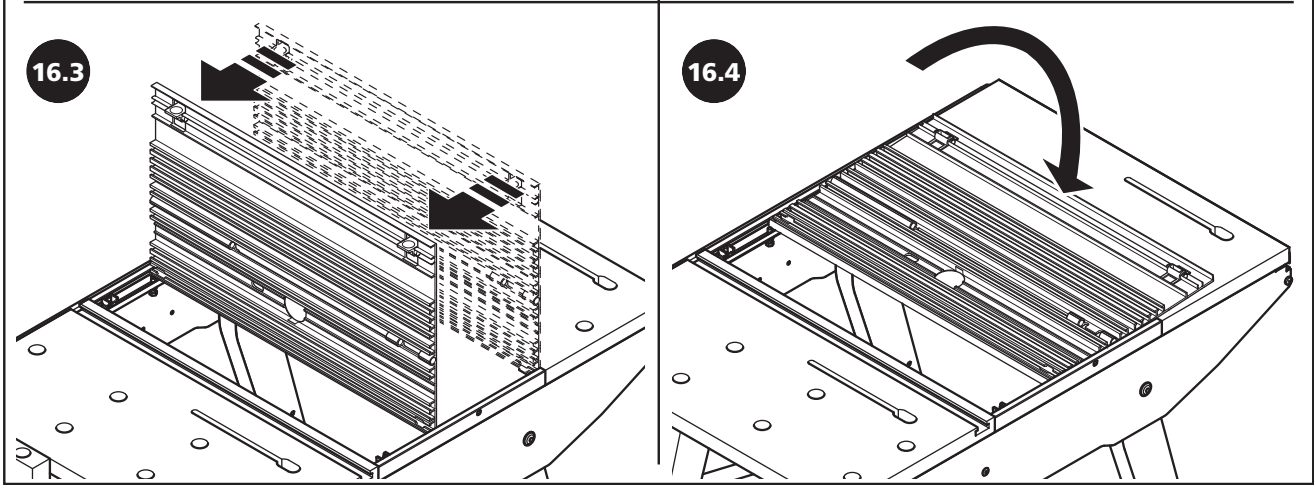
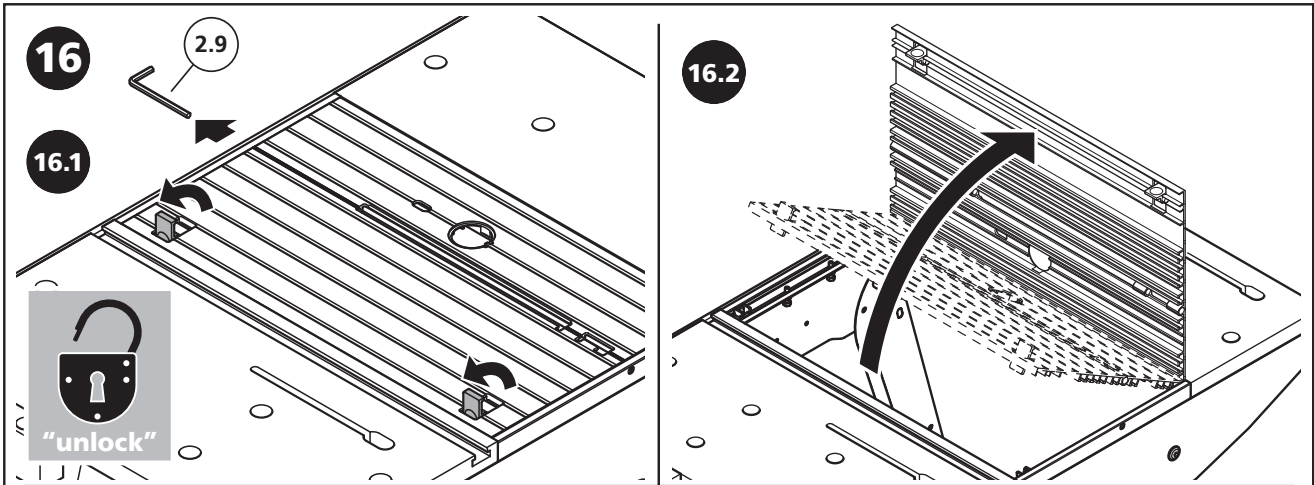



18

max. 200 mm

max. 170 mm

max. 225 mm

max. 60 mm

max. 165 mm

max. 200 mm

max. 70 mm

! (Warning icon)

📖 (Manual icon)

🚫 (No nails icon)

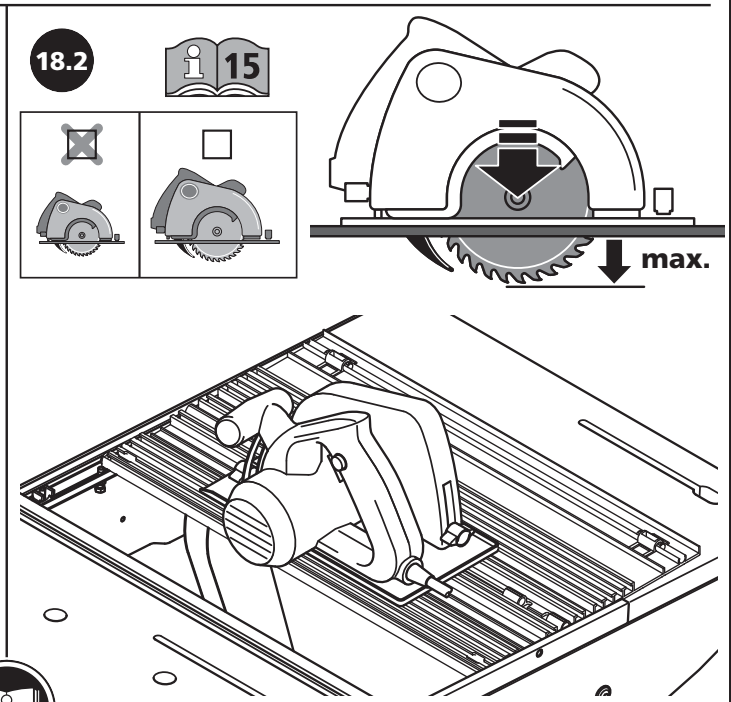
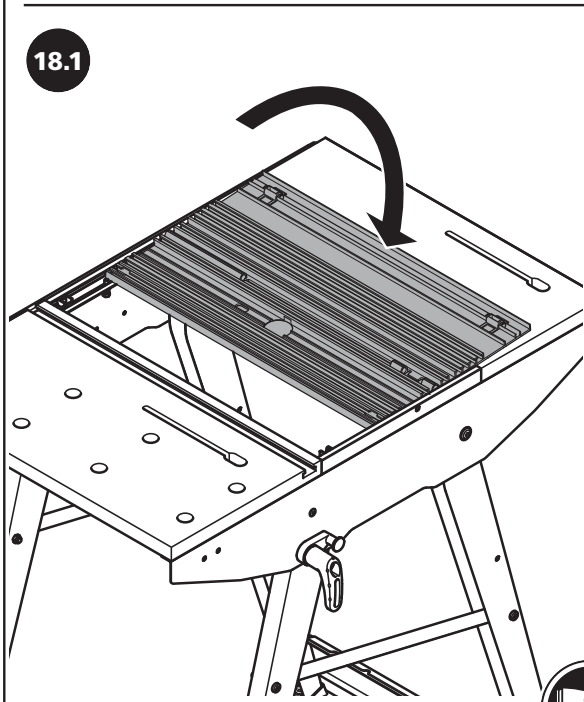

18.3

i

Diagram showing the assembly of hardware components for the saw tray.

- 2 x 2.44
- 2.49
- 2.48
- 2.50
- 2.41
- 2 x 2.45
- 2.47
- 2.51

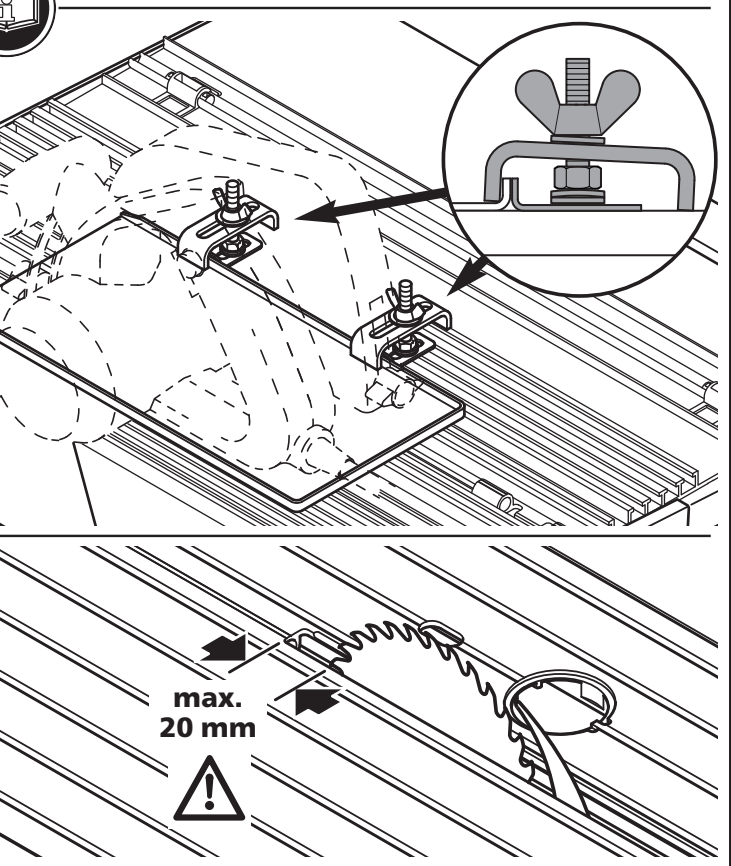



18

18.4

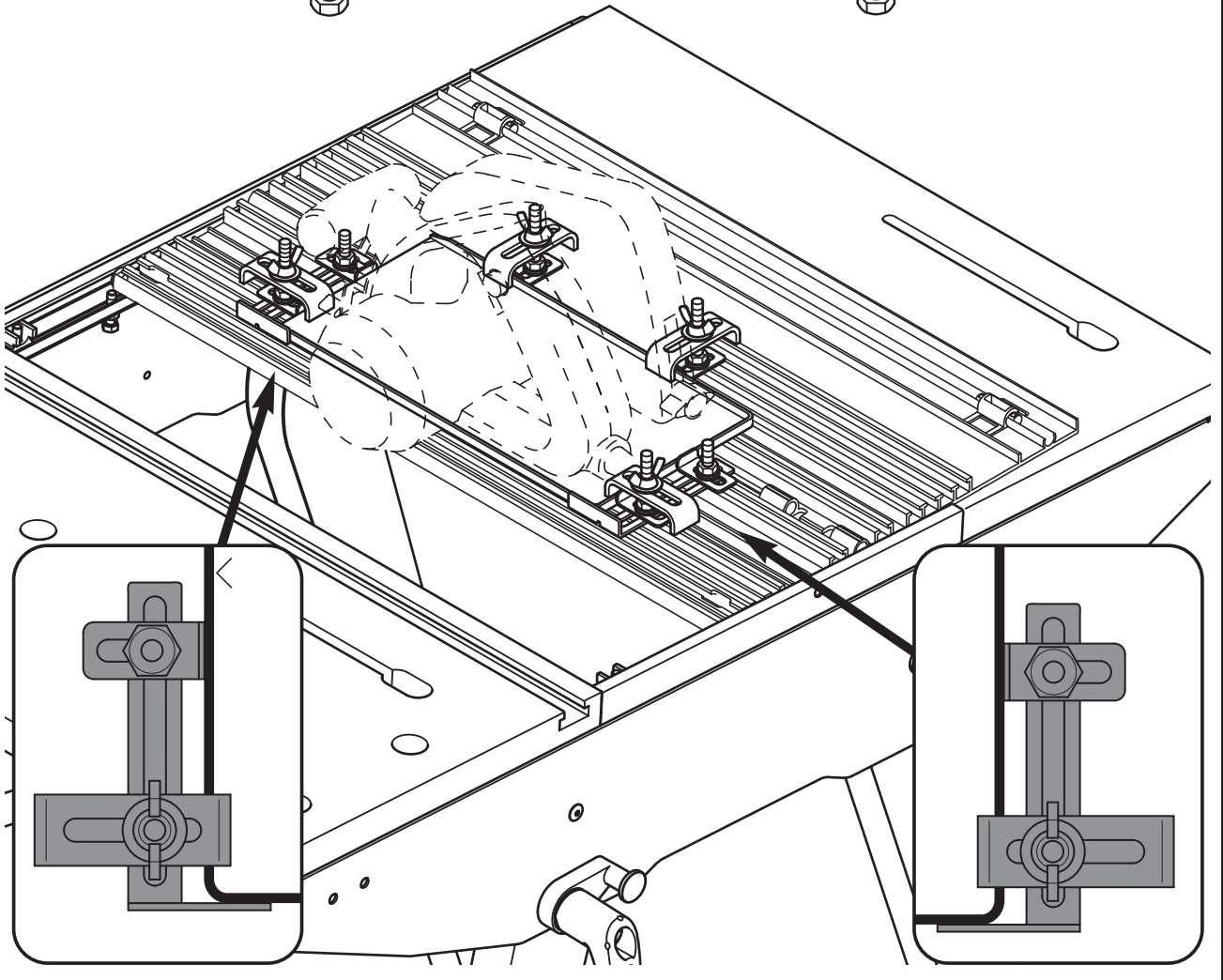
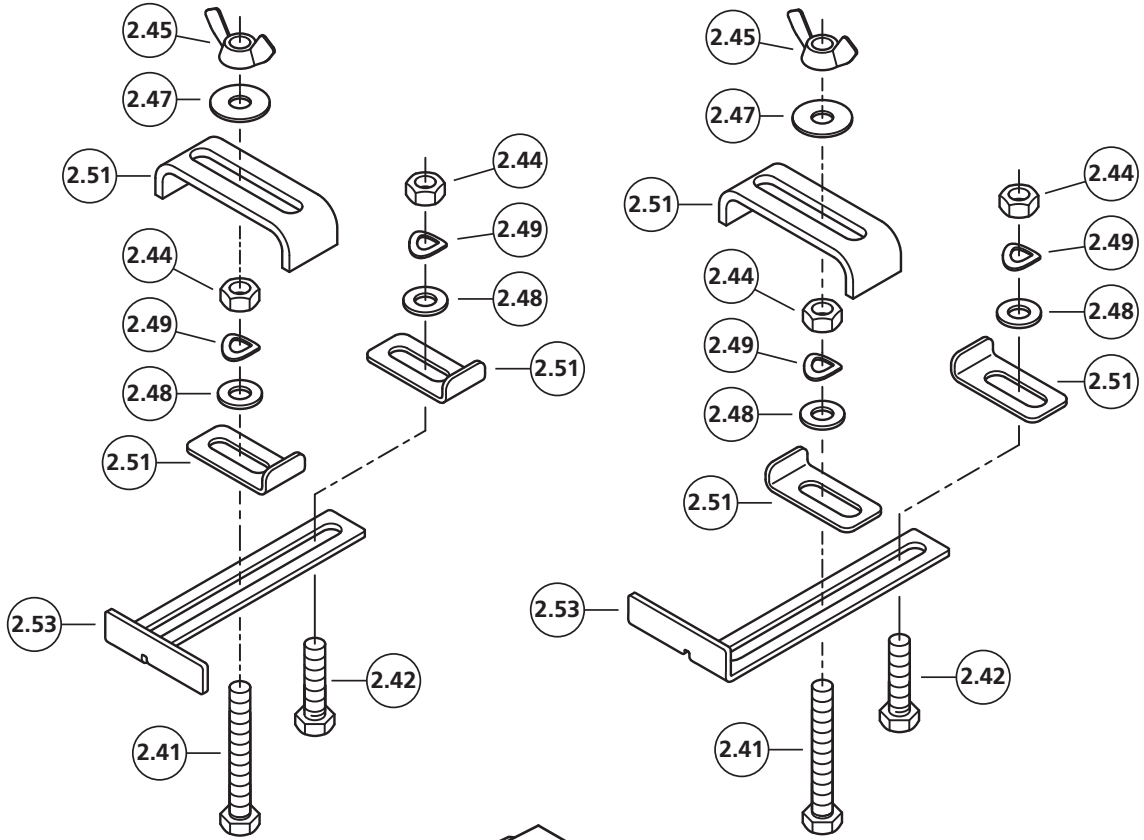

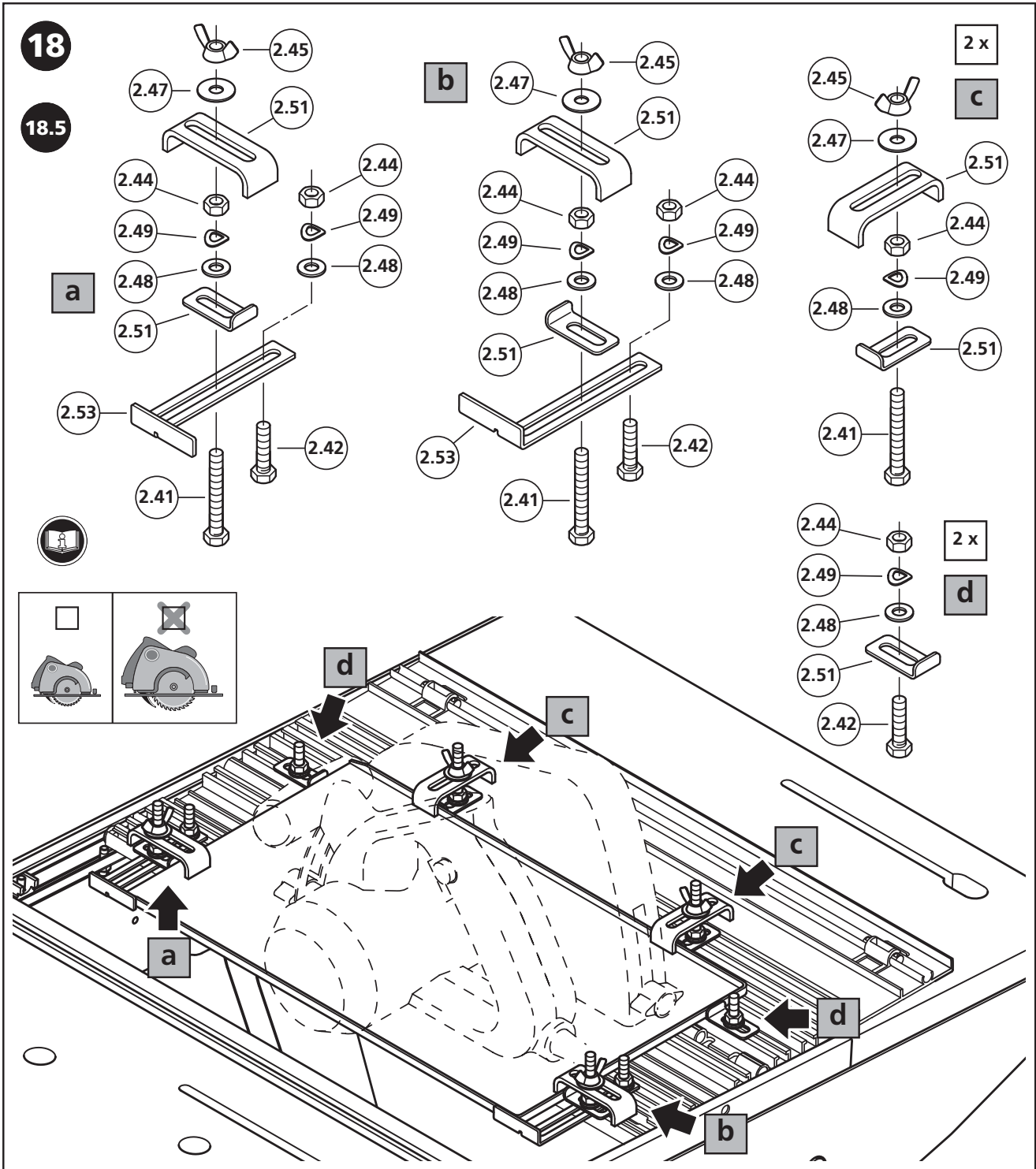

18.6

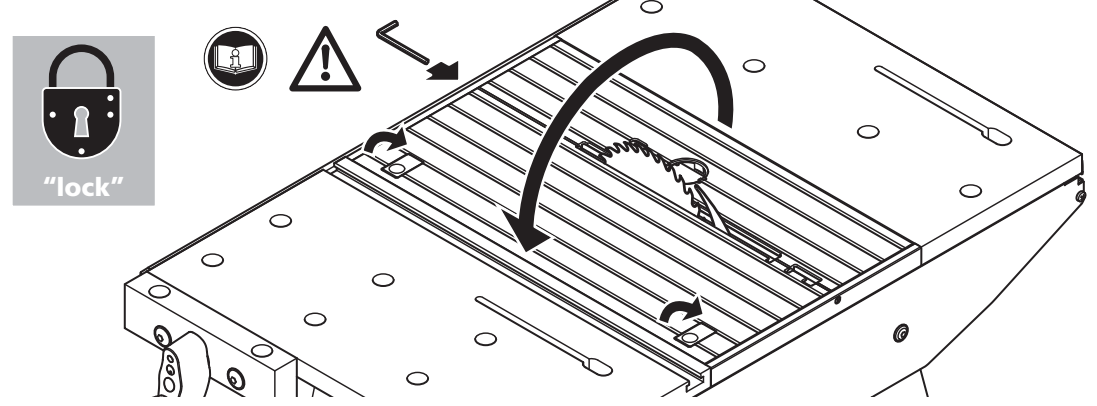

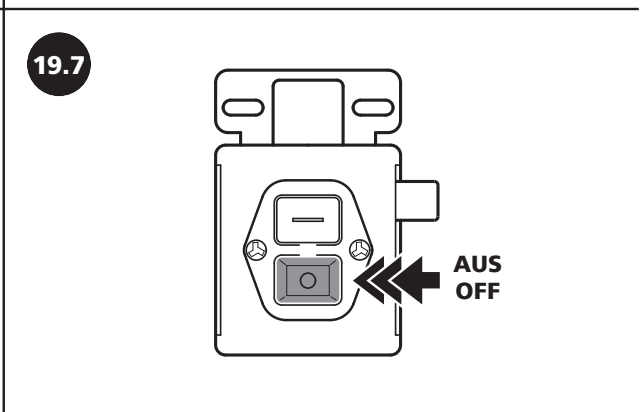
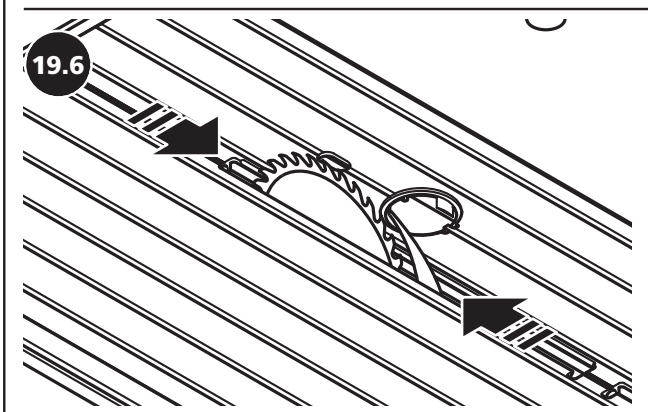
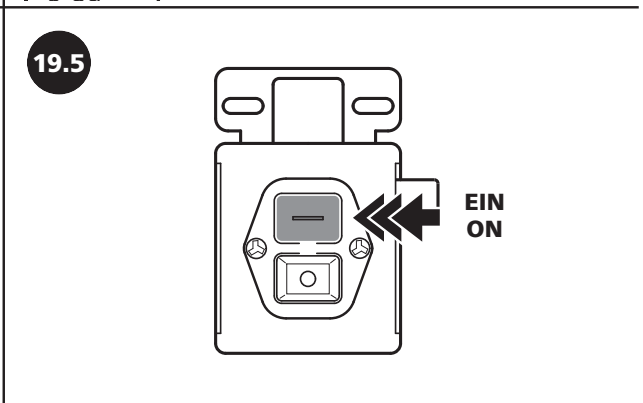
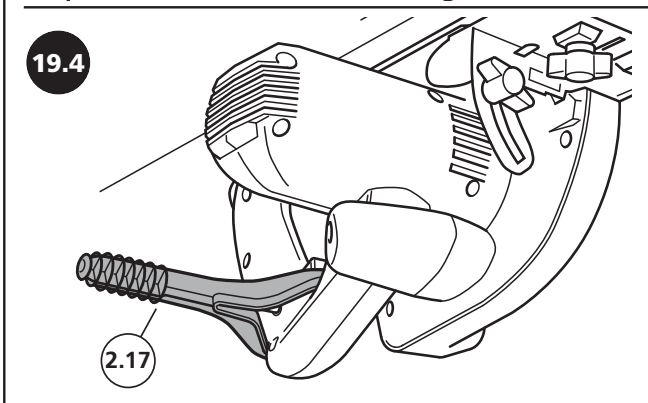
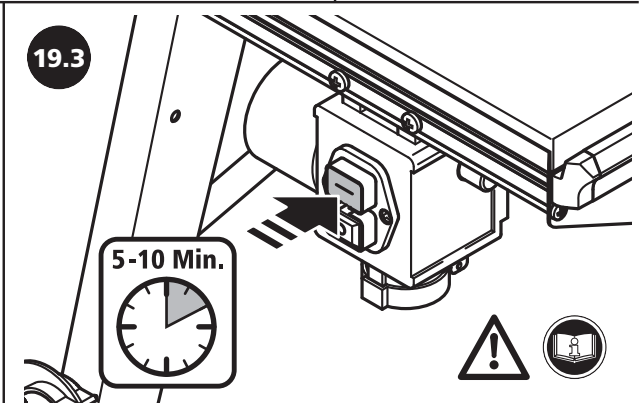
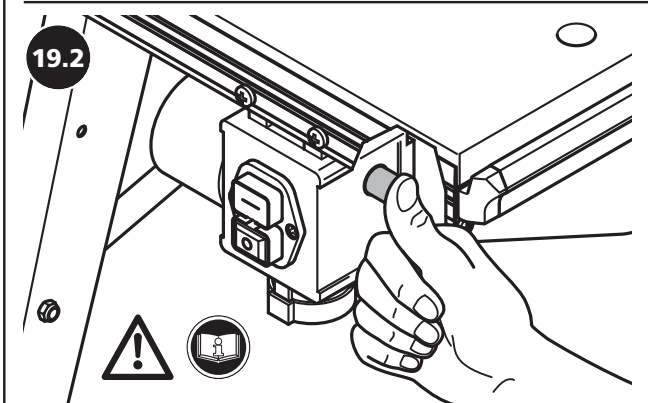
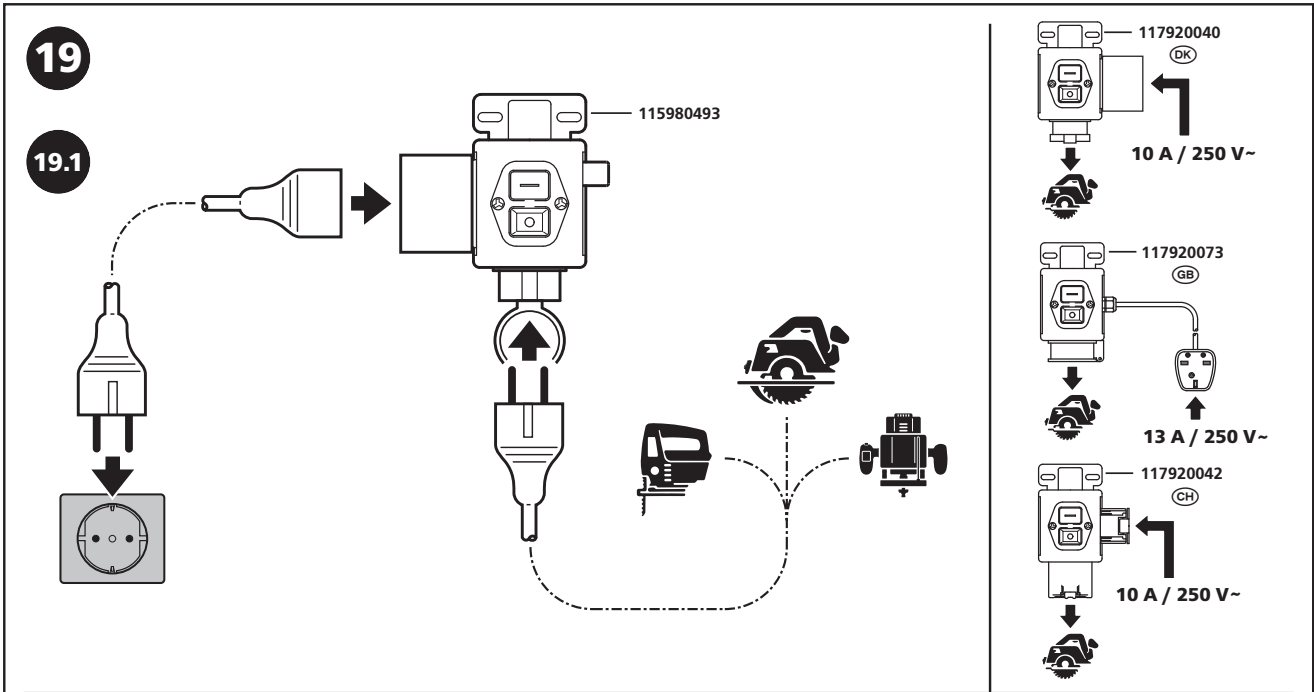

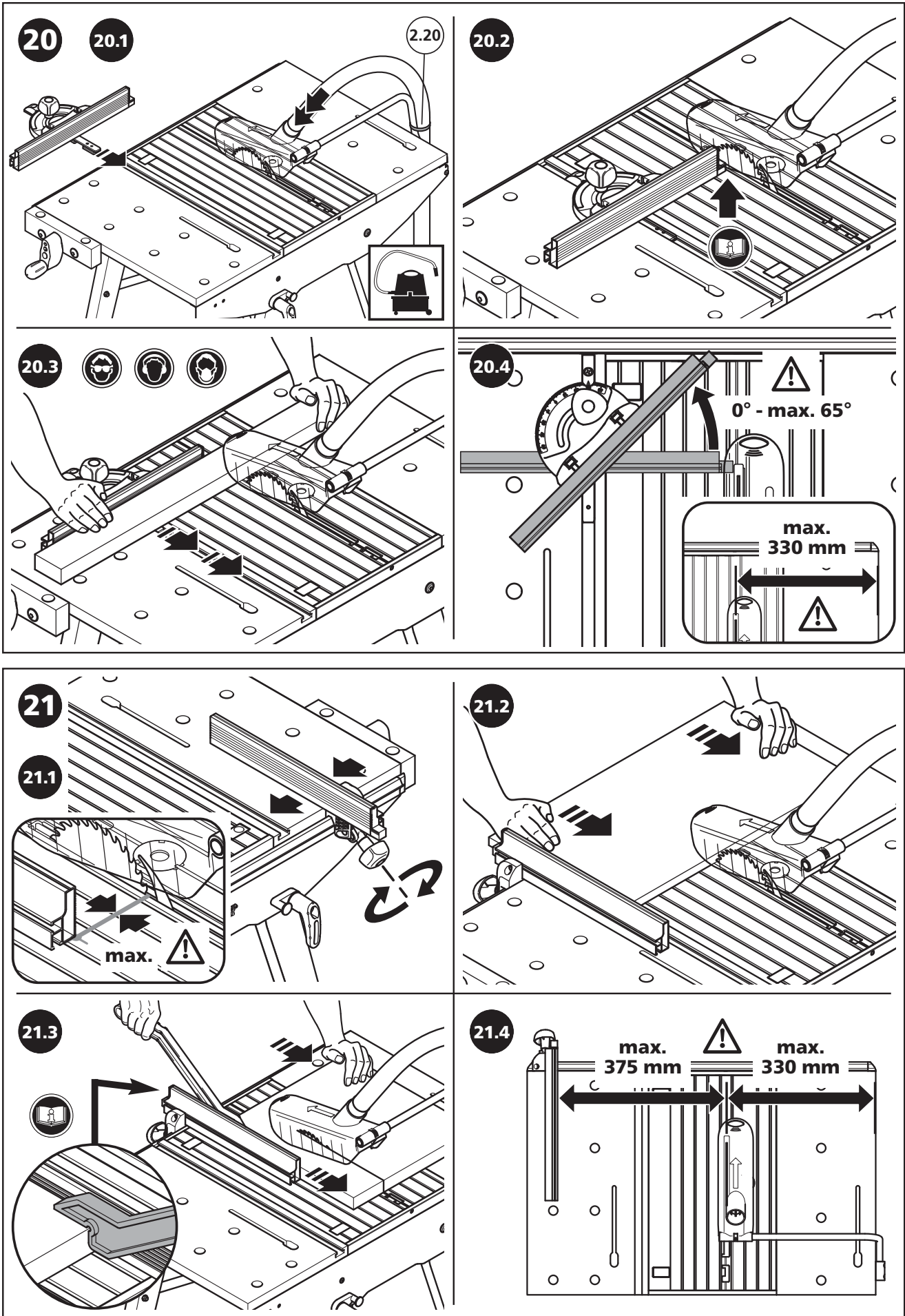

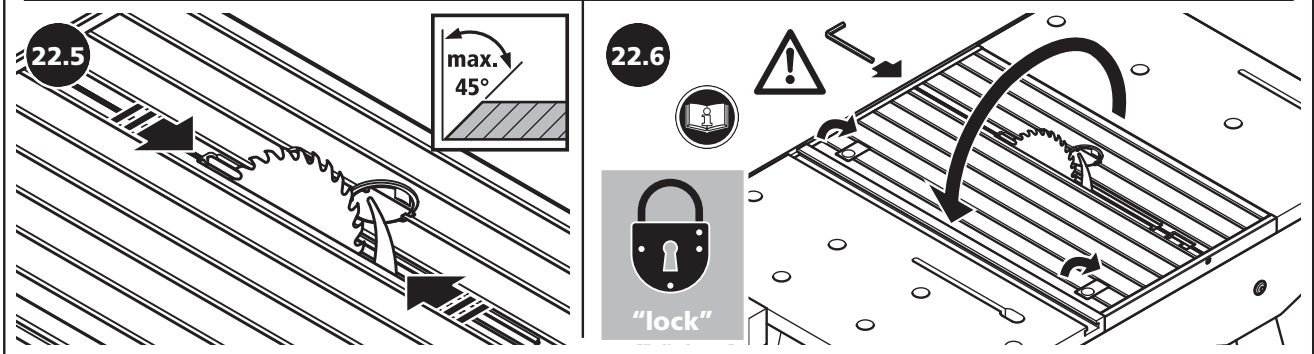
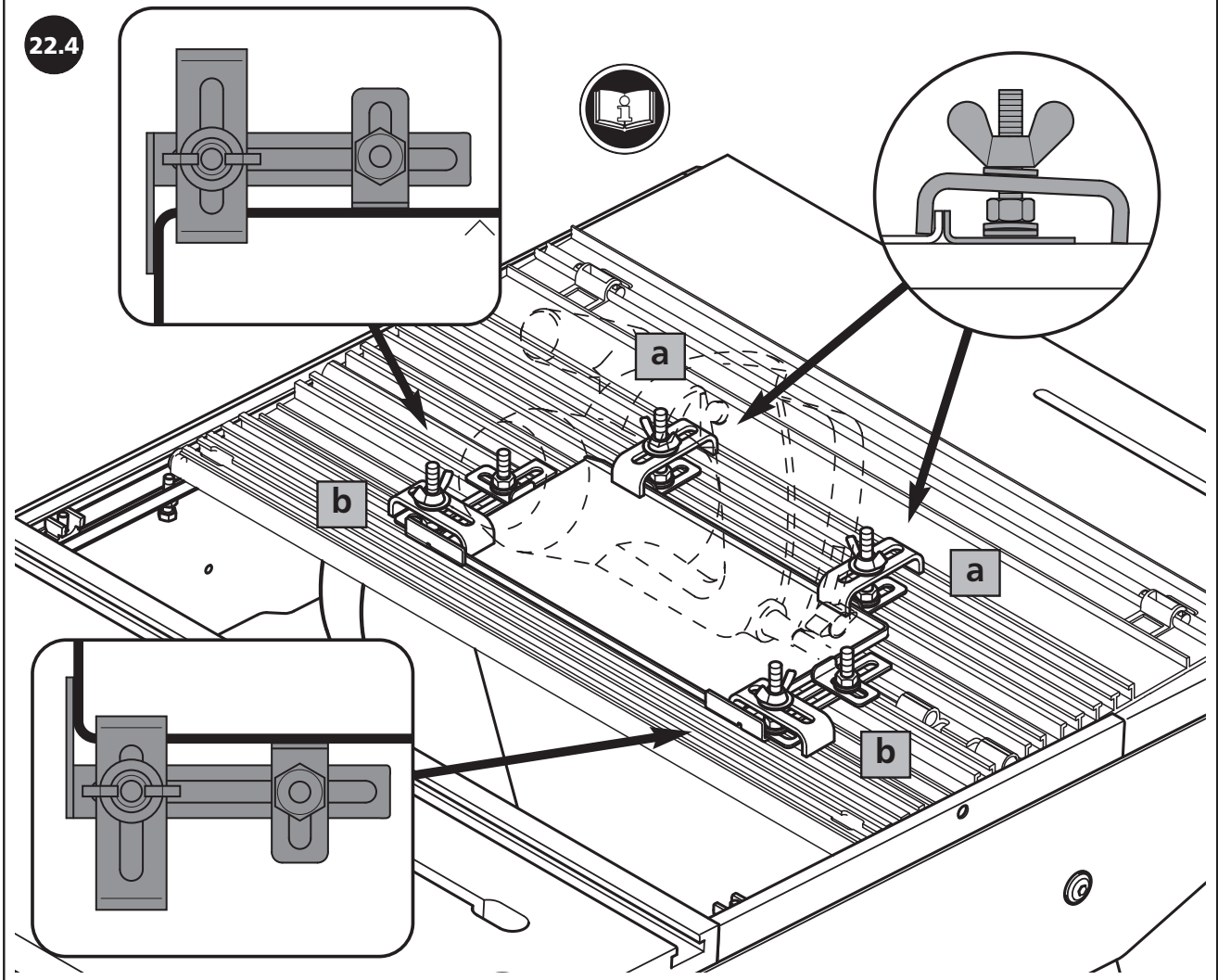
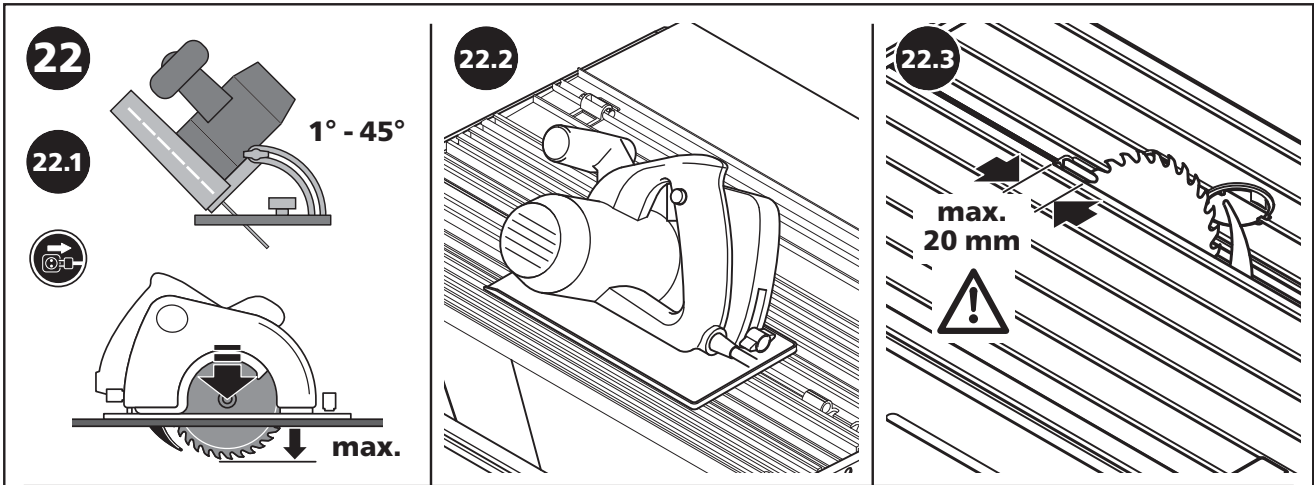

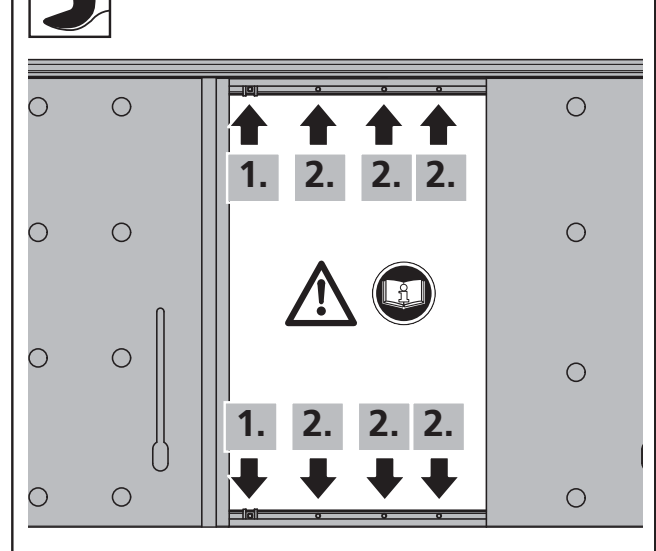
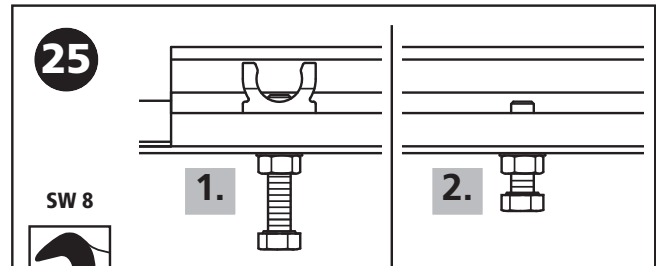
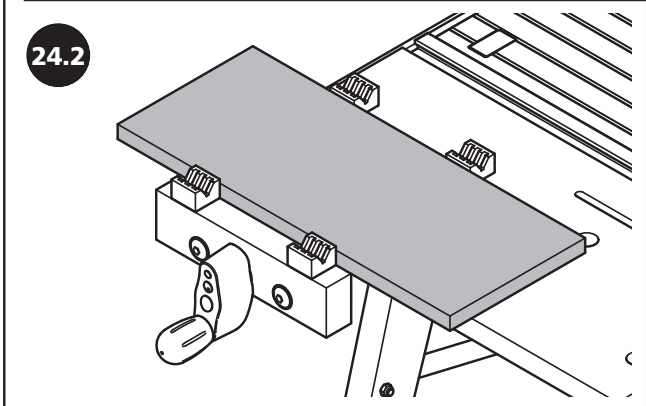
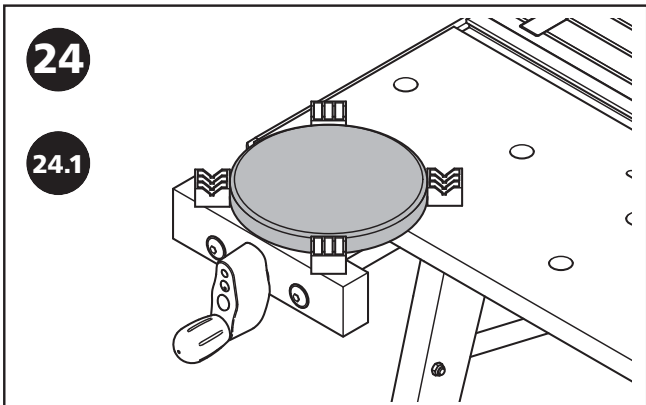
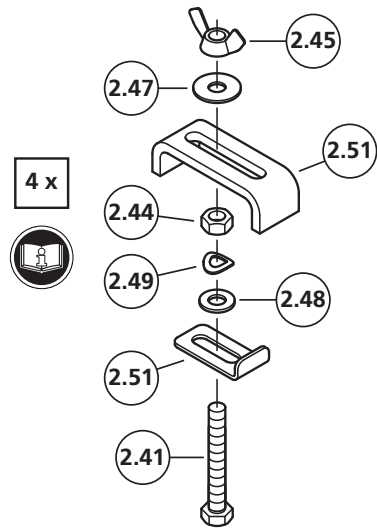
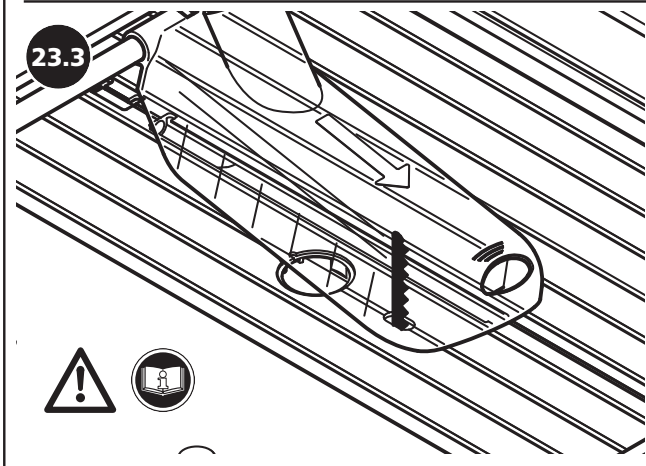
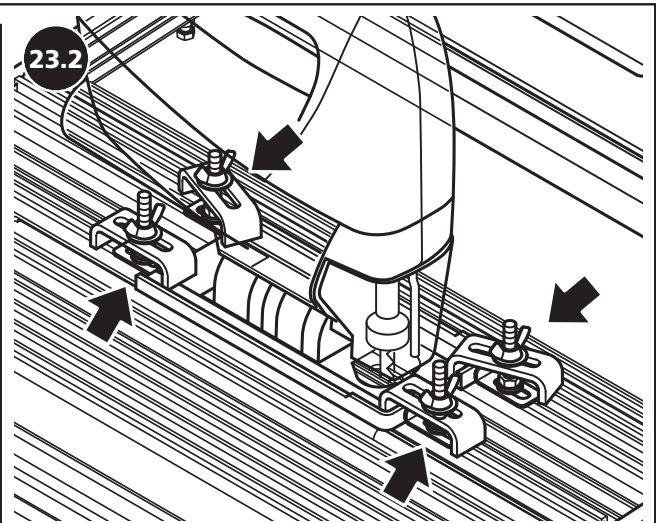
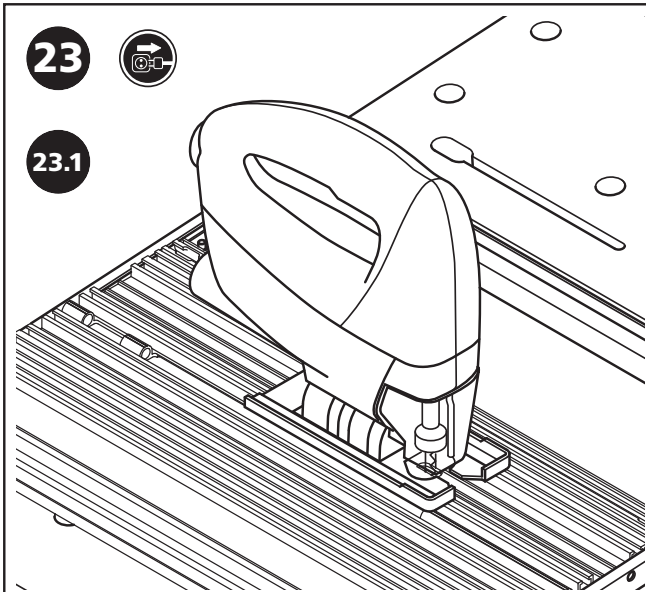



- | | | | |
|--------------------------------|---------------------------------|----------------------------|-------------------------------|
| Ⓓ Ersatzteilliste | Ⓘ Elenco pezzi di ricambio | Ⓝ Reservdeliste | Ⓗ Pótkatrész lista |
| ⒼⒹ Spare parts list | Ⓟ Lista de peças sobresselentes | ⓁⒾ Lista części zamiennych | ⓇⒹ Componente de schimb |
| ⓕ Liste de pièces de rechange | ⓈⓀ Liste over reservedele | ⒼⒹ Κατάλογος ανταλλακτικών | ⒼⒹ Лист с резервни части |
| ⓔ Lista de recambios | Ⓡ Reservdelista | ⓉⓇ Yedek parça listesi | ⒽⓇ Popis nadomjesnih dijelova |
| ⓃⒾ Lijst met reserveonderdelen | ⓇⓂ Varaosaluettelo | ⓈⓇ Seznam náhradních dílů | ⓇⓇ Список запчастей |

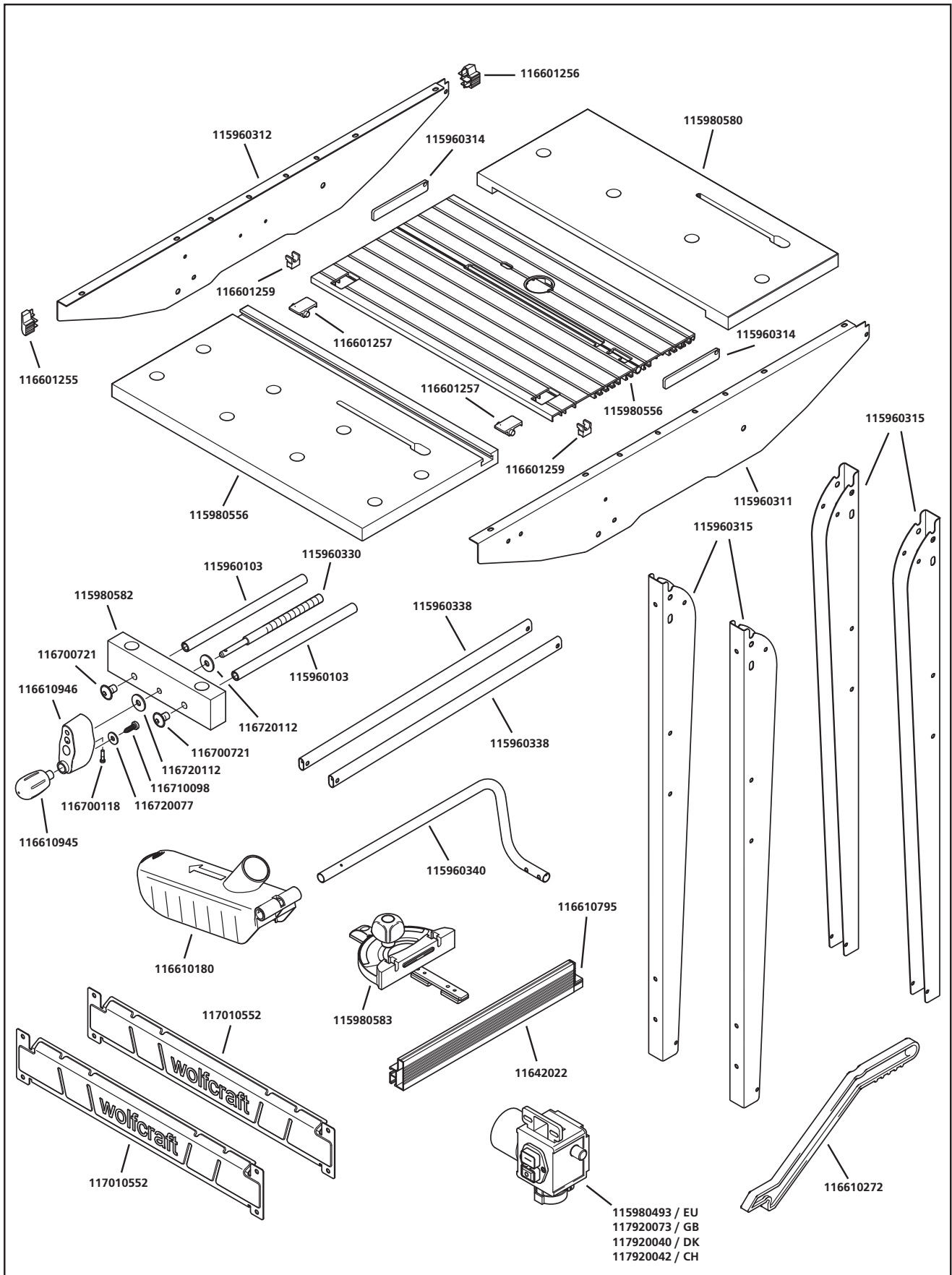



- | | | | |
|---------------------------|--------------------------|---------------------------|-----------------------------|
| Ⓓ Zubehörbeutel | Ⓘ Sacchetto di accessori | Ⓝ Tilbehørpose | Ⓗ Tartozékcsoomag |
| Ⓖ Accessory bag | Ⓟ Saco de acessórios | Ⓛ Opakowanie z osprzętem | Ⓡ Pungă cu accesorii |
| Ⓕ Sachet avec accessoires | ⓃⓀ Tilbehørspose | Ⓢ Σάκος εξαρτημάτων | ⓇⓇ Плик за доп.аксесоари |
| Ⓔ Bolsa de accesorios | Ⓢ Tillbehörspase | ⓉⓇ Aksesuar çantası | ⓇⓇ Vrećica za pribor |
| ⓃⓁ Zakje met accessoires | ⓃⓁ Lisätarvikepussi | ⒸⓏ Sáček s příslušenstvím | ⓇⓇ Сумка с принадлежностями |

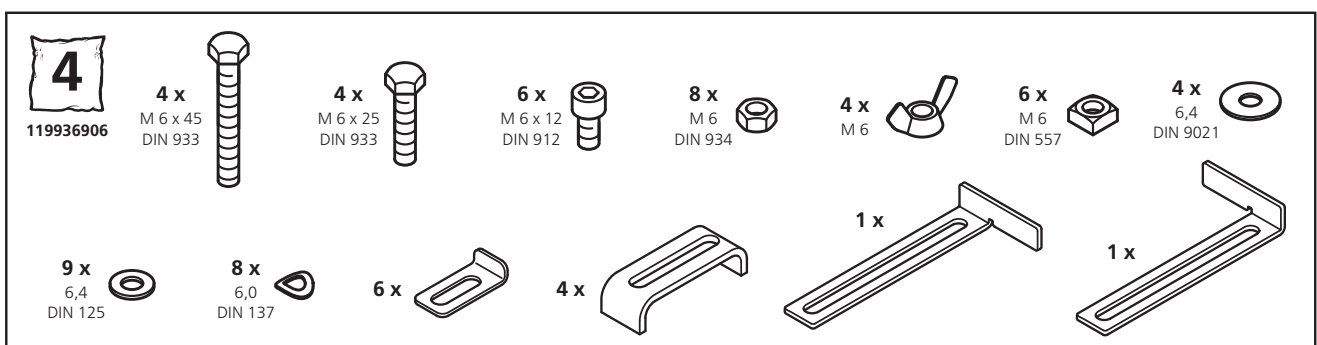
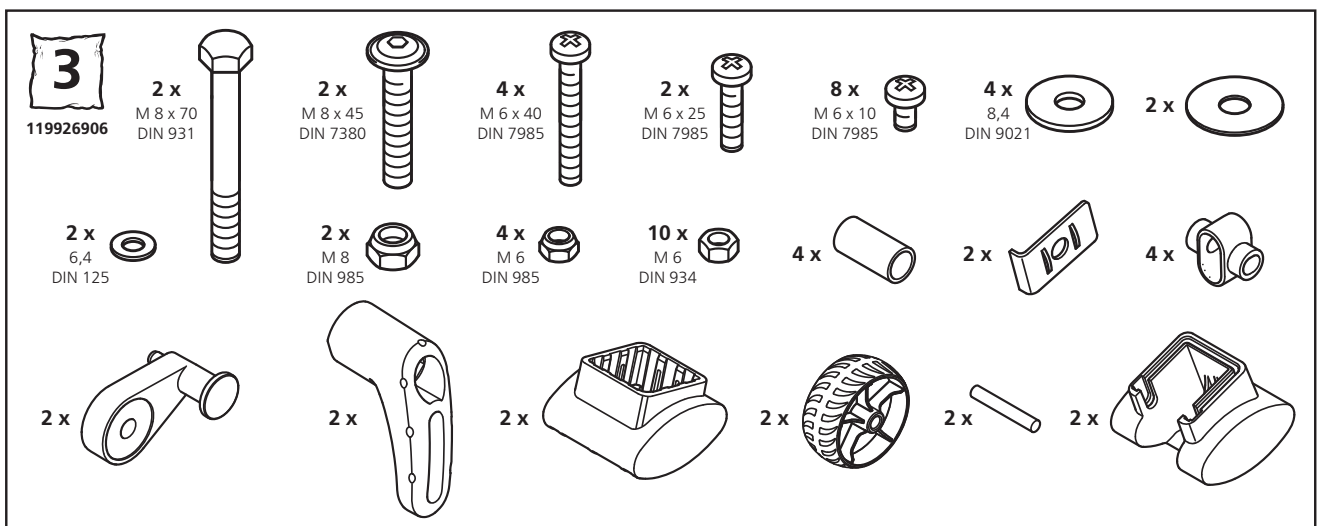
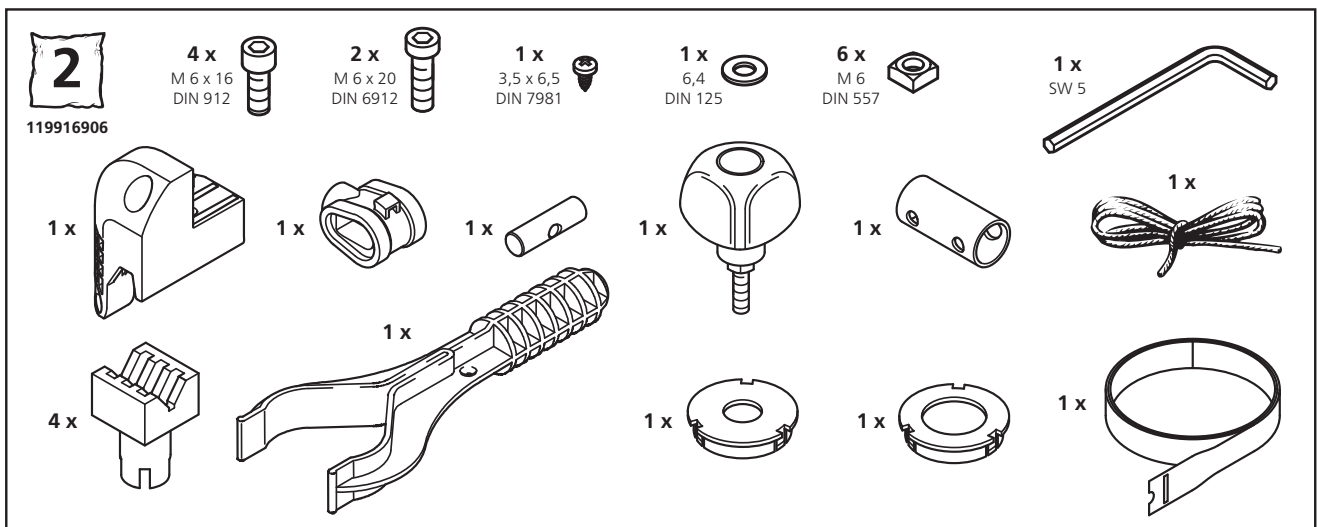
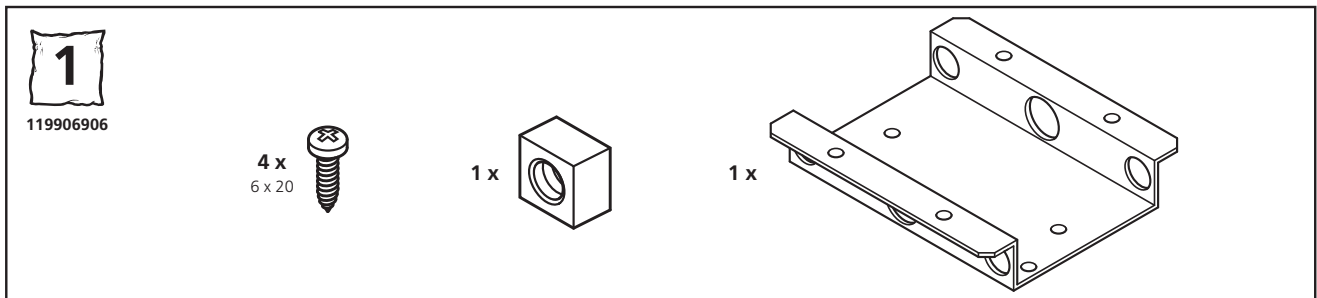



- Ⓓ Zubehör separat erhältlich
- ⒼⒶ Accessories not included
- Ⓕ Accessories vendus séparément
- Ⓔ Accesorios no incluidos
- ⒶⒹ Accessories separaat verkrijgbaar
- Ⓘ Accessori non compresi
- Ⓐ Accésoirios vendidos separamente
- ⒸⒶ Tilbehør som fåer separat

- Ⓐ Tillbehör ingår ej
- ⒻⒶ Varusteet eivät sisälly
- ⒶⒹ Tillbehør følger ikke med
- ⒶⒹ Wyposażenie dodatkowe
- ⒶⒹ Εξαρτήματα μπορούν να αγοραστούν ξεχωριστά
- ⒻⒶ Aksesuar ayrıca satın alınabilir
- ⒸⒶ Příslušenství dodáváno samostatně

- Ⓕ Tartozékok külön kaphatók
- ⒶⒹ Accesoriile se pot aciziționa și separat
- ⒶⒹ Аксесоарите се поръчват отделно
- ⒻⒶ Pribor dobavljin odvojeno
- ⒶⒹ Принадлежности продаются отдельно

6901 000

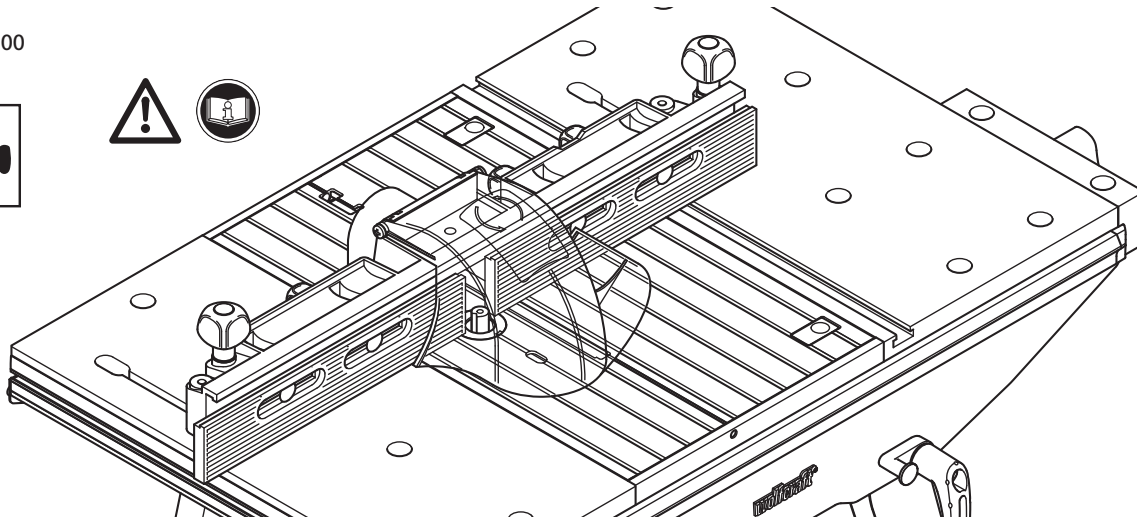

6119 973

6102 300

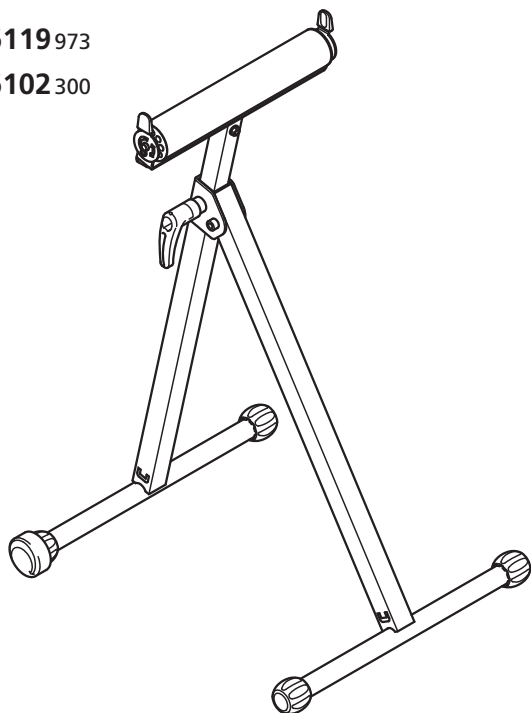

6171 000

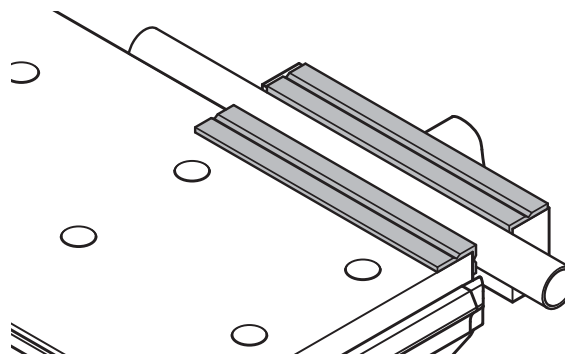

6176 000

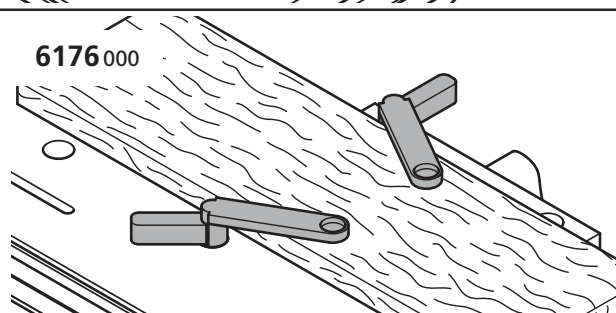

6172 000

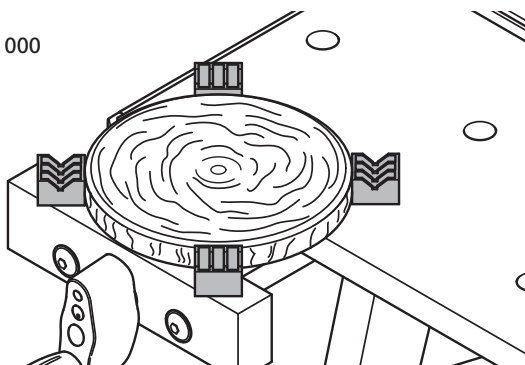

6152 000

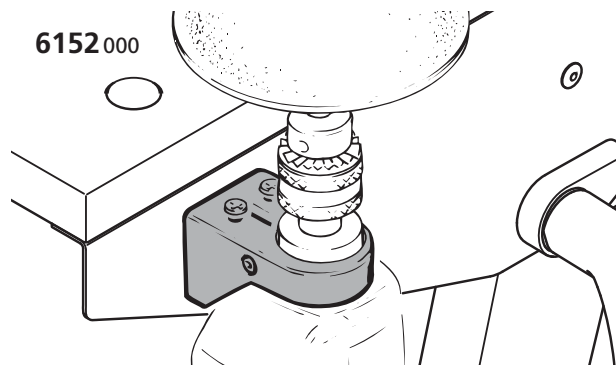



- Ⓓ Zubehör separat erhältlich
- ⒼⒶ Accessories not included
- Ⓕ Accessories vendus séparément
- Ⓔ Accesorios no incluidos
- ⒽⒹ Accessories separaat verkrijgbaar
- Ⓘ Accessori non compresi
- Ⓐ Accésoirios vendidos separamente
- ⒸⒹ Tilbehør som fåer separat

- Ⓒ Tillbehör ingår ej
- ⒻⒽ Varusteet eivät sisälly
- ⒽⒹ Tillbehør følger ikke med
- ⒶⒼ Wyposażenie dodatkowe
- ⒼⒹ Εξαρτήματα μπορούν να αγοραστούν ξεχωριστά
- ⒽⒹ Aksesuar ayrıca satın alınabilir
- ⒸⒹ Příslušenství dodáváno samostatně

- Ⓗ Tartozékok külön kaphatók
- ⒼⒶ Accessoriile se pot aciziționa și separat
- ⒼⒹ Аксесоарите се поръчват отделно
- ⒽⒹ Pribor dobavljin odvojeno
- ⒼⒶ Принадлежности продаются отдельно

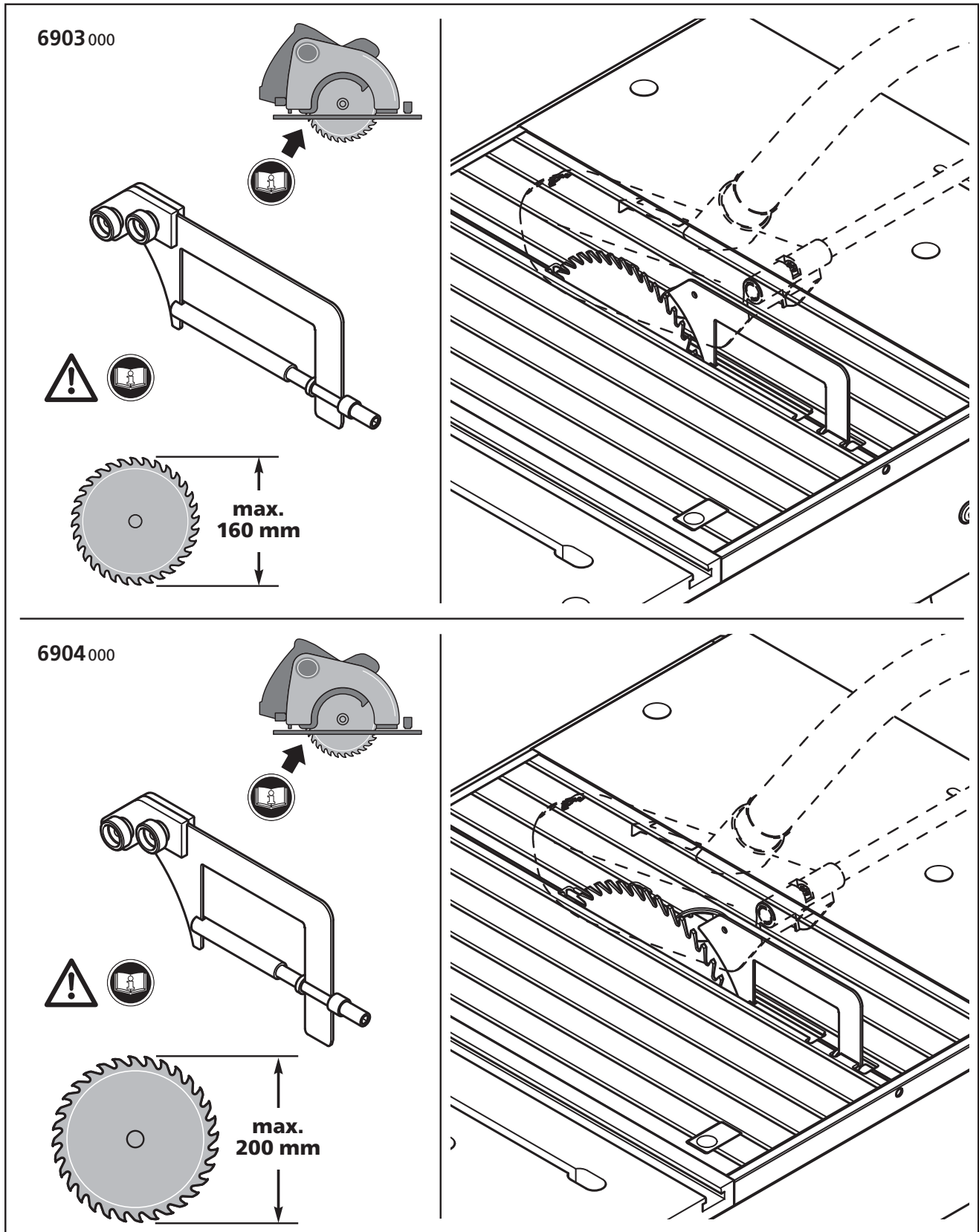



6903 000, 6904 000

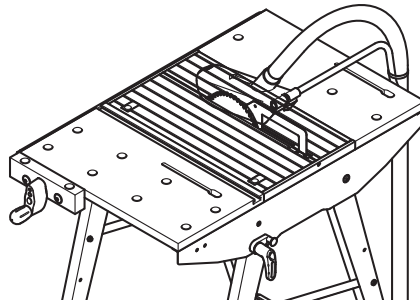
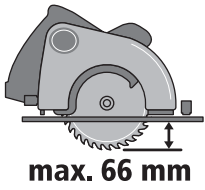

A

6903 000

min. 2,4 mm
max. 2,8 mm

max. 160 mm

1 x, 2 x, 1 x, 1 x, 1 x, 1 x, 1 x, 1 x, 1 x, 1 x

B

6904 000

min. 2,4 mm
max. 2,8 mm

max. 200 mm

1 x, 2 x, 1 x, 1 x, 1 x, 1 x, 1 x, 1 x, 1 x, 1 x



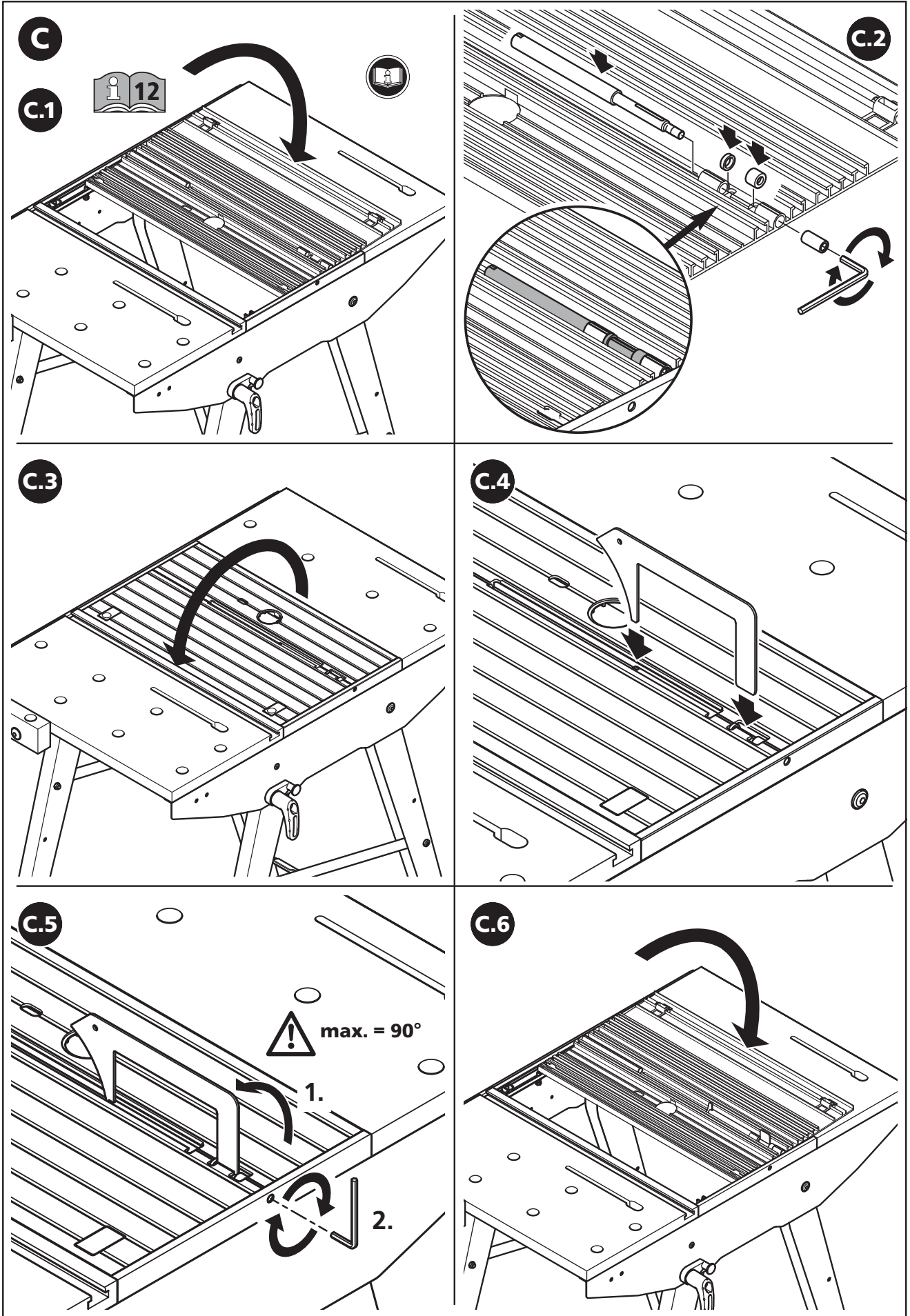

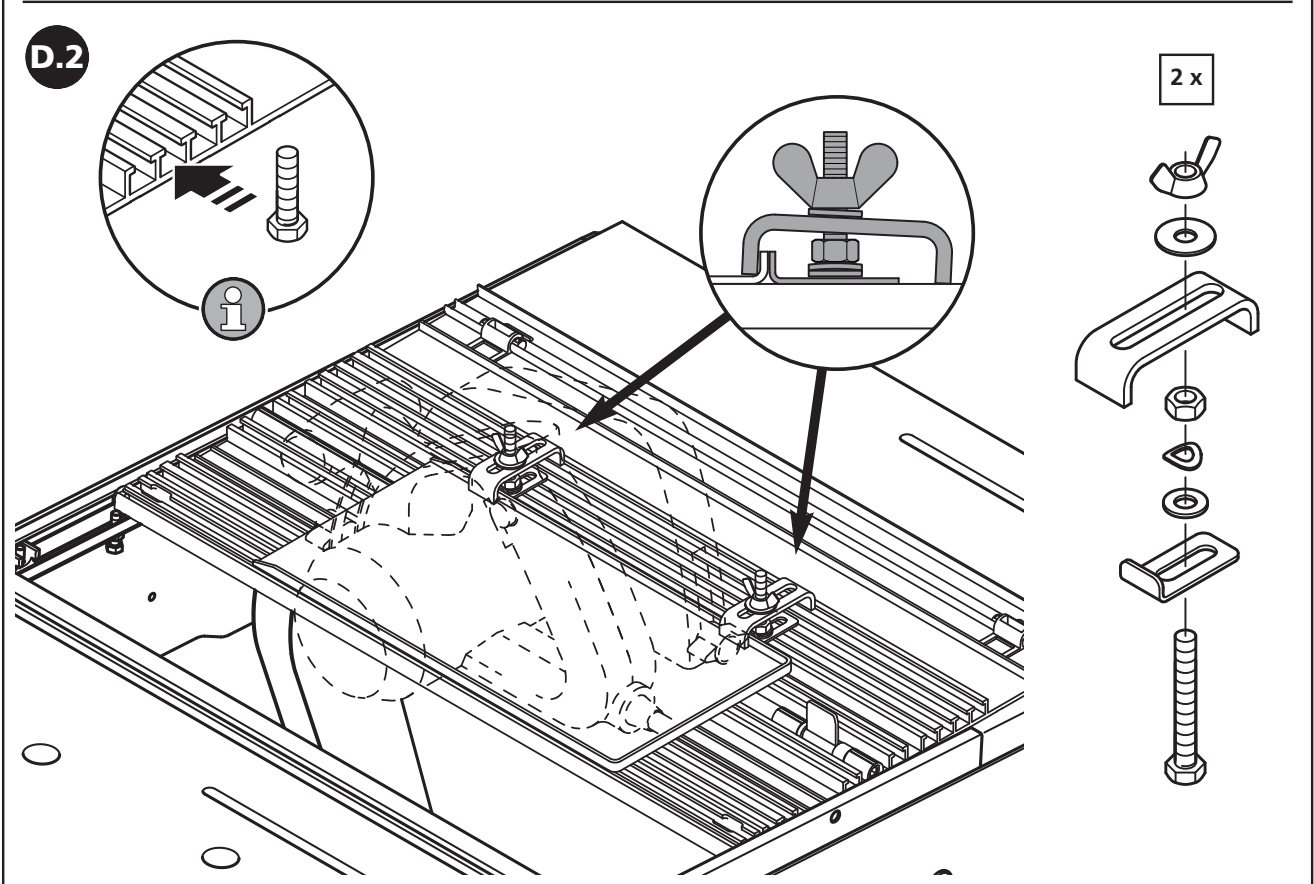
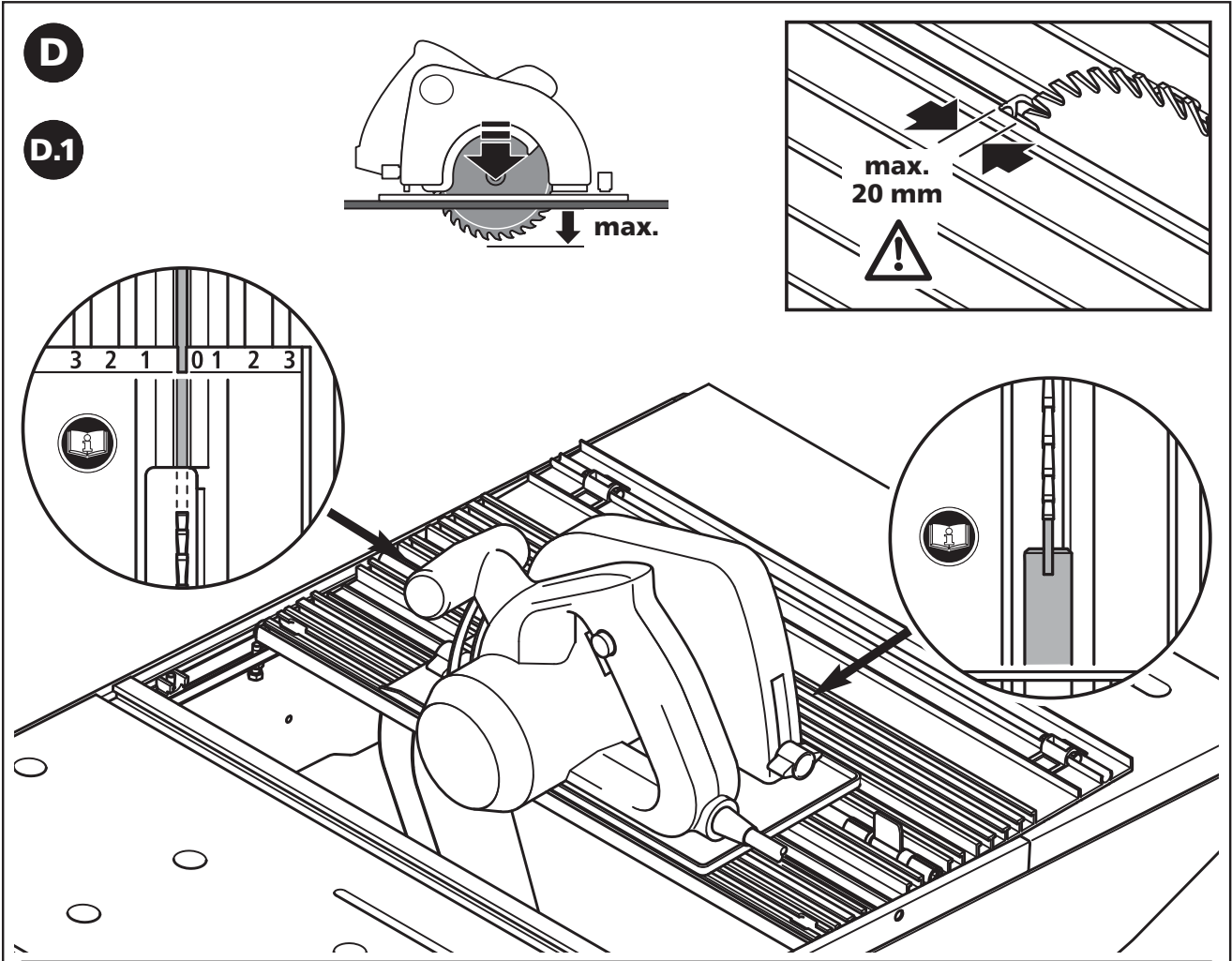

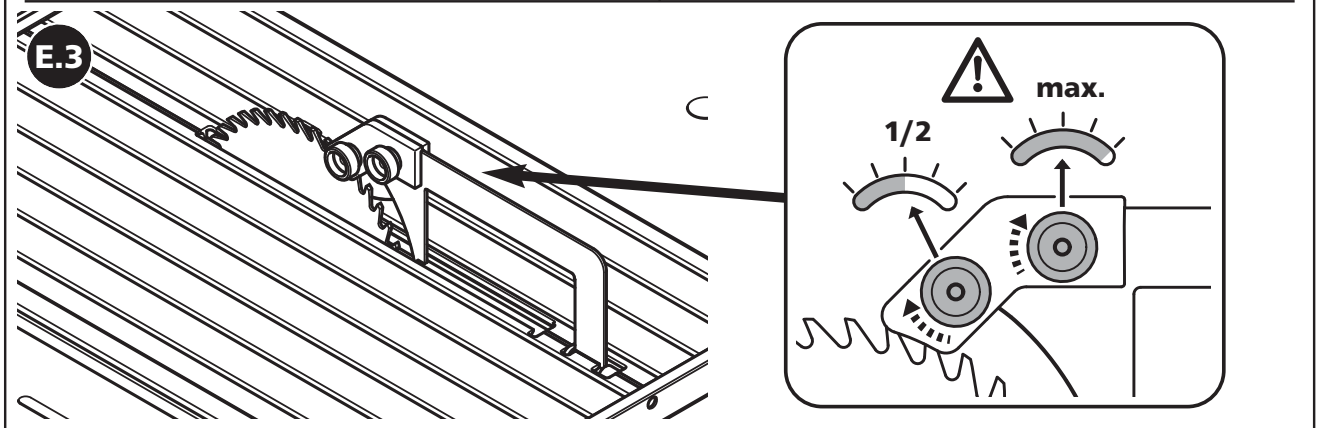
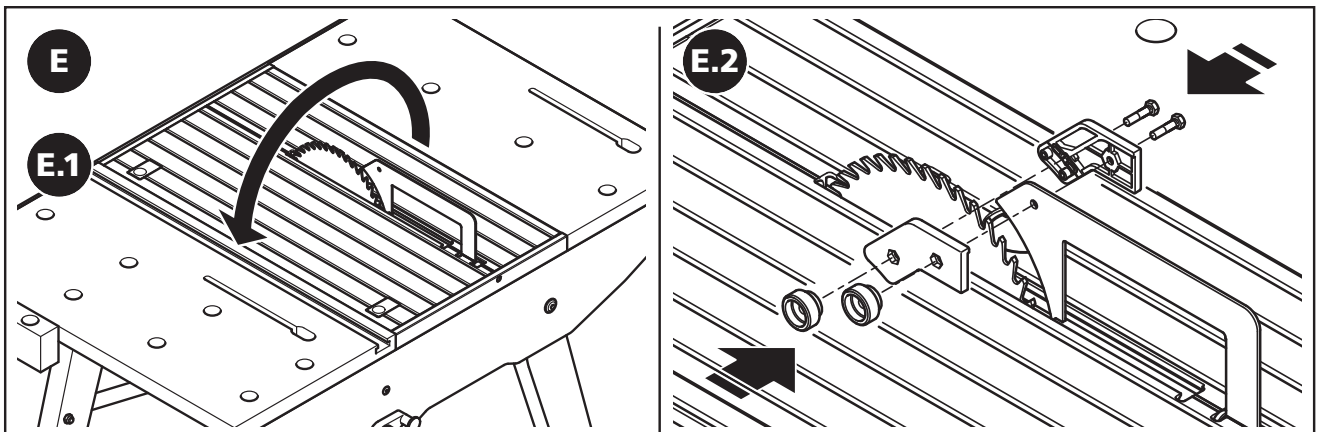
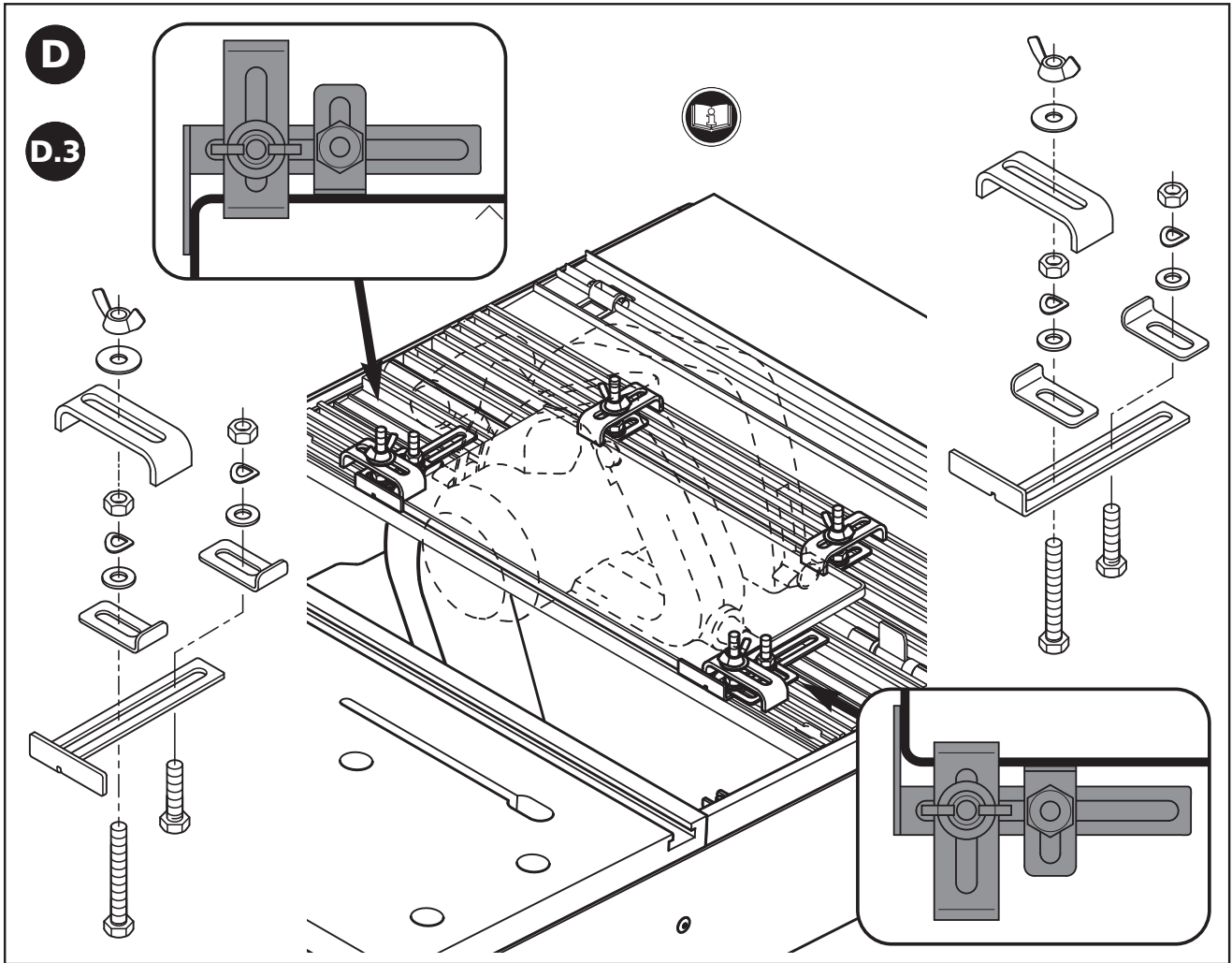

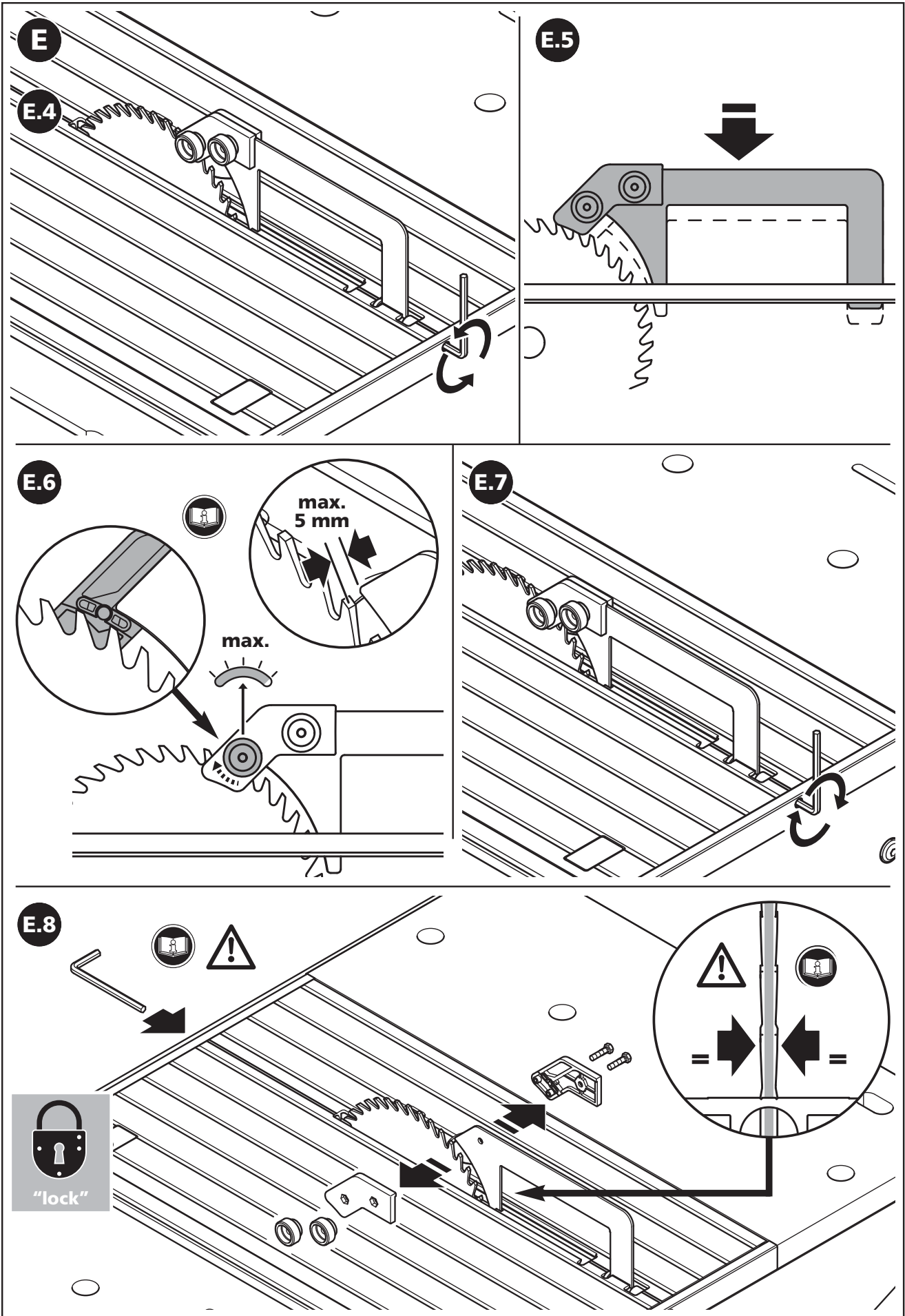

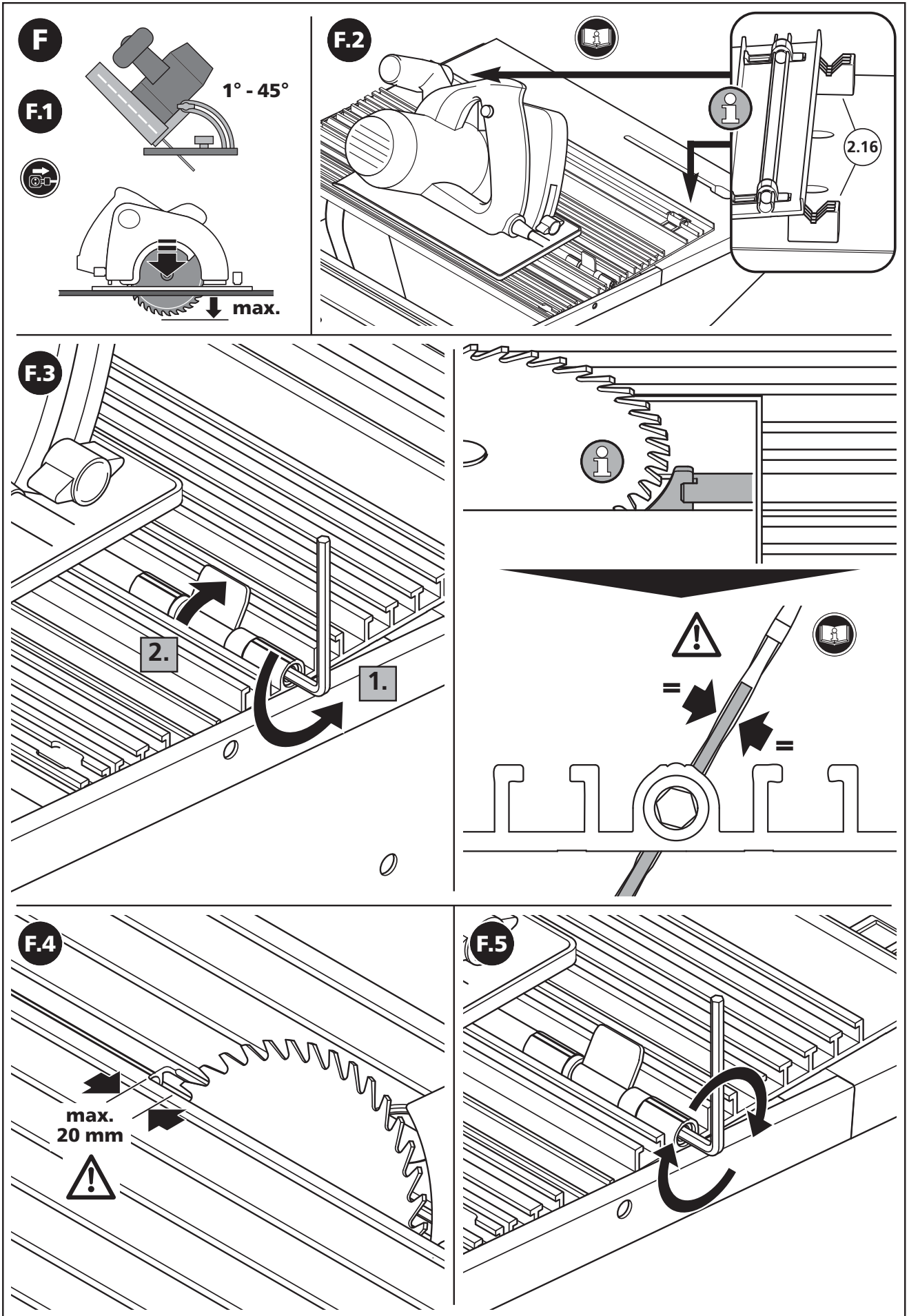

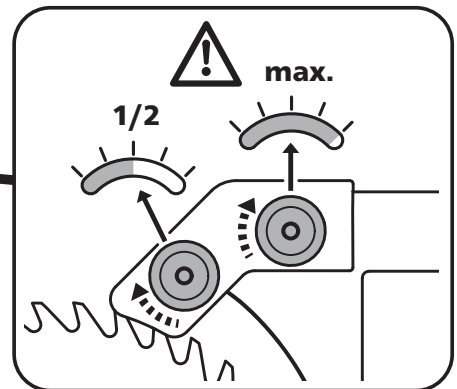
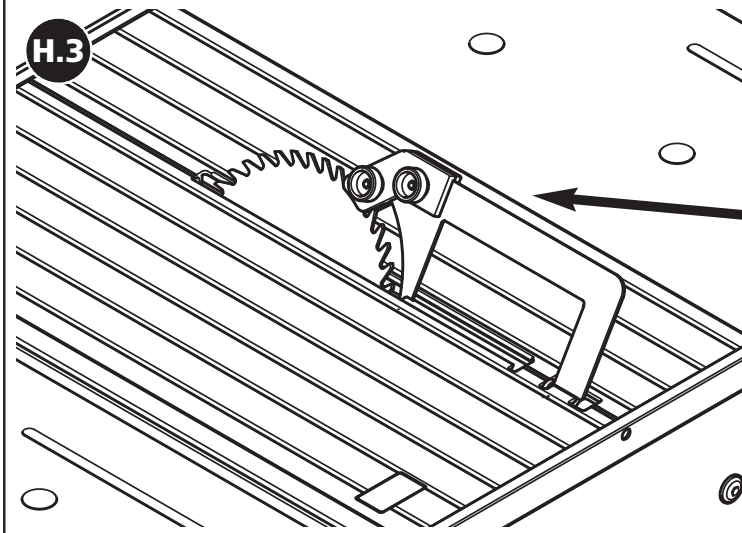
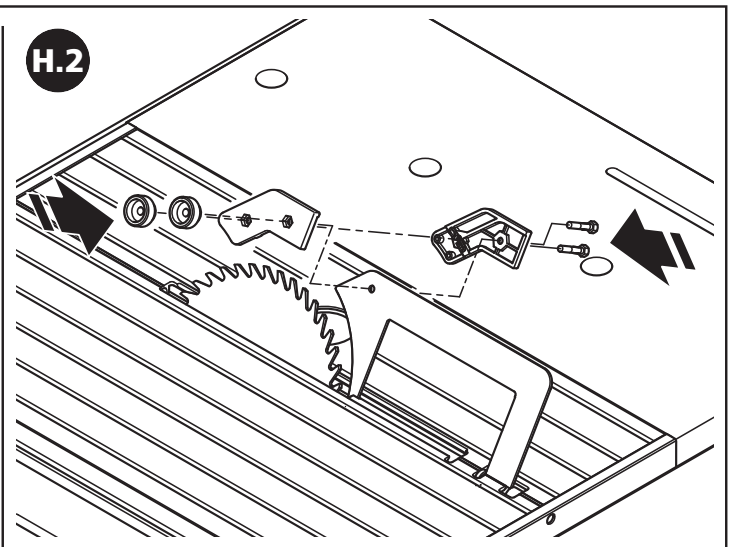
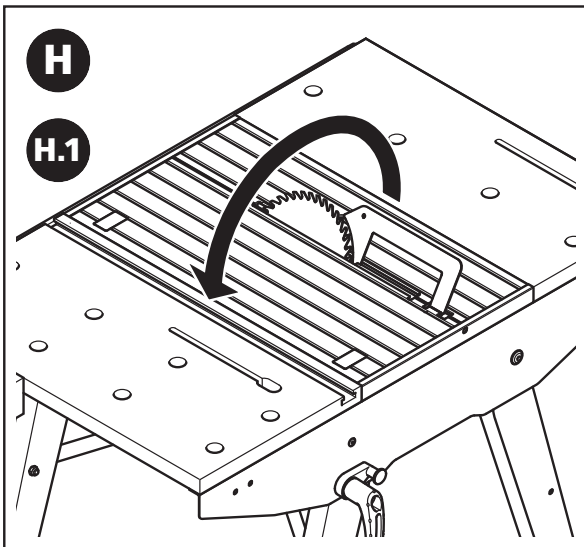
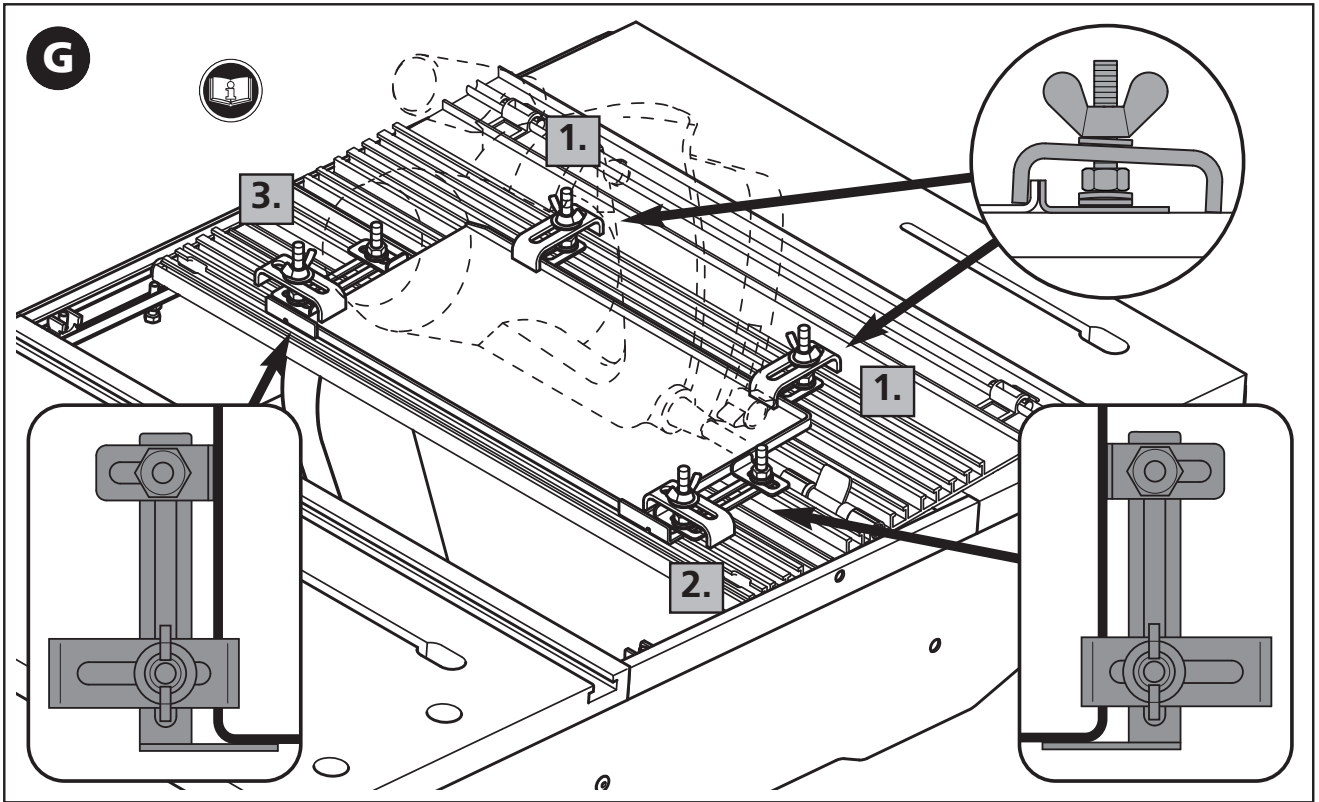

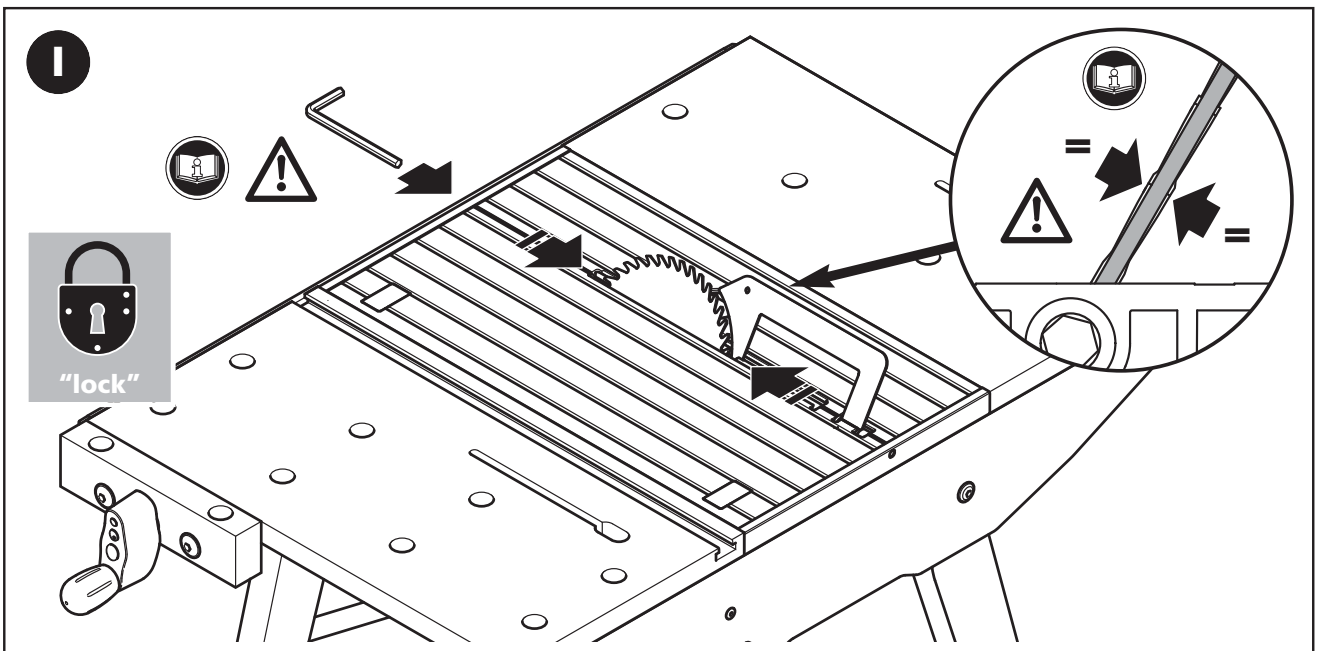
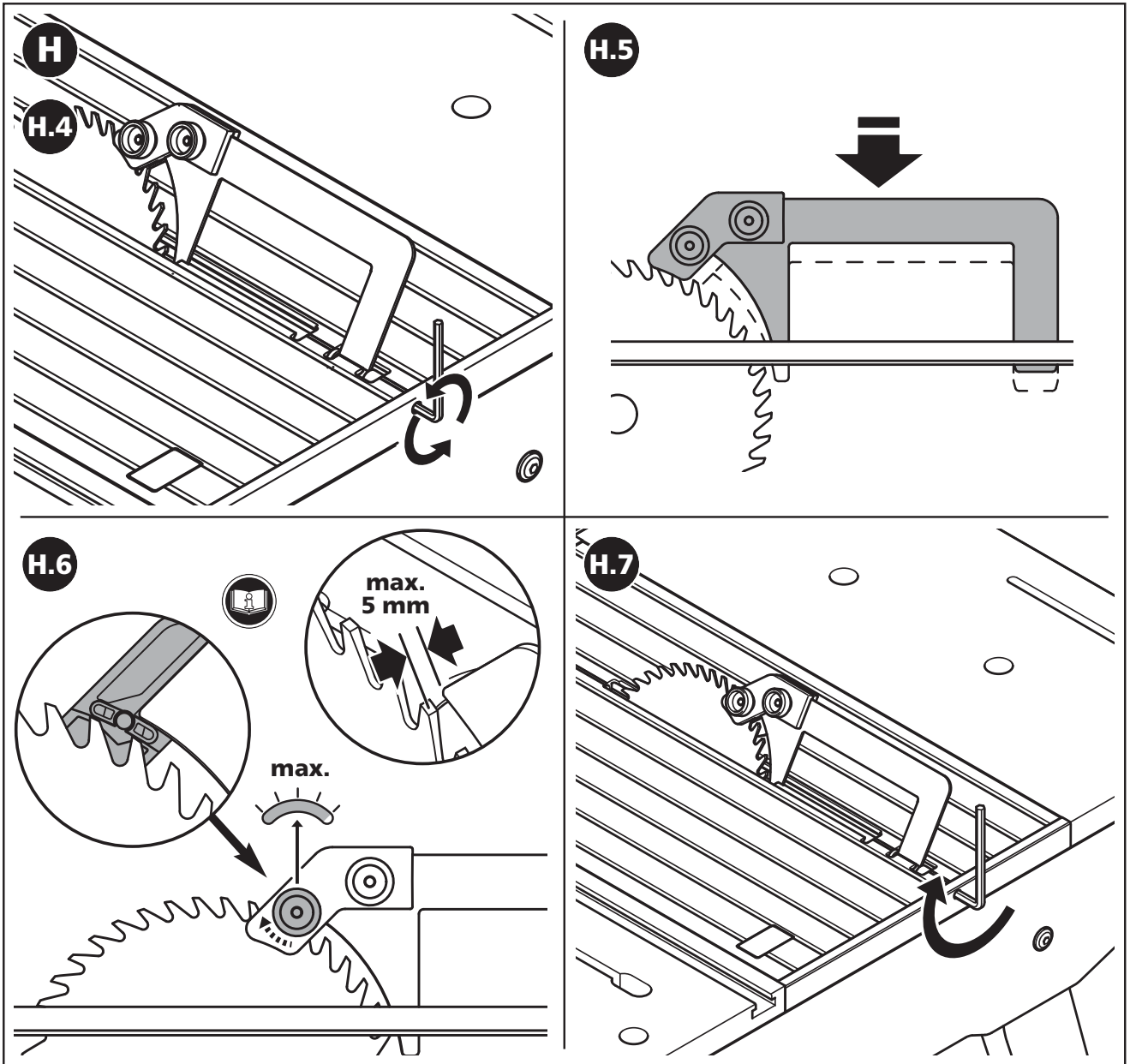



D

EINLEITUNG

- **ACHTUNG!** Lesen Sie alle Sicherheitshinweise und Anweisungen, die mit dem MASTER cut 1500 und den verwendeten Elektrowerkzeugen mitgeliefert wurden. Versäumnisse bei der Einhaltung der Sicherheitshinweise und Anweisungen können elektrischen Schlag, Brand und/oder schwere Verletzungen verursachen.
- Bewahren Sie die Bedienungsanleitung für die Zukunft sicher auf.

TECHNISCHE DATEN

| | |
|--|--|
| Abmessungen aufgebaut: | 780 x 520 x 863 mm (Breite x Tiefe x Höhe) |
| Abmessungen geklappt: | 1335 x 520 x 260 mm |
| Arbeitsfläche: | 780 x 500 mm |
| Max. Werkstückhöhe: | Tischkreissäge 60 mm |
| Max. Schnittbreite mit Parallelanschlag: | Tischkreissäge 375 mm |
| Bohrungsdurchmesser der Spannlöcher: | 20 mm |
| Belastbarkeit: | 200 kg |
| Gewicht: | 17 kg |

SYMBOLS UND BEDEUTUNG

| | | | |
|--|-----------------------------------|--|---|
| | Warnung vor allgemeiner Gefahr | | Nicht zum Schneiden von Brennholz verwenden. |
| | Anleitung/Hinweise lesen! | | Verwenden Sie ausschließlich Handkreissägen mit einer maximalen Schnitttiefe von 70 mm. |
| | Tragen Sie eine Schutzbrille. | | Verwenden Sie ausschließlich Handkreissägen mit einem maximalen Sägeblattdurchmesser von 200 mm. |
| | Tragen Sie Gehörschutz. | | Stellen Sie die Schnitttiefe der Handkreissäge vor jedem Schnitt so ein, dass das Kreissägeblatt maximal 4 mm aus dem Werkstück herausragt. |
| | Tragen Sie eine Staubschutzmaske. | | Verwenden Sie ausschließlich Handkreissägen mit Spaltkeil. |
| | Stecker ziehen | | Verwenden Sie ausschließlich Maschinen mit einer maximalen Leistung von 2760 W. |
| | Zur allgemeinen Information | | Das jeweils gekennzeichnete Piktogramm bezieht sich auf die Grundplattenabmessungen der Handkreissäge (kleinere- bzw. größere Grundplattenabmessungen). |

MONTAGEWERKZEUG



1 Inbusschlüssel: SW 5
(im Lieferumfang enthalten)



2 Schraubendreher: PH 1, PH 2
(nicht im Lieferumfang enthalten)



3 Sechskantschlüssel: SW 8, 10, 13
(nicht im Lieferumfang enthalten)

BESTIMMUNGSGEMÄSSER GEBRAUCH

- Der MASTER cut 1500 ist ein multifunktionseller Werk- und Maschinentisch. Er eignet sich für:
- die Montage einer Handkreissäge mit Spaltkeil auf der Maschinenplatte mit max. 200 mm Sägeblattdurchmesser und bis max. 70 mm Schnitttiefe. Verwenden Sie nur Sägen innerhalb der genannten maximalen Grundplattenmaße (siehe Bild 18). Er ist somit eine stationäre Tischkreissäge.
 - den Einsatz als Kreissägetisch für Handkreissägen ohne Spaltkeil. Ausschließlich in Verbindung mit dem Zubehör separater Spaltkeil, Art.-Nr. 6903000 mit max. 160 mm Sägeblattdurchmesser und einer Schnittbreite von min. 2,4 mm.
 - den Einsatz als Kreissägetisch für Handkreissägen ohne Spaltkeil. Ausschließlich in Verbindung mit dem Zubehör separater Spaltkeil, Art.-Nr. 6904000 mit Sägeblattdurchmessern von min. 161 mm bis max. 200 mm, einer Schnittbreite von min. 2,4 mm und bis max. 66 mm Schnitttiefe.
 - den Einsatz als Stichsägetisch.
 - den Einsatz als Frästisch ausschließlich in Verbindung mit dem Parallel-Fräsanschlag Art.-Nr. 6901000 und für Oberfräsen mit 230 V und maximal 1800 W. Verwenden Sie keine Fräser mit einem Durchmesser von mehr als 27 mm!
 - Einsatz als Arbeitstisch zum Bearbeiten von Werkstücken (z. B. Bohren, Schleifen, etc.).
 - Es müssen die Herstellerangaben und die Sicherheitshinweise der verwendeten Maschinen sowie die Sicherheitshinweise des Maschinentisches eingehalten werden.
 - Bitte beachten Sie im Falle der Entsorgung des MASTER cut 1500 Ihre örtlichen Entsorgungsvorschriften.

Für Schäden und Unfälle bei nicht bestimmungsgemäßem Gebrauch haftet der Benutzer.





D

ALLGEMEINE SICHERHEITSHINWEISE

- Halten Sie Ihren Arbeitsbereich sauber und gut beleuchtet. Unordnung oder unbeleuchtete Arbeitsbereiche können zu Unfällen führen.
- Arbeiten Sie mit dem Elektrowerkzeug nicht in explosionsgefährdeter Umgebung, in der sich brennbare Flüssigkeiten, Gase oder Stäube befinden. Elektrowerkzeuge erzeugen Funken, die den Staub oder die Dämpfe entzünden können.
- Halten Sie Kinder und andere Personen während der Benutzung des Elektrowerkzeugs fern. Bei Ablenkung können Sie die Kontrolle über das Gerät verlieren.
- Der Anschlussstecker des Elektrowerkzeugs muss in die Steckdose passen. Der Stecker darf in keiner Weise verändert werden. Verwenden Sie keine Adapterstecker gemeinsam mit schutzgeerdeten Elektrowerkzeugen. Unveränderte Stecker und passende Steckdosen verringern das Risiko eines elektrischen Schlages.
- Halten Sie Elektrowerkzeuge von Regen oder Nässe fern. Das Eindringen von Wasser in ein Elektrowerkzeug erhöht das Risiko eines elektrischen Schlages.
- Wenn Sie mit einem Elektrowerkzeug im Freien arbeiten, verwenden Sie nur Verlängerungskabel, die auch für den Außenbereich geeignet sind. Die Anwendung eines für den Außenbereich geeigneten Verlängerungskabels verringert das Risiko eines elektrischen Schlages.
- Wenn der Betrieb des Elektrowerkzeugs in feuchter Umgebung nicht vermeidbar ist, verwenden Sie einen Fehlerstromschutzschalter. Der Einsatz eines Fehlerstromschutzschalters vermindert das Risiko eines elektrischen Schlages.
- Seien Sie aufmerksam, achten Sie darauf, was Sie tun, und gehen Sie mit Vernunft an die Arbeit mit einem Elektrowerkzeug. Benutzen Sie kein Elektrowerkzeug, wenn Sie müde sind oder unter dem Einfluss von Drogen, Alkohol oder Medikamenten stehen. Ein Moment der Unachtsamkeit beim Gebrauch des Elektrowerkzeugs kann zu ernsthaften Verletzungen führen.
- Tragen Sie geeignete persönliche Schutzausrüstungen: Gehörschutz, Schutzbrille, Staubmaske bei stauberzeugenden Arbeiten, Schutzhandschuhe beim Bearbeiten rauer Materialien und beim Werkzeugwechsel.
- Entfernen Sie Einstellwerkzeuge oder Schraubenschlüssel, bevor Sie das Elektrowerkzeug einschalten. Ein Werkzeug oder Schlüssel, der sich in einem drehenden Geräteteil befindet, kann zu Verletzungen führen.
- Tragen Sie geeignete Kleidung. Tragen Sie keine weite Kleidung oder Schmuck. Halten Sie Haare, Kleidung und Handschuhe fern von sich bewegenden Teilen. Lockere Kleidung, Schmuck oder lange Haare können von sich bewegenden Teilen erfasst werden.
- Verwenden Sie immer die Schutzhaube mit Staubabsaugung.
- Benutzen Sie kein Elektrowerkzeug, dessen Schalter defekt ist. Ein Elektrowerkzeug, das sich nicht mehr ein- oder ausschalten lässt, ist gefährlich und muss repariert werden.
- Bewahren Sie unbenutzte Elektrowerkzeuge außerhalb der Reichweite von Kindern auf. Lassen Sie Personen das Gerät nicht benutzen, die mit diesem nicht vertraut sind oder diese Anweisungen nicht gelesen haben. Elektrowerkzeuge sind gefährlich, wenn Sie von unerfahrenen Personen benutzt werden.
- Prüfen Sie vor Arbeitsbeginn die Funktionsfähigkeit der Geräte und Werkzeuge. Arbeiten Sie nie mit beschädigtem oder stumpfem Werkzeug.
- Lassen Sie Ihr Elektrowerkzeug nur von qualifiziertem Fachpersonal und nur mit Original-Ersatzteilen reparieren. Damit wird sichergestellt, dass die Sicherheit des Elektrowerkzeugs erhalten bleibt.
- Ziehen Sie den Stecker aus der Steckdose und/oder den Akkupack aus dem Elektrowerkzeug, bevor Sie Geräteeinstellungen vornehmen oder Zubehörteile wechseln. Unbeabsichtigtes Starten des Elektrowerkzeugs ist ein Grund für Unfälle.
- Bauen Sie den Maschinentisch richtig auf, bevor Sie das Elektrowerkzeug einbauen. Richtiges Aufbauen ist wichtig, um ein Zusammenbrechen zu verhindern.
- Befestigen Sie das Elektrowerkzeug sicher an der Maschinenplatte, bevor Sie es benutzen. Ein Verrutschen des Elektrowerkzeugs auf der Maschinenplatte kann zum Verlust der Kontrolle führen.
- Stellen Sie den Maschinentisch auf eine feste, ebene und waagerechte Fläche. Wenn der Maschinentisch verrutschen oder wackeln kann, kann das Elektrowerkzeug oder das Werkstück nicht gleichmäßig und sicher geführt werden.
- Überlasten Sie den Maschinentisch nicht und verwenden Sie ihn nicht als Leiter oder Gerüst. Überlastung oder Stehen auf dem Maschinentisch kann dazu führen, dass sich der Schwerpunkt des Tisches nach oben verlagert und der Tisch kippt.
- Bearbeiten Sie keine anderen Materialien als Holz oder leicht zerspannbare Kunststoffe. Ausnahme: Nur mit der Stichsäge dürfen bei geeignetem Sägeblatt auch leicht zerspannbare Metalle (z. B. Aluminium) bearbeitet werden.
- Lose Splitter, Späne oder ähnliche Werkstoffteile dürfen aus der Nähe des laufenden Sägeblattes nicht von Hand entfernt werden!
- Die verwendeten Maschinen müssen der DIN EN 60745-1 entsprechen. Geräte ab dem Baujahr 1995 müssen ein CE-Zeichen haben.
- Sägen Sie nicht „freihändig“, d. h. führen Sie das Werkstück nicht nur von Hand, sondern verwenden Sie den Parallelanschlag oder Winkelanschlag.
- Achten Sie darauf, dass Ihre Hände beim Auf- und Zusammenklappen des Tisches, sowie beim Einsetzen der Maschinenplatte nicht gequetscht werden.
- Achten Sie darauf, dass vor Beginn jedes Säge- oder Fräsvorganges keine Gegenstände auf der Arbeitsplatte liegen.
- Sägeblätter dürfen nach dem Ausschalten des Antriebs nicht durch seitliches Gegendrücken gebremst werden!
- Benutzen Sie Werkzeuge nur für ihren eigentlichen Bestimmungszweck.
- Nur einwandfreie Sägeblätter verwenden; der Grundkörper darf nicht dicker und die Schränkung nicht schmaler sein als die Dicke des Spaltkeils.
- Kontrollieren Sie regelmäßig, ob alle Schrauben fest angezogen sind!
- Verwenden Sie Ihren Arbeitstisch nie unsachgemäß oder zweckentfremdet!
- Alle Gegenstände, die nicht benötigt werden, vom Arbeitstisch entfernen.
- Nicht zum Schneiden von Brennholz verwenden.
- Verwenden Sie den Maschinentisch nicht zum Sägen von Rundholz.
- Das Ein-/Ausschalten der verwendeten Elektrowerkzeuge darf nur über den Sicherheitsschalter erfolgen.
- Benutzen Sie zur dauerhaften Fixierung des Geräteschalters in der „AN“-Stellung nur die beiliegende Einschaltklemme.
- Verwenden Sie beim Bearbeiten von schmalen Werkstücken unbedingt einen Schiebestock.
- Hängen Sie den Schiebestock bei Nichtbenutzung zur Aufbewahrung an den vorgesehenen Halter (Bild 8).
- Stellen Sie sicher, dass die beiden schwenkbaren Halter zur Sicherung der Tischbeine mit den Sicherungsbolzen in den Bohrungen im Seitenteil sitzen und die Griffschrauben fest angezogen sind (Bild 15.3).
- Stellen Sie vor der Inbetriebnahme sicher, dass die Handkreissäge, Oberfräse oder Stichsäge ordnungsgemäß auf der Maschinenplatte befestigt ist und dass die Maschinenplatte sicher in der Aussparung des Maschinentisches eingeklickt und der Inbusschlüssel zur zusätzlichen Sicherung eingesteckt ist (Bild 17.3).
- Verwenden Sie den Säge Tisch nicht bei Regen im Freien.
- Beachten Sie die maximalen Werkstückabmessungen (siehe Technische Daten).





D

SICHERHEITSHINWEISE FÜR KREISSÄGEN

- Beachten Sie neben diesen maschinenspezifischen Sicherheitshinweisen unbedingt die Sicherheitshinweise der verwendeten Handkreissäge.
- Verwenden Sie nur Handkreissägen mit Spaltkeil, max. 200 mm Sägeblattdurchmesser und bis max. 70 mm Schnitttiefe.
- Verwenden Sie nur Sägen innerhalb der genannten maximalen Grundplattenmaße (Bild 18).
- Verwenden Sie die Tischkreissäge nur mit ordnungsgemäß befestigter Schutzhaube.
- **ACHTUNG:** Überprüfen Sie, ob das Kreissägeblatt parallel zur Öffnung im Sägespalt montiert ist, gegebenenfalls muss die Handkreissäge neu ausgerichtet werden.
- Stützen Sie lange Werkstücke an der Abnahmeseite ab, sodass diese waagrecht aufliegen; z. B. mit einem wolcraft Rollenbock (Art.-Nr. 6119973).
- Vermeiden Sie eine Überlastung der Handkreissäge.
- Verwenden Sie keine Schleifscheiben.
- Verwenden Sie nur empfohlene Sägeblätter und wählen Sie diese abhängig vom zu sägenden Werkstoff aus.
- **GEFAHR:** Kommen Sie mit ihren Händen nicht in den Sägebereich und an das Sägeblatt.
- Greifen Sie nicht unter das Werkstück. Die Schutzhaube kann Sie unter dem Werkstück nicht vor dem Sägeblatt schützen.
- Passen Sie die Schnitttiefe an die Dicke des Werkstücks an. Es sollte weniger als eine volle Zahnhöhe unter dem Werkstück sichtbar sein.
- Seien Sie immer darauf vorbereitet, dass beim Sägen das Werkstück vom Sägeblatt erfasst werden kann und gegen den Bediener geschleudert werden kann.
- Ein Rückschlag ist das Ergebnis falscher und/oder ungeeigneter Anwendung der Säge. Er kann durch geeignete Vorsichtsmaßnahmen, wie nachfolgend beschrieben, verhindert werden.
- Halten Sie die Säge mit beiden Händen fest und bringen Sie Ihre Arme in eine Stellung, in der Sie die Rückschlagkräfte abfangen können. Halten Sie sich immer seitlich des Sägeblattes, nie das Sägeblatt in eine Linie mit Ihrem Körper bringen. Bei einem Rückschlag kann die Kreissäge rückwärts springen, jedoch kann die Bedienperson durch geeignete Vorsichtsmaßnahmen die Rückschlagkräfte beherrschen.
- Falls das Sägeblatt verklemmt oder Sie die Arbeit unterbrechen, schalten Sie die Säge aus und halten Sie sie im Werkstoff ruhig, bis das Sägeblatt zum Stillstand gekommen ist. Versuchen Sie nie, die Säge aus dem Werkstück zu entfernen oder sie rückwärts zu ziehen, solange das Sägeblatt sich bewegt, sonst kann ein Rückschlag erfolgen. Ermitteln und beheben Sie die Ursache für das Verklemmen des Sägeblattes.
- Wenn Sie eine Säge, die im Werkstück steckt, wieder starten wollen, zentrieren Sie das Sägeblatt im Sägespalt und überprüfen Sie, ob die Sägezähne nicht im Werkstück verhakt sind. Klemmt das Sägeblatt, kann es sich aus dem Werkstück herausbewegen oder einen Rückschlag verursachen, wenn die Säge erneut gestartet wird.
- Stützen Sie große Platten ab, um das Risiko eines Rückschlags durch ein klemmendes Sägeblatt zu vermindern. Große Platten können sich unter ihrem Eigengewicht durchbiegen. Platten müssen auf beiden Seiten abgestützt werden, sowohl in Nähe des Sägespalts als auch an der Kante.
- Verwenden Sie keine stumpfen oder beschädigten Sägeblätter. Sägeblätter mit stumpfen oder falsch ausgerichteten Zähnen verursachen durch einen zu engen Sägespalt eine erhöhte Reibung, Klemmen des Sägeblattes und Rückschlag.
- Ziehen Sie vor dem Sägen die Schnitttiefen- und Schnittwinkeleinstellungen fest. Wenn sich während des Sägens die Einstellungen verändern, kann sich das Sägeblatt verklemmen und ein Rückschlag auftreten.
- Seien Sie besonders vorsichtig bei „Tauchschnitten“ in bestehende Wände oder andere nicht einsehbare Bereiche. Das eintauchende Sägeblatt kann beim Sägen in verborgenen Objekten blockieren und einen Rückschlag verursachen.
- Verwenden Sie zum Schlitz- und Fugensägen immer den Schiebestock, da das Sägeblatt nicht sichtbar ist.



SICHERHEITSHINWEISE FÜR STICHSÄGEN

- Beachten Sie neben diesen maschinenspezifischen Sicherheitshinweisen unbedingt die Sicherheitshinweise der verwendeten Stichsäge.
- Arbeiten Sie nicht mit einer beschädigten Stichsäge.
- Vermeiden Sie eine Überlastung der Stichsäge.



ACHTUNG: VERWENDUNG ALS FRÄSTISCH AUSSCHLIESSLICH IN VERBINDUNG MIT DEM PARALLEL-FRÄSANSCHLAG ART. NR 6901000

SICHERHEITSHINWEISE FÜR OBERFRÄSEN

- Beachten Sie neben diesen maschinenspezifischen Sicherheitshinweisen unbedingt die Sicherheitshinweise der verwendeten Oberfräse.
- Seien Sie immer darauf vorbereitet, dass beim Fräsen das Werkstück unerwartet und plötzlich außer Kontrolle geraten und zurückschlagen kann.
- Verwenden Sie den Maschinentisch nicht zum Bogenfräsen!
- Führen Sie Fräsarbeiten daher ausschließlich mit dem als Zubehör erhältlichen Parallel-Fräsanschlag (Art.-Nr. 6901000) durch, um Rückschläge sowie eine Berührung des Fräasers mit der Hand zu verhindern.
- Beachten Sie die Original-Bedienungsanleitung des Parallel-Fräsanschlags (Art.-Nr. 6901000) zur korrekten Montage.
- Verwenden Sie keine Oberfräsen mit mehr als 1800 W und mehr als 230 V.
- Verwenden Sie keine Fräser mit einem Durchmesser von mehr als 27 mm!
- Beachten Sie, dass der Vorschub nur gegen die Drehrichtung des Fräasers erfolgen darf.
- Wählen Sie die mitgelieferten Einlegeringe im Verhältnis zur Größe des Fräswerkzeugs aus. Für ein sicheres Arbeiten muss der kleinstmögliche Einlegering verwendet werden.
- Verwenden Sie nur scharfe, gewartete und nach den Angaben des Werkzeugherstellers eingestellte Fräswerkzeuge.
- Beachten Sie bei den verwendeten Geräten und Werkzeugen, die auf dem Produkt, der Verpackung oder in der Bedienungsanleitung angegebenen Daten über Min./Max.-Drehzahl und Drehrichtung.
- Beachten Sie, dass eine falsche Verwendung von Fräswerkzeugen, Werkstück und Vorrichtungen zur Werkstückführung zu einer gefährlichen Situation führen kann.
- Halten Sie während des FräSENS am Anschlag die Hände fern vom Fräswerkzeug.
- Verwenden Sie sofern möglich beim Fräsen die Tischdruckschuhe zusätzlich zum Parallel-Fräsanschlag.
- Stützen Sie lange Werkstücke auf der Abnahmeseite ab, um gefährliche Situationen durch unkontrolliertes Abkippen zu verhindern. Die Abstützung muss stabil stehen und dieselbe Höhe wie der Maschinentisch aufweisen, z. B. der Rollenbock (Art.-Nr. 6119973).
- Bearbeiten Sie nur Werkstücke, die aufgrund ihrer Größe und ihres Gewichtes von einer Person sicher gehalten und geführt werden können.
- Wählen Sie dem Werkzeug und dem Werkstück entsprechend die richtige Drehzahl aus. In der Bedienungsanleitung Ihrer Oberfräse finden Sie genaue Drehzahlabmessungen.
- Beachten Sie die maximalen Werkstückabmessungen (siehe Technische Daten).





D

LIEFERUMFANG

Packen Sie den MASTER cut 1500 aus dem Karton aus und überprüfen Sie den Inhalt auf Vollständigkeit aller abgebildeten Teile (Bild 1, Bild 2).



GRUNDMONTAGE

Tischaufbau: Legen Sie das Tischoberteil auf einen ebenen, sauberen Untergrund. Befestigen Sie das vordere Beinpaar und die untere Strebe wie abgebildet mit allen Befestigungsteilen. Achten Sie darauf, dass die beiden Verriegelungshebel in den Haltelöchern sitzen und die beiden Griffschrauben fest angezogen sind (Bild 3.1). Anschließend montieren Sie das hintere Beinpaar und die zweite untere Strebe. Befestigen Sie nun die beiden Querstreben an dem vorderen feststehenden Beinpaar, anschließend das hintere Beinpaar nach oben schwenken und das andere Ende der beiden Querstreben montieren (Bild 3.2). Stecken Sie nun wie abgebildet die zwei Fußpuffer mit Rollen auf das hintere Beinpaar, die beiden anderen auf das vordere Beinpaar (Bild 3.3).

ACHTUNG: Achten Sie darauf, dass die mit einem Hinweis markierten Befestigungsteile nur so weit angezogen sind, dass der Tisch mit leichtem Widerstand zusammengeklappt werden kann. Überprüfen Sie immer, dass die beiden Sicherungshalter eingerastet sind und beide Griffschrauben fest angezogen sind.

Der Tisch kann nun auf die Beine gestellt werden.

ACHTUNG: Achten Sie darauf, dass Ihre Hände beim Auf- und Zusammenklappen des Tisches, sowie beim Schwenken der Maschinenplatte nicht gequetscht werden.

Schraubstock: Montieren Sie wie abgebildet den Schraubstock am Maschinentisch. Der Schraubstock kann auf der rechten oder der linken Seite montiert werden (Bild 4).

Sicherheitsschalter: Montieren Sie wie abgebildet den Sicherheitsschalter am Maschinentisch (Bild 5).

Schutzhaube: Montieren Sie die zuerst die Einzelteile der Schutzhaube. Anschließend den Schutzhaubenhalter mit der Führung in das Aluminiumprofil einschieben und die beiden Inbusschrauben mit dem Inbusschlüssel festziehen (Bild 6).

Einschaltklemme: Verknoten Sie das eine Ende der Schnur mit dem Loch der Einschaltklemme, das andere Ende verknoten Sie mit dem Schutzhaubenbügel (Bild 7).

Schiebestock: Den Schiebestock auf den Halter stecken (Bild 8).

Winkelanschlag: Montieren Sie wie abgebildet den Winkelanschlag (Bild 9). Abhängig von der Werkstückhöhe muss der Aluminiumanschlag ummontiert werden. Bei einer Werkstückhöhe von mindestens 15 mm hochkant (Bild 9.1), bei einer Werkstückhöhe von maximal 15 mm liegend (Bild 9.1). Der Winkelanschlag führt Werkstück in der Führungsnut (Bild 9.3).

Parallelschlag: Montieren Sie wie abgebildet den Anschlaghalter (Bild 10.1). Die beiden Schrauben und Vierkantmuttern nur lose montieren (Bild 10.2). Den Aluminiumanschlag wie abgebildet einschieben und die Schrauben festziehen (Bild 10.3). Anschließend den Parallelschlag in die Führung einschieben und die Griffschraube festziehen (Bild 10.4).

ACHTUNG: Verriegeln der Maschinenplatte: Der Inbusschlüssel dient zur Sicherheitsverriegelung der Maschinenplatte und muss vor jedem Arbeiten mit dem Tisch wie abgebildet eingesteckt werden, dargestellt als Position „lock“ (Bild 11).

Einlegeringe: Die beiden Einlegeringe dienen zur Ihrer Sicherheit beim Oberfräsen. Wählen Sie immer den kleinstmöglichen Einlegering zum verwendeten Fräser (Bild 12).

Spannpratzen: Stecken Sie die Spannpratzen in die vorgebohrten Löcher, sie dienen im Verbindung mit dem Schraubstock zur Fixierung Ihrer Werkstücke.



ZUSAMMENKLAPPEN UND AUFKLAPPEN DES TISCHES

ACHTUNG: Ziehen Sie vor dem Zusammenklappen des Tisches unbedingt den Netz- und den Gerätestecker vom Sicherheitsschalter ab!

Zusammenklappen: Beide Griffschrauben soweit lösen, dass die beiden Verriegelungshebel zurückgezogen und gedreht werden können (Bild 14.1). Anschließend den Tisch in Pfeilrichtung klappen. Achten Sie zu Ihrer Sicherheit darauf, dass sich wie abgebildet ein Fuß am Fußpuffer befindet damit der Tisch nicht wegrutschen kann (Bild 14.2). Die Laufrollen in den Fußpuffern dienen zum leichten Transport (Bild 14.3).

Aufklappen: Den Tisch mit beiden Händen festhalten und den Fuß wie abgebildet am Fußpuffer positionieren (Bild 15.1). Schwenken Sie nun den Tisch in einer Bewegung in Pfeilrichtung bis er ganz aufgeklappt ist (Bild 15.2). Anschließend mit einer Hand die Vorderkante des Tisches herunterdrücken damit das Oberteil leicht einrastet. Die beiden Verriegelungshebel in die Löcher einstecken und beide Griffschrauben festziehen (Bild 15.3).



VORBEREITUNG ZUR MASCHINENAUFNAHME

ACHTUNG: Das Öffnen und Schließen der Maschinenplatte wird an dieser Stelle vor dem Arbeiten beschrieben und ist bei jedem Maschinenwechsel zu befolgen!

Öffnen der Maschinenplatte für Montagearbeiten: Entnehmen Sie den Inbusschlüssel der Sicherheitsverriegelung. Beide Kunststoffhebel nach oben schwenken und die Maschinenplatte an den beiden Hebeln leicht anheben. Die Maschinenplatte in Pfeilrichtung bis zur Vertikale schwenken und nach vorne bis zum Anschlag schieben. Anschließend die Maschinenplatte soweit schwenken, bis diese sicher auf dem Tisch aufliegt (Bild 16).





D

ACHTUNG: Achten Sie unbedingt darauf, dass Ihre Finger bei Arbeiten an der Maschinenplatte nicht unter die Maschinenplatte gelangen (Verletzungsgefahr).

Schließen der Maschinenplatte nach erfolgter Maschinenmontage: Die Maschinenplatte leicht anheben. Anschließend gleichzeitig ganz nach hinten ziehen und bis zum hinteren Anschlag in die Vertikale bringen. Die Maschinenplatte an den beiden Kunststoffhebeln festhalten und die Maschinenplatte bis zur Einrastposition in Pfeilrichtung schwenken. Die Maschinenplatte von oben einrasten und beide Kunststoffhebel schließen. Stecken Sie jetzt den Inbusschlüssel wieder in die Sicherheitsbuchse zur Verriegelung der Maschinenplatte (Bild 17).



MONTAGE DER HANDKREISSÄGE

Öffnen Sie die Maschinenplatte wie in Bild 16 beschrieben.

Einsetzbare Handkreissägen: Entnehmen Sie die maximalen Abmessungen der einsetzbaren Handkreissägen aus (Bild 18). Verwenden Sie nur Handkreissägen mit Spaltkeil, max. 200 mm Sägeblattdurchmesser und bis max. 70 mm Schnitttiefe.

Montage und Ausrichtung der Handkreissäge: Ziehen Sie die Pendelschutzhaube der Handkreissäge zurück und setzen die Maschine mittig auf den Sägespalt. Lösen Sie die Schnitttiefenarretierung der Handkreissäge und fahren die Schnitttiefe voll aus (Bild 18.2). Ziehen Sie die Schnitttiefenarretierung fest. Richten Sie die Handkreissäge mittig und parallel zum Sägespalt aus.

ACHTUNG: Prüfen Sie jetzt den Abstand des vordersten Kreissägeblattzahnes zur vorderen Kante des Sägespalt. Dieser Abstand muss weniger als 20 mm betragen.

Montagebeispiel für Maschinen mit kleineren Grundplatten.

Nach dem Ausrichten der Maschine montieren Sie zuerst die beiden Seitenanschlüge so, dass diese vollflächig in Kontakt mit der Grundplatte der Maschine sind. Anschließend montieren Sie die beiden Spannpratzen (Bild 18.3). Befestigen Sie nun eine Seite der Grundplatte. Montieren Sie hierzu zuerst den Winkelhalter mit zwei Seitenanschlügen. Achten Sie auf vollflächigen Kontakt mit der Grundplatte. Anschließend auf der gegenüberliegenden Seite analog einen Winkelhalter mit zwei Seitenanschlügen montieren. Montieren Sie jetzt die beiden Spannpratzen (Bild 18.4). Die beiden Spannpratzen müssen soweit möglich in Richtung der längeren Seite der Grundplatte montiert werden.

Montagebeispiel für Maschinen mit größeren Grundplatten.

Nach dem Ausrichten der Maschine montieren Sie zuerst die beiden Seitenanschlüge so, dass diese vollflächig in Kontakt mit der Grundplatte der Maschine sind. Anschließend montieren Sie die beiden Spannpratzen (Bild 18.5 c). Montieren Sie zwei Seitenanschlüge soweit möglich in Richtung der längeren Seite der Grundplatte (Bild 18.5 d). Montieren Sie nun den Winkelhalter mit einem Seitenanschlag und zusätzlich mit Schraube, Scheibe, Sicherungsscheibe und Mutter (Bild 18.5 b). Anschließend montieren Sie den Spannpratzen. Anschließend auf der gegenüberliegenden Seite analog einen Winkelhalter mit einem Seitenanschlag und zusätzlich mit Schraube, Scheibe, Sicherungsscheibe und Mutter montieren (Bild 18.5 b). Zum Abschluss montieren Sie den Spannpratzen (Bild 18.5 a).

Schließen und verriegeln Sie nun die Maschinenplatte wie in Bild 17 beschrieben.

ACHTUNG: Überprüfen Sie, noch einmal ob das Kreissägeblatt parallel zur Öffnung im Sägespalt montiert ist, gegebenenfalls muss die Handkreissäge neu ausgerichtet werden.

Anschluss an die Stromversorgung: Stecken Sie den Gerätestecker der Handkreissäge in den Sicherheitsschalter und ein Verlängerungskabel vom Sicherheitsschalter aus in die Netzsteckdose (Bild 19.1). Verlängerungskabel nicht inbegriffen.

ACHTUNG: Vor erstmaliger Inbetriebnahme Thermoschalter drücken! Nach Stromunterbrechung infolge von Überspannung, Thermoschalter nach einer Wartezeit von 5 - 10 Min. drücken. Anschließend kann der EIN/ON Schalter betätigt werden (Bilder 19.2, 19.3).

Am Sicherheitsschalter die rote Taste (AUS) drücken. Anschließend die Einschaltklemme an der Handkreissäge montieren (Bild 19.4). Drücken Sie nun die grüne Taste (EIN) und überprüfen Sie den Freilauf des Sägeblattes in der Spalteinlage (Bild 19.6), anschließend wieder die rote Taste (AUS) drücken (Bild 19.7).

ACHTUNG: Ziehen Sie grundsätzlich den Netzstecker bei Nichtnutzung und beim Zusammenklappen des Tisches.

Der MASTER cut 1500 ist nun einsatzbereit.



STATIONÄRES SÄGEN MIT DER HANDKREISSÄGE

ACHTUNG: Immer mit Schutzhaube arbeiten und verwenden Sie die Staubabsaugung an der Schutzhaube.

Sägen mit dem Winkelanschlag

Schieben Sie den Winkelanschlag in die Führung (Bild 20.1). Achten Sie darauf, dass das schwarze Ende des Anschlags so nah wie möglich unter der Schutzhaube läuft, um ein Anheben der Haube zu gewährleisten (Bild 20.2). Ziehen Sie nun den Winkelanschlag zurück und legen Sie das Werkstück am Winkelanschlag an. Schalten Sie die Handkreissäge am Sicherheitsschalter an. Schieben Sie wie abgebildet das Werkstück mit einer Hand am Winkelanschlag, die andere Hand am Werkstück in Pfeilrichtung zum Kreissägeblatt (Bild 20.3), bis das Werkstück komplett durchgesägt ist. Anschließend die Handkreissäge über den Sicherheitsschalter wieder ausschalten.

ACHTUNG: Achten Sie immer darauf, dass Ihre beiden Hände in ausreichendem Abstand vom Kreissägeblatt entfernt sind (Verletzungsgefahr).

ACHTUNG: Die Länge der Werkstücke, mittig vom Sägespalt bis zum Schutzhaubenbügel darf max. 330 mm betragen.

Mit dem Winkelanschlag können Sie Werkstücke im Winkel von 0° - 65° sägen. Hierzu die Griffschraube lösen, den gewünschten Winkel einstellen und die Griffschraube wieder fest anziehen (Bild 20.4). Anschließend Sägen wie in den Bildern 20.1 bis 20.3 beschrieben.

Sägen mit dem Parallelanschlag

Stecken Sie den Parallelanschlag mit geöffneter Griffschraube in die Führung. Schieben Sie den Parallelanschlag bis nahe an die Schutzhaube heran. Überprüfen Sie das der Aluminiumanschlag auf keinen Fall weiter als der letzte sichtbare Zahn des Kreissägeblattes herausragt (Bild 21.1). In diesem Fall die Befestigungsschrauben lösen, den Anschlag etwas zurückziehen und anschließend die Schrauben wieder festziehen.





D

Stellen Sie jetzt die gewünscht Schnittbreite ein und ziehen die Griffschraube fest. Schalten Sie nun die Handkreissäge am Sicherheitsschalter an. Schieben Sie wie abgebildet das Werkstück in Pfeilrichtung zum Kreissägeblatt (Bild 21.2) bis das Werkstück komplett durchgesägt ist. Anschließend die Handkreissäge über den Sicherheitsschalter wieder ausschalten. Bei schmalen Werkstücken ist unbedingt der mitgelieferte Schiebstock zu verwenden (Bild 21.3).

ACHTUNG: Die Länge der Werkstücke, mittig vom Sägespalt bis zum Parallelanschlag darf max. 375 mm betragen und mittig vom Sägespalt bis zum Schutzhaubenbügel max. 330 mm (Bild 21.4).

Vertikale Gehrungsschnitte

Bei vertikalen Gehrungsschnitten muss die Handkreissäge neu ausgerichtet werden. Stellen Sie den gewünschten Gehrungswinkel an der Handkreissäge ein. Ziehen Sie die Pendelschutzhaube der Handkreissäge zurück und setzen die Maschine mittig auf den Sägespalt. Lösen Sie die Schnitttiefenarretierung der Handkreissäge und fahren die Schnitttiefe voll aus. Ziehen Sie die Schnitttiefenarretierung fest. Richten Sie die Handkreissäge mittig und parallel zum Sägespalt aus (Bilder 22.1, 22.2).

ACHTUNG: Prüfen Sie jetzt den Abstand des vordersten Kreissägeblattzahnes zur vorderen Kante des Sägespaltes. Dieser Abstand muss weniger als 20 mm betragen (Bild 22.3).

Nach dem Ausrichten der Maschine montieren Sie zuerst die beiden Seitenanschlüge so, dass diese vollflächig in Kontakt mit der Grundplatte der Maschine sind. Anschließend montieren Sie die beiden Spannpratzen (Bild 22.4 a). Befestigen Sie nun eine Seite der Grundplatte. Montieren Sie hierzu zuerst den Winkelhalter mit zwei Seitenanschlügen. Achten Sie auf vollflächigen Kontakt mit der Grundplatte. Anschließend auf der gegenüberliegenden Seite analog einen Winkelhalter mit zwei Seitenanschlügen montieren. Montieren Sie jetzt die beiden Spannpratzen. Die beiden Spannpratzen müssen soweit möglich in Richtung der längeren Seite der Grundplatte montiert werden (Bild 22.4 b). **Hinweis:** Bei größeren Grundplatten verfahren Sie mit der Befestigung wie auf Seite 15 beschrieben (Bild 18.5). Überprüfen Sie nun noch einmal den Freilauf des Sägeblattes im Sägespalt (Bild 22.5).

Schließen und verriegeln Sie nun die Maschinenplatte wie in Bild 17 beschrieben.

ACHTUNG: Überprüfen Sie, noch einmal ob das Kreissägeblatt parallel zur Öffnung im Sägespalt montiert ist, gegebenenfalls muss die Handkreissäge neu ausgerichtet werden.



SÄGEN MIT DER STICHSÄGE

Richten Sie die Stichsäge auf der Maschinenplatte so aus, dass das Sägeblatt mittig in der Sägeöffnung läuft (Bild 23.1). Montieren Sie nun die Stichsäge wie abgebildet mit vier Seitenanschlügen und vier Pratzen (Bild 23.2). Schließen und verriegeln Sie nun die Maschinenplatte wie in Bild 17 beschrieben. Stecken Sie die Einschaltklemme an den Schalter der Stichsäge und verbinden Sie den Gerätestecker mit dem Sicherheitsschalter. Beim Stichsägen unbedingt die Schutzhaube verwenden (Bild 23.3).



EINSATZ ALS WERKBANK

Der MASTER cut 1500 ist mit 4 Kunststoff-Spannpratzen. Hiermit können Werkstücke flexibel und sicher ein- oder festgespannt werden (Bild 24).



EINSTELLEN DER MASCHINENPLATTE

Die Höhe der Maschinenplatte in der Arbeitsplatte wurde werkseitig in der Höhe so eingestellt, dass ein Gleiten des Werkstückes über den Bereich Arbeits- und Maschinenplatte gewährleistet ist. Bei Bedarf kann die Maschinenplatte in der Höhe eingestellt werden. Hierzu die sechs Kontermuttern lösen. Anschließend die Maschinenplatte mit den sechs Einstellschrauben in der Höhe bündig mit der Arbeitsplatte ausrichten und die Kontermuttern wieder festziehen. Überprüfen Sie vor jedem Arbeiten das die sechs Kontermuttern immer fest angezogen sind. Überprüfen Sie auch vor jedem Arbeiten das die Schrauben und Kontermuttern an beiden Haltern zum einrasten der Maschinenplatte immer fest angezogen sind (Bild 25).



SPEZIALZUBEHÖR FÜR DEN MASTR cut 1500

ZWEI ZUSÄTZLICH MONTIERBARE SPALTKEILE, ART. NR. 693000 UND 6904000 ZUR VERWENDUNG VON HANDKREISSÄGEN OHNE SPALTKEIL

ACHTUNG: Das hier beschriebene Spezialzubehör darf ausschließlich mit dem MASTER cut 1500 verwendet werden.

HINWEIS: Die Funktion und die Bedienung dieses Spezialzubehörs wird im nachfolgenden beschrieben und ab Seite 24 illustriert.

BESTIMMUNGSEMÄSSER GEBRAUCH

Die beiden Spaltkeile erlauben die Verwendung von Handkreissägen ohne Spaltkeil.

Der Spaltkeil 6903000 ist für die Benutzung von Handkreissägen mit Handkreissägeblättern bis zu einem maximalen Durchmesser von 160 mm und einer Schnittbreite von mindestens 2,4 mm bis maximal 2,8 mm erlaubt.

Der Spaltkeil 6904000 ist für die Benutzung von Handkreissägen mit Handkreissägeblättern bis zu einem maximalen Durchmesser von 200 mm, einer Schnittbreite von mindestens 2,4 mm bis maximal 2,8 mm und einer maximalen Schnitttiefe von 66 mm erlaubt.

ACHTUNG: Vor der Benutzung des Spezialzubehörs sind die allgemeinen Sicherheitshinweise, die Sicherheitshinweise für Handkreissägen und die Originalbedienungsanleitung der Handkreissäge ohne Spaltkeil unbedingt zu beachten!



SPALTKEILE ART. NR. 6903000 UND 6904000

Der Artikel Spaltkeil 6903000 enthält die Komponenten: 1x Spaltkeil (für max. Kreissägeblattdurchmesser von 160 mm), 1x Spaltkeilaufnahme (lange Ausführung), 1x Einstelllehre (Bild A).

Der Artikel Spaltkeil 6904000 enthält die Komponenten: 1x Spaltkeil (für max. Kreissägeblattdurchmesser von 200 mm), 1x Spaltkeilaufnahme (kurze Ausführung), 1x Einstelllehre (Bild B).





D

ACHTUNG: Im Nachfolgenden wird nur die Montage und Funktion des Spaltkeils Art. Nr. 6903000 für Handkreissägen mit einem max. Kreissägeblattdurchmesser von 160 mm beschrieben.
Der Spaltkeil Art. Nr. 6904000 für Handkreissägen mit einem max. Kreissägeblattdurchmesser von 200 mm ist in Montage und Funktion identisch. Mit diesem Spaltkeil ist es jedoch möglich, Werkstücke mit einer max. Werkstückhöhe von 60 mm zu bearbeiten.

SPALTKEILMONTAGE

Öffnen Sie die Maschinenplatte wie in Bild 16 beschrieben (Bild C.1). Montieren Sie den Aufnahmebolzen mit den Befestigungsteilen. Diese Verbindung nur lose montieren (Bild C.2). Schließen Sie die Maschinenplatte (Bild C.3). Stecken Sie den Spaltkeil ca. 2 cm von oben in die Nut des Aufnahmebolzens. Achten Sie darauf, dass der Spaltkeil wie abgebildet in Pfeilrichtung bis zum Anschlag an die Maschinenplatte geschwenkt ist (= Vertikalausrichtung). Ziehen Sie die Inbusschraube fest (Bilder C.4, C.5). Öffnen Sie nun wieder die Maschinenplatte (Bild C.6).

MONTAGE DER HANDKREISSÄGE

Ziehen Sie die Pendelschutzhaube der Handkreissäge zurück und setzen die Maschine mittig auf den Sägespalt. Lösen Sie die Schnitttiefenarretierung der Handkreissäge und fahren die Schnitttiefe voll aus. Ziehen Sie die Schnitttiefenarretierung fest.

ACHTUNG: Prüfen Sie jetzt den Abstand des vordersten Kreissägeblattzahnes zur vorderen Kante des Sägespalt. Dieser Abstand muss weniger als 20 mm betragen.

Richten Sie die vordere Seite der Handkreissäge zusammen mit der 0-Markierung auf der Grundplatte der Handkreissäge und den beiden Markierungshilfslinien auf der Maschinenplatte aus. Bei der hinteren Seite der Handkreissäge richten Sie das Kreissägeblatt zusammen mit dem Spaltkeil zentriert aus (Bild D.1). **Hinweis:** Die beste Sicht zum Überprüfen der korrekten Ausrichtung haben Sie hinter dem Spaltkeil in Richtung Kreissägeblatt, da das Kreissägeblatt mehr Materialstärke hat als der Spaltkeil. Nach dem Ausrichten der Handkreissäge montieren Sie zuerst die beiden Seitenanschlüsse so, dass diese vollflächig in Kontakt mit der Grundplatte der Maschine sind. Anschließend montieren Sie die beiden Spannpratzen (Bild D.2).

ACHTUNG: Prüfen Sie jetzt noch einmal, dass das Kreissägeblatt zentriert zum Spaltkeil ausgerichtet ist, ansonsten muss die Handkreissäge neu ausgerichtet werden.

Befestigen Sie nun eine weitere Seite der Grundplatte. Montieren Sie hierzu zuerst den Winkelhalter mit zwei Seitenanschlüssen. Achten Sie auf vollflächigen Kontakt mit der Grundplatte. Anschließend auf der gegenüberliegenden Seite analog einen Winkelhalter mit zwei Seitenanschlüssen montieren. Montieren Sie jetzt die beiden Spannpratzen (Bild D.3). Die beiden Spannpratzen müssen soweit möglich in Richtung der längeren Seite der Grundplatte montiert werden. **Hinweis:** Weitere Befestigungsmöglichkeiten bei variierenden Grundplatten finden Sie auf den Seiten 13 - 15.

Einstellen des Sicherheitsabstandes von Spaltkeil und Kreissägeblatt mit der Einstelllehre.

Schließen Sie die Maschinenplatte (Bild E.1). Montieren Sie die abgebildeten Einzelteile am Spaltkeil (Bild E.2). Die Schraube und die Rändelmutter die mit dem Spaltkeil verbunden sind festziehen, die Schraube und die Rändelmutter die im Gehäuse vorne sitzt nur lose montieren (Bild E.3). Lösen Sie nun mit dem Inbusschlüssel die Spaltkeilbefestigung (Bild E.4). Schieben Sie den Spaltkeil vertikal zum Kreissägeblatt herunter (Bild E.5). Schieben Sie den Spaltkeil soweit herunter bis mindestens ein Kreissägeblattzahn im Gehäuse der Einstelllehre anstößt (Detail E.6). Ziehen Sie nun die vordere Rändelmutter fest (Bild E.6). Nach festziehen der Inbusschraube ist der Sicherheitsabstand von max. 5 mm vom Kreissägeblatt zum Spaltkeil eingestellt (Bild E.7). Schrauben Sie anschließend die Einstelllehre vom Spaltkeil ab (Bild E.8).

ACHTUNG: Prüfen Sie jetzt noch einmal, dass das Kreissägeblatt zentriert zum Spaltkeil ausgerichtet ist (Detail in Bild E.8) und dass der Sicherheitsabstand von max. 5 mm vom Kreissägeblatt bis zum Spaltkeil eingehalten ist (Detail in Bild E.6), ansonsten muss die Handkreissäge neu ausgerichtet werden.

ACHTUNG: Überprüfen Sie vor jedem Arbeiten, dass der Spaltkeil und die Befestigungsteile fest angezogen sind!

Verriegeln Sie nun die Maschinenplatte wie in Bild 17 beschrieben. Der Tisch ist nun bereit zum stationären Sägen, lesen Sie hierzu weiter den Abschnitt stationäres Sägen mit der Handkreissäge.

Schnitttiefenverstellung

Bei Veränderung der Schnitttiefe der Handkreissäge muss der Spaltkeil in der Höhe mit verstellt werden um den Sicherheitsabstand von max. 5 mm zum Handkreissägeblatt zu gewährleisten. Lösen Sie zuerst den Spaltkeil mit dem Inbusschlüssel. Stellen nun Sie die gewünschte Schnitttiefe der Handkreissäge ein. Ziehen Sie nun die Schnitttiefenarretierung fest. Montieren und positionieren die Einstelllehre zusammen mit dem Spaltkeil wie in den Bildern E.1 bis E.8 beschrieben.

Vertikale Gehrungsschnitte

Bei vertikalen Gehrungsschnitten muss die Handkreissäge neu ausgerichtet werden. Stellen Sie den gewünschten Gehrungswinkel an der Handkreissäge ein. Ziehen Sie die Pendelschutzhaube der Handkreissäge zurück und setzen die Maschine mittig auf den Sägespalt. Lösen Sie die Schnitttiefenarretierung der Handkreissäge und fahren die Schnitttiefe voll aus. Ziehen Sie die Schnitttiefenarretierung fest (Bilder F.1, F.2). Lösen Sie die Inbusschraube und schwenken Sie den Spaltkeil, bis der Spaltkeil exakt mittig zum Kreissägeblatt gedreht ist (Bild F.3).

ACHTUNG: Prüfen Sie jetzt den Abstand des vordersten Kreissägeblattzahnes zur vorderen Kante des Sägespalt. Dieser Abstand muss weniger als 20 mm betragen (Bild F.4).

Ziehen Sie die Inbusschraube fest (Bild F.5).

ACHTUNG: Richten Sie jetzt das Kreissägeblatt parallel im Sägespalt aus und achten Sie gleichzeitig darauf, dass das Kreissägeblatt immer zentriert zum Spaltkeil sitzt.

Montieren Sie jetzt die beiden Seitenanschlüsse so, dass diese vollflächig in Kontakt mit der Grundplatte der Maschine sind. Anschließend montieren Sie die beiden Spannpratzen. Befestigen Sie nun eine weitere Seite der Grundplatte. Montieren Sie hierzu zuerst den Winkelhalter mit zwei Seitenanschlüssen. Achten Sie auf vollflächigen Kontakt mit der Grundplatte. Anschließend auf der gegenüberliegenden Seite analog einen Winkelhalter mit zwei Seitenanschlüssen montieren. Montieren Sie jetzt die beiden Spannpratzen. Die beiden Spannpratzen müssen soweit möglich in Richtung der längeren Seite der Grundplatte montiert werden (Bild G).





D

Einstellen des Sicherheitsabstandes von Spaltkeil und Kreissägeblatt mit der Einstellehre.

Schließen Sie die Maschinenplatte (Bild H.1). Montieren Sie die abgebildeten Einzelteile am Spaltkeil (Bild H.2). Die Schraube und die Rändelmutter die mit dem Spaltkeil verbunden sind festziehen, die Schraube und die Rändelmutter die im Gehäuse vorne sitzt nur lose montieren (Bild H.3). Lösen Sie nun mit dem Inbusschlüssel die Spaltkeilbefestigung (Bild H.4). Schieben sie den Spaltkeil im gleichen Winkel des Kreissägeblattes an das Kreissägeblatt heran (Bild H.5). Schieben Sie den Spaltkeil soweit heran bis mindestens ein Kreissägeblattzahn im Gehäuse der Einstellehre anstößt (Detail H.6). Ziehen Sie nun die vordere Rändelmutter fest (Bild H.6). Nach festziehen der Inbusschraube ist der Sicherheitsabstand von max. 5 mm vom Kreissägeblatt zum Spaltkeil eingestellt (Bild H.7). Schrauben Sie anschließend die Einstellehre wieder vom Spaltkeil ab. Verriegeln Sie nun die Maschinenplatte wie in Bild 17 beschrieben und überprüfen Sie noch einmal den Freilauf des Kreissägeblattes (Bild I).

ACHTUNG: Prüfen Sie jetzt noch einmal, dass das Kreissägeblatt zentriert zum Spaltkeil ausgerichtet ist (Detail in Bild I) und das der Sicherheitsabstand von max. 5 mm vom Kreissägeblatt bis zum Spaltkeil eingehalten ist (Detail in Bild H.6), ansonsten muss die Handkreissäge neu ausgerichtet werden.

ACHTUNG: Überprüfen Sie vor jedem Arbeiten, dass der Spaltkeil und die Befestigungsteile fest angezogen sind!

Der Tisch ist nun bereit zum stationären Sägen, lesen Sie hierzu weiter den Abschnitt stationäres Sägen mit der Handkreissäge.

**Garantieerklärung**

Liebe Heimwerkerin und lieber Heimwerker,

Sie haben ein hochwertiges wolcraft®-Produkt erworben, das Ihnen viel Freude beim Heimwerken bringen wird.

wolcraft® Produkte entsprechen hohem technischem Standard und durchlaufen, bevor sie in den Handel gelangen, intensive Entwicklungs- und Testphasen. Während der Serienfertigung sichern ständige Kontrollen und regelmäßige Tests den hohen Qualitätsstandard. Solide technische Entwicklungen und zuverlässige Qualitätskontrollen geben Ihnen die Sicherheit einer richtigen Kaufentscheidung.

Auf das erworbene wolcraft®-Produkt gewähren wir Ihnen bei ausschließlicher Nutzung der Geräte im Heimwerkbereich 10 Jahre Garantie ab Kaufdatum. Von der Garantie umfasst nur Schäden am Kaufgegenstand selbst, und nur solche, die auf Material- und Fabrikationsfehler zurückzuführen sind. Nicht von dieser Garantie umfasst sind Mängel und Schäden, die auf unsachgemäße Bedienung oder fehlende Wartung zurückzuführen sind. Ebenso nicht von der Garantie umfasst sind übliche Abnutzungserscheinungen und gebrauchstüblicher Verschleiß sowie Mängel und Schäden, die dem Kunden bei Vertragsschluss bekannt waren.

Garantieansprüche können nur unter Vorlage der Rechnung/des Kaufbeleges geltend gemacht werden.

Die von wolcraft® gewährte Garantie schränkt Ihre gesetzlichen Rechte als Verbraucher (Nacherfüllung, Rücktritt oder Minderung, Schadens- oder Aufwendungsersatz) nicht ein.

**Konformitätserklärung nach der EG-Maschinenrichtlinie 2006/42/EG, Anhang II A**

Hiermit erklärt die Firma wolcraft GmbH in D-56746 Kempenich, Wolff Str. 1, dass dieses Produkt (MASTER cut 1500) der Maschinenrichtlinie 2006/42/EG entspricht. TUEV Rheinland LGA Products GmbH, Tillystrasse 2, 90431 Nürnberg. BM: [60087567 0001](#) In Übereinstimmung mit den nachfolgenden Normen: DIN EN 60745-1, DIN EN 60745-2-5, DIN EN 60745-2-11

Kempenich, 02.08.2013

Michael Bauseler

Bevollmächtigte Person zur Unterzeichnung der Konformitätserklärung und zur Zusammenstellung der technischen Unterlagen.
(Geschäftsleitung/Technik/Logistik; wolcraft GmbH)



INTRODUCTION

- **PLEASE NOTE:** Do read all safety & other instructions that have come with the Master cut 1500 and with the power tools you use for work. Failing to observe the safety & other instructions may cause electric shocks, fire and/or severe injuries.
- Do keep the operating instructions for future reference in a safe place.

TECHNICAL DATA

| | |
|--|---|
| dimensions (put up for use): | 780 x 520 x 863 mm (width x depth x height) |
| dimensions (folded up): | 1335 x 520 x 260 mm |
| worktop: | 780 x 500 mm |
| maximum height of work piece: | circular saw bench 60 mm |
| maximum cutting width with parallel guide: | circular saw bench 375 mm |
| diameter of the clamping holes: | 20 mm |
| load-bearing capacity: | 200 kg |
| weight: | 17 kg |

SYMBOLS AND THEIR MEANING



Warning against a general danger



Do not use the machine for cutting firewood.



Read the instructions!



Use only hand circular saws with a maximum cutting depth of 70 mm.



Goggles must be worn.



Use only saw blades with a maximum diameter of 200 mm for your hand circular saw.



Hearing protection must be worn.



Set the cutting depth of your hand circular saw before every cut in such a way that the saw blade does not protrude more than 4 mm from the work piece.



Dust mask must be worn.



Use only hand circular saws with a riving knife.



Pull the plug.



Use only machines with a maximum output of 2760 W.



General information

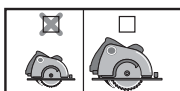

The pictogram indicated refers to the machine plate dimensions of the circular hand saw (smaller or larger base plate dimensions).

ASSEMBLY TOOLS



1 allen wrench: SW 5
(included in the scope of delivery)



2 screw drivers: PH 1, PH 2 (not included in the scope of delivery)



3 hexagon wrenches: SW 8, 10, 13
(not included in the scope of delivery)

INTENDED USE

The MASTER cut 1500 is a multifunctional work and machine table. It is suitable for:

- mounting a circular hand saw with riving knife on the machine plate with a max. 200 mm saw blade diameter and max. 70 mm cutting depth. Do not use saws with base plate dimensions greater than the maximum values indicated (see Fig. 18). It makes the MASTER cut 1500 a stationary circular saw bench.
- use as a circular saw bench for circular hand saws without a riving knife. Only in conjunction with separate riving knife accessory, art. no. 6903000 with max. 160 mm saw blade diameter and min. 2.4 mm cutting width.
- use as a circular saw bench for circular hand saws without a riving knife. Only in conjunction with separate riving knife accessory, art. no. 6903000 with saw blade diameters from min. 161 mm to max. 200 mm, a cutting width from min. 2.4 mm and a max. cutting width of 66 mm.
- use as a jigsaw table.
- use as a milling table only in conjunction with the parallel milling guide, art. no. 6901000 and for 230 V routers with a maximum rating of 1800 W. Do not use cutters with a diameter of more than 27 mm!
- Use as a working table for machining workpieces (e.g. drilling, sanding, etc.).
- Observe the manufacturer's safety instructions for the machines used as well as the safety instructions for the machine table.
- When disposing of the MASTER cut 1500, please observe the local disposal regulations.

The user is liable for any damage or accidents resulting from improper use.



GB

GENERAL SAFETY INSTRUCTIONS

- Keep your workplace clean and well lit. Poor housekeeping or unlit working areas may result in accidents.
- Do not work with power tools in an explosive ambience, where flammable liquids are kept and where gas or dust occur. Power tools will generate sparks which might ignite the dust or vapours.
- Keep children and other persons off your workplace, while using power tools. When getting distracted you can lose the control over the equipment.
- The plug of the power tool must fit into the socket. The plug must not be tampered with. Do not use adapters together with grounded power tools. Unmodified plugs and matching sockets will reduce the risk of getting an electric shock.
- Keep power tools out of the rain and away from wetness. Water penetrating into a power tool will heighten the risk of getting an electric shock.
- When working with a power tool outside, use only extension cords that are suitable for outdoor use. Using an extension cord that is suitable for outdoor use will reduce the risk of getting an electric shock.
- If it is unavoidable to use a power tool in a wet ambience, use a residual-current circuit-breaker. It will reduce the risk of getting an electric shock.
- Take care of what you do and handle the power tool with care. Never use a power tool, when you feel tired or when you are under the influence of drugs of any kind or alcohol. One moment of inattentiveness while using the power tool can cause severe injuries.
- Do wear suitable personal protective clothing and equipment, such as hearing protection, goggles, dust masks while doing dust-generating jobs as well as protective gloves, when processing rough materials and when changing tools.
- Remove the setting tools or wrenches before switching on the power tool. A tool or wrench attached to a rotating part of the equipment may cause injuries.
- Wear suitable clothes, i.e. no loose garments or jewellery. Keep your hair, clothing and gloves away from rotating parts. Loose garments, jewellery or long hair may be caught by such rotating parts.
- Always use the protective hood with the dust extractor.
- Do not use power tools with a defective switch. A power tool that can no longer be switched on or off is dangerous and needs repairing.
- Keep unused power tools out of the reach of children. Do not allow persons using equipment which they are not familiar with it, or persons who have not read these instructions. Power tools pose a danger, when being used by inexperienced persons.
- Check before starting to work, whether equipment and tools function properly. Never work with damaged or blunt tools.
- Have your power tools only repaired by duly qualified personnel. Demand original spares, so that the safety of the power tool remains ensured.
- Pull the plug from the socket and/or remove the battery pack from the power tools before you change the setting of your equipment or before you replace any components. The unintentional re-start of a power tool may cause accidents.
- Put up the machine table properly before installing the power tool. The table's safe assembly is vital to prevent it from collapsing.
- Attach the power tool safely to the machine plate before using it. If the power tool gets out of place on the machine plate, you may lose control of it.
- Put the machine table on a firm, plain and horizontal surface. If the machine table can shift or wobble, neither the power tool nor the work piece can be moved safely and steadily.
- Do not overload the machine table and do not use it as ladder or scaffolding. Excess loads or standing on the machine table can shift the table's centre of gravity upwards, so that it may topple over.
- Do not process any other materials than wood or easily machinable plastic. Exception: It is also allowed processing easily machinable metals (e.g. aluminium), but only with the jig-saw and a suitable saw blade
- Loose splinters, chips or similar residues must not be removed by hand from the area close to the running saw blade!
- The machines used must conform to DIN EN 60745-1. Equipment built after 1994 must bear the CE sign.
- Do not merely saw by hand without a guiding aid; use the parallel or the angle guide.
- Saw blades must not be slowed down by pushing from the side after the drive has been deactivated!
- Use the tools for their intended purpose only.
- Use only faultless saw blades; the base body must not be thicker and the width of the set of teeth not narrower than the thickness of the splitting wedge.
- Make regular checks, whether all screws are tightened firmly!
- Never use your workbench in an improper way or for purposes other than intended!
- Remove all objects from the workbench that are not required.
- Do not use the machine for cutting firewood.
- Do not use the machine table for cutting log wood.
- The power tools must only be switched on and off via the safety switch.
- Use only the switch clamp supplied to permanently fix the appliance switch in the „ON“ position.
- Always use a push stick when processing small or narrow work pieces.
- When not in use, hang the push stick on the bracket provided (Fig. 8).
- Make sure that the two swivelling brackets for securing the table legs are seated correctly with the safety bolts inserted in the holes in the side section and that the knurled screws are firmly tightened (Fig. 15.3).
- Before starting work, make sure that the hand-held circular saw, router or jigsaw is properly attached to the machine plate, the machine plate is safely arrested in the notch on the machine table and the Allen wrench is inserted for additional safety (Fig. 17.3).
- Do not use the machine outdoors in the rain.
- Observe the maximum permitted workpiece dimensions (see Technical data).



SAFETY INSTRUCTIONS FOR CIRCULAR SAWS

- Apart from these machine-specific safety instructions, do also observe the safety instructions for the hand-held circular saw you work with.
- Only use hand-held circular saws with splitting wedge, with a maximum saw blade diameter of 200 mm and a maximum cutting depth of 70 mm.
- Use only saws within the above maximum dimensions for the base plate (see Fig. 18).
- Use the circular saw bench only, when the protective hood is properly fixed.
- **CAUTION:** Make sure that the saw blade has been installed parallel to the opening in the saw gap and realign the hand-held circular saw, if necessary.
- Support long work pieces at the removal side, so that they rest in a horizontal position; e.g. with a wolfcraft roller trestle (Art. No. 6119973).
- Avoid overloading the hand-held circular saw.
- Do not use grinding pads.
- Use only recommended brands of saw blades and select them depending on the material to be sawn.
- **DANGER:** Keep your hands off the sawing area and the saw blade.
- Never reach under the work piece. The protective hood cannot protect you from the saw blade underneath the work piece.
- Adapt the cutting depth to the thickness of the work piece; less than a full tooth height should be visible under the work piece.
- Be always aware that the work piece can be caught by the running saw blade and hit the operator.
- A back stroke is the result of using the saw incorrectly and/or for a wrong application. It can be prevented by suitable precautionary measures, as described below.





GB

- Keep the saw firmly with both hands and put your arms in a position, so that you can absorb the back stroke forces. Always stand to the side of the saw blade; never align your body with the saw blade. In the event of a back stroke, the circular saw can jump back-wards, although the operator should be able to master the situation by taking suitable pre-cautionary measures.
- Should the saw blade be jammed or should you interrupt your work, always switch off the saw and keep it steady in the material until the saw blade has come to a standstill. Never try to remove the saw from the work piece or pull it backwards, as long as the saw blade is rotating, as this may result in a back stroke. Find out the reason why the saw blade is jammed and eliminate the cause.
- If you wish to re-start a saw that is still in the work piece, centre the saw blade in the saw gap and check, whether saw teeth might be blocked in the work piece. If the saw blade jams, it may free itself from the work piece or cause a back stroke during the re-start of the saw.
- Support large plates, in order to minimize the risk of a back stroke caused by a jammed saw blade. Large plates may bend under their own weight. Plates must be supported on both sides, both near the saw gap and at the edge.
- Do not use blunt or damaged saw blades. Saw blades with blunt or incorrectly set teeth will increase the friction at the narrow saw gap, cause the saw blade to jam and may result in a back stroke.
- Set and fix the cutting depth and the cutting angle before starting to saw. If the settings change during the sawing, the saw blade may get blocked and cause a back stroke.
- Take extra care when making a „plunge cut“ into an existing wall or other concealed areas. The immersing saw blade may block in concealed objects and cause a back stroke.
- Always use the push stick when cutting slashes and joints, since the saw blade is not visible.



SAFETY INSTRUCTIONS FOR JIGSAWS

- Apart from these machine-specific safety instructions, do also observe the safety instructions for the jigsaw you work with.
- Never work with a damaged jigsaw.
- Avoid overloading the jigsaw.



PLEASE NOTE: USE THE MILLING TABLE EXCLUSIVELY IN COMBINATION WITH THE PARALLEL MILLING GUIDE (ART. NO. 6901000)

SAFETY INSTRUCTIONS FOR ROUTERS

- Apart from these machine-specific safety instructions, do also observe the safety instructions of the router you work with.
- Be always aware that the work piece may unexpectedly get out of control during the milling process and strike back.
- **Do not use the machine table for curved work!**
- Therefore, carry out the milling work exclusively with the parallel milling guide (which is available as accessory under Art.-No. 6901000), in order to prevent back strokes and to protect your hands from touching the cutter.
- Observe the original operating instructions for the parallel milling guide (Art.-No. 6901000), in order to be able to install it correctly.
- Do not use routers with a rating of more than 1800 W and a voltage of more than 230 V.
- Do not use cutters with a diameter of more than 27 mm!
- Please observe that the feed must be against the cutter's direction of rotation.
- Select the spacer rings supplied in relation to the size of the milling tool. Safe work requires selecting the smallest possible spacer ring.
- Use only sharp and properly maintained milling tools that have been set in accordance with the tool manufacturer's instructions.
- Observe the data concerning the minimum/maximum speed and the direction of rotation indicated directly on the equipment and tools used, or on their packaging, or as detailed in the operating instructions.
- Please be aware that the improper use of milling tools, of work pieces and of the guiding devices for the work piece may cause dangerous situations.
- Keep your hands off the milling tool, when milling close to the guide.
- If possible, use table pressure shoes in addition to the parallel milling guide while milling.
- Support long work pieces on the removal side, in order to avoid dangerous situations that may be caused by the uncontrolled tilting of the work piece. The support must rest on stable ground and have the same height as the machine table, e.g. the roller trestle (Art. No. 6119973).
- Do only process work pieces that, considering their weight, can be held and advanced safely by one person.
- Choose the correct speed that is appropriate for tool and work piece. Please refer to the operating instructions of your router for the correct speed parameters.
- Observe the admissible maximum dimensions for the work pieces (see Technical data).



SCOPE OF DELIVERY

Take the Master cut 1500 out of the cardboard box and check whether the contents are complete and all pictured parts are included (Fig. 1, Fig. 2).



BASIC ASSEMBLY

Installation of the table: Place the top section of the table on a flat, clean surface. Secure the front pair of legs and lower strut using all fixing parts as shown in the illustration. Make sure that the two locking levers are seated correctly in the retaining holes and both knurled screws are firmly tightened (Fig. 3.1). Then mount the rear pair of legs and the second lower strut. Secure the two cross struts to the front pair of fixed legs, then fold the rear pair of legs upwards and attach the other end of the two cross struts (Fig 3.2). Now attach the two cushion feet with wheels to the rear pair of legs as illustrated and the other two feet to the front pair of legs (Fig. 3.3).

CAUTION: Make sure that the fixing parts marked with an information symbol are only tightened to such an extent that the table can be folded up with minimal resistance. Always check that both safety brackets are engaged and both knurled screws are firmly tightened.

The table can now be set down on its legs.

CAUTION: Take care not to pinch your hands when folding up and unfolding the table or swivelling the machine plate.

Vice: Mount the vice to the machine table as illustrated. The vice can be mounted on the right or left side (Fig. 4).

Safety switch: Mount the safety switch to the machine table as illustrated (Fig. 5).





GB

Protective hood: Assemble the individual components of the protective hood first. Then slide the protective hood holder with the guide into the aluminium profile and tighten the two Allen screws using the Allen wrench (Fig. 6).

Switch clamp: Knot one end of the cord in the hole of the switch clamp and the other end with the protective hood holder (Fig. 7).

Push stick: Put the push stick on the holder (Fig. 8).

Angle guide: Mount the angle guide as illustrated (Fig. 9). The aluminium rail may have to be adjusted depending on the height of the workpiece. Vertical with a minimum workpiece height of 15 mm (Fig. 9.1), horizontal with a maximum workpiece height of 15 mm (Fig. 9.1). The angle guide directs the workpiece into the guide groove (Fig. 9.3).

Parallel guide: Mount the guide holder as illustrated (Fig. 10.1). Assemble the two screws and square nuts only loosely (10.2). Slide in the aluminium guide as illustrated and tighten the screws (Fig. 10.3). Then slide the parallel guide into the slot and tighten the knurled screw (Fig. 10.4).

CAUTION: Lock the machine plate: The Allen wrench is used to lock the machine plate and must be inserted in the table in the "lock" position as illustrated before starting work (Fig. 11).

Spacer rings: The two spacer rings are designed to increase safety during routing. Always select the smallest possible spacer ring for the cutter being used (Fig. 12).

Clamping claws: Insert the clamping claws in the predrilled holes and use in conjunction with the vice to secure your workpieces.



FOLDING UP AND UNFOLDING THE TABLE

CAUTION: Before folding up the table, always disconnect the mains plug and appliance inlet from the safety switch!

Folding up: Slacken both knurled screws enough to allow the two locking levers to be retracted and turned (Fig. 14.1). Then fold the table in the direction of the arrow. For your own safety, always rest your foot against one of the cushion feet as illustrated to ensure that the table cannot slip (Fig. 14.2). The wheels on the cushion feet are used to transport the table more easily (Fig. 14.3).

Unfolding: Hold the table securely with both hands and rest your foot against one of the cushion feet as illustrated (Fig. 15.1). Now tilt the table in the direction of the arrows in a single movement until it has unfolded completely (Fig. 15.2). Then push the front edge of the table down with one hand until the top section engages in position. Insert both locking levers into the holes and tighten both knurled screws (Fig. 15.3).



PREPARATIONS PRIOR TO INSTALLING MACHINES

CAUTION: The procedure for opening and closing the machine plate before starting work is described here and must be performed every time a machine is changed!

Opening the machine plate to install a machine: Remove the Allen wrench from the safety lock. Swivel both plastic levers upwards, hold the two levers and raise the machine plate slightly. Lift the machine plate in the direction of the arrow until it is vertical and slide forwards up to the guide. Then lay down the machine plate until it is resting safely on the table (Fig. 16).

CAUTION: When working with the machine plate, do not reach under the machine plate with your fingers (danger of injury).

Closing the machine plate after successful machine installation: Raise the machine plate slightly. Then push all the way back to the rear guide and raise to a vertical position. Hold the machine plate by the two plastic levers and tilt the machine plate in the direction of the arrow until it reaches engagement position. Engage the machine plate from above and close both plastic levers. Insert the Allen key back into the safety socket to lock the machine plate (Fig. 17).



ASSEMBLY OF THE HAND-HELD CIRCULAR SAW

Open the machine plate as shown in Fig. 16.

Suitable hand-held circular saws: Please refer to Fig. 18 for the maximum dimensions permitted dimensions of hand-held circular saws. Always use circular hand saws with a riving knife, max. 200 mm saw blade diameter and max. 70 mm cutting depth.

Assembly and alignment of the hand-held circular saw: Retract the protective pendulum hood on the hand-held circular saw and position the machine centrally over the saw gap. Release the cutting depth lock on the circular saw and set the machine to the maximum cutting depth (Fig. 18.2). Tighten the cutting depth lock again. Align the blade on the circular saw centrally and parallel to the saw gap.

CAUTION: Check the distance between the foremost tooth on the saw blade to the front edge of the saw gap. This distance must be less than 20 mm.

Assembly example for machines with smaller base plates.

After aligning the machine, attach the two side stops so that their surfaces are in full contact with the machine's base plate. Then attach the two clamping claws (Fig. 18.3). Secure one side of the base plate. Install the angle bracket with two side stops first. Make sure they are in full contact with the base plate. In the same way, install an angle bracket with two side stops on the opposite side. Attach the two clamping claws (Fig. 18.4). The two clamping claws must be installed as close to the longer side of the base plate as possible.

Assembly example for machines with larger base plates.

After aligning the machine, attach the two side stops so that their surfaces are in full contact with the machine's base plate. Then attach the two clamping claws (Fig. 18.5 c). Install the two side stops as close to the longer side of the base plate as possible (Fig. 18.5 d). Attach the angle bracket to a side stop using a screw, washer, lock washer and nut (Fig. 18.5 b). Then attach the clamping claws. In the same way, attach an angle bracket to a side stop on the opposite side using a screw, washer, lock washer and nut (Fig. 18.5 b). Finally, attach the clamping claws (Fig. 18.5 a).





GB

Close and lock the machine plate as shown in Fig. 17.

CAUTION: Make sure that the saw blade has been installed parallel to the opening in the saw gap and realign the hand-held circular saw, if necessary.

Connection with the power supply: Plug the appliance inlet of the hand-held circular saw into the safety switch and an extension cord leading from the safety switch to the mains socket outlet (Fig. 19.1). The extension cord is not included in the scope of delivery.

CAUTION: Press the thermostatic switch before operating for the first time! If the power is interrupted due to excess voltage, wait 5 - 10 min. and press the thermostatic switch. The ON switch can then be pressed (Figs. 19.2, 19.3).

Press the red button (OFF) on the safety switch. Then attach the switch to the hand-held circular saw (Fig. 19.4). Now press the green button (ON) and check that the saw blade rotates freely in the gap insert (Fig. 19.6), then press the red button (OFF) again (Fig. 19.7).

CAUTION: Always pull out the mains plug if the table is not in use or when folding up the table.

The MASTER cut 1500 is now ready for use.



STATIONARY SAWING WITH THE HAND-HELD CIRCULAR SAW

CAUTION: Always work with the protective hood and switch on dust extraction at the protective hood.

Sawing with the angle guide

Slide the angle guide into the slot (Fig. 20.1). Make sure that the black end of the stop runs as closely as possible under the protective hood so that the hood can be lifted (Fig. 20.2). Now retract the angle guide and rest the workpiece against the angle guide. Switch on the hand-held circular saw at the safety switch. Push the workpiece towards the circular saw in the direction of the arrow with one hand on the angle guide and the other hand on the workpiece as shown (Fig. 20.3) until the blade cuts all the way through the workpiece. Then switch off the hand-held circular saw using the safety switch.

CAUTION: Make always sure that your hands are kept at a sufficient distance from the rotating saw blade (danger of injury).

CAUTION: The length of the workpieces from the centre of the saw gap to the protective hood holder must not exceed 330 mm.

The angle guide makes it possible to saw workpieces at angles ranging between 0° and 65°. Loosen the knurled screw, set the required angle and tighten the knurled screw firmly again (Fig. 20.4). You can now use the saw as shown in Fig. 20.1 to 20.3.

Sawing with the parallel guide

Insert the parallel guide with loosened knurled screw into the slot. Slide the parallel guide up to the protective hood. Make sure that the aluminium guide does not protrude beyond the last visible tooth on the circular saw blade (Fig 21.1). If it does, loosen the fixing screws, move the guide back slightly and tighten the screws again. Set the required cutting depth and tighten the knurled screw. Then switch on the hand-held circular saw at the safety switch. Push the workpiece towards the circular saw in the direction of the arrow as shown (Fig. 21.2) until the blade cuts all the way through the workpiece. Then switch off the hand-held circular saw using the safety switch. Always use the push stick included in the scope of delivery for narrow workpieces (Fig. 21.3).

CAUTION: The length of the workpieces must not exceed 375 mm from the centre of the saw gap to the parallel guide and 330 mm from the centre of the saw gap to the protective hood holder (Fig. 21.4).

Vertical mitre cuts

The hand-held circular saw must be realigned for vertical mitre cuts. Set the required mitre angle on the hand-held circular saw. Retract the protective pendulum hood on the hand-held circular saw and position the machine centrally over the saw gap. Release the cutting depth lock on the circular saw and set the machine to the maximum cutting depth. Tighten the cutting depth lock again. Align the blade on the circular saw centrally and parallel to the saw gap (Fig. 22.1, 22.2).

CAUTION: Check the distance between the foremost tooth on the saw blade to the front edge of the saw gap. This distance must be less than 20 mm (Fig. 22.3).

After aligning the machine, attach the two side stops so that their surfaces are in full contact with the machine's base plate. Then attach the two clamping claws (Fig. 22.4 a). Secure one side of the base plate. Install the angle bracket with two side stops first. Make sure they are in full contact with the base plate. In the same way, install an angle bracket with two side stops on the opposite side. Attach the two clamping claws. The two clamping claws must be installed as close to the longer side of the base plate as possible (Fig. 22.4 b). Note: With larger base plates, proceed as described on page 15 (Fig. 18.5). Check once again that the saw blade rotates freely in the saw gap (Fig. 22.5).

Close and lock the machine plate as shown in Fig. 17.

CAUTION: Make sure that the saw blade has been installed parallel to the opening in the saw gap and realign the hand-held circular saw, if necessary.



SAWING WITH THE JIGSAW

Align the jigsaw on the machine plate in such a way that the saw blade runs in the centre of the saw opening (Fig. 23.1). Install the jigsaw with four side stops and four claws as illustrated (Fig. 23.2). Close and lock the machine plate as shown in Fig. 17. Attach the switch clamp to the switch on the jigsaw and connect the appliance inlet to the safety switch. Always use the protective hood when operating the jigsaw (Fig. 23.3).



USE AS A WORKBENCH

The MASTER cut 1500 is equipped with 4 plastic clamping claws. They can be used to clamp workpieces flexibly and safely (Fig 24).





GB

ADJUSTING THE MACHINE PLATE

The height of the machine plate in the worktop was set in the factory to ensure that the workpiece glides smoothly over the worktop and machine plate area. The height of the machine plate can be adjusted, if necessary. Loosen the six lock nuts. Align the height of the machine plate using the six adjusting screws until it is flush with the worktop and then tighten the lock nuts again. Before starting work, always check that the six lock nuts are fastened tightly. Also check that the screws and lock nuts on both holders for engaging the machine plate are always fastened tightly (Fig. 25).



SPECIAL ACCESSORIES FOR THE MASTER cut 1500 TWO EXTRA ATTACHABLE RIVING KNIVES, ART. NO. 6930000 AND 6904000 DESIGNED FOR HAND-HELD CIRCULAR SAWS WITHOUT A RIVING KNIFE

CAUTION: The special accessories described here are only compatible with the MASTER cut 1500.

NOTE: The following section describes how this special accessory functions and is operated, and an illustration is included on page 24.

INTENDED USE

The two riving knives enable the operation of hand-held circular saws that have no riving knife.

Riving knife 6903000 is designed for hand-held circular saws with circular saw blades that have a maximum diameter of 160 mm and a cutting width between 2.4 mm and 2.8 mm.

Riving knife 6904000 is designed for operating hand-held circular saws with saw blades that have a maximum diameter of 200 mm, a cutting width between 2.4 mm and 2.8 mm and a maximum cutting depth of 66 mm.

CAUTION: Before using the special accessories, always read the general safety instructions, the safety instructions for hand-held circular saws and the original instruction manual accompanying the hand-held circular saw without a riving knife.



RIVING KNIVES ART. NO. 6903000 AND 6904000

Riving knife 6903000 includes the following components: 1x riving knife (for a max. circular saw blade diameter of 160 mm), 1x riving knife holder (long version), 1x setting gauge (Fig. A).

Riving knife 6904000 includes the following components: 1x riving knife (for a max. circular saw blade diameter of 200 mm), 1x riving knife holder (short version), 1x setting gauge (Fig. B).

CAUTION: The following section describes how the riving knife (Art. No. 6903000) for hand-held circular saws with a max. saw blade diameter of 160 mm is assembled and functions.

The riving knife (Art. No. 6904000) for hand-held circular saws with a max. saw blade diameter of 200 mm is assembled and functions in the same way. However, it is possible to machine workpieces with a max. height of 60 mm using this riving knife.

ATTACHING RIVING KNIVES

Open the machine plate as shown in Fig. 16 (Fig. C.1). Assemble the locating bolt with the fixing parts. Assemble the components loosely (Fig. C.2). Close the machine plate (Fig. C.3). Insert the riving knife approx. 2 cm into the groove on the locating bolt from above. Make sure that the riving knife is inserted in the direction of the arrow up to the stop on the machine plate as illustrated (= vertical direction). Tighten the Allen screw (Fig. C.4, C.5). Open the machine plate again (Fig. C.6).

ASSEMBLY OF THE HAND-HELD CIRCULAR SAW

Retract the protective pendulum hood on the hand-held circular saw and position the machine centrally over the saw gap. Release the cutting depth lock on the circular saw and set the machine to the maximum cutting depth. Tighten the cutting depth lock again.

CAUTION: Check the distance between the foremost tooth on the saw blade to the front edge of the saw gap. This distance must be less than 20 mm.

Align the front end of the hand-held circular saw with the 0 mark on the base plate of the hand-held circular saw and the two auxiliary marking lines on the machine plate. At the rear end of the handheld circular saw, align the saw blade centrally in relation to the riving knife (Fig. D.1).

Note: The best place to check whether the machine is aligned correctly is behind the riving knife in the direction of the circular saw blade because the saw blade is thicker than the riving knife. After aligning the hand-held circular saw, attach the two side stops so that their surfaces are in full contact with the machine's base plate. Then attach the two clamping claws (Fig. D.2).

CAUTION: Make sure that the saw blade is aligned centrally in relation to the riving knife, otherwise the hand-held circular saw must be realigned.

Secure another side of the base plate. Install the angle bracket with two side stops first. Make sure they are in full contact with the base plate. In the same way, install an angle bracket with two side stops on the opposite side. Attach the two clamping claws (Fig. D.3). The two clamping claws must be installed as close to the longer side of the base plate as possible. **Note:** Refer to pages 13 - 15 for other attachment options on a variety of base plates.

Adjust the safety distance between the riving knife and circular saw blade using the setting gauge.

Close the machine plate (Fig. E.1). Fit the individual parts to the riving knife as shown in the illustration (Fig. E.2). Tighten the screw and the knurled nut connected to the riving knife and loosely tighten the screw and knurled nut in the front of the housing (Fig. E.3). Loosen the riving knife fastening using the Allen wrench (Fig. E.4). Slide down the riving knife vertically in relation to the circular saw blade (Fig. E.5). Slide down the riving knife until at least one circular saw blade tooth reaches the housing of the setting gauge (detailed view E.6). Now tighten the front knurled nut (Fig. E.6). When the Allen screw is tightened, the safety distance between the circular saw blade and the riving knife is adjusted to max. 5 mm (Fig. E.7). Then unscrew the setting gauge from the riving knife (Fig. E.8).

CAUTION: Make sure that the saw blade is aligned centrally in relation to the riving knife (detailed view in Fig. E.8) and that the max. safety distance of 5 mm between the circular saw blade and riving knife is maintained (detailed view in Fig. E.6), otherwise the hand-held circular saw must be realigned.

CAUTION: Before starting work, always check that the riving knife and fixing parts are fastened tightly!





GB

Lock the machine plate as shown in Fig. 17. The table is now ready for stationary sawing, please also read the section on stationary sawing with the hand-held circular saw.

Cutting depth adjustment

If the cutting depth of the hand held circular saw is changed, the height of the riving knife must also be adjusted to guarantee the max. 5 mm safety distance to the circular saw blade. First loosen the riving knife using the Allen wrench. Then set the hand-held circular saw to the required cutting depth. Tighten the cutting depth lock again. Attach and position the setting gauge together with the riving knife as illustrated in Fig. E.1 to E.8.

Vertical mitre cuts

The hand-held circular saw must be realigned for vertical mitre cuts. Set the required mitre angle on the hand-held circular saw. Retract the protective pendulum hood on the hand-held circular saw and position the machine centrally over the saw gap. Release the cutting depth lock on the circular saw and set the machine to the maximum cutting depth. Tighten the cutting depth lock again (Fig. F.1, F.2). Loosen the Allen key and turn the riving knife until it is positioned exactly central in relation to the circular saw blade (Fig. F.3).

CAUTION: Check the distance between the foremost tooth on the saw blade to the front edge of the saw gap. This distance must be less than 20 mm (Fig. F.4).

Tighten the Allen screw (Fig. F.5).

CAUTION: Align the saw blade parallel in the saw gap while ensuring that the circular saw blade is always positioned centrally in relation to the riving knife.

Attach the two side stops so that their surfaces are in full contact with the machine's base plate. Then attach the two clamping claws. Secure another side of the base plate. Install the angle bracket with two side stops first. Make sure they are in full contact with the base plate. In the same way, install an angle bracket with two side stops on the opposite side. Attach the two clamping claws. The two clamping claws must be installed as close to the longer side of the base plate as possible (Fig. G).

Adjust the safety distance between the riving knife and circular saw blade using the setting gauge.

Close the machine plate (Fig. H.1). Fit the individual parts to the riving knife as shown in the illustration (Fig. H.2). Tighten the screw and the knurled nut connected to the riving knife and loosely tighten the screw and knurled nut in the front of the housing (Fig. H.3). Loosen the riving knife fastening using the Allen wrench (Fig. H.4). Slide the riving knife towards the circular saw blade at the same angle as the saw blade (Fig. H.5). Slide down the riving knife until at least one circular saw blade tooth reaches the housing of the setting gauge (detailed view H.6). Now tighten the front knurled nut (Fig. H.6). When the Allen screw is tightened, the safety distance between the circular saw blade and the riving knife is adjusted to max. 5 mm (Fig. H.7). Unscrew the setting gauge from the riving knife again. Lock the machine plate as shown in Fig. 17 and check once again that the saw blade rotates freely (Fig. I).

CAUTION: Make sure that the saw blade is aligned centrally in relation to the riving knife (detailed view in Fig. I) and that the max. safety distance of 5 mm between the circular saw blade and riving knife is maintained (detailed view in Fig. H.6), otherwise the hand-held circular saw must be realigned.

CAUTION: Before starting work, always check that the riving knife and fixing parts are fastened tightly!

The table is now ready for stationary sawing, please also read the section on stationary sawing with the hand-held circular saw.



Warranty

Dear hobbyist!

You have purchased a high-quality wolcraft® appliance, which we know you will enjoy using. wolcraft® appliances are built to high technical standards, and undergo intensive development and test phases before leaving the factory. Constant controls and regular tests during their manufacture, ensure a high quality standard. Sound technical developments, and reliable quality controls warrant for the right choice of appliance.

We provide a warranty of 10 years from the day of purchase on the wolcraft® product you acquired, provided it is exclusively used for DIY purposes. The warranty only covers damage to the item purchased, and only such damage that can be attributed to faulty material and poor workmanship. The warranty does not cover defects and damage that must be attributed to improper use or insufficient maintenance. Nor does the warranty cover the usual wear and tear as well as defects and damage, of which the customer has been aware when purchasing the equipment.

Warranty claims can only be asserted by producing the invoice or the till receipt.

The warranty granted by wolcraft® does not in any way restrict your statutory consumer rights (i.e. contract performance, withdrawal from the contract, price reduction, claims for damages or reimbursement of expenses).

Declaration of Conformity pursuant to Directive 2006/42/EC on Machinery, Annex II A

wolcraft GmbH in D-56746 Kempenich, Wolff-Str. 1, hereby declares that this product (MASTER cut 1500) conforms to Directive 2006/42/EC on Machinery. TUEV Rheinland LGA Products GmbH, Tillystrasse 2, 90431 Nürnberg. BM: 60087567 0001
Conformity with the following standards: DIN EN 60745-1, DIN EN 60745-2-5, DIN EN 60745-2-11

Kempenich, 02.08.2013

Michael Bauseler

Person authorized to sign the Declaration of Conformity and to compile the technical documentation.
(Management/Technology/Logistics; wolcraft GmbH)





F

INTRODUCTION

- **ATTENTION !** Veuillez lire toutes les consignes de sécurité et instructions relatives au Master cut 1500 et aux outils électroportatifs utilisés. Si les consignes de sécurité et les instructions ne sont pas correctement respectées, vous encourez des risques d'électrocution, d'incendie et/ou de blessures graves.
- Conservez la notice d'utilisation soigneusement.

CARACTÉRISTIQUES TECHNIQUES

| | |
|---|---|
| Dimensions monté: | 780 x 520 x 863 mm (longueur x largeur x hauteur) |
| Dimensions replié: | 1335 x 520 x 260 mm |
| Surface de travail: | 780 x 500 mm |
| Hauteur max. de la pièce: | Scie circulaire sous table 60 mm |
| Largeur de coupe max. avec butée parallèle: | Avec scie circulaire sous table 375 mm |
| Diamètre des trous de serrage: | 20 mm |
| Charge admissible: | 200 kg |
| Poids: | 17 kg |

SYMBOLES ET LEUR SIGNIFICATION

| | | | |
|--|---|--|--|
| | Avertissement: danger de nature générale | | Ne l'utilisez pas pour scier du bois à brûler. |
| | Veuillez lire la notice / les consignes ! | | Veuillez n'utiliser que des lames de scies circulaires sciant jusqu'à une profondeur maximale de 70 mm. |
| | Portez des lunettes de protection | | Veuillez n'utiliser que des lames de scies circulaires présentant un diamètre maximal de 200 mm. |
| | Utilisez une protection antibruit | | Avant chaque sciage, réglez la profondeur de coupe de la scie circulaire de sorte que la lame de scie ne dépasse, au bas de la pièce, que de 4 mm maximum. |
| | Portez un masque de protection contre la poussière. | | Veuillez n'utiliser que des scies circulaires à passe-lames. |
| | Débranchez l'appareil | | Veuillez n'utiliser qu'exclusivement des machines offrant une puissance maximale de 2760 W. |
| | Vers les informations générales | | Le pictogramme respectif identifié fait référence aux dimensions de la plaque de base de la scie circulaire manuelle (petites ou grandes dimensions de la plaque de base). |

MONTAGEWERKZEUG

| | | | | | |
|--|---|--|--|--|--|
| | 1 clé hexagonale mâles: calibre 5 (livré d'origine) | | 2 tournevis: PH 1, PH 2 (non livrés d'origine) | | 3 clés hexagonales mâle: calibre 8, 10, 13 (non livrées d'origine) |
|--|---|--|--|--|--|

UTILISATION CONFORME AUX SPÉCIFICATIONS

La MASTER cut 1500 est une table d'usinage et de machine multifonctionnelle. Cette table est adaptée aux usages suivants :

- Montage d'une scie circulaire avec coin de fendage sur la platine pour machines avec un diamètre de lame de 200 mm maximum et une profondeur de coupe jusqu'à 70 mm. Utilisez uniquement des scies dont les dimensions de la plaque de base sont comprises dans les dimensions maximales mentionnées (voir Figure 18). Elle donne ainsi une scie circulaire de table stationnaire.
- Utilisation en tant que table de scie circulaire pour les scies circulaires manuelles sans coin de fendage. Uniquement en association avec l'accessoire de coin de fendage séparé, référence 6903000 avec un diamètre de lame de 160 mm maximum et une profondeur de coupe de 2,4 mm minimum.
- Utilisation en tant que table de scie circulaire pour les scies circulaires manuelles sans coin de fendage. Uniquement en association avec l'accessoire de coin de fendage séparé, référence 6904000 avec un diamètre de lame compris entre 161 mm et 200 mm et une profondeur de coupe comprise entre 2,4 mm et 66 mm.
- Utilisation en tant que table de scie sauteuse.
- Utilisation en tant que table de fraisage uniquement en association avec le guide parallèle de référence 6901000 et pour défonceuse de 230 V et de 1 800 W maximum. N'utilisez jamais de fraise faisant plus de 27 mm de diamètre !
- Utilisation en tant que table de travail pour le traitement des outils (par ex. perçage, ponçage, etc.).
- Veuillez respecter les indications du fabricant et les consignes de sécurité concernant les machines utilisées et les tables de machine.
- Lors de la mise au rebut de la MASTER cut 1500, veuillez respecter les dispositions locales relatives à l'élimination des déchets.

En cas de dommage ou d'accident suite à une utilisation non conforme, l'utilisateur est tenu pour responsable.





F

CONSIGNES DE SÉCURITÉ GÉNÉRALES

- Maintenez votre espace de travail propre et bien éclairé. Le désordre ou des espaces de travail non éclairés peuvent entraîner des accidents.
- Ne travaillez pas avec l'outil électroportatif dans un environnement à risque d'explosion, dans lequel se trouvent des liquides, gaz ou poussières inflammables. Les outils électroportatifs génèrent des étincelles capables d'enflammer la poussière ou les vapeurs.
- Pendant l'utilisation de l'outil électroportatif, éloignez les enfants et d'autres personnes. Vous risquez en cas de distraction de perdre le contrôle de l'appareil.
- Il faut que la fiche mâle de l'outil électroportatif pénètre correctement dans la prise. Il ne faut modifier la fiche mâle d'aucune manière que ce soit. N'utilisez pas de fiche mâle adaptatrice conjointement à des outils électroportatifs protégés par raccordement à la terre. Les fiche mâles non modifiées et les prises femelles qui leur sont adaptées réduisent le risque d'électrocution.
- Maintenez les outils électroportatifs à l'abri de la pluie, éloignez-les des surfaces mouillées. La pénétration d'eau dans un outil électroportatif accroît le risque d'électrocution.
- Si vous travaillez en plein air avec un outil électroportatif, n'utilisez que des prolongateurs adaptés aux terrains non couverts. L'utilisation d'un prolongateur adapté à l'emploi sur terrain non couvert réduit le risque d'électrocution.
- S'il n'y a pas moyen d'éviter l'utilisation de l'outil électroportatif dans un environnement humide, veuillez utiliser un disjoncteur différentiel. L'utilisation d'un disjoncteur différentiel réduit le risque d'électrocution.
- Soyez vigilant, faites attention à ce que vous faites et usez de raison pendant l'utilisation d'un outil électroportatif. Ne vous servez d'aucun outil électroportatif si vous êtes fatigué, sous l'empire de drogues, d'alcool ou sous l'effet de médicaments. Un instant d'inattention pendant l'utilisation de l'outil électroportatif peut provoquer des blessures graves.
- Portez des équipements de protection personnelle appropriés: Protection auditive, lunettes de protection, masque anti-poussière pendant des travaux générant de la poussière, gants de protection pendant le traitement de matériaux rugueux et en cas de changement d'outil.
- Enlevez les outils de réglage ou les clés à vis avant d'allumer l'outil électroportatif. Un outil ou une clé qui se trouve dans une partie en rotation de l'appareil peut provoquer des blessures.
- Portez des vêtements appropriés. Ne portez ni vêtement ample ni bijou. Éloignez les cheveux, vêtements et gants des pièces mobiles. Les vêtements amples, bijoux ou les cheveux longs peuvent être happés par les pièces en mouvement.
- Utilisez toujours le capot de protection avec aspiration de poussière.
- N'utilisez aucun appareil dont l'interrupteur est défectueux. Un outil électroportatif qu'il n'est plus possible d'allumer ou d'éteindre est dangereux et devra être remplacé.
- Rangez les outils électroportatifs qui ne servent pas hors de portée des enfants. Ne permettez pas aux personnes qui ne maîtrisent pas l'usage de l'appareil ou qui n'ont pas lu les présentes instructions d'utiliser l'appareil. Les outils électroportatifs sont dangereux si des personnes inexpérimentées s'en servent.
- Avant d'entamer le travail, vérifiez le bon fonctionnement des appareils et outils. Ne travaillez jamais avec un outil endommagé ou émoussé.
- Ne faites réparer votre outil électroportatif que par du personnel spécialisé et qualifié, lequel utilisera exclusivement des pièces de rechange d'origine. Ceci garantit que l'outil électrique demeure sûr à l'usage.
- Débranchez l'appareil de la prise de courant et/ou retirez le pack batterie de l'outil électroportatif avant d'effectuer des réglages sur l'outil ou de changer des accessoires. Le démarrage involontaire de l'outil électroportatif peut être la cause d'un accident.
- Assemblez correctement la plaque pour machine avant de fixer l'outil électroportatif. Pour empêcher un décrochement, il est important que le montage soit correct.
- Avant de l'utiliser, fixez l'outil électroportatif de manière sûre sur la plaque. Si l'outil électroportatif glisse sur la plaque, vous risquez d'en perdre le contrôle.
- Posez l'établi sur une surface dure, plane et horizontale. Si l'établi tend à glisser ou bouger, il est impossible de guider l'outil électroportatif ou la pièce de façon régulière et en sécurité
- Ne surchargez pas l'établi et ne vous en servez pas comme échelle ou échafaudage. Une surcharge de l'établi ou le fait de vous tenir dessus risque de déplacer le centre de gravité de la table vers le haut, et de la faire se renverser.
- Ne travaillez jamais d'autres matériaux que le bois ou des matières plastiques faciles à modifier par enlèvement de copeaux.
Exception: avec la scie sauteuse uniquement, équipée d'une lame adéquate, vous pouvez travailler des métaux tendres comme l'aluminium.
- N'enlevez jamais à la main les éclats, copeaux ou fragments de matériau similaires situés près de la lame de scie !
- Les machines utilisées doivent se conformer à la norme DIN EN 60745-1. Les appareils fabriqués à partir de 1995 doivent arborer le label CE.
- Ne guidez pas uniquement avec les mains en sciant ; en d'autres termes, ne guidez pas la pièce uniquement manuellement, utilisez la butée de parallélisme ou la butée d'angle.
- Après avoir éteint le moteur, il ne faut jamais freiner les lames de la scie par force latérale.
- N'utilisez les outils qu'aux fins effectivement prévues.
- N'utilisez que des lames de scie dans un état impeccable ; il faut que le corps de base ne soit pas plus épais que le bord avoyé.
- Contrôlez régulièrement que toutes les vis sont fermement serrées !
- N'utilisez jamais votre établi de façon inadéquate ou à des fins autres que celles prévues !
- De l'établi, retirez tous les objets qui ne servent pas.
- Ne l'utilisez pas pour scier du bois à brûler.
- N'utilisez pas le plateau machine pour scier du bois rond.
- L'allumage/l'extinction des outils électroportatifs utilisés ne doit avoir lieu que par l'interrupteur de sécurité.
- Pour immobiliser durablement l'interrupteur de l'appareil en position « MARCHE », n'utilisez que la bride livrée d'origine.
- Pendant le traitement de pièces étroites, utilisez impérativement un poussoir.
- Lorsque vous n'utilisez pas la table, accrochez la tige de poussée pour la conserver dans le support prévu à cet effet (Figure 8).
- Assurez-vous que les deux supports pivotants servant à sécuriser le pied de la table avec la goupille de sécurité sont bien positionnés dans les orifices latéraux et que les vis à poignée sont bien serrées (Figure 15.3).
- Avant la mise en service, assurez-vous que la scie circulaire, la défonceuse ou la scie sauteuse est correctement fixée à la platine pour machines, que cette dernière est bien insérée dans la rainure de la table de machine et que la clé Allen est insérée pour plus de sécurité (Figure 17.3).
- N'utilisez pas la table de scie à l'extérieur en cas de pluie.
- Respectez les dimensions maximales en ce qui concerne la pièce à usiner (voir Données techniques).





F

CONSIGNES DE SÉCURITÉ VISANT LES SCIES CIRCULAIRES

- Outre les présentes consignes de sécurité spécifiques aux machines, respectez impérativement les consignes de sécurité de la scie circulaire utilisée.
- N'utilisez que des scies circulaires à coin, équipées d'une scie de 200 mm de diamètre maximum et sciant jusqu'à 70 mm maxi. de profondeur.
- N'utilisez que des scies ne dépassant pas les dimensions maximales indiquées de la semelle (voir la fig. 18).
- N'utilisez la scie circulaire sur établi qu'avec un capot de protection correctement fixé.
- **ATTENTION** : vérifiez que la lame de la scie circulaire est montée parallèlement à l'ouverture de la fente de sciage ; si tel n'est pas le cas, ajustez de nouveau la scie circulaire.
- Soutenez les pièces longues du côté enlèvement afin qu'elles reposent à l'horizontale ; utilisez par exemple une servante à rouleau wolcraft (réf. 6119973).
- Évitez de surcharger la scie circulaire.
- N'utilisez pas de disques abrasifs.
- N'utilisez que les lames de scie recommandées et choisissez-les en fonction du matériau à scier.
- **DANGER** : n'approchez pas les mains de la zone de sciage et de la lame de scie.
- Ne saisissez rien sous la pièce. Sous la pièce, le capot de protection ne peut pas vous protéger de la lame de scie.
- Adaptez la profondeur de coupe à l'épaisseur de la pièce. Il faudrait que la partie saillante de la scie sous la pièce soit inférieure à la hauteur d'une dent.
- Restez en permanence sur vos gardes: pendant le sciage, la lame de scie peut saisir la pièce et la catapulte dans votre direction.
- Un recul brutal est le résultat d'une utilisation erronée et/ou inadéquate de la scie. Il est possible de l'empêcher par des mesures de précautions appropriées telles que décrites ci-après.
- Tenez la scie fermement avec les deux mains, et amenez les bras dans une position leur permettant d'intercepter les forces de recul. Tenez-vous toujours sur le côté de la lame de scie ; ne placez jamais votre corps dans l'alignement de la lame de scie. En cas de recul brutal, la scie circulaire risque de sauter en arrière ; des mesures de précaution peuvent toutefois vous permettre de maîtriser les forces de recul.
- Si la lame de scie se coince ou si vous interrompez le travail avec la lame encore dans le matériau, débranchez la scie et maintenez la scie stable jusqu'à immobilisation de la lame. Ne tentez jamais de dégager la scie de la pièce ou de la tirer en arrière tant que la lame se déplace, sinon un recul brutal risque de se produire. Déterminez et supprimez la cause du coincement de la lame de scie.
- Si vous voulez faire redémarrer une scie se trouvant dans une pièce, centrez la lame dans la fente de sciage et vérifiez que les dents de scie ne se sont pas plantées dans la pièce. Si la lame de scie est coincée dans la pièce, elle risque au redémarrage de la scie de sortir de la pièce ou de provoquer un recul.
- Soutenez les grands panneaux pour réduire le risque de recul engendré par une lame de scie en train de se coincer. Ils risquent de s'incurver sous leur propre poids. Il faut étayer les panneaux des deux côtés, aussi bien à proximité de la fente de sciage qu'à leurs extrémités.
- N'utilisez pas de lames de scie émoussées ou endommagées. Les lames de scie à dents émoussées ou incorrectement orientées provoquent une hausse de la friction en raison d'une fente de sciage trop étroite, un coincement et un recul.
- Avant de scier, vissez à fond les réglages de profondeur et d'angle de coupe. Si vous modifiez les réglages pendant le sciage, la lame de scie risque de se coincer et un recul de se produire.
- Soyez particulièrement prudent pendant les coupes plongeantes dans des murs ou dans des zones sans visibilité. La lame de scie risque, en plongeant et en sciant des objets invisibles, de se bloquer et de provoquer un recul.
- Pour scier (dans) des fentes et des joints, utilisez toujours le poussoir vu que la lame de scie n'est pas visible.



CONSIGNES DE SÉCURITÉ POUR SCIES SAUTEUSES

- Outre les présentes consignes de sécurité spécifiques aux machines, respectez impérativement les consignes de sécurité de la scie sauteuse utilisée.
- Ne travaillez jamais avec une scie sauteuse endommagée.
- Évitez de surcharger la scie circulaire.



ATTENTION : UTILISATION COMME TABLE DE FRAISAGE EXCLUSIVEMENT EN ASSOCIATION AVEC LA BUTÉE DE FRAISAGE PARALLÈLE, N° DE RÉF. 6901000

CONSIGNES DE SÉCURITÉ POUR DÉFONCEUSES

- Outre les présentes consignes de sécurité spécifiques aux machines, respectez impérativement les consignes de sécurité de la défonceuse utilisée.
- Tenez-vous toujours sur vos gardes: pendant le fraisage, vous risquez de perdre subitement le contrôle de la pièce et cette dernière risque de se rabattre vers vous.
- N'utilisez pas la plaque-machine pour réaliser des fraisages curvilignes !
- Pour cette raison, n'effectuez les travaux de fraisage qu'exclusivement avec la butée de fraisage parallèle (réf. 6901000) disponible comme accessoire, afin d'éviter les reculs brutaux et que la fraise entre en contact avec les mains.
- Pour monter correctement la butée de fraisage parallèle en option réf. 6901000, respectez la notice d'utilisation originale.
- N'utilisez pas de défonceuses d'une puissance supérieure à 1 800 W et fonctionnement à une tension de plus de 230 V.
- N'utilisez pas de fraises faisant plus de 27 mm de diamètre !
- Souvenez-vous que l'avance doit toujours être de sens opposé à celui défini par la rotation de la fraise.
- Choisissez les bagues inserts livrées d'origine en fonction de la taille de l'outil de fraisage. Pour pouvoir travailler de manière sûre, il faut utiliser la plus petite bague insert possible.
- N'utilisez que des outils de fraisage tranchants, entretenus et réglés conformément aux indications de leur fabricant.
- Concernant les appareils et outils utilisés, respectez les données (vitesses min. et max., sens de rotation) figurant sur le produit, l'emballage ou dans la notice d'utilisation.
- Souvenez-vous qu'une utilisation incorrecte des outils de fraisage, de la pièce et des dispositifs servant à guider la pièce peut engendrer une situation dangereuse.
- Pendant le fraisage contre la butée, éloignez les mains de l'outil de fraisage.
- Pendant le fraisage, utilisez aussi les cales d'applique de l'établi en plus de la butée de fraisage parallèle.
- Soutenez les pièces longues côté sortie de coupe pour empêcher les situations dangereuses engendrées par leur basculement incontrôlé. Il faut utiliser un support robuste et de même hauteur de la plaque machine tel que la servante à réf. 6119973 de wolcraft.
- Ne travaillez que les pièces qui de par leur taille et leur poids peuvent être retenues et guidées de manière sûre par une seule personne.
- Choisissez la vitesse de rotation correcte adaptée à l'outil et à la pièce. Dans la notice d'utilisation de votre défonceuse, vous trouverez des plages de vitesses précises.
- Respectez les dimensions maximales des outils (voir les caractéristiques techniques).





F

CONTENU DE LA LIVRAISON

Retirez la MASTER cut 1500 de son emballage et vérifiez qu'il ne manque aucune des pièces représentées (Figure 1, Figure 2).



MONTAGE DE BASE

Montage de la table : posez la partie supérieure de la table sur une surface plane et propre. Fixez la paire de pieds avant et l'entretoise inférieure comme indiqué avec toutes les pièces de fixation. Assurez-vous que les deux leviers de verrouillage sont bien positionnés dans les orifices de retenue et que les deux vis à poignée sont bien serrées (Figure 3.1). Montez ensuite la paire de pieds arrière et la deuxième entretoise inférieure. Fixez maintenant les deux entretoises transversales à la paire de pieds avant fixe, puis faites pivoter la paire de pieds arrière vers le haut et montez l'autre extrémité des deux entretoises transversales (Figure 3.2). Comme représenté sur la figure, introduisez les deux amortisseurs de pied avec galet sur la paire de pieds arrière et les deux autres sur la paire de pieds avant (Figure 3.3).

ATTENTION : veillez à ce que les pièces de fixation comportant une indication soient serrées de sorte que la table ne présente qu'une faible résistance lorsque vous la repliez. Vérifiez toujours que les deux supports de fixation sont bien enclenchés et que les deux vis à poignée sont bien serrées.

Vous pouvez désormais mettre la table en position normale d'utilisation.

ATTENTION : faites attention à ne pas vous coincer les doigts lorsque vous dépliez ou repliez la table ou lorsque vous faites pivoter la platine pour machines.

Étau : montez l'étau sur la table de machine tel que représenté sur la figure. L'étau peut être monté du côté gauche ou du côté droit (Figure 4).

Commutateur de sécurité : montez le commutateur de sécurité sur la table de machine (Figure 5).

Capot de protection : montez tout d'abord les pièces détachées du capot de protection. Insérez ensuite le support du capot de protection avec le guide dans le profilé d'aluminium et serrez les deux vis à six pans creux au moyen de la clé Allen (Figure 6).

Pince d'enclenchement : nouez une extrémité du cordon au trou de la pince d'enclenchement et l'autre extrémité à l'arceau du capot de protection (Figure 7).

Tige de poussée : fixez la tige de poussée au support (Figure 8).

Butée d'angle : montez la butée d'angle tel que représenté sur la figure 9. Selon la hauteur de la pièce à usiner, la butée en aluminium ne doit pas être démontée. Pour une hauteur minimale de 15 mm à la verticale (Figure 9.1), pour une hauteur maximale de 15 mm à l'horizontale (Figure 9.1). La butée d'angle guide la pièce à usiner dans la rainure de guidage (Figure 9.3).

Butée parallèle : montez la butée parallèle tel que représenté sur la figure 10.1. Fixez les deux vis et les écrous carrés sans les serrer (Figure 10.2). Insérez la butée en aluminium tel que représenté et fixez les vis (Figure 10.3). Insérez ensuite la butée parallèle dans le guide et serrez la vis à poignée (Figure 10.4).

ATTENTION : verrouillage de la platine pour machines : la clé Allen sert à verrouiller en toute sécurité la platine pour machines et doit être insérée avant tout travail effectué avec la table, tel qu'illustré sur la figure 11 (ici en position « lock »).

Bagues supports : les deux bagues supports servent à vous protéger lors de l'utilisation de la défonceuse. Choisissez toujours la bague support la plus petite possible pour la fraiseuse utilisée (Figure 12).

Brides de fixation : insérez les brides de fixation dans les orifices prépercés. Ces brides de fixation, en association avec l'étau, servent à fixer la pièce que vous souhaitez usiner.



PLIAGE ET DÉPLIAGE DE LA TABLE

ATTENTION : avant de plier la table, vous devez absolument retirer la fiche du réseau et de l'appareil du commutateur de sécurité !

Pliage : serrez les deux vis à poignée de sorte qu'il soit possible de retirer et de tourner les deux leviers de verrouillage (Figure 14.1). Pliez ensuite la table dans le sens de la flèche. Pour votre sécurité, assurez-vous que les pieds de la table se trouvent sur les amortisseurs de pied afin que la table ne glisse pas, tel que ceci est représenté sur la figure 14.2. Les roulettes dans les amortisseurs de pied servent à faciliter le transport (Figure 14.3).

Dépliage : maintenez la table avec les deux mains et placez votre pied sur l'amortisseur de pied (Figure 15.1). Faites maintenant basculer la table dans la direction de la flèche jusqu'à ce qu'elle soit complètement dépliée (Figure 15.2). Ensuite, d'une main, poussez vers le bas sur le bord avant de la table afin que la partie supérieure s'enclenche légèrement. Insérez les deux leviers de verrouillage dans les orifices et serrez les deux vis à poignée (Figure 15.3).



PRÉPARATION POUR L'ADMISSION DE LA MACHINE

ATTENTION : l'ouverture et la fermeture de la platine pour machines sont décrites ici avant la tâche à effectuer. Ces étapes doivent être respectées à chaque changement de machine !

Ouverture de la platine pour machines pour les travaux de montage : retirez la clé Allen du verrouillage de sécurité. Tournez les deux leviers de plastique vers le haut et soulevez légèrement la platine pour machines par les deux leviers. Tournez la platine pour machines dans le sens de la flèche jusqu'à atteindre la position verticale, puis poussez-la vers l'avant jusqu'à la butée. Ensuite, tournez la platine pour machines jusqu'à ce que celle-ci repose en toute sécurité sur la table (Figure 16).

ATTENTION : lorsque vous travaillez avec la platine pour machines, assurez-vous impérativement de ne pas laisser vos doigts sous la platine pour machines (risque de blessure).





F

Fermeture de la platine pour machines une fois le montage terminé avec succès : soulevez légèrement la platine pour machines. Ensuite, tirez complètement vers l'arrière et jusqu'à la butée arrière, en la levant à la verticale. Maintenez la platine pour machines par les deux leviers en plastique, puis tournez la platine pour machines dans le sens de la flèche jusqu'à arriver en position d'enclenchement. Enclenchez la platine pour machines par le haut et fermez les deux leviers en plastique. Réinsérez la clé Allen dans la douille de sécurité pour verrouiller la platine pour machines (Figure 17).



MONTAGE DE LA SCIE CIRCULAIRE MANUELLE

Ouvrez la platine pour machines tel que décrit sur la figure 16.

Scie circulaire manuelle réglable : consultez les dimensions maximales des scies circulaires manuelles réglables (Figure 18). Utilisez uniquement des scies circulaires manuelles avec coin de fendage, avec un diamètre de lame de 200 mm maximum et une profondeur de coupe jusqu'à 70 mm.

Montage et alignement de la scie circulaire manuelle : retirez le capot de protection suspendu de la scie circulaire manuelle et placez la machine au milieu de la fente de sciage. Desserrez le blocage de la profondeur de coupe de la scie circulaire manuelle et dépliez complètement la profondeur de coupe (Figure 18.2). Serrez le blocage de la profondeur de coupe. Alignez la scie circulaire manuelle au milieu et parallèlement à la fente de sciage.

ATTENTION : vérifiez maintenant l'écart entre la dent la plus avancée de la lame de la scie circulaire et le bord avant de la fente de sciage. Cet écart doit être inférieur à 20 mm.

Exemple de montage pour les machines avec des plaques de base plus petites.

Une fois la machine alignée, montez d'abord les deux butées latérales de sorte que celles-ci soient complètement en contact avec la plaque de base de la machine. Ensuite, montez les deux brides de fixation (Figure 18.3). Fixez maintenant un côté de la plaque de base. Pour cela, montez d'abord le support angulaire avec deux butées latérales. Assurez-vous que toute la surface est en contact avec la plaque de base. Ensuite, sur le côté opposé, montez de la même manière un support angulaire avec deux butées latérales. Montez maintenant les deux brides de fixation (Figure 18.4). Les deux brides de fixation doivent être montées autant que possible en direction du côté le plus long de la plaque de base.

Exemple de montage pour les machines avec des plaques de base plus grandes.

Une fois la machine alignée, montez d'abord les deux butées latérales de sorte que celles-ci soient complètement en contact avec la plaque de base de la machine. Ensuite, montez les deux brides de fixation (Figure 18.5 c). Montez deux butées latérales autant que possible en direction du côté le plus long de la plaque de base (Figure 18.5 d). Montez maintenant le support angulaire avec une butée latérale, puis avec une vis, une rondelle, une rondelle de sécurité et un écrou (Figure 18.5 b). Ensuite, montez les brides de fixation. Ensuite, sur le côté opposé, montez de la même manière un support angulaire avec une butée latérale, puis avec une vis, une rondelle, une rondelle de sécurité et un écrou (Figure 18.5 b). Pour finir, montez les brides de fixation (Figure 18.5 a).

Fermez et verrouillez la platine pour machines tel que décrit sur la figure 17.

ATTENTION : vérifiez de nouveau que la lame de la scie circulaire est montée parallèlement à l'ouverture de la fente de sciage ; si tel n'est pas le cas, ajustez de nouveau la scie circulaire manuelle.

Raccordement à l'alimentation électrique : branchez la fiche de l'appareil de la scie circulaire manuelle au commutateur de sécurité et branchez une rallonge allant du commutateur de sécurité à la prise de courant (Figure 19.1). Rallonge non incluse.

ATTENTION : avant de mettre la machine en marche pour la première fois, appuyez sur le disjoncteur thermique ! Après une coupure de courant due à une surtension, appuyez sur le disjoncteur thermique au bout de 5-10 minutes. Ensuite, vous pouvez actionner le commutateur EN MARCHÉ/ON (Figures 19.2, 19.3).

Appuyez sur le bouton rouge (ARRÊT) du commutateur de sécurité. Ensuite, montez la pince d'enclenchement sur la scie circulaire manuelle (Figure 19.4). Appuyez maintenant sur le bouton vert (EN MARCHÉ) et vérifiez la course libre de la lame de la scie dans la fente (Figure 19.6). Ensuite, appuyez de nouveau sur le bouton rouge (ARRÊT) (Figure 19.7).

ATTENTION : débranchez d'abord la prise du réseau en cas de non-utilisation de la table et lorsque vous la pliez.

La MASTER cut 1500 est maintenant prête à l'emploi.



SCIAGE STATIONNAIRE AVEC LA SCIE CIRCULAIRE MANUELLE

ATTENTION : travaillez toujours avec un capot de protection et utilisez l'aspiration de poussière du capot de protection.

Sciage avec la butée d'angle

Poussez la butée d'angle dans le guide (Figure 20.1). Assurez-vous que l'extrémité noire de la butée passe aussi près que possible sous le capot de protection afin de garantir le soulèvement du capot (Figure 20.2). Retirez maintenant la butée angulaire et posez la pièce à usiner à côté de la butée angulaire. Connectez la scie circulaire manuelle au commutateur de sécurité. Comme illustré sur la figure, poussez sur la butée angulaire d'une main et sur la pièce à usiner de l'autre, en direction de la flèche vers la lame de la scie circulaire (Figure 20.3), jusqu'à ce que la pièce à usiner soit complètement sciée. Ensuite, éteignez de nouveau la scie circulaire en appuyant sur le commutateur de sécurité.

ATTENTION : assurez-vous de toujours maintenir vos deux mains suffisamment éloignées de la lame de la scie circulaire (risque de blessure).

ATTENTION : la longueur de la pièce à usiner, du milieu de la fente de sciage jusqu'à l'arceau du capot de protection, ne doit pas dépasser 330 mm.

La butée angulaire vous permet de scier des pièces à usiner dans un angle compris entre 0 et 65°. Pour cela, desserrez la vis à poignée, réglez l'angle que vous souhaitez obtenir et resserrez la vis à poignée (Figure 20.4). Ensuite, sciez de la manière décrite sur les figures 20.1 à 20.3.

Sciage avec la butée parallèle

Insérez la butée parallèle avec la vis à poignée dans le guide. Poussez sur la butée parallèle jusqu'à ce qu'elle soit proche du capot de protection. Vérifiez que la butée en aluminium n'aïlle en aucun cas plus loin que la dernière dent visible de la lame de la scie circulaire (Figure 21.1). Si tel est le cas, desserrez les vis de fixation, faites revenir un peu la butée, puis serrez de nouveau les vis.





F

Réglez maintenant la largeur de coupe souhaitée et serrez la vis à poignée. Connectez maintenant la scie circulaire manuelle au commutateur de sécurité. Comme illustré sur la figure, poussez sur la pièce en direction de la flèche vers la lame de la scie circulaire (Figure 21.2), jusqu'à ce que la pièce à usiner soit complètement sciée. Ensuite, éteignez de nouveau la scie circulaire en appuyant sur le commutateur de sécurité. Pour des pièces à usiner de faible épaisseur, il est impératif d'utiliser la tige de poussée fournie (Figure 21.3).

ATTENTION : la longueur de la pièce à usiner, du milieu de la fente de sciage jusqu'à la butée parallèle, ne doit pas dépasser 375 mm, et du milieu de la fente de sciage jusqu'à l'arceau du capot de protection, 330 mm (Figure 21.4).

Coupes en biais verticales

Pour les coupes en biais verticales, les scies circulaires manuelles doivent être de nouveau alignées. Réglez l'angle de coupe en biais souhaité sur la scie circulaire manuelle. Retirez le capot de protection suspendu de la scie circulaire manuelle et placez la machine au milieu de la fente de sciage. Desserrez le blocage de la profondeur de coupe de la scie circulaire manuelle et dépliez complètement la profondeur de coupe. Serrez le blocage de la profondeur de coupe. Alignez la scie circulaire manuelle au milieu et parallèlement à la fente de sciage (Figures 22.1 et 22.2).

ATTENTION : vérifiez maintenant l'écart entre la dent la plus avancée de la lame de la scie circulaire et le bord avant de la fente de sciage. Cet écart doit être inférieur à 20 mm (Figure 22.3).

Une fois la machine alignée, montez d'abord les deux butées latérales de sorte que celles-ci soient complètement en contact avec la plaque de base de la machine. Ensuite, montez les deux brides de fixation (Figure 22.4 a). Fixez maintenant un côté de la plaque de base. Pour cela, montez d'abord le support angulaire avec deux butées latérales. Assurez-vous que toute la surface est en contact avec la plaque de base. Ensuite, sur le côté opposé, montez de la même manière un support angulaire avec deux butées latérales. Montez maintenant les deux brides de fixation. Les deux brides de fixation doivent être montées autant que possible en direction du côté le plus long de la plaque de base (Figure 22.4 b). **Avertissement :** pour des plaques de base plus grandes, réalisez la fixation de la manière décrite à la page 15 (Figure 18.5). Vérifiez de nouveau la course libre de la lame de la scie dans la fente de sciage (Figure 22.5).

Fermez et verrouillez la platine pour machines tel que décrit sur la figure 17.

ATTENTION : vérifiez de nouveau que la lame de la scie circulaire est montée parallèlement à l'ouverture de la fente de sciage ; si tel n'est pas le cas, ajustez de nouveau la scie circulaire manuelle.



SCIAGE AVEC LA SCIE SAUTEUSE

Alignez la scie sauteuse sur la platine pour machines de telle façon que la lame de la scie se déplace au milieu de l'ouverture de la scie (Figure 23.1). Montez maintenant la scie sauteuse comme cela est représenté sur la figure 23.2 avec quatre butées latérales et quatre brides. Fermez et verrouillez la platine pour machines tel que décrit sur la figure 17. Insérez la pince d'enclenchement au commutateur de la scie sauteuse et branchez la fiche de l'appareil au commutateur de sécurité. Pour des scies sauteuses, utilisez impérativement le capot de protection (Figure 23.3).



UTILISATION EN TANT QUE BANC DE TRAVAIL

La MASTER cut 1500 comporte quatre brides de fixation en plastique. Elles permettent de fixer ou de serrer facilement et en toute sécurité des pièces à usiner (Figure 24).



RÉGLAGE DE LA PLATINE POUR MACHINES

La hauteur de la platine pour machines dans la plaque de travail a été réglée en usine de telle manière que la pièce à usiner puisse glisser sur la zone de la plaque de travail et de la platine pour machines. En cas de besoin, la platine pour machines peut être réglée en hauteur. Pour ce faire, desserrez les six contre-écrous. Ensuite, alignez la platine pour machines avec les six vis de réglages à la même hauteur que la plaque de travail et serrez de nouveau les contre-écrous. Avant tout travail avec la table, vérifiez que les six contre-écrous sont toujours bien serrés. Vérifiez également avant tout travail que les vis et les contre-écrous dans les deux supports sont toujours bien serrés pour enclencher la platine pour machines (Figure 25).



ACCESSOIRE SPÉCIAL POUR LA MASTER cut 1500

DEUX COINS DE FENDAGE SUPPLÉMENTAIRES, RÉFÉRENCE 693000 ET 6904000 POUR UNE UTILISATION DES SCIES CIRCULAIRES MANUELLES SANS COIN DE FENDAGE

ATTENTION : l'accessoire spécial décrit ici doit être utilisé uniquement avec la MASTER cut 1500.

AVERTISSEMENT : le fonctionnement et la manipulation de cet accessoire spécial sont décrits ci-dessous et illustrés à partir de la page 24.

UTILISATION CONFORME AUX SPÉCIFICATIONS

Les deux coins de fendage permettent d'utiliser une scie circulaire manuelle sans coin de fendage.

Le coin de fendage 6903000 est autorisé pour l'utilisation de scies circulaires manuelles avec des lames de scie d'un diamètre maximal de 160 mm et une largeur de coupe entre 2,4 et 2,8 mm.

Le coin de fendage 6904000 est autorisé pour l'utilisation de scies circulaires manuelles avec des lames de scie d'un diamètre maximal de 200 mm et une largeur de coupe entre 2,4 et 2,8 mm et permet une profondeur maximale de coupe de 66 mm.

ATTENTION : avant d'utiliser l'accessoire spécial, il convient absolument de respecter les consignes de sécurité générales, les consignes de sécurité pour les scies circulaires manuelles et les instructions d'usage originales des scies circulaires manuelles sans coin de fendage !



COINS DE FENDAGE, RÉFÉRENCE 6903000 ET 6904000

L'article coin de fendage 6903000 comprend les éléments suivants : 1x coin de fendage (pour un diamètre maximal de lame de scie circulaire de 160 mm), 1x logement de coin de fente (version longue), 1x gabarit de réglage (Figure A).

L'article coin de fendage 6904000 comprend les éléments suivants : 1x coin de fendage (pour un diamètre maximal de lame de scie circulaire de 200 mm), 1x logement de coin de fente (version courte), 1x gabarit de réglage (Figure B).





F

ATTENTION : la section qui suit décrit le montage et le fonctionnement du coin de fendage de référence 6903000 pour scies circulaires manuelles avec un diamètre de lame de scie circulaire de 160 mm. Le montage et le fonctionnement est identique pour le coin de fendage de référence 6904000 pour scies circulaires manuelles avec un diamètre de lame de scie circulaire de 200 mm. Avec ce coin de fendage, il est également toutefois possible d'usiner des pièces d'une hauteur maximale de 60 mm.

MONTAGE DU COIN DE FENDAGE

Ouvrez la platine pour machines tel que décrit sur la figure 16 (Figure C.1). Montez les boulons de réception avec les pièces de fixation. Montez cette liaison sans serrer (Figure C.2). Fermez la platine pour machines (Figure C.3). Insérez le coin de fendage par le haut env. 2 cm dans la rainure du boulon de réception. Assurez-vous que le coin de fendage est tourné comme montré sur la figure dans le sens de la flèche jusqu'à la butée dans la platine pour machines (= alignement vertical). Serrez la vis à six pans creux (Figures C.4, C.5). Ouvrez de nouveau la platine pour machines (Figure C.6).

MONTAGE DE LA SCIE CIRCULAIRE MANUELLE

Retirez le capot de protection suspendu de la scie circulaire manuelle et placez la machine au milieu de la fente de sciage. Desserrez le blocage de la profondeur de coupe de la scie circulaire manuelle et dépliez complètement la profondeur de coupe. Serrez le blocage de la profondeur de coupe.

ATTENTION : vérifiez maintenant l'écart entre la dent la plus avancée de la lame de la scie circulaire et le bord avant de la fente de sciage. Cet écart doit être inférieur à 20 mm.

Alignez le côté avant de la scie circulaire manuelle avec le repère 0 de la plaque de base de la scie circulaire manuelle et les deux lignes auxiliaires de repérage de la platine pour machines. Sur le côté arrière de la scie circulaire manuelle, alignez la lame de la scie circulaire centrée avec le coin de fendage (Figure D.1). **Avertissement :** pour disposer d'une meilleure vue pour vérifier si l'alignement est correct, il est préférable de regarder depuis la partie arrière du coin de fendage en direction de la lame de la scie circulaire car cette lame est plus épaisse que le coin de fendage. Une fois la scie circulaire manuelle alignée, montez d'abord les deux butées latérales de sorte que celles-ci soient complètement en contact avec la plaque de base de la machine. Ensuite, montez les deux brides de fixation (Figure D.2).

ATTENTION : vérifiez de nouveau que la lame de la scie circulaire est centrée par rapport au coin de fendage ; si tel n'est pas le cas, ajustez de nouveau la scie circulaire manuelle.

Fixez maintenant un autre côté de la plaque de base. Pour cela, montez d'abord le support angulaire avec deux butées latérales. Assurez-vous que toute la surface est en contact avec la plaque de base. Ensuite, sur le côté opposé, montez de la même manière un support angulaire avec deux butées latérales. Montez maintenant les deux brides de fixation (Figure D.3). Les deux brides de fixation doivent être montées autant que possible en direction du côté le plus long de la plaque de base. **Avertissement :** d'autres possibilités de fixation obtenues en variant les plaques de base vous sont proposées aux pages 13 à 15.

Réglez la distance de sécurité entre le coin de fendage et la lame de la scie circulaire avec un gabarit de réglage.

Fermez la platine pour machines (Figure E.1). Montez les pièces détachées représentées sur la figure dans le coin de fendage (Figure E.2). Serrez la vis et l'écrou moleté qui sont liés au coin de fendage, montez sans serrer la vis et l'écrou moleté situés dans la partie avant de la carcasse (Figure E.3). Desserrez maintenant la fixation du coin de fendage au moyen de la clé Allen (Figure E.4). Poussez le coin de fendage verticalement vers la lame de la scie circulaire (Figure E.5). Poussez vers le bas le coin de fendage jusqu'à ce qu'au moins une dent de la lame de la scie circulaire touche la carcasse du gabarit de réglage (Détail E.6). Serrez ensuite l'écrou moleté avant (Figure E.6). Une fois la vis à six pans creux serrée, la distance de sécurité d'un maximum de 5 mm entre la lame de la scie circulaire et le coin de fendage est réglé (Figure E.7). Dévissez ensuite le gabarit de réglage du coin de fendage (Figure E.8).

ATTENTION : vérifiez de nouveau que la lame de la scie circulaire est centrée par rapport au coin de fendage (détail sur la figure E.8) et que la distance de sécurité de max. 5 mm entre la lame de la scie circulaire et le coin de fendage est respectée (détail sur la figure E.6) ; si tel n'est pas le cas, ajustez de nouveau la scie circulaire manuelle.

ATTENTION : avant chaque travail, vérifiez que le coin de fendage et les pièces de fixation sont toujours bien serrés !

Enfin, verrouillez la platine pour machines tel que décrit sur la figure 17. La table est désormais prête pour le sciage stationnaire. Lisez à ce sujet la section concernant le sciage stationnaire avec une scie circulaire manuelle.

Ajustement de la profondeur de coupe

En cas de changement de la profondeur de coupe de la scie circulaire manuelle, il convient d'ajuster aussi la hauteur du coin de fendage pour garantir la distance de sécurité maximale de 5 mm par rapport à la lame de la scie circulaire. Desserrez tout d'abord le coin de fendage au moyen de la clé Allen. Réglez maintenant la profondeur de coupe souhaitée de la scie circulaire manuelle. Serrez ensuite le blocage de la profondeur de coupe. Montez et positionnez le gabarit de réglage avec le coin de fendage tel que décrit sur les figures E.1 et E.8.

Coupes en biais verticales

Pour les coupes en biais verticales, les scies circulaires manuelles doivent être de nouveau alignées. Réglez l'angle de coupe en biais souhaité sur la scie circulaire manuelle. Retirez le capot de protection suspendu de la scie circulaire manuelle et placez la machine au milieu de la fente de sciage. Desserrez le blocage de la profondeur de coupe de la scie circulaire manuelle et dépliez complètement la profondeur de coupe. Serrez le blocage de la profondeur de coupe (Figures F.1, F.2). Desserrez la vis à six pans creux et tournez le coin de fendage jusqu'à ce que celui-ci se trouve exactement au milieu par rapport à la lame de la scie circulaire (Figure F.3).

ATTENTION : vérifiez maintenant l'écart entre la dent la plus avancée de la lame de la scie circulaire et le bord avant de la fente de sciage. Cet écart doit être inférieur à 20 mm (Figure F.4).

Serrez la vis à six pans creux (Figures F.5).

ATTENTION : alignez maintenant la lame de la scie circulaire parallèlement à la fente de sciage et vérifiez en même temps que la lame de la scie circulaire est toujours centrée par rapport au coin de fendage.

Montez maintenant les deux butées latérales de sorte que celles-ci soient complètement en contact avec la plaque de base de la machine. Ensuite, montez les deux brides de fixation. Fixez maintenant un autre côté de la plaque de base. Pour cela, montez d'abord le support angulaire avec deux butées latérales. Assurez-vous que toute la surface est en contact avec la plaque de base. Ensuite, sur le côté opposé, montez de la même manière un support angulaire avec deux butées latérales. Montez maintenant les deux brides de fixation. Les deux brides de fixation doivent être montées autant que possible en direction du côté le plus long de la plaque de base (Figure G).





F

Réglez la distance de sécurité entre le coin de fendage et la lame de la scie circulaire avec un gabarit de réglage.

Fermez la platine pour machines (Figure H.1). Montez les pièces détachées représentées sur la figure dans le coin de fendage (Figure H.2). Serrez la vis et l'écrou moleté qui sont liés au coin de fendage, montez sans serrer la vis et l'écrou moleté situés dans la partie avant de la carcasse (Figure H.3). Desserrez maintenant la fixation du coin de fendage au moyen de la clé Allen (Figure H.4). Poussez le coin de fendage vers la lame de la scie circulaire dans le même angle que celui de la lame de la scie circulaire (Figure H.5). Poussez le coin de fendage jusqu'à ce qu'au moins une dent de la lame de la scie circulaire touche la carcasse du gabarit de réglage (Détail H.6). Serrez ensuite l'écrou moleté avant (Figure H.6). Une fois la vis à six pans creux serrée, la distance de sécurité d'un maximum de 5 mm entre la lame de la scie circulaire et le coin de fendage est réglée (Figure H.7). Dévissez le gabarit de réglage du coin de fendage. Verrouillez maintenant la platine pour machines tel que ceci est décrit sur la figure 17 et vérifiez de nouveau la course libre de la lame de la scie circulaire.

ATTENTION : vérifiez de nouveau que la lame de la scie circulaire est centrée par rapport au coin de fendage (détail sur la figure I) et que la distance de sécurité de max. 5 mm entre la lame de la scie circulaire et le coin de fendage est respectée (détail sur la figure H.6) ; si tel n'est pas le cas, ajustez de nouveau la scie circulaire manuelle.

ATTENTION : avant chaque travail, vérifiez que le coin de fendage et les pièces de fixation sont toujours bien serrés !

La table est désormais prête pour le sciage stationnaire. Lisez à ce sujet la section concernant le sciage stationnaire avec une scie circulaire manuelle.

**Garantie**

Ami bricoleur,

vous venez d'acheter un produit wolcraft® de haute qualité qui vous apportera beaucoup de satisfactions lors de vos travaux de bricolage. Les produits wolcraft® possèdent un haut standard technologique et passent avant l'expédition aux revendeurs, par des phases intensives de test et de développement. Pendant la fabrication en série, des contrôles permanents et des tests réguliers assurent le maintien du haut standard de qualité. Les développements techniques solides et les contrôles fiables de qualité vous donnent la garantie que vous avez fait un bon achat.

Nous consentons sur le produit wolcraft® acheté une garantie de 10 ans courant depuis la date d'achat, à condition que vous ne l'utilisiez qu'à des fins de bricolage dans votre foyer. Ne sont couverts par la garantie que les dégâts subis par l'appareil lui-même, et seulement ceux imputables à un vice de matière et de fabrication. Ne sont pas couverts par la garantie les vices et dégâts imputables à une utilisation inexperte ou à une maintenance insuffisante. Ne sont pas non plus couverts par la garantie les phénomènes d'usure habituels et l'usure habituelle à l'usage ainsi que les vices et dégâts dont le client avait connaissance au moment de conclure le contrat.

Il n'est possible de faire valoir les recours en garantie que sur présentation de la facture/de la preuve d'achat. La garantie consentie par wolcraft® ne restreint pas vos droits légaux en tant que consommateur (droits à mise en conformité, résiliation ou minoration, dommages et intérêts ou remboursement de la dépense).

**Déclaration de conformité suivant la Directive Machines CE 2006/42/CE, annexe II A**

La Sté wolcraft GmbH, sise à D-56746 Kempenich, Wolff Str. 1, déclare par la présente que ce produit (MASTER cut 1500) est conforme à la directive machines 2006/42/CE. TUEV Rheinland LGA Products GmbH, Tillystrasse 2, 90431 Nürnberg. BM: [60087567 0001](#)
Appareil conforme également aux normes suivantes : DIN EN 60745-1, DIN EN 60745-2-5, DIN EN 60745-2-11

Kempenich, le 02.08.2013

Michael Bauseler
Mandataire désigné pour signer la déclaration de conformité et établir les documents techniques.
(Direction commerciale/Technique/Logistique ; wolcraft GmbH)





E

INTRODUCCIÓN

- **¡ATENCIÓN!** Lea todas las instrucciones de seguridad y demás instrucciones suministradas con la MASTER cut 1500 y las herramientas electroportátiles empleadas. Negligencias en el cumplimiento de las instrucciones de seguridad y demás instrucciones pueden causar choques eléctricos, incendios y/o graves lesiones.
- Conserve el manual de instrucciones en un lugar seguro para posteriores consultas.



ESPECIFICACIONES TÉCNICAS

| | |
|--|---|
| Dimensiones desplegada: | 780 x 520 x 863 mm (ancho x profundidad x altura) |
| Dimensiones plegada: | 1335 x 520 x 260 mm |
| Superficie de trabajo: | 780 x 500 mm |
| Altura máx. de la pieza de trabajo: | sierra circular de mesa 60 mm |
| Ancho de corte máx. con tope paralelo: | sierra circular de mesa 375 mm |
| Diámetro de los agujeros de sujeción: | 20 mm |
| Capacidad de carga: | 200 kg |
| Peso: | 17 kg |



SÍMBOLOS Y SIGNIFICADO

| | | | |
|--|----------------------------------|--|--|
| | Peligro general | | No use la mesa para cortar leña. |
| | ¡Leer el manual / instrucciones! | | Utilice únicamente sierras circulares de mano con una profundidad de corte máxima de 70 mm. |
| | Use gafas de seguridad. | | Utilice únicamente sierras circulares de mano con un diámetro máximo del disco de 200 mm. |
| | Use protectores auditivos. | | Ajuste antes de cada corte la profundidad de corte de la sierra circular de mano de manera que el disco de la sierra sobresalga un máximo de 4 mm de la pieza de trabajo. |
| | Use una mascarilla antipolvo. | | Utilice únicamente sierras circulares de mano con forro de hendidura. |
| | Desenchufar | | Utilice únicamente herramientas electroportátiles con una potencia máxima de 2760 W. |
| | Información general | | El pictograma que aparece marcado en cada caso se refiere a las dimensiones de la placa base de la sierra circular de mano (placa base de dimensiones más pequeñas o más grandes). |



HERRAMIENTAS DE MONTAJE



1 llave Allen: SW 5
(incluida en el volumen de entrega)



2 destornilladores: PH 1, PH 2 (no incluidos en el volumen de entrega)



3 llaves hexagonal: SW 8, 10, 13 (no incluidas en el volumen de entrega)



USO CONFORME A LA FINALIDAD PREVISTA

MASTER cut 1500 es una mesa de máquina y de trabajo multifuncional. Es adecuada para:

- montar una sierra circular de mano con cuña abridora sobre la placa de máquina con un diámetro de hoja de sierra máximo de 200 mm y una profundidad de corte máxima de 70 mm. Emplee sólo sierras que estén dentro de las dimensiones máximas de la placa base ya mencionadas (véase fig. 18). De este modo se convierte en una sierra circular de mesa estacionaria.
- el empleo como mesa de sierra circular para sierras circulares de mano sin cuña abridora. Exclusivamente en combinación con el accesorio cuña abridora independiente, n.º art. 6903000 con un diámetro de hoja de sierra máximo de 160 mm y una anchura de corte mínima de 2,4 mm.
- el empleo como mesa de sierra circular para sierras circulares de mano sin cuña abridora. Exclusivamente en combinación con el accesorio cuña abridora independiente, n.º art. 6904000 con un diámetro de hoja de sierra entre un mínimo de 161 mm y un máximo de 200 mm, una anchura de corte mínima de 2,4 mm y una profundidad de corte hasta un máximo de 66 mm.
- el empleo como mesa de sierra de calar.
- el empleo como mesa de fresado exclusivamente en combinación con el tope de fresado paralelo n.º art. 6901000 y para fresas de cajeadora de 230 V y un máximo de 1800 W. ¡No utilice fresas de más de 27 mm de diámetro!
- el empleo como mesa de trabajo para el mecanizado de piezas de trabajo (p. ej. perforar, lijar, etc.).
- Hay que observar las indicaciones del fabricante y las instrucciones de seguridad de las máquinas empleadas así como las instrucciones de seguridad de la mesa de máquina.
- Cuando se deshaga de la MASTER cut 1500 tenga en cuenta las prescripciones de eliminación de desechos vigentes en su localidad.

El usuario es responsable de los daños y accidentes que se puedan producir en caso de uso no acorde con la finalidad prevista.





E

INSTRUCCIONES GENERALES DE SEGURIDAD

- Mantenga limpia y bien alumbrada su zona de trabajo. Zonas de trabajo desordenadas o no alumbradas pueden provocar accidentes.
- No trabaje con la herramienta electroportátil en una atmósfera explosiva con presencia de líquidos, gases o polvos inflamables. Las herramientas electroportátiles generan chispas capaces de inflamar polvos y gases.
- Mantenga alejados a los niños y otras personas al trabajar con la herramienta electroportátil. Las distracciones pueden hacerle perder el control de la herramienta.
- El enchufe de la herramienta electroportátil tiene que caber en la toma de corriente. No efectúe modificaciones de ningún tipo en el enchufe. No utilice enchufes adaptadores junto con herramientas electroportátiles con puesta protectora a tierra. El uso de enchufes no modificados y tomas de corriente adecuadas reduce el riesgo de choques eléctricos.
- Mantenga alejada la herramienta de la lluvia o la humedad. La penetración de agua en una herramienta electroportátil incrementa el riesgo de choques eléctricos.
- Utilice sólo cables alargadores adecuados también para exteriores si tiene que trabajar con una herramienta electroportátil a la intemperie. El uso de un cable alargador adecuado para exteriores reduce el riesgo de choques eléctricos.
- Utilice un interruptor diferencial si no puede evitar el uso de la herramienta electroportátil en un entorno húmedo. El uso de un interruptor diferencial reduce el riesgo de choques eléctricos.
- Esté atento, preste atención a lo que haga y proceda siempre con sentido común al trabajar con una herramienta electroportátil. No utilice la herramienta cuando se encuentre bajo la influencia de bebidas alcohólicas, medicamentos o drogas. Cualquier falta de atención durante el uso de la herramienta puede ocasionar graves lesiones.
- Use los equipos de protección individual adecuados: protectores auditivos, gafas de seguridad, mascarillas antipolvo en trabajos en los que pueda desprenderse polvo, guantes de protección al mecanizar materiales rugosos y al cambiar herramientas.
- Retire primero herramientas de ajuste o llaves antes de poner en marcha la herramienta electroportátil. La presencia de herramientas o llaves en una parte en rotación de la herramienta electroportátil puede ocasionar lesiones.
- Use ropa adecuada. No lleve ropa suelta ni bisutería. Mantenga su cabello, su ropa y sus guantes fuera del alcance de las partes móviles. La ropa suelta, la bisutería o el cabello largo pueden engancharse en las partes móviles.
- Utilice siempre la cubierta protectora con dispositivo de aspiración de polvo.
- No use una herramienta electroportátil, cuyo interruptor esté defectuoso. Una herramienta electroportátil que no se pueda ya conectar o desconectar es peligrosa y deberá repararse.
- Conserve las herramientas electroportátiles fuera del alcance de los niños cuando no estén en uso. No deje usar la herramienta por personas que no estén familiarizadas con su uso o no hayan leído las presentes instrucciones. Las herramientas electroportátiles son peligrosas cuando son utilizadas por personas no experimentadas.
- Compruebe primero el funcionamiento debido de los aparatos y herramientas antes de iniciar el trabajo. No trabaje nunca con una herramienta defectuosa o desgastada.
- Deje reparar su herramienta electroportátil solamente por personal especializado y cualificado y sólo con recambios originales. Así se garantiza que la herramienta electroportátil siga siendo segura.
- Desenchufe el enchufe de la toma de corriente y/o retire la batería de la herramienta electroportátil antes de realizar ajustes en la herramienta o cambiar accesorios. La puesta en marcha accidental de la herramienta electroportátil es una causa de accidentes.
- Monte primero correctamente la mesa antes de instalar la herramienta electroportátil. Un montaje correcto es importante para evitar malas funciones en la mesa.
- Fije la herramienta electroportátil primero seguramente a la placa para herramientas antes de usarla, para evitar que se mueva y usted pueda perder el control de la misma.
- Coloque la mesa sobre una superficie firme, plana y horizontal. Si se mueve la mesa, no se puede manejar con seguridad la herramienta electroportátil o la pieza de trabajo.
- No sobrecargue la mesa ni la use como escalera o andamio. El centro de gravedad de la mesa puede desplazarse de lo contrario hacia arriba y volcarse.
- No mecanice otros materiales que la madera o los plásticos fácilmente mecanizables. Excepción: con la sierra de calar y una hoja adecuada se pueden mecanizar también metales fácilmente mecanizables (por ejemplo el aluminio).
- ¡No elimine astillas sueltas, virutas u otras piezas de material similares con la mano cerca de la hoja de sierra en marcha!
- Las herramientas empleadas tienen que ser conformes a la norma UNE EN 60745-1. Aparatos fabricados a partir de 1995 tienen que llevar marcado CE.
- No guíe la pieza de trabajo sólo con la mano. Utilice para esto el tope paralelo o el tope angular.
- ¡No frene las hojas de sierra ejerciendo una contrapresión lateral después de desconectar la herramienta electroportátil!
- Use las herramientas solamente para los fines previstos para las mismas.
- Utilice únicamente hojas de sierra en perfecto estado; el cuerpo no ha de ser más grueso y el triscado más delgado que el espesor del cuchillo divisor.
- ¡Compruebe periódicamente que todos los tornillos estén firmemente apretados!
- ¡No use nunca la mesa indebidamente o para una finalidad no prevista!
- Retire todos los objetos innecesarios de la mesa.
- No use la mesa para cortar leña.
- No use la mesa para cortar rollos de madera.
- Utilice solamente el interruptor de seguridad para conectar y desconectar las herramientas electroportátiles empleadas.
- Utilice solamente el borne de conexión adjunto para fijar permanentemente el interruptor en la posición "CONECTADO".
- Utilice imperativamente un dispositivo de empuje al mecanizar piezas de trabajo delgadas.
- Cuando no esté utilizando el bastón de corredera debe colgarlo en el soporte previsto a tal fin (fig. 8).
- Asegúrese de que los dos soportes giratorios para asegurar las patas de la mesa están insertos en las perforaciones del lateral de la mesa con los pernos de seguridad y que los tornillos de agarre están firmemente apretados (fig. 15.3).
- Antes de la puesta en funcionamiento asegúrese de que la sierra circular de mano, la fresa de cajeadora o la sierra de calar se han fijado como es debido sobre la placa de máquina y que ésta está totalmente encajada en la escotadura de la mesa de máquina, compruebe también que se ha insertado la llave macho hexagonal como medida de seguridad adicional (fig. 17.3).
- No utilice la mesa de sierra al aire libre cuando esté lloviendo.
- Tenga en cuenta las dimensiones máximas de la pieza a mecanizar (véase 'Datos técnicos').





E

INSTRUCCIONES DE SEGURIDAD PARA SIERRAS CIRCULARES

- Observe junto a estas instrucciones de seguridad en cualquier caso, las instrucciones de seguridad de la sierra circular de mano empleada.
- Use solamente la sierra circular de mano con cuchillo divisor, un disco con 200 mm de diámetro máximo y una profundidad máxima de hasta 70 mm.
- Utilice sólo sierras compatibles con las dimensiones máximas de la placa para herramientas (véase fig. 18).
- Use la sierra circular de mesa solamente con una cubierta protectora debidamente sujeta.
- **ATENCIÓN:** asegúrese de que la hoja de sierra circular está montada en la rendija de sierra en paralelo al orificio, si fuera necesario deberá volver a centrar la sierra circular de mano.
- Apoye las piezas de trabajo largas en el lado de salida de modo que descansen horizontalmente, por ejemplo por medio de un caballete de apoyo con rodillo wolcraft (art. n° 6119973).
- Evite sobrecargar la sierra circular de mano.
- No utilice muelas.
- Use únicamente los discos recomendados y selecciónelos en función del material a cortar.
- **PELIGRO:** No acerque las manos a la zona de corte de la sierra o al disco.
- **No agarre la pieza de trabajo por debajo.** La cubierta protectora no le protege del disco debajo de la pieza de trabajo.
- **Adapte la profundidad de corte al espesor de la pieza de trabajo.** Debajo de la pieza de trabajo debería verse menos que la longitud entera de un diente.
- Tenga siempre en cuenta que la pieza de trabajo puede ser arrastrada por el disco durante el corte y lanzada contra el operador.
- Los contragolpes son consecuencia de una aplicación incorrecta y/o inadecuada de la sierra. Los contragolpes pueden evitarse adoptando las precauciones adecuadas descritas abajo.
- **Sujete la sierra con ambas manos y coloque los brazos en una posición en la que pueda absorber las fuerzas del contragolpe. Colóquese siempre lateralmente al disco, y nunca al final de una línea recta entre el disco y usted. En caso de contragolpe, la sierra circular puede saltar hacia atrás.** Sin embargo, las fuerzas de contragolpe pueden ser dominadas por el operador adoptando las precauciones adecuadas.
- **Si el disco se agarra o usted interrumpe el trabajo, desconecte la sierra y manténgala quieta en la pieza de trabajo hasta que se pare el disco. No intente nunca retirar la sierra de la pieza de trabajo o tirar de la pieza de trabajo hacia atrás mientras esté en movimiento el disco.** De lo contrario puede producirse un contragolpe. Averigüe y elimine la causa del agarrotamiento del disco.
- **Si desea poner de nuevo en marcha una sierra clavada en una pieza de trabajo, centre el disco en la ranura de corte y compruebe si los dientes no están tal vez enganchados en la pieza de trabajo.** Si el disco está agarrotado, puede soltarse de la pieza de trabajo o provocar un contragolpe cuando se ponga de nuevo en marcha la sierra.
- **Apoye los tableros grandes para minimizar los contragolpes provocados por el agarrotamiento del disco. Los tableros grandes pueden combarse por su propio peso.** Los tableros deben apoyarse por ambos lados, tanto cerca de la ranura de corte como en el borde.
- **No utilice discos desgastados o defectuosos.** Discos con dientes desgastados o mal alineados producen, en virtud de una ranura de corte demasiado estrecha, un rozamiento excesivo, un agarrotamiento del disco y contragolpes.
- **Apriete los ajustes de la profundidad y el ángulo de corte antes de cortar.** Si los ajustes se modifican durante el corte, el disco puede agarrotarse y producir un contragolpe.
- **Preste un cuidado especial al realizar "cortes penetrantes" en las paredes existentes u otras zonas ciegas.** El disco penetrante puede bloquear objetos ocultos y provocar contragolpes.
- **Utilice siempre el dispositivo de empuje para ranurar y hacer juntas, ya que la hoja de la sierra no es visible.**

INSTRUCCIONES DE SEGURIDAD PARA SIERRAS DE CALAR

- Observe junto a estas instrucciones de seguridad en cualquier caso, las instrucciones de seguridad de la sierra de calar empleada.
- No trabaje con una sierra de calar defectuosa.
- Evite sobrecargar la sierra de calar.

ATENCIÓN: EL USO COMO MESA DE FRESADO ESTÁ PERMITIDO ÚNICAMENTE EN COMBINACIÓN CON EL TOPE DE FRESADO PARALELO ART. N° 6901000

INSTRUCCIONES DE SEGURIDAD PARA FRESADORAS

- Observe junto a estas instrucciones de seguridad en cualquier caso, las instrucciones de seguridad de la fresadora empleada.
- Tenga siempre en cuenta que, al fresar, la pieza de trabajo puede quedar inesperadamente fuera de control y producir un contragolpe.
- **¡No utilice la mesa para fresar arcos!**
- **Realice por ello trabajos de fresado únicamente con el tope de fresado paralelo (art. n° 6901000) disponible como accesorio para evitar contragolpes y un contacto de la mano con la fresa.**
- Observe el manual de instrucciones original del tope de fresado paralelo (art. n° 6901000) para un montaje correcto.
- No utilice fresadoras de más de 1800 W y más de 230 V.
- ¡No utilice fresas de más de 27 mm de diámetro!
- Tenga en cuenta que el avance debe producirse tan sólo en contra del sentido de rotación de la fresa.
- **Seleccione los anillos de inserción suministrados en proporción al tamaño de la fresa. Utilice el anillo de inserción más pequeño posible para un trabajo seguro.**
- **Use solamente fresas afiladas, en buen estado de conservación y ajustadas de acuerdo con las instrucciones de su fabricante.**
- Observe en los aparatos y herramientas empleados los datos de velocidad mínima y máxima así como sentido de rotación facilitados en el producto, el embalaje o el manual de instrucciones.
- Tenga en cuenta que una aplicación incorrecta de las fresadoras o las fresas, la pieza de trabajo y los dispositivos de guiado pueden causar un peligro.
- Mantenga las manos alejadas de la fresa durante el fresado.
- Utilice de ser posible las zapatas de presión adicionalmente al tope de fresado paralelo al fresar.
- Apoye las piezas de trabajo largas en el lado de salida para evitar que se caigan o vuelquen sin control y causen peligros. El apoyo debería ser estable y tener la misma altura que la mesa, por ejemplo un caballete de apoyo con rodillo (art. n° 6119973).
- Mecanice sólo piezas de trabajo, cuyo tamaño y peso permitan sujetarlas y guiarlas seguramente por una sola persona.
- Seleccione la velocidad correcta en función de la fresa y la pieza de trabajo. En el manual de instrucciones de su fresadora figuran datos de velocidad exactos.
- Observe las dimensiones máximas de la pieza de trabajo (véanse las especificaciones técnicas).





E

VOLUMEN DE LA ENTREGA

Saque la MASTER cut 1500 de la caja y compruebe que dentro de la misma están todas las piezas que aparecen representadas (fig. 1, fig. 2).



MONTAJE BÁSICO

Montaje de la mesa: coloque la parte superior de la mesa sobre una superficie plana y limpia. Fije el par de patas delanteras y el travesaño inferior tal como aparece en la figura con todas las piezas de fijación. Asegúrese de que las dos palancas de enclavamiento están insertas en los orificios de sujeción y de que los dos tornillos de agarre están firmemente apretados (fig. 3.1). A continuación monte el par de patas posteriores y el segundo travesaño inferior. Fije ahora los dos travesaños transversales en el par de patas delantero fijo, a continuación gire hacia arriba el par de patas trasero y monte el otro extremo de ambos travesaños transversales (fig. 3.2). Encaje los dos amortiguadores de las patas con ruedecillas en el par de patas traseras tal como aparece en la figura y los otros dos restantes en el par de patas delanteras (fig. 3.3).

ATENCIÓN: asegúrese de que las piezas de fijación marcadas con una advertencia sólo quedan apretadas de tal forma que la mesa se pueda plegar venciendo una leve resistencia. Compruebe siempre que los dos soportes de seguridad estén enclavados y que los dos tornillos de agarre estén firmemente apretados.

Ahora ya se puede apoyar la mesa sobre las patas.

ATENCIÓN: tenga cuidado para no pillarse las manos al plegar y desplegar la mesa y al girar la placa de máquina.

Tornillo de banco: monte el tornillo de banco en la mesa de máquina tal como aparece en la figura. El tornillo de banco se puede montar en lado izquierdo o en el derecho (fig. 4).

Interruptor de seguridad: monte el interruptor de seguridad en la mesa de máquina tal como aparece en la figura (fig. 5).

Cubierta protectora: monte primero las piezas sueltas de la cubierta protectora. A continuación encaje el soporte de la cubierta protectora con la guía en el perfil de aluminio y apriete los dos tornillos de hexágono interior con la llave macho hexagonal (fig. 6).

Borne de conexión: anude un extremo del cordón al orificio del borne de conexión, anude el otro extremo al estribo de la cubierta protectora (fig. 7).

Bastón de corredera: ponga el bastón de corredera en el soporte (fig. 8).

Tope angular: monte el tope angular tal como aparece en la figura (fig. 9). Habrá que volver a montar el tope de aluminio dependiendo de la altura de la pieza a mecanizar. Si la pieza a mecanizar mide por lo menos 15 mm se colocará de canto (fig. 9.1), si la pieza a mecanizar mide como máximo 15 mm se colocará tumbado (fig. 9.1). El tope angular guía la pieza a mecanizar en la ranura-guía (fig. 9.3).

Tope paralelo: monte el soporte del tope tal como aparece en la figura (fig. 10.1). Montar ambos tornillos y tuercas cuadradas sin apretar (fig. 10.2). Encajar el tope de aluminio como muestra la figura y apretar los tornillos (fig. 10.3). A continuación encajar el tope paralelo en la guía y apretar el tornillo de agarre (fig. 10.4).

ATENCIÓN: bloqueo de la placa de máquina: la llave macho hexagonal sirve para efectuar el bloqueo de seguridad de la placa de máquina y se debe insertar como muestra la figura antes de llevar a cabo cualquier trabajo con la máquina, aparece representada la posición "lock" (fig. 11).

Anillos de inserción: los dos anillos de inserción sirven para proporcionarle seguridad al trabajar con la fresa de cajeadora. Escoja siempre el anillo de inserción más pequeño posible para la fresa empleada (fig. 12).

Garras de sujeción: encaje las garras de sujeción en los orificios perforados previamente; sirven, en combinación con el tornillo de banco, para fijar las piezas que se van a mecanizar.



PLEGADO Y DESPLEGADO DE LA MESA

ATENCIÓN: ¡antes de plegar la mesa es imprescindible retirar los enchufes de red y de aparato del interruptor de seguridad!

Plegado: afloje ambos tornillos de agarre hasta que se puedan retirar y girar las dos palancas de enclavamiento (fig. 14.1). A continuación pliegue la mesa en la dirección que marca la flecha. Para su seguridad asegúrese de que tiene un pie colocado junto al amortiguador de la pata, tal como muestra la figura, para que la mesa no se resbale (fig. 14.2). Las ruedecillas situadas en los amortiguadores de las patas sirven para facilitar el transporte (fig. 14.3).

Desplegado: sujete la mesa con ambas manos y coloque el pie junto al amortiguador de la pata tal como muestra la figura (fig. 15.1). Ahora gire la mesa moviéndola en la dirección que marca la flecha hasta que esté totalmente desplegada (fig. 15.2). A continuación presione hacia abajo con una mano el canto delantero de la mesa para que la parte superior se enclave ligeramente. Inserte las dos palancas de enclavamiento en los orificios y apriete ambos tornillos de agarre (fig. 15.3).



PREPARACIÓN PARA ALOJAR LA MÁQUINA

ATENCIÓN: ¡la apertura y el cierre de la placa de máquina se describe aquí antes del trabajo y hay que seguir estos pasos cada vez que se cambie de máquina!

Apertura de la placa de máquina para trabajos de montaje: retire la llave macho hexagonal del bloqueo de seguridad. Gire hacia arriba ambas palancas de plástico y levante ligeramente la placa de máquina por ambas palancas. Gire la placa de máquina en la dirección que marca la flecha hasta la vertical y empújela hacia delante hasta el tope. A continuación gire la placa de máquina hasta que esta repose de forma segura sobre la mesa (fig. 16).





E

ATENCIÓN: asegúrese sin falta de que al trabajar con la placa de máquina sus dedos no quedan debajo de ella (riesgo de resultar herido).

Cierre la placa de máquina una vez concluido el montaje de la máquina: levante ligeramente la placa de máquina. A continuación tire del todo hacia atrás hasta el tope trasero llevándola hasta la vertical. Sujete la placa de máquina por ambas palancas de plástico y gírela en la dirección de la flecha hasta la posición de enclavamiento. Enclave la placa de máquina desde arriba y cierre las dos palancas de plástico. Ahora vuelva a insertar la llave macho hexagonal en el casquillo de seguridad para bloquear la placa de máquina (fig. 17).



MONTAJE DE LA SIERRA CIRCULAR DE MANO

Abra la placa de máquina tal como se describe en la fig. 16.

Sierras circulares de mano utilizables: consulte las dimensiones máximas de las sierras circulares de mano utilizables en la fig. 18. Emplee únicamente sierras circulares de mano con cuña abridora, con una hoja de sierra de un diámetro máximo de 200 mm y una profundidad de corte máxima de 70 mm.

Montaje y alineación de la sierra circular de mano: retire la cubierta protectora colgante de la sierra circular de mano y coloque la máquina centrada sobre la rendija de sierra. Suelte el bloqueo de la profundidad de corte de la sierra circular de mano y despliegue por completo la profundidad de corte (fig. 18.2). Apriete el bloqueo de la profundidad de corte. Alinee la sierra circular de mano centrada y en paralelo a la rendija de sierra.

ATENCIÓN: compruebe ahora la distancia de separación entre el diente más adelantado de la hoja de sierra circular y el canto delantero de la rendija de sierra. La distancia debe ser menor de 20 mm.

Ejemplo de montaje para máquinas con placas base más pequeñas.

Una vez alineada la máquina monte primero los dos topes laterales de tal forma que estos tengan toda la superficie en contacto con la placa base de la máquina. A continuación monte las dos garras de sujeción (fig. 18.3). Fije ahora un lado de la placa base. Para ello monte primero el soporte angular con dos topes laterales. Asegúrese de que toda la superficie está en contacto con la placa base. A continuación monte de forma análoga en el lado opuesto un soporte angular con dos topes laterales. Ahora monte las dos garras de sujeción (fig. 18.4). Las dos garras de sujeción se deben montar todo lo posible en dirección al lado más largo de la placa base.

Ejemplo de montaje para máquinas con placas base más grandes.

Una vez alineada la máquina monte primero los dos topes laterales de tal forma que estos tengan toda la superficie en contacto con la placa base de la máquina. A continuación monte las dos garras de sujeción (fig. 18.5 c). Monte dos topes laterales todo lo posible en dirección a lado más largo de la placa base (fig. 18.5 d). Ahora monte el soporte angular con un tope lateral y además con tornillo, arandela, arandela de seguridad y tuerca (fig. 18.5 b). A continuación monte las garras de sujeción. A continuación monte de forma análoga en lado opuesto un soporte angular con un tope lateral y además con tornillo, arandela, arandela de seguridad y tuerca (fig. 18.5 b). Para terminar monte las garras de sujeción (fig. 18.5 a).

Ahora cierre y bloquee la placa de máquina como se describe en la figura 17.

ATENCIÓN: asegúrese una vez más de que la hoja de sierra circular está montada en la rendija de sierra en paralelo al orificio, si fuera necesario deberá volver a alinear la sierra circular de mano.

Conexión a la alimentación de corriente: introduzca el enchufe de la sierra circular de mano en el interruptor de seguridad y enchufe un cable alargador que salga del interruptor de seguridad en la toma de corriente de red (fig. 19.1). El cable alargador no está incluido.

ATENCIÓN: ¡antes de poner la máquina en funcionamiento por vez primera presione el interruptor bimetalico! Tras el corte corriente como consecuencia de la sobretensión, presione el interruptor bimetalico al cabo de 5 - 10 minutos. A continuación se puede accionar el interruptor CONECTADO/ON (figuras 19.2, 19.3).

Presione la tecla roja (DESCONECTADO) del interruptor de seguridad. A continuación monte el borne de conexión en la sierra circular de mano (fig. 19.4). Presione la tecla verde (CONECTADO) y compruebe que la hoja de sierra se mueve libremente en la rendija (fig. 19.6), a continuación vuelva a presionar la tecla roja (DESCONECTADO) (fig. 19.7).

ATENCIÓN: desenchufe por principio el enchufe de red cuando no esté utilizando la mesa y cuando vaya a plegarla.

La MASTER cut 1500 ya está lista para el uso.



SERRADO ESTACIONARIO CON LA SIERRA CIRCULAR DE MANO

ATENCIÓN: trabaje siempre con cubierta protectora y utilice la aspiración de polvo de la cubierta protectora.

Serrar con tope angular

Encaje el tope angular en la guía (fig. 20.1). Asegúrese de que el extremo negro del tope discurre lo más cerca posible debajo la cubierta protectora para garantizar la elevación de la cubierta (fig. 20.2). Lleve hacia atrás el tope angular y coloque la pieza a mecanizar junto al tope angular. Conecte la sierra circular de mano en el interruptor de seguridad. Empuje la pieza a mecanizar como muestra la figura, con una mano en el tope angular y la otra en la pieza, en la dirección de la flecha hacia la hoja de sierra circular (fig. 20.3) hasta que la pieza quede totalmente serrada. A continuación desconecte la sierra circular de mano mediante el interruptor de seguridad.

ATENCIÓN: asegúrese siempre de tiene ambas manos suficientemente lejos de la hoja de sierra circular (riesgo de resultar herido).

ATENCIÓN: una vez centradas, la longitud de las piezas a mecanizar no debe sobrepasar los 330 mm desde la rendija de sierra hasta el estribo de la cubierta protectora.

Con el tope angular puede serrar piezas en ángulos que van de 0° a 65°. Para ello afloje el tornillo de agarre, ajuste el ángulo deseado y vuelva a apretar firmemente el tornillo de agarre (fig. 20.4). A continuación sierre como se describe en las figuras de la 20.1 a la 20.3.

Serrar con tope paralelo

Encaje el tope paralelo en la guía con el tornillo de agarre abierto. Empuje el tope paralelo hasta dejarlo cerca de la cubierta protectora. Compruebe que el tope de aluminio no sobresale en ningún caso más allá del último diente visible de la hoja de sierra circular (fig. 21.1).





E

De ser así, afloje los tornillos de fijación, haga retroceder un poco el tope y, a continuación, vuelva a apretar los tornillos. Ajuste ahora la anchura de corte deseada y apriete el tornillo de agarre. Conecte luego la sierra circular de mano en el interruptor de seguridad. Empuje la pieza a mecanizar como muestra la figura en la dirección de la flecha hacia la hoja de sierra circular (fig. 21.2) hasta que la pieza quede totalmente serrada. A continuación desconecte la sierra circular de mano mediante el interruptor de seguridad. Si las piezas a mecanizar son estrechas es absolutamente necesario emplear el bastón de corredera incluido en la entrega (fig. 21.3).

ATENCIÓN: una vez centradas, la longitud de las piezas a mecanizar debe ser como máximo de 375 mm desde la rendija de sierra hasta al tope paralelo y de un máximo de 330 mm desde la rendija de sierra hasta el estribo de la cubierta protectora (fig. 21.4).

Cortes al sesgo verticales

Para hacer cortes al sesgo verticales hay que volver a alinear la sierra circular de mano. Ajuste el ángulo de sesgo deseado en la sierra circular de mano. Retire la cubierta protectora colgante de la sierra circular de mano y coloque la máquina centrada sobre la rendija de sierra. Suelte el bloqueo de la profundidad de corte de la sierra circular de mano y despliegue por completo la profundidad de corte. Apriete el bloqueo de la profundidad de corte. Alinee la sierra circular de mano centrada y en paralelo a la rendija de sierra (figs. 22.1, 22.2).

ATENCIÓN: compruebe ahora la distancia de separación entre el diente más adelantado de la hoja de sierra circular y el canto delantero de la rendija de sierra. Esta distancia debe ser menor de 20 mm (fig. 22.3).

Una vez alineada la máquina monte primero los dos topes laterales de tal forma que estos tengan toda la superficie en contacto con la placa base de la máquina. A continuación monte las dos garras de sujeción (fig. 22.4 a). Fije ahora un lado de la placa base. Para ello monte primero el soporte angular con dos topes laterales. Asegúrese de que toda la superficie está en contacto con la placa base. A continuación monte de forma análoga en el lado opuesto un soporte angular con dos topes laterales. Ahora monte las dos garras de sujeción. Las dos garras de sujeción se deben montar todo lo posible en dirección a lado más largo de la placa base (fig. 22.4 b). **Advertencia:** si emplea placas base de gran tamaño deberá efectuar la fijación como se describe en la página 15 (fig. 18.5). Compruebe de nuevo que la hoja de sierra circula libremente en la rendija de sierra (fig. 22.5).

Ahora cierre y bloquee la placa de máquina como se describe en la figura 17.

ATENCIÓN: asegúrese una vez más de que hoja de sierra circular está montada en la rendija de sierra en paralelo al orificio, si fuera necesario deberá volver a alinear la sierra circular de mano.

SERRAR CON LA SIERRA DE CALAR

Alinee la sierra de calar sobre la placa de máquina de tal manera que la hoja de sierra se mueva centrada en el orificio de sierra (fig. 23.1). A continuación monte la sierra de calar como muestra la figura con cuatro topes laterales y cuatro garras (fig. 23.2). Ahora cierre y bloquee la placa de máquina como se describe en la figura 17. Enchufe el borne de conexión en el interruptor de la sierra de calar y conecte el enchufe del aparato con el interruptor de seguridad. Para trabajar con la sierra de calar es imprescindible utilizar la cubierta protectora (fig. 23.3).

EMPLEO COMO BANCO DE TRABAJO

La MASTER cut 1500 cuenta con 4 garras de sujeción de plástico. Con ellas se pueden sujetar o fijar piezas de trabajo de forma flexible y segura (fig. 24).

AJUSTE DE LA PLACA DE MÁQUINA

La altura de la placa de máquina en la placa de trabajo está ajustada de fábrica de tal manera que queda garantizado el deslizamiento de la pieza a mecanizar sobre el área de la placa de trabajo y de máquina. Si es necesario, se puede ajustar la altura de la placa de máquina. Para ello hay que soltar las seis contratuercas. A continuación hay que alinear la placa de máquina con los seis tornillos de ajuste a una nueva altura enrasada con la placa de trabajo y hay que volver a apretar las contratuercas. Antes de empezar cada trabajo compruebe que las seis contratuercas están apretadas. También debe comprobar antes de cada trabajo que se han apretado firmemente los tornillos y contratuercas en los dos soportes para enclavar la placa de máquina (fig. 25).

ACCESORIOS ESPECIALES PARA LA MASTER cut 1500

DOS CUÑAS ABRIDORAS PARA MONTAR ADICIONALMENTE, N.º ART. 6930000 Y 6904000 PARA UTILIZAR SIERRAS DE MANO CIRCULARES SIN CUÑA ABRIDORA

ATENCIÓN: el accesorio especial descrito aquí sólo se puede emplear con la MASTER cut 1500.

ADVERTENCIA: la función y el manejo de este accesorio especial se describe a continuación y aparece ilustrado a partir de la página 24.

USO CONFORME A LA FINALIDAD PREVISTA

Las dos cuñas abridoras permiten utilizar sierras circulares de mano sin cuña abridora.

Se permite utilizar la cuña abridora 6903000 con sierras circulares de mano con hojas de sierra de un diámetro máximo de 160 mm y una anchura de corte entre un mínimo de 2,4 mm y un máximo de 2,8 mm.

Se permite utilizar la cuña abridora 6904000 con sierras circulares de mano con hojas de sierra de un diámetro máximo de 200 mm, una anchura de corte entre un mínimo de 2,4 mm y un máximo de 2,8 mm y una profundidad de corte máxima de 66 mm.

ATENCIÓN: antes de utilizar los accesorios especiales es absolutamente necesario tener en cuenta las instrucciones generales de seguridad, las instrucciones de seguridad para sierras circulares de mano y las instrucciones de uso originales de la sierra circular de mano sin cuña abridora!

CUÑAS ABRIDORAS N.º ART. 6903000 Y 6904000

El artículo cuña abridora 6903000 comprende los siguientes componentes: 1x cuña abridora (para un diámetro máximo de hoja de sierra circular de 160 mm), 1x alojamiento de cuña abridora (versión larga), 1x calibre de ajuste (fig. A).

El artículo cuña abridora 6904000 comprende los siguientes componentes: 1x cuña abridora (para un diámetro máximo de hoja de sierra circular de 200 mm), 1x alojamiento de cuña abridora (versión corta), 1x calibre de ajuste (fig. B).





E

ATENCIÓN: a continuación se describe el montaje y la función de la cuña abridora n.º art. 6903000 para sierras circulares de mano con un diámetro máximo de hoja de sierra de 160 mm.
El montaje y función de la cuña abridora n.º art. 6904000 para sierras circulares de mano con un diámetro máximo de hoja de sierra de 200 mm son idénticos. Ahora bien, con esta cuña abridora es posible mecanizar piezas con una altura máxima de 60 mm.

MONTAJE DE LAS CUÑAS ABRIDORAS

Abra la placa de máquina tal como se describe en la fig. 16 (fig. C.1). Monte los pernos de alojamiento con las piezas de fijación. Monte esta unión sin apretar (fig. C.2). Cierre la placa de máquina (fig. C.3). Encaje desde arriba la cuña abridora aprox. 2 cm en la ranura del perno de alojamiento. Asegúrese de que la cuña abridora está girada como muestra la figura en la dirección de la flecha hasta el tope en la placa de máquina (= alineación vertical). Apriete el tornillo de hexágono interior (figs. C.4, C.5). Vuelva a abrir la placa de máquina (fig. C.6).

MONTAJE DE LA SIERRA CIRCULAR DE MANO

Retire la cubierta protectora colgante de la sierra circular de mano y coloque la máquina centrada sobre la rendija de sierra. Suelte el bloqueo de la profundidad de corte de la sierra circular de mano y despliegue por completo la profundidad de corte. Apriete el bloqueo de la profundidad de corte.

ATENCIÓN: compruebe ahora la distancia de separación entre el diente más adelantado de la hoja de sierra circular y el canto delantero de la rendija de sierra. La distancia debe ser menor de 20 mm.

Alinee el lado delantero de la sierra circular de mano con la marca 0 de la placa base de la sierra circular de mano y las dos líneas auxiliares de marcaje de la placa de máquina. En la parte posterior de la sierra de mano circular alinee la hoja de sierra centrada con la cuña abridora (fig. D.1). **Advertencia:** la mejor perspectiva para comprobar si la alineación es correcta es desde detrás de la cuña abridora en dirección a la hoja de sierra circular ya que ésta tiene un espesor mayor que la cuña abridora. Una vez alineada la sierra circular de mano monte primero los dos topes laterales de tal forma que estos tengan toda la superficie en contacto con la placa base de la máquina. A continuación monte las dos garras de sujeción (fig. D.2).

ATENCIÓN: compruebe una vez más que la hoja de sierra circular está centrada respecto a la cuña abridora, de lo contrario deberá volver a alinear la sierra circular de mano.

Fije ahora otro lado de la placa base. Para ello monte primero el soporte angular con dos topes laterales. Asegúrese de que toda la superficie está en contacto con la placa base. A continuación monte de forma análoga en el lado opuesto un soporte angular con dos topes laterales. Ahora monte las dos garras de sujeción (fig. D.3). Las dos garras de sujeción se deben montar todo lo posible en dirección al lado más largo de la placa base.

Advertencia: encontrará otras posibilidades de fijación con diversas placas base en las páginas 13 - 15.

Ajuste de la distancia de seguridad entre la cuña abridora y la hoja de sierra circular con el calibre de ajuste.

Cierre la placa de máquina (fig. E.1). Monte las piezas sueltas que aparecen en la figura en la cuña abridora (fig. E.2). Apriete el tornillo y la tuerca moleteada que están unidos a la cuña abridora, monte sin apretar el tornillo y la tuerca moleteada situados en la parte delantera de la carcasa (fig. E.3). A continuación suelte la fijación de la cuña abridora con la llave macho hexagonal (fig. E.4). Empuje hacia abajo la cuña abridora en vertical hacia la hoja de sierra circular (fig. E.5). Empuje hacia abajo la cuña abridora hasta que por lo menos un diente de la hoja de sierra circular dé contra la carcasa del calibre de ajuste (detalle E.6). Apriete ahora la tuerca moleteada delantera (fig. E.6). Una vez apretado el tornillo de hexágono interior queda ajustada la distancia de seguridad de un máximo de 5 mm entre la hoja de sierra circular y la cuña abridora (fig. E.7). A continuación desatornille el calibre de ajuste de la cuña abridora (fig. E.8).

ATENCIÓN: compruebe una vez más que la hoja de sierra circular está centrada respecto a la cuña abridora (detalle en la fig. E.8) y que se mantiene la distancia de seguridad de un máximo de 5 mm entre la hoja de sierra circular y la cuña abridora (detalle en la fig. E.6), de lo contrario deberá volver a alinear la sierra circular de mano.

ATENCIÓN: ¡antes de cada trabajo compruebe que la cuña abridora y las piezas de fijación están apretadas!

Bloquee ahora la placa de máquina como se describe en la figura 17. La mesa ya está lista para el serrado estacionario, siga leyendo al respecto el apartado 'Serrado estacionario con la sierra circular de mano'.

Ajuste de la profundidad de corte

Si se modifica la profundidad de corte de la sierra circular de mano hay que ajustar también la altura de la cuña abridora para mantener la distancia de seguridad de un máximo de 5 mm respecto a la hoja de la sierra circular de mano. Suelte primero la cuña abridora con la llave macho hexagonal. A continuación ajuste la profundidad de corte deseada de la sierra circular de mano. Luego apriete el bloqueo de la profundidad de corte. Monte y posicione el calibre de ajuste junto con la cuña abridora tal como se describe en las figuras de la E.1 a la E.8.

Cortes al sesgo verticales

Para hacer cortes al sesgo verticales hay que volver a alinear la sierra circular de mano. Ajuste el ángulo de sesgo deseado en la sierra circular de mano. Retire la cubierta protectora colgante de la sierra circular de mano y coloque la máquina centrada sobre la rendija de sierra. Suelte el bloqueo de la profundidad de corte de la sierra circular de mano y despliegue por completo la profundidad de corte. Apriete el bloqueo de la profundidad de corte (figuras F.1, F2). Afloje el tornillo de hexágono interior y gire la cuña abridora hasta que ésta quede centrada exactamente respecto a la hoja de sierra circular (fig. F.3).

ATENCIÓN: compruebe ahora la distancia de separación entre el diente más adelantado de la hoja de sierra circular y el canto delantero de la rendija de sierra. Esta distancia debe ser menor de 20 mm (fig. F.4).

Apriete el tornillo de hexágono interior (fig. F.5).

ATENCIÓN: alinee ahora la hoja de sierra circular en paralelo en la rendija de sierra asegurándose al mismo tiempo de que la hoja de sierra circular siempre esté centrada respecto a la cuña abridora.

Monte ahora los dos topes laterales de tal forma que estos tengan toda la superficie en contacto con la placa base de la máquina. A continuación monte las dos garras de sujeción. Fije ahora otro lado de la placa base. Para ello monte primero el soporte angular con dos topes laterales. Asegúrese de que toda la superficie está en contacto con la placa base. A continuación monte de forma análoga en el lado opuesto un soporte angular con dos topes laterales. Ahora monte las dos garras de sujeción. Las dos garras de sujeción se deben montar todo lo posible en dirección a lado más largo de la placa base (fig. G).





E

Ajuste de la distancia de seguridad entre la cuña abridora y la hoja de sierra circular con el calibre de ajuste.

Cierre la placa de máquina (fig. H.1). Monte las piezas sueltas que aparecen en la figura en la cuña abridora (fig. H.2). Apriete el tornillo y la tuerca moleteada que están unidos a la cuña abridora, monte sin apretar el tornillo y la tuerca moleteada situados en la parte delantera de la carcasa (fig. H.3). A continuación suelte la fijación de la cuña abridora con la llave macho hexagonal (fig. H.4). Empuje la cuña abridora hacia la hoja de sierra circular con el mismo ángulo de la hoja de sierra circular (fig. H.5). Empuje la cuña abridora hasta que por lo menos un diente de la hoja de sierra circular dé contra la carcasa del calibre de ajuste (detalle H.6). Apriete ahora la tuerca moleteada delantera (fig. H.6). Una vez apretado el tornillo de hexágono interior queda ajustada la distancia de seguridad de un máximo de 5 mm entre la hoja de sierra circular y la cuña abridora (fig. H.7). A continuación desatornille el calibre de ajuste de la cuña abridora. Bloquee la placa de máquina como se describe en la fig. 17 y compruebe una vez más que la hoja de sierra circular se mueve libremente (fig. I).

ATENCIÓN: compruebe una vez más que la hoja de sierra circular está centrada respecto a la cuña abridora (detalle en la fig. I) y que se mantiene la distancia de seguridad de un máximo de 5 mm entre la hoja de sierra circular y la cuña abridora (detalle en la fig. H.6), de lo contrario deberá volver a alinear la sierra circular de mano.

ATENCIÓN: antes de cada trabajo compruebe que la cuña abridora y las piezas de fijación están apretadas!

La mesa ya está lista para el serrado estacionario, siga leyendo al respecto el apartado 'Serrado estacionario con la sierra circular de mano'.

**Garantía**

Estimados clientes!

Acaban de adquirir un valioso producto wolcraft® que les causará mucha satisfacción en el bricolaje. Los productos wolcraft® tienen una alta tecnología estándar y están sometidos a pruebas de desarrollo y fases de control antes de ser lanzados al mercado. Los controles y pruebas continuas durante la fabricación en serie, aseguran el alto nivel de calidad y les da a Vds. la seguridad de haber tomado la decisión correcta al elegir un producto wolcraft®.

Por el producto wolcraft® adquirido le concedemos 10 años de garantía a partir de la fecha de compra en caso de uso exclusivo de las herramientas para bricolaje. La garantía cubre tan sólo daños del producto mismo debidos a defectos de material o fabricación. La presente garantía no cubre defectos y daños debidos a un uso inadecuado o un mantenimiento insuficiente. La garantía no cubre tampoco las señales de uso y el desgaste habituales ni los defectos y daños conocidos por el cliente al momento de la compra.

Para hacer uso de la garantía será necesario presentar la factura o el comprobante de compra.

La garantía concedida por wolcraft® no limita los derechos que la Ley le otorga como consumidor (desistimiento o reducción del precio, indemnización o reembolso de los gastos).

**Declaração de conformidade segundo a Directiva Máquinas 2006/42/EG, anexo II A**

Pela presente a firma wolcraft GmbH em D-56746 Kempenich, Wolff Str. 1, declara que este produto (MASTER cut 1500) corresponde à Directiva Máquinas 2006/42/CE. TUEV Rheinland LGA Products GmbH, Tillystrasse 2, 90431 Nürnberg. BM: 60087567 0001
De conformidad con las siguientes normas: DIN EN 60745-1, DIN EN 60745-2-5, DIN EN 60745-2-11

Kempenich, 02.08.2013

Michael Bauseler

Persona facultada para firmar la declaración de conformidad y elaborar el expediente técnico.
(Direcção/Técnica/Logística; wolcraft GmbH)





NL

INLEIDING

- **ATTENTIE!** Lees alle veiligheidsinstructies en aanwijzingen, die bij de MASTER cut 1500 en het gebruikte elektrisch gereedschap zijn meegeleverd. Indien de veiligheidsinstructies en aanwijzingen niet worden opgevolgd, kan dit een elektrische schok, brand en/of ernstig letsel veroorzaken.
- Bewaar de gebruiksaanwijzing voor toekomstig gebruik op een veilige plaats.

TECHNISCHE GEGEVENS

| | |
|--|--|
| Afmetingen opgebouwd: | 780 x 520 x 863 mm (breedte x diepte x hoogte) |
| Afmetingen ineengeklapt: | 1335 x 520 x 260 mm |
| Werkvlak: | 780 x 500 mm |
| Max. hoogte van het werkstuk: | Tafelcirkelzaag 60 mm |
| Max. snedebreedte met parallelaanslag: | Tafelcirkelzaag 375 mm |
| Boringsdiameter van de spangaten: | 20 mm |
| Belastbaarheid: | 200 kg |
| Gewicht: | 17 kg |

SYMBOLLEN EN BETEKENIS



Waarschuwing voor algemeen gevaar



Niet gebruiken voor het klein maken van brandhout.



Lees de instructies van de handleiding!



Gebruik uitsluitend handcirkelzagen met een maximale snedediepte van 70 mm.



Draag een veiligheidsbril.



Gebruik uitsluitend handcirkelzagen met een maximale zaagbladdiameter van 200 mm.



Draag gehoorbescherming.



De snedediepte van de handcirkelzaag voor iedere snede zo instellen, dat het blad van de cirkelzaag maximaal 4 mm uit het werkstuk steekt.



Draag een stofbeschermingsmasker.



Gebruik uitsluitend handcirkelzagen met splijtwig.



Stekker uittrekken



Gebruik uitsluitend machines met een maximaal vermogen van 2760 W.



Ter algemene informatie

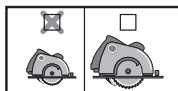

Elk aangegeven pictogram betreft de grondplaatafmetingen van de handcirkelzaag (kleinere- of grotere grondplaatafmetingen).

MONTAGEGEREEDSCHAP



1 inbussleutel: SW 5 (maakt deel uit van de leveringsomvang)



2 schroevendraaiers: PH 1, PH 2 (maakt geen deel uit van de leveringsomvang)



3 zeskantsleutels: SW 8, 10, 13 (maakt geen deel uit van de leveringsomvang)

GEBRUIK VOLGENS DE VOORSCHRIFTEN

De MASTER cut 1500 is een multifunctionele werkbank en machinetafel. Hij is geschikt voor:

- De montage van een handcirkelzaag met splijtwig op de machineplaat met een zaagbladdiameter van max. 200 mm en een maximale snedediepte van 70 mm. Gebruik alleen zagen binnen de genoemde maximale grondplaatafmetingen (zie afb. 18). Het is daarom een stationaire tafelcirkelzaag.
- Gebruik als zaagtafel voor handcirkelzagen zonder splijtwig. Uitsluitend in combinatie met als hulpstuk de afzonderlijke splijtwig, art.nr 6903000 met een zaagbladdiameter van max. 160 mm en een zaagbreedte van min. 2,4 mm.
- Gebruik als zaagtafel voor handcirkelzagen zonder splijtwig. Uitsluitend in combinatie met als hulpstuk de afzonderlijke splijtwig, art.nr 6904000 met zaagbladdiameters van min. 161 mm tot max. 200 mm, een zaagbreedte van min. 2,4 mm en tot max. 66 mm snedediepte.
- Gebruik als decoupeerzaagtafel.
- Gebruik als freestafel, uitsluitend in combinatie met parallel-freesaanslag art.nr 6901000 en voor bovenfrezen met 230 V en maximaal 1800 W. Gebruik geen frezen met een diameter van meer dan 27 mm!
- Gebruik als werkbank voor het bewerken van werkstukken (bijvoorbeeld boren, slijpen, enz).
- De instructies van de fabrikant en de veiligheidsvoorschriften van de gebruikte machines, evenals de veiligheidsvoorschriften van de machinetafel moeten in acht worden genomen.
- Houd u aan de plaatselijke voorschriften voor afvalverwijdering als u de MASTER cut 1500 als afval wilt verwijderen.

Voor schade en ongelukken bij niet-voorschriftmatig gebruik is de gebruiker aansprakelijk.





NL

ALGEMENE VEILIGHEIDSVOORSCHRIFTEN

- Zorg voor een schone, goed verlichte werkplek. Rommel of onverlichte werkplekken kunnen ongevallen veroorzaken.
- Met elektrogereedschap niet werken in een explosiegevaarlijke omgeving, waarin zich brandbare vloeistoffen, gassen of stoffen bevinden. Bij gebruik van elektrisch gereedschap ontstaan vonken, waardoor de stof en de dampen in de brand kunnen vliegen.
- Tijdens het werken met elektrisch gereedschap kinderen en anderen op afstand houden. Als u wordt afgeleid kunt u de controle over het apparaat verliezen.
- De aansluitstekker van het elektrisch gereedschap moet in de contactdoos passen. De stekker mag op geen enkele wijze worden veranderd. Gebruik geen adapterstekker samen met randgeaard elektrisch gereedschap. Ongewijzigde stekkers en passende contactdozen verkleinen het gevaar op een elektrische schok.
- Geen elektrisch gereedschap gebruiken in de buurt van vocht of in de regen. Als er water binnendringt in elektrisch gereedschap, verhoogt dit het gevaar op een elektrische schok.
- Als u in de open lucht werkt met elektrisch gereedschap, uitsluitend verlengkabels gebruiken die ook geschikt zijn voor gebruik buitenshuis. Door kabels te gebruiken die geschikt zijn voor gebruik buitenshuis, wordt het gevaar van een elektrische schok verminderd.
- Als toch met elektrisch gereedschap in een vochtige omgeving gewerkt moet worden, moet u een aardlekschakelaar gebruiken. Gebruik van een aardlekschakelaar vermindert de kans op een elektrische schok.
- Werk geconcentreerd, let goed op wat u doet en ga met overleg aan de slag met elektrisch gereedschap. Gebruik geen elektrisch gereedschap als u moe bent of onder invloed van drugs, alcohol of medicijnen. Een moment van onachtzaamheid bij het gebruik van elektrisch gereedschap kan leiden tot ernstige verwondingen.
- Draag geschikte persoonlijke beschermingsmiddelen: Gehoorbescherming, veiligheidsbril, stofmasker bij werkzaamheden waarbij stof vrijkomt, veiligheidshandschoenen bij het bewerken van ruw materiaal en bij het verwisselen van gereedschap.
- Verwijder instelgereedschap of schroefslutels voor u het elektrisch gereedschap aanzet. Een stuk gereedschap of een sleutel die zich in een draaiend deel van een apparaat bevindt kan letsel veroorzaken.
- Draag passende kleding. Geen wijde kleding of sieraden dragen. Haar, kleding en handschoenen uit de buurt houden van bewegende delen. Loszittende kleding, sieraden of lang haar kunnen verstrikt raken in bewegende delen.
- Gebruik altijd de veiligheidskap met stofafzuiging.
- Gebruik geen elektrisch gereedschap waarvan de schakelaar defect is. Elektrisch gereedschap dat niet meer aan- of uitgeschakeld kan worden is gevaarlijk en moet gerepareerd worden.
- Bewaar elektrisch gereedschap dat u niet gebruikt, buiten het bereik van kinderen. Iemand die niet vertrouwd is met het apparaat of die de gebruiksaanwijzing niet gelezen heeft, mag het apparaat niet gebruiken. Elektrisch gereedschap is gevaarlijk als dit wordt gebruikt door onervaren personen.
- Controleer de functionaliteit van apparaten en gereedschap voordat u begint te werken. Werk nooit met beschadigd of bot gereedschap.
- Laat uw elektrisch gereedschap uitsluitend door gekwalificeerd en geschoold personeel, alleen met originele reserveonderdelen repareren. Dit garandeert, dat de veiligheid van het elektrisch gereedschap behouden blijft.
- Trek de stekker uit het stopcontact en/of het accupak uit het elektrisch gereedschap voor u instellingen van de apparatuur aanpast of hulpstukken verwisselt. Onbedoeld starten van elektrisch gereedschap is een reden voor ongevallen.
- Bouw de machinetafel goed op voor u het elektrisch gereedschap inbouwt. De juiste opbouw is belangrijk om in elkaar zakken te voorkomen.
- Bevestig het elektrisch gereedschap veilig aan de machineplaat voor u het gaat gebruiken. Verschuiven/weggliden van elektrisch gereedschap op de machineplaat kan ertoe leiden dat u de controle verliest.
- Zet de machinetafel op een stevige, vlakke en horizontale ondergrond. Als de machinetafel kan verschuiven of wiebelen, is een gelijkmatige en veilige geleiding van het elektrisch gereedschap of het werkstuk niet mogelijk.
- De machinetafel niet overbelasten en niet gebruiken als ladder of als steiger. Overbelasting of staan op de machinetafel kan ertoe leiden dat het zwaartepunt van de tafel zich naar boven verplaatst en de tafel omkiept.
- Bewerk geen ander materiaal dan hout of licht verspaanbare kunststof. Uitzondering Alleen met de decoupeerzaag mag met een daarvoor geschikt zaagblad ook licht verspaanbaar metaal (bijv. aluminium) bewerkt worden.
- Losse splinters, spanen of soortgelijke materiaaldeeltjes mogen niet met de hand uit de omgeving van het lopende zaagblad worden verwijderd!
- De gebruikte machines moeten voldoen aan de DIN EN 60745-1. Apparaten vanaf bouwjaar 1995 moeten voorzien zijn van een EG-markering.
- Zaag niet "uit de losse hand", d.w.z. het werkstuk niet uitsluitend met de hand geleiden, maar gebruik de parallelaanslag of hoekaanslag.
- Zaagbladen mogen na het uitschakelen van de aandrijving niet door tegendruk aan de zijkant geremd worden.
- Gebruik gereedschap uitsluitend voor het doel waarvoor het eigenlijk gemaakt is.
- Gebruik uitsluitend zaagbladen zonder fouten; het basislichaam mag niet dikker en de schrancking niet smaller zijn dan de dikte van de splijtwig.
- Controleer regelmatig of alle schroeven stevig aangetrokken zijn!
- Gebruik uw werktafel nooit onoordeelkundig of voor een ander dan het bedoelde gebruik!
- Alle voorwerpen die niet nodig zijn van de werktafel verwijderen.
- Niet gebruiken voor het klein maken van brandhout.
- Gebruik de machinetafel niet om rondhout te zagen.
- Aan-/Uitzetten van het gebruikte elektrische gereedschap mag uitsluitend met de veiligheidsschakelaar.
- Voor permanent vastzetten van de apparaatschakelaar in de "AAN"-stand uitsluitend de bijgeleverde schakelklem gebruiken.
- Bij het bewerken van smalle werkstukken in ieder geval een schuifstok gebruiken.
- Hang de schuifstok, als u deze niet gebruikt, in de daarvoor bestemde houder (afb. 8).
- Zorg ervoor dat de beide draaibare hendels, die dienen om de poten vast te zetten, met de veiligheidspennen in de gaten van het zijgedeelte zitten en dat de kartelschroeven zijn vastgedraaid (afb. 15.3).
- Controleer vóór de ingebruikname of de handcirkelzaag, bovenrees of decoupeerzaag correct op de machineplaat is bevestigd en of de plaat is vastgeklikt in de daarvoor bestemde uitsparing in de machinetafel. Voor extra veiligheid moet ook de inbusleutel in de opening zijn aangebracht (afb. 17.3).
- Gebruik de zaagtafel niet buiten als het regent.
- Houd u aan de maximale werkstukafmetingen (zie de technische gegevens).

VEILIGHEIDSVOORSCHRIFTEN VOOR CIRKELZAGEN

- Neem naast deze machinespecifieke veiligheidsvoorschriften in ieder geval de veiligheidsvoorschriften in acht van de gebruikte handcirkelzaag.
- Gebruik uitsluitend handcirkelzagen met splijtwig, max. 200 mm zaagbladdiameter en een snedediepte tot max. 70 mm.
- Gebruik uitsluitend zagen binnen de genoemde maximale grondplaatafmetingen (zie afb. 18).
- Gebruik de tafelcirkelzaag uitsluitend met een op voorgeschreven wijze bevestigde veiligheidskap.
- LET OP: Controleer of het cirkelzaagblad evenwijdig aan de opening in het splijtinzetstuk is gemonteerd. Indien nodig moet de handcirkelzaag opnieuw worden uitgelijnd.
- Ondersteun lange werkstukken aan de afnamekant, zodat deze er horizontaal waterpas op liggen; bijvoorbeeld met een wolcraft rolbok (art.-nr. 6119973).





NL

- Voorkom overbelasting van de handcirkelzaag.
- Gebruik geen slijpschijven.
- Gebruik uitsluitend aanbevolen zaagbladen en kies deze afhankelijk van het materiaal dat gezaagd moet worden.
- **GEVAAR: Met uw handen niet in het zaagbereik of aan het zaagblad komen.**
- **Pak niets weg onder het werkstuk.** De veiligheidskap kan u onder het werkstuk niet beschermen tegen het zaagblad.
- **Pas de snedediepte aan de dikte van het werkstuk aan.** De snedediepte moet minder dan een volle tandhoogte onder het werkstuk zichtbaar zijn.
- Wees er altijd op bedacht dat bij het zagen het werkstuk door het zaagblad gegrepen kan worden en tegen de operateur kan worden geslingerd.
- Een terugslag is het resultaat van een verkeerde en/of niet geschikte toepassing van de zaag. Dit kan worden voorkomen door passende voorzorgsmaatregelen, zoals hierna beschreven.
- **Hou de zaag met beide handen vast en breng uw armen in een stand waarin u de terugslagkrachten kunt opvangen. Zorg dat u zich altijd opzij van het zaagblad bevindt, het zaagblad nooit in één lijn met uw lichaam brengen.** Bij een terugslag kan de cirkelzaag terugspringen, de operateur kan echter door gepaste voorzorgsmaatregelen de terugslagkrachten beheersen.
- **Indien het zaagblad vastloopt of u de werkzaamheden onderbreekt, moet u de zaag uitschakelen en deze rustig in het materiaal houden tot het zaagblad tot stilstand is gekomen. Probeer nooit de zaag uit het werkstuk te verwijderen of deze achteruit te trekken zolang het zaagblad nog beweegt, anders kan dit resulteren in een terugslag.** Onderzoek en verhelp de oorzaak waarom het zaagblad vastloopt.
- **Als u een zaag die in het werkstuk zit weer wilt starten, het zaagblad centreren in de zaagspleet en controleer of de zaagtanden niet in het werkstuk zitten vastgehaakt.** Als het zaagblad vastgeklemd zit kan dit zich van het werkstuk losmaken of een terugslag veroorzaken als de zaag weer gestart wordt.
- **Grote platen ondersteunen om het risico van een terugslag door een klemmend zaagblad te verminderen.** Grote platen kunnen onder hun eigen gewicht gaan doorbuigen. Platen moeten aan beide kanten worden ondersteund, zowel in de buurt van de zaagspleet als ook aan de kant.
- **Gebruik geen botte of beschadigde zaagbladen.** Zaagbladen met botte of verkeerd gezette tanden veroorzaken door een te smalle zaagspleet een verhoogde wrijving, klemmen van het zaagblad en terugslag.
- **Voor u begint met zagen de snedediepte- en snijhoekinstellingen vast aantrekken.** Als de instellingen tijdens het zagen veranderen kan het zaagblad vastlopen en een terugslag optreden.
- **Wees bijzonder voorzichtig met "insteeksneden" in bestaande muren of andere ondoorzichtige plaatsen.** Het zaagblad dat wordt ingestoken kan bij het zagen in verborgen voorwerpen blokkeren en een terugslag veroorzaken.
- **Gebruik voor het sleuf- en voegzagen altijd de schuifstok, omdat het zaagblad niet zichtbaar is.**



VEILIGHEIDSVOORSCHRIFTEN VOOR DECOUPEERZAGEN

- Neem naast deze machinespecifieke veiligheidsvoorschriften in ieder geval de veiligheidsvoorschriften in acht van de gebruikte decoupeerzaag.
- Werk nooit met een beschadigde decoupeerzaag.
- Voorkom overbelasting van de decoupeerzaag.



ATTENTIE! GEBRUIK ALS FREESTAFEL UITSLUITEND IN COMBINATIE MET DE PARALLEL-FREESAANSLAG ART. NR 6901000

VEILIGHEIDSVOORSCHRIFTEN VOOR BOVENFREZEN

- Neem naast deze machinespecifieke veiligheidsvoorschriften in ieder geval de veiligheidsvoorschriften in acht van de gebruikte bovenfrees.
- Wees er altijd op bedacht, dat u bij het frezen onverwachts en plotseling de controle over het werkstuk kunt verliezen en dat er een terugslag kan optreden.
- **Gebruik de machinetafel niet voor boogfrezen!**
- **Freeswerkzaamheden daarom uitsluitend uitvoeren met de als hulpstuk verkrijgbare parallel freesaanslag (art.-nr. 6901000) om terugslag en aanraken van de frees met de hand te verhinderen.**
- Volg de instructies in de originele handleiding van de parallel-freesaanslag (art.-nr. 6901000) voor een correcte montage.
- Gebruik geen bovenfrees met meer dan 1800 W en meer dan 230 V.
- Gebruik geen frees met een diameter van meer dan 27 mm!
- Het is van belang dat de aanvoerbeweging uitsluitend tegen de draairichting van de frees mag plaatsvinden.
- **Kies de meegeleverde afstandsrings uit naar verhouding met het formaat van het freesgereedschap. Om veilig te kunnen werken moet een zo klein mogelijke afstandsring worden gebruikt.**
- **Gebruik uitsluitend scherp, goed onderhouden en volgens de voorschriften van de gereedschapsfabrikant ingesteld freesgereedschap.**
- Schenk bij de apparaten en het gereedschap dat u gebruikt aandacht aan de gegevens over min-/max.-toerental en draairichting die op het product, de verpakking of in de handleiding staan vermeld.
- Denk eraan, dat een verkeerd gebruik van freesgereedschap, werkstuk en voorzieningen voor werkstukgeleiding kan leiden tot een gevaarlijke situatie.
- Tijdens het frezen aan de aanslag de handen uit de buurt van het freesgereedschap houden.
- Gebruik zover mogelijk bij het frezen de tafelaandrukschoenen als extra steun bij de parallel-freesaanslag.
- Ondersteun lange werkstukken aan de afnamekant om gevaarlijke situaties door ongecontroleerd kiepen te verhinderen. De steun moet stabiel staan en dezelfde hoogte hebben als de machinetafel, bijv. de rolbok (art.-nr. 6119973).
- Bewerk uitsluitend werkstukken die door hun formaat en gewicht door één persoon veilig vastgehouden en geleid kunnen worden.
- Kies het juiste toerental dat geschikt is voor het gereedschap en het werkstuk. In de handleiding van uw bovenfrees vindt u exacte gegevens omtrent het toerental.
- Neem de maximale afmetingen van het werkstuk in acht (zie Technische Gegevens).



LEVERINGSOMVANG

Neem de MASTER cut 1500 uit de verpakking en controleer of alle afgebeelde onderdelen (afb. 1 en 2) zijn meegeleverd.



BASISMONTAGE

Tafelopbouw: Leg de bovenzijde van de tafel op een vlakke, schone ondergrond. Bevestig het voorste paar poten en de onderstut met al het montage materiaal, zoals afgebeeld. Zorg ervoor dat de beide vergrendelingshendels in de openingen voor de hendels zitten en de beide kartelschroeven goed zijn aangedraaid (afb. 3.1). Monteer daarna het achterste paar poten en de andere onderstut. Bevestig nu de beide dwarsstukken aan het voorste paar poten, draai daarna het achterste paar poten naar boven en monteer het andere einde van de beide dwarsstukken (afb. 3.2). Breng nu de twee stootdempers met wielen op het achterste paar poten en de twee andere stootdempers op het voorste paar poten aan (afb. 3.3).





(NL)

LET OP: Het met een teken gemarkeerde montage materiaal moet maar zo ver zijn aangedraaid, dat de tafel met enige weerstand kan worden dichtgeklapt. Controleer altijd of de beide veiligheidshendels stevig op hun plaats zitten en de beide kartelschroeven zijn aangedraaid.

Nu kunt u de tafel op zijn poten zetten.

LET OP: Zorg ervoor dat uw handen bij het open- of dichtklappen van de tafel en bij het draaien van de machineplaat niet bekneld raken.

Bankschroef: Monteer de bankschroef op de afgebeelde wijze op de machinetafel. U kunt de bankschroef aan de rechter- of de linkerzijde monteren (afb. 4).

Veiligheidsschakelaar: Monteer de veiligheidsschakelaar op de afgebeelde wijze op de machinetafel (afb. 5).

Veiligheidskap: Monteer eerst de afzonderlijke onderdelen van de veiligheidskap. Schuif daarna de houder van de veiligheidskap met de geleider in het aluminiumprofiel en draai de beide inbusschroeven met de inbussleutel vast (afb. 6).

Schakelklem: Maak het ene uiteinde van het snoer vast aan de opening van de schakelklem en het andere uiteinde aan de veiligheidskapbeugel (afb. 7).

Schuifstok: Zet de schuifstok op de houder (afb. 8).

Hoekaanslag: Breng de hoekaanslag aan op de afgebeelde wijze (afb. 9). Afhankelijk van de werkstukhoogte moet de aluminiumaanslag worden omgebouwd. Bij een werkstukhoogte van minstens 15 mm staand (afb. 9.1), bij een werkstukhoogte van maximaal 15 mm liggend (afb. 9.1). De hoekaanslag voert het werkstuk in de geleider (afb. 9.3).

Parallelaanslag: Monteer de aanslaghouder op de afgebeelde wijze (afb. 10.1). Breng de beide schroeven met de vierkantmoeren losjes aan (afb. 10.2). Schuif de aluminiumaanslag er op de afgebeelde wijze in en draai de schroeven vast (afb. 10.3). Schuif daarna de parallelaanslag in de geleiding en draai de kartelschroeven vast (afb. 10.4).

LET OP: Vergrendelen van de machineplaat: De inbussleutel dient als veiligheidsslot van de machineplaat en moet vóór alle werkzaamheden op de afgebeelde wijze aan de tafel worden aangebracht in de positie "lock" (afb. 11).

Afstandsringen: De beide afstandsringen dragen bij aan uw veiligheid bij het bovenfrezes. Kies altijd een zo klein mogelijke afstandsring bij de frees die u gebruikt (afb. 12).

Spanbekken: Steek de spanbekken in de voorgeboorde openingen. In combinatie met de bankschroef dienen deze om uw werkstukken vast te zetten.



DICHT- EN OPENKLAPPEN VAN DE TAFEL

LET OP: Haal vóór het dichtklappen van de tafel de stroomstekker en de apparaatstekker van de veiligheidsschakelaar!

Dichtklappen: Maak beide kartelschroeven zo ver los dat de beide vergrendelingshendels kunnen worden uitgetrokken en gedraaid (afb. 14.1). Klap de tafel daarna in de richting van de pijl dicht. Let er voor uw veiligheid op dat één voet zich bij de stootdemper bevindt, zoals afgebeeld, zodat de tafel niet kan wegglijden (afb. 14.2). De wielen in de stootdempers dienen om de tafel gemakkelijker te kunnen verplaatsen (afb. 14.3).

Openklappen: Houd de tafel met beide handen vast en plaats de voet bij de stootdemper, zoals afgebeeld (afb. 15.1). Draai de tafel nu in één beweging in de richting van de pijl, totdat de tafel helemaal is opengeklapt (afb. 15.2). Druk daarna met één hand de voorzijde van de tafel omlaag om het bovenste deel gemakkelijk op zijn plaats vast te zetten. Steek de beide vergrendelingshendels in de openingen en draai beide kartelschroeven aan (afb. 15.3).



PLAATSING VAN DE MACHINE VOORBEREIDEN

LET OP: De stappen voor het openen en sluiten van de machineplaat voorafgaand aan de werkzaamheden worden hier beschreven en moeten worden gevolgd bij elke wisseling van machine!

Openen van de machineplaat voor montagewerkzaamheden: Haal de inbussleutel uit zijn veiligheidspositie. Draai beide kunststofhendels naar boven en til de machineplaat een beetje op aan de beide hendels. Draai de machineplaat in de richting van de pijl tot de loodlijn en schuif de plaat naar voren tot aan de aanslag. Draai daarna de machineplaat zo ver dat deze stevig op de tafel rust (afb. 16).

LET OP: Zorg ervoor dat uw vingers niet onder de machineplaat komen (gevaar voor lichamelijk letsel).

Sluiten van de machineplaat na montage van de machine: Til de machineplaat een beetje op. Trek de plaat daarna tegelijkertijd helemaal naar achteren en zet hem loodrecht tot de achterste aanslag. Houd de plaat aan de beide kunststofhendels vast en draai de plaat in de richting van de pijl tot de vergrendelingspositie. Zet de plaat van bovenaf op zijn plaats en sluit de beide kunststofhendels. Steek nu de inbussleutel weer in de veiligheidspositie om de machineplaat te vergrendelen (afb. 17).



MONTAGE VAN DE HANDCIRKELZAAG

Open de machineplaat zoals in afbeelding 16 wordt weergegeven.

Inzetbare handcirkelzagen: De maximale afmetingen van de inzetbare handcirkelzagen vindt u in afbeelding 18. Gebruik alleen handcirkelzagen met splijtwig, een maximale zaagbladdiameter van 200 mm en een snedediepte tot max. 70 mm.





NL

Monteren en uitlijnen van de handcirkelzaag: Trek de veiligheidskap van de handcirkelzaag naar achteren en zet de machine in het midden van het splijtnetstuk. Maak de snedieptevergrendeling van de handcirkelzaag los en schuif de snediepte volledig uit (afb. 18.2). Trek de snedieptevergrendeling vast. Lijn de handcirkelzaag in het midden en evenwijdig aan het splijtnetstuk uit.

LET OP: Controleer nu de afstand van de voorste tand van het cirkelzaagblad tot de voorzijde van het splijtnetstuk. Deze afstand moet minder zijn dan 20 mm.

Montagevoorbeeld voor machines met kleinere grondplaten.

Nadat u de machine hebt uitgelijnd, monteert u eerst de beide zijaanslagen zodanig dat deze over het hele oppervlak in contact zijn met de grondplaat van de machine. Daarna monteert u de beide spanbekken (afb. 18.3). Bevestig nu één zijde van de grondplaat. Monteer eerst de hoeksteun met twee zijaanslagen. Let erop dat er over het hele oppervlak contact is met de grondplaat. Monteer daarna op de tegenoverliggende zijde op dezelfde wijze een hoeksteun met twee zijaanslagen. Monteer nu de beide spanbekken (afb. 18.4). De spanbekken moeten zo ver mogelijk in de richting van de lange zijde van de grondplaat worden gemonteerd.

Montagevoorbeeld voor machines met grotere grondplaten.

Nadat u de machine hebt uitgelijnd, monteert u eerst de beide zijaanslagen zodanig dat deze over het hele oppervlak in contact zijn met de grondplaat van de machine. Daarna monteert u de beide spanbekken (afb. 18.5 c). Monteer twee zijaanslagen zo ver mogelijk in de richting van de lange zijde van de grondplaat (afb. 18.5 d). Monteer nu de hoeksteun met een zijaanslag en daarbij ook met schroef, borgring en moer (afb. 18.5 b). Monteer daarna de spanbekken. Monteer nu op de tegenoverliggende zijde op dezelfde wijze een hoeksteun met een zijaanslag en daarbij ook met schroef, borgring en moer (afb. 18.5 b). Monteer tot slot de spanbekken (afb. 18.5 a).

Sluit en vergrendel nu de machineplaat zoals in afbeelding 17 wordt weergegeven.

LET OP: Controleer nogmaals of het cirkelzaagblad evenwijdig aan de opening in het splijtnetstuk is gemonteerd. Indien nodig moet de handcirkelzaag opnieuw worden uitgelijnd.

Aansluiten op de stroomvoorziening: Steek de apparaatstekker van de handcirkelzaag in een veiligheidsschakelaar en een verlengkabel vanaf de veiligheidsstekker in de netcontactdoos (afb. 19.1). De verlengkabel is niet inbegrepen.

LET OP: Voor eerste ingebruikname de thermische schakelaar indrukken! Na een stroomonderbreking door overspanning 4 - 5 minuten wachten voordat u de thermische schakelaar indrukt. Hierna kunt u de AAN-/ON-schakelaar gebruiken (afb. 19.2 en 19.3).

Op de veiligheidsschakelaar de rode knop (UIT) indrukken. Monteer daarna de schakelklem aan de handcirkelzaag (afb. 19.4). Druk nu de groene knop (AAN) in en controleer de vrijloop van het zaagblad in het splijtnetstuk (afb. 19.6). Druk vervolgens weer de rode knop (UIT) in (afb. 19.7).

LET OP: Trek de netstekker er altijd uit als het apparaat niet wordt gebruikt en als u de tafel in elkaar klapt.

De MASTER cut 1500 is nu klaar voor gebruik.



STATIONAIR ZAGEN MET DE HANDCIRKELZAAG

LET OP: Werk altijd met veiligheidskap en gebruik de stofafzuiginstallatie aan de veiligheidskap.

Zagen met de hoekaanslag

Schuif de hoekaanslag in de geleider (afb. 20.1). Let erop dat het zwarte uiteinde van de aanslag zo dicht mogelijk onder de veiligheidskap loopt om te garanderen dat de kap wordt opgetild (afb. 20.2). Trek nu de hoekaanslag terug en leg het werkstuk tegen de hoekaanslag aan. Zet de handcirkelzaag met de veiligheidsschakelaar aan. Schuif op de afgebeelde wijze het werkstuk met één hand tegen de hoekaanslag aan, met de andere hand op het werkstuk in de richting van de pijl naar het cirkelzaagblad (afb. 20.3) totdat het werkstuk compleet doorgezaagd is. Zet de handcirkelzaag daarna met de veiligheidsschakelaar weer uit.

LET OP: Zorg ervoor dat uw handen op voldoende afstand van het cirkelzaagblad blijven (gevaar voor lichamelijk letsel).

LET OP: De werkstukken mogen van het midden van het splijtnetstuk tot de veiligheidskapbeugel niet langer zijn dan 330 mm.

Met de hoekaanslag kunt u werkstukken in een hoek van 0° - 65° zagen. Draai hiertoe de kartelschroef los, stel de gewenste hoek in en draai de kartelschroef weer goed aan (afb. 20.4). Zaag vervolgens zoals in de afbeeldingen 20.1 tot 20.3 wordt weergegeven.

Zagen met de parallelaanslag

Steek de parallelaanslag met opengedraaide kartelschroef in de geleider. Schuif de parallelaanslag tot vlakbij de veiligheidskap. De aluminiumaanslag mag absoluut niet verder uitsteken dan de laatste zichtbare tand van het cirkelzaagblad (afb. 21.1). Controleer dit. In dat geval de bevestigingsschroeven losmaken, de aanslag terugtrekken en daarna de schroeven weer aandraaien. Stel nu de gewenste zaagbreedte in en draai de kartelschroef vast. Zet nu de handcirkelzaag met de veiligheidsschakelaar aan. Schuif op de afgebeelde wijze het werkstuk in de richting van de pijl naar het cirkelzaagblad (afb. 21.2) totdat het werkstuk volledig is doorgezaagd. Zet de handcirkelzaag daarna met de veiligheidsschakelaar weer uit. Bij smalle werkstukken moet absoluut de meegeleverde schuifstok worden gebruikt (afb. 21.3).

LET OP: De werkstukken mogen vanaf het midden van het splijtnetstuk tot aan de parallelaanslag max. 375 mm lang zijn en vanaf het midden van het splijtnetstuk tot de veiligheidskapbeugel max. 330 mm (afb. 21.4).

Verticale versteksneden

Bij verticale versteksneden moet de handcirkelzaag opnieuw worden uitgelijnd. Stel de gewenste verstekhoek op de handcirkelzaag in. Trek de veiligheidskap van de handcirkelzaag naar achteren en zet de machine in het midden van het splijtnetstuk. Maak de snedieptevergrendeling van de handcirkelzaag los en schuif de snediepte volledig uit. Trek de snedieptevergrendeling vast. Lijn de handcirkelzaag in het midden en evenwijdig aan het splijtnetstuk uit (afb. 22.1 en 22.2).

LET OP: Controleer nu de afstand van de voorste tand van het cirkelzaagblad tot de voorzijde van het splijtnetstuk. Deze afstand moet minder zijn dan 20 mm (afb. 22.3).





(NL)

Nadat u de machine hebt uitgelijnd, monteert u eerst de beide zijaanslagen zodanig dat deze over het hele oppervlak in contact zijn met de grondplaat van de machine. Monteer vervolgens de beide spanbekken (afb. 22.4 a). Bevestig nu één zijde van de grondplaat. Monteer eerst de hoeksteun met twee zijaanslagen. Let erop dat er over het hele oppervlak contact is met de grondplaat. Monteer vervolgens op de tegenoverliggende zijde op dezelfde wijze een hoeksteun met twee zijaanslagen. Monteer nu de beide spanbekken. De spanbekken moeten zo ver mogelijk in de richting van de lange zijde van de grondplaat worden gemonteerd (afb. 22.4 b). Opmerking: Bij grotere grondplaten gaat u voor de bevestiging te werk zoals op pagina 15 wordt beschreven (afb. 18.5). Controleer nogmaals de vrijloop van het zaagblad in het splijtinzetstuk (afb. 22.5).

Sluit en vergrendel nu de machineplaat zoals in afbeelding 17 wordt weergegeven.

LET OP: Controleer nogmaals of het cirkelzaagblad evenwijdig aan de opening in het splijtinzetstuk is gemonteerd. Indien nodig moet de handcirkelzaag opnieuw worden uitgelijnd.



ZAGEN MET DE DECOUPEERZAAG

Lijn de decoupeerzaag op de machineplaat zo uit dat het zaagblad midden in de zaagopening valt (afb. 23.1). Monteer nu de decoupeerzaag op de afgebeelde wijze met vier zijaanslagen en vier bekken (afb. 23.2). Sluit en vergrendel nu de machineplaat zoals in afbeelding 17 wordt weergegeven. Steek de schakelklem aan de schakelaar van de decoupeerzaag en sluit de apparaatstekker op de veiligheidsschakelaar aan. Gebruik bij decoupeerzagen absoluut de veiligheidskap (afb. 23.3).



GEbruik ALS WERKBANK

De MASTER cut 1500 is uitgerust met 4 spanbekken van kunststof. Hiermee kunnen werkstukken veilig worden in- of vastgespannen (afb. 24).



INSTELLEN VAN DE MACHINEPLAAT

De hoogte van de machineplaat is in de fabriek zo ingesteld, dat het werkstuk gegarandeerd over het gebied van werkblad en machineplaat glijdt. Zo nodig kan de hoogte van de machineplaat worden aangepast. Draai hiertoe de zes contraoeren los. Lijn de machineplaat daarna met de zes instelschroeven op gelijke hoogte met het werkblad uit en draai de contraoeren weer vast. Controleer altijd voor alle werkzaamheden of de zes contraoeren vast zijn aangedraaid. Controleer altijd voor alle werkzaamheden of de schroeven en contraoeren bij beide hendels voor het op zijn plaats zetten van de machineplaat vast zijn aangedraaid (afb. 25).



SPECIALE HULPSTUKKEN VOOR DE MASTER cut 1500

TWEE EXTRA TE MONTEREN SPLIJTWIGGEN, ART. NR 6930000 EN 6904000, OM TE GEBRUIKEN BIJ HANDCIRKELZAGEN ZONDER SPLIJTWIG

LET OP: De hier beschreven speciale hulpstukken mogen uitsluitend met de MASTER cut 1500 worden gebruikt.

OPMERKING: Functie en bediening van dit speciale hulpstuk wordt hierna beschreven en vanaf pagina 24 met afbeeldingen geïllustreerd.

GEbruik VOLGENS DE VOORSCHRIFTEN

De beide splijtwiggen maken gebruik mogelijk van een handcirkelzaag zonder splijtwig.

Splijtwig 6903000 is toegestaan voor handcirkelzagen met handcirkelzaagbladen tot een maximale diameter van 160 mm en een zaagbreedte van minstens 2,4 mm tot maximaal 2,8 mm.

Splijtwig 6904000 is toegestaan voor handcirkelzagen met handcirkelzaagbladen tot een maximale diameter van 200 mm, een zaagbreedte van minstens 2,4 mm tot maximaal 2,8 mm en een maximale snedediepte van 66 mm.

LET OP: Volg vóór gebruik van het speciale hulpstuk de algemene veiligheidsvoorschriften, de veiligheidsvoorschriften voor handcirkelzagen en de oorspronkelijke handleiding voor de handcirkelzaag zonder splijtwig nauwgezet op.



SPLIJTWIGGEN ART. NR. 6903000 EN 6904000

Artikel Splijtwig 6903000 omvat de volgende onderdelen: 1 splijtwig (voor cirkelzaagblad met diameter van max. 160 mm), 1 splijtwighouder (lange versie), 1 instelmaat (afb. A).

Artikel Splijtwig 6904000 omvat de volgende onderdelen: 1 splijtwig (voor cirkelzaagblad met diameter van max. 200 mm), 1 splijtwighouder (korte versie), 1 instelmaat (afb. B).

LET OP: LET OP: Hierna wordt alleen de montage en functie van de splijtwig met art. nr 6903000 voor handcirkelzagen met een cirkelzaagbladdiameter van max. 160 mm beschreven.

Splijtwig met art. nr 6904000 voor handcirkelzagen met een cirkelzaagbladdiameter van max. 200 mm wordt op dezelfde wijze gemonteerd en heeft dezelfde functie. Met deze splijtwig is het echter mogelijk werkstukken met een maximale werkstukhoogte van 60 mm te bewerken.

MONTAGE VAN DE SPLIJTWIG

Open de machineplaat zoals in afbeelding 16 wordt weergegeven (afb. C.1). Monteer de houderpennen met het montage materiaal. Deze verbinding slechts losjes monteren (afb. C.2). Sluit de machineplaat (afb. C.3). Steek de splijtwig ongeveer 2 cm van boven in de groef van de houderpen.

Let op dat de splijtwig zoals afgebeeld in de richting van de pijl tot de aanslag op de machineplaat is gedraaid (= verticale uitlijning).

Draai de inbus Schroef vast (afb. C.4 en C.5). Open de machineplaat weer (afb. C.6).





NL

MONTAGE VAN DE HANDCIRKELZAAG

Trek de intrekbare veiligheidskap van de handcirkelzaag naar achteren en zet de machine in het midden van het splijtinzetstuk. Maak de snediedieptevergrendeling van de handcirkelzaag los en schuif de snediediepte volledig uit. Maak de snediedieptevergrendeling vast.

LET OP: Controleer nu de afstand van de voorste tand van het cirkelzaagblad tot de voorzijde van het splijtinzetstuk. Deze afstand moet minder zijn dan 20 mm.

Lijn de voorzijde van de handcirkelzaag uit samen met de 0-markering op de grondplaat van de handcirkelzaag en de beide markeringshulplijnen op de machineplaat. Bij de achterzijde van de handcirkelzaag lijnt u het cirkelzaagblad met de splijtwig gecentreerd uit (afb. D.1). Opmerking: Het beste zicht om te controleren of de uitlijning correct is, hebt u achter de splijtwig naar het cirkelzaagblad toe, omdat het cirkelzaagblad meer materiaaldikte heeft dan de splijtwig. Nadat u de handcirkelzaag hebt uitgelijnd, monteert u eerst de beide zijaanslagen zodanig dat deze over het hele oppervlak in contact zijn met de grondplaat van de machine. Monteer vervolgens de beide spanbekken (afb. D.2).

LET OP: Controleer nogmaals of het cirkelzaagblad gecentreerd op de splijtwig is uitgelijnd. Zo niet, dan moet de handcirkelzaag opnieuw worden uitgelijnd.

Bevestig nu een andere zijde van de grondplaat. Monteer eerst de hoeksteun met twee zijaanslagen. Let erop dat er over het hele oppervlak contact is met de grondplaat. Monteer vervolgens op de tegenoverliggende zijde op dezelfde wijze een hoeksteun met twee zijaanslagen. Monteer nu de beide spanbekken (afb. D.3). De spanbekken moeten zo ver mogelijk in de richting van de grondplaat worden gemonteerd. **Opmerking:** Andere montage mogelijkheden bij verschillende grondplaten vindt u op de pagina's 13 - 15.

Instellen van de veiligheidsafstand tussen splijtwig en cirkelzaagblad met behulp van de instelmaat.

Sluit de machineplaat (afb. E.1). Monteer de afgebeelde onderdelen op de splijtwig (afb. E.2). Draai de schroef en de kartelmoer van de splijtwig vast, monteert de schroef en de kartelmoer voor in de behuizing slechts losjes (afb. E.3). Maak nu met de inbussleutel de splijtwigbevestiging los (afb. E.4). Schuif de splijtwig verticaal naar beneden om het cirkelzaagblad (afb. E.5). Schuif de splijtwig zo ver naar beneden dat minstens één tand van het cirkelzaagblad tot in de behuizing van de instelmaat ligt (detail E.6). Draai nu de voorste kartelmoer vast (afb. E.6). Na het vastdraaien van de inbusschroef hebt u de veiligheidsafstand van max. 5 mm van het cirkelzaagblad tot de splijtwig ingesteld (afb. E.7). Schroef daarna de instelmaat los van de splijtwig (afb. E.8).

LET OP: Controleer nu nogmaals of het cirkelzaagblad gecentreerd op de splijtwig is uitgelijnd (detail in afb. E.8) en de veiligheidsafstand tussen cirkelzaagblad en splijtwig nog steeds max. 5 mm is (detail in afb. E.6). Zo niet, dan moet de handcirkelzaag opnieuw worden uitgelijnd.

LET OP: Controleer vóór alle werkzaamheden of de splijtwig en het montagemateriaal goed vastzitten!

Vergrendel nu de machineplaat zoals in afbeelding 17 wordt weergegeven. De tafel is nu gereed voor stationair zagen. Lees hiervoor het gedeelte "Stationair zagen met de handcirkelzaag".

Aanpassen van de snijdiepte

Als de snijdiepte van de handcirkelzaag wordt gewijzigd moet de splijtwig in de hoogte worden aangepast om de veiligheidsafstand van max. 5 mm tot het handcirkelzaagblad te waarborgen. Maak eerst de splijtwig los met de inbussleutel. Stel nu de gewenste snijdiepte van de handcirkelzaag in. Trek nu de snediedieptevergrendeling vast. Monteer en positioneer de instelmaat samen met de splijtwig, zoals in de afbeeldingen E.1 tot E.8 wordt weergegeven.

Verticale versteksmeden

Bij verticale versteksmeden moet de handcirkelzaag opnieuw worden uitgelijnd. Stel de gewenste verstekhoek op de handcirkelzaag in. Trek de intrekbare veiligheidskap van de handcirkelzaag naar achteren en zet de machine in het midden van het splijtinzetstuk. Maak de snediedieptevergrendeling van de handcirkelzaag los en schuif de snediediepte volledig uit. Maak de snediedieptevergrendeling vast (afb. F.1 en F2). Maak de inbusschroef los en draai de splijtwig totdat deze exact naar het midden van het cirkelzaagblad is gedraaid (afb. F.3).

LET OP: Controleer nu de afstand van de voorste tand van het cirkelzaagblad tot de voorzijde van het splijtinzetstuk. Deze afstand moet minder zijn dan 20 mm (afb. F.4).

Draai de inbusschroef vast (afb. F.5).

LET OP: Lijn nu het cirkelzaagblad evenwijdig in het splijtinzetstuk uit en let er tevens op dat het cirkelzaagblad steeds gecentreerd op de splijtwig zit.

Monteer nu de beide zijaanslagen zodanig dat deze over het hele oppervlak in contact zijn met de grondplaat van de machine. Monteer vervolgens de beide spanbekken. Bevestig nu een andere zijde van de grondplaat. Monteer eerst de hoeksteun met twee zijaanslagen. Let erop dat er over het hele oppervlak contact is met de grondplaat. Monteer vervolgens op de tegenoverliggende zijde op dezelfde wijze een hoeksteun met twee zijaanslagen. Monteer nu de beide spanbekken. De spanbekken moeten zo ver mogelijk in de richting van de lange zijde van de grondplaat worden gemonteerd (afb. G).

Instellen van de veiligheidsafstand tussen splijtwig en cirkelzaagblad met behulp van de instelmaat.

Sluit de machineplaat (afb. H.1). Monteer de afgebeelde onderdelen op de splijtwig (afb. H.2). Draai de schroef en de kartelmoer van de splijtwig vast, monteert de schroef en de kartelmoer voor in de behuizing slechts losjes (afb. H.3). Maak nu met de inbussleutel de splijtwigbevestiging los (afb. H.4). Schuif de splijtwig in dezelfde hoek van het cirkelzaagblad naar het cirkelzaagblad toe (afb. H.5). Schuif de splijtwig er zo ver naartoe dat minstens één tand van het cirkelzaagblad tot in de behuizing van de instelmaat komt (detail H.6). Draai nu de voorste kartelmoer vast (afb. H.6). Na het vastdraaien van de inbusschroef hebt u de veiligheidsafstand van max. 5 mm van het cirkelzaagblad tot de splijtwig ingesteld (afb. H.7). Schroef daarna de instelmaat weer los van de splijtwig. Vergrendel nu de machineplaat zoals in afbeelding 17 wordt weergegeven en controleer nogmaals de vrijloop van het cirkelzaagblad (afb. I).

LET OP: Controleer nu nogmaals of het cirkelzaagblad gecentreerd op de splijtwig is uitgelijnd (detail in afb. I) en de veiligheidsafstand tussen cirkelzaagblad en splijtwig nog steeds max. 5 mm is (detail in afb. H.6). Zo niet, dan moet de handcirkelzaag opnieuw worden uitgelijnd.

LET OP: Controleer vóór alle werkzaamheden of de splijtwig en het montagemateriaal goed vastzitten!

De tafel is nu gereed voor stationair zagen. Lees hiervoor het gedeelte "Stationair zagen met de handcirkelzaag".





(NL)

Garantie

Beste doe-het-zelver,

U hebt een hoogwaardig wolcraft® -produkt gekocht, waarvan U bij het doe-het-zelven werk veel plezier zult hebben. wolcraft® -produkten stemmen met een hoge technische standaard overeen en moeten voordat ze in de handel komen intensieve ontwikkelings en testfasen doormaken. Gedurende de serieproductie zorgen voortdurende controles en regelmatige tests voor een hoge kwaliteitsstandaard. Degelijke technische ontwikkelingen en betrouwbare kwaliteitscontroles geven U de zekerheid voor de juiste koopbeslissing.

Op het aangeschafte wolcraft® product geven wij 10 jaar garantie na aanschafdatum, mits het product uitsluitend voor doe-het-zelf werkzaamheden gebruikt is. De garantie beperkt zich uitsluitend tot de schade aan het gekochte voorwerp zelf, en alleen tot schade die het gevolg is van materiaal- en fabricagefouten. Onder deze garantie vallen geen gebreken en schades, die te wijten zijn aan onoordeelkundig gebruik of achterstallig onderhoud. Normale slijtageverschijnselen en slijtage door gebruik vallen ook niet onder de garantie, net zo min als gebreken en schades waarvan de klant op de hoogte was toen de overeenkomst werd gesloten.

Er kan uitsluitend een beroep worden gedaan op garantie na het overleggen van de rekening /koopbon.

Door de garantie van wolcraft® worden uw wettelijke rechten als consument (na betaling, verbreking van de overeenkomst of vermindering, schadevergoeding of vergoeding van de kosten) niet beperkt.



Conformiteitsverklaring volgens EG-machinerichtlijn 2006/42/EG, aanhangsel II A

Hiermee verklaart de firma wolcraft GmbH in D-56746 Kempenich, Wolff Str. 1, dat dit product (MASTER cut 1500) voldoet aan machinerichtlijn 2006/42/EG. TÜEV Rheinland LGA Products GmbH, Tillystrasse 2, 90431 Nürnberg. BM: 60087567 0001
In overeenstemming met de volgende normen: DIN EN 60745-1, DIN EN 60745-2-5, DIN EN 60745-2-11

Kempenich, 02.08.2013

Michael Bauseler

De gemachtigde voor het ondertekenen van de conformiteitsverklaring en voor het samenstellen van de technische documenten.
(Directie/Techniek/Logistiek; wolcraft GmbH)





①

INTRODUZIONE

- **ATTENZIONE!** Leggere tutte le avvertenze di sicurezza e le istruzioni in dotazione con MASTER cut 1500 e gli utensili elettrici in uso. Il mancato rispetto delle norme di sicurezza e delle istruzioni potrebbe provocare folgorazioni, incendi e/o lesioni gravi al corpo.
- Conservare il manuale d'uso in un luogo sicuro per una consultazione futura.

DATI TECNICI

| | |
|--|---|
| Misure montato: | 780 x 520 x 863 mm (larghezza x profondità x altezza) |
| Misure ripiegato: | 1335 x 520 x 260 mm |
| Superficie di lavoro: | 780 x 500 mm |
| Massima altezza del pezzo da lavorare: | Sega circolare da banco di 60 mm |
| Massima larghezza di taglio con guida parallela: | Sega circolare da banco da 375 mm |
| Diametro dei fori di serraggio: | 20 mm |
| Portata: | 200 kg |
| Peso: | 17 kg |

SIMBOLOGIA E SIGNIFICATO

| | | | |
|--|--|--|--|
| | Avviso di pericolo generale | | Non usare per tagliare la legna da ardere. |
| | Leggere il manuale/le avvertenze! | | Usare esclusivamente seghe circolari manuali con una profondità di taglio massima di 70 mm. |
| | Indossare un paio di occhiali di protezione. | | Usare esclusivamente seghe circolari manuali con un diametro della lama per sega massimo di 200 mm. |
| | Indossare la protezione per l'udito. | | Prima di ogni taglio regolare la profondità di taglio della sega circolare manuale in modo tale che la lama della sega circolare tronchi sporga di massimo 4 mm dal pezzo da lavorare. |
| | Indossare una mascherina antipolvere. | | Usare esclusivamente seghe circolari manuali con coltello deviatore. |
| | Staccare le spine | | Usare esclusivamente macchine con una potenza massima di 2760 W. |
| | Per informazioni generali | | Il pittogramma contrassegnato si riferisce alle dimensioni dei pattini della sega circolare (rispettivamente dimensioni minori o maggiori del pattino). |

ATTREZZI PER IL MONTAGGIO



1 chiave a brugola: SW 5
(comprese nella fornitura)



2 cacciavite: PH 1, PH 2
(esclusi dalla fornitura)



3 chiavi esagonale: SW 8, 10, 13
(esclusi dalla fornitura)

CONFORMITÀ D'USO

MASTER cut 1500 è un tavolo da lavoro e per macchinari multifunzione. È adatto agli utilizzi descritti di seguito.

- Montaggio di una sega circolare con cuneo fenditore sulla piastra per macchinari con diametro lama massimo di 200 mm e profondità di taglio massima di 70 mm. Utilizzare solo seghe con la misura massima del pattino sopraindicata (vedere figura 18). Si tratta di una sega circolare da tavolo stazionaria.
- Impiego come tavolo per seghe circolari senza cuneo fenditore. Esclusivamente in combinazione con accessorio cuneo fenditore separato, Art. N. 6903000 con diametro lama massimo di 160 mm e larghezza di taglio minima di 2,4 mm.
- Impiego come tavolo per seghe circolari senza cuneo fenditore. Esclusivamente in combinazione con accessorio cuneo fenditore separato, Art. N. 6904000 con diametri lama da un minimo di 161 mm a un massimo di 200 mm, larghezza di taglio da minimo 2,4 mm e profondità di taglio massima di 66 mm.
- Impiego come tavolo per gattuccio elettrico.
- Impiego come tavolo per fresatrice esclusivamente in combinazione con guida parallela per fresatura, Art. N. 6901000 e per fresatrice verticale con 230 V e un massimo di 1800 W. Non usare frese con diametro superiore a 27 mm!
- Impiego con tavolo da lavoro per lavorazione di pezzi (ad esempio foratura, levigatura e così via)
- È necessario rispettare le prescrizioni del produttore e le indicazioni di sicurezza dei macchinari utilizzati, nonché le indicazioni di sicurezza del tavolo per macchinari.
- In caso di smaltimento del MASTER cut 1500, osservare le disposizioni in merito vigenti nel paese di appartenenza.

L'utente è responsabile di eventuali danni e incidenti causati da un utilizzo non conforme.





①

ISTRUZIONI GENERALI DI SICUREZZA

- **Tenere la postazione di lavoro sempre pulita e ben illuminata.** Il disordine o la scarsa illuminazione possono provocare incidenti.
- **Evitare di utilizzare l'elettrotensile in ambienti soggetti al rischio di esplosioni, nei quali ci sia presenza di gas, liquidi o polveri infiammabili.** Gli elettrotensili producono scintille che possono far infiammarsi le polveri o i gas.
- **Tenere lontano i bambini o le altre persone durante l'impiego dell'elettrotensile.** Le distrazioni possono comportare la perdita del controllo sull'elettrotensile.
- **La spina di allacciamento alla rete dell'elettrotensile deve essere adatta alla presa. Non modificare mai la spina in nessun modo. Non usare spine adattatrici assieme ad elettrotensili che abbiano un collegamento a terra.** Le spine non modificate e le prese adatte allo scopo riducono il rischio di rimanere folgorati.
- **Custodire l'elettrotensile al riparo da pioggia o da umidità.** L'acqua nell'elettrotensile aumenta il rischio di rimanere folgorati.
- **Durante l'utilizzo dell'elettrotensile all'aperto usare solo ed esclusivamente cavi di prolunga che siano adatti per l'impiego esterno.** L'utilizzo di un cavo di prolunga adatto per uso esterno riduce il rischio di rimanere folgorati.
- **Qualora non fosse possibile evitare di utilizzare l'elettrotensile in ambiente umido, usare un interruttore di sicurezza.** L'uso di un interruttore di sicurezza riduce il rischio di rimanere folgorati.
- **E' importante concentrarsi sempre su ciò che si sta facendo e usare il buon senso durante l'utilizzo dell'elettrotensile. Non utilizzare l'elettrotensile quando si è stanchi o sotto l'effetto di droghe, alcool o medicinali.** Un attimo di distrazione durante l'utilizzo dell'elettrotensile può provocare gravi lesioni al corpo.
- **Indossare un equipaggiamento per la protezione personale,** protezione per l'udito, occhiali di protezione, mascherina antipolvere in caso di lavori dove si genera polvere, guanti da lavoro per lavorare materiali grezzi e per il cambio.
- **Rimuovere ogni utensile o chiave inglese prima di accendere l'elettrotensile.** Un utensile o una chiave inglese che si trovi in una parte di strumento in rotazione potrà causare delle lesioni al corpo.
- **Vestirsi adeguatamente. Non indossare vestiti larghi, né bracciali o catenine. Tenere capelli, vestiti e guanti lontani dalla parti in movimento.** Vestiti larghi, bracciali, catenine o capelli possono rimanere impigliati nelle parti in movimento.
- **Usare sempre la cappa di protezione con aspirapolvere.**
- **Non utilizzare l'elettrotensile nel caso in cui l'interruttore risulti difettoso.** Qualsiasi elettrotensile che non può essere controllato tramite l'interruttore è pericoloso e deve essere riparato.
- **Tenere gli elettrotensili lontano dalla portata dei bambini o di persone che non abbiano letto queste istruzioni.**
- **Prima di ogni avviamento verificare l'efficienza di funzionamento degli attrezzi e degli utensili.** Non lavorare mai con attrezzi danneggiati o spuntati.
- **Far riparare l'elettrotensile esclusivamente da personale specializzato e solo impiegando pezzi di ricambio originali.** Così facendo sarà garantita la sicurezza dell'elettrotensile.
- **Togliere la spina dalla presa di corrente e/o il blocco accumulatore dall'utensile elettrico prima di eseguire le impostazioni dell'apparecchio oppure di sostituire gli accessori.** L'avviamento involontario dell'utensile elettrico può causare infortuni.
- **Montare il banco porta-macchine in modo corretto prima di inserire l'utensile elettrico.** Il corretto montaggio è importante per evitare la rottura dell'utensile.
- **Fissare saldamente l'utensile elettrico alla piastra porta-macchine prima di utilizzarlo.** Uno scivolamento dell'utensile elettrico sulla piastra porta-macchine potrebbe portare alla perdita del controllo.
- **Sistemare il banco porta-macchine su una superficie solida, piana e in orizzontale.** Nel caso il banco porta-macchine possa scivolare o vacillare, l'utensile oppure il pezzo da lavorare non potrà essere guidato in modo uniforme e sicuro.
- **Non sovraccaricare il banco porta-macchine, né utilizzarlo come scala o impalcatura.** Sovraccaricare o stare in piedi sul banco porta-macchine potrebbe prolungare verso l'alto il baricentro del banco con il conseguente ribaltamento.
- **Non lavorare altri materiali che non siano legno o materie sintetiche facilmente truciolabili.** Eccezione: Solo con il seghetto alternativo è consentito lavorare anche i metalli facilmente truciolabili (ad esempio l'alluminio) con un'apposita lama da sega.
- **Schegge volanti, trucioli oppure parti di materiale simili non devono essere rimossi manualmente in prossimità della lama della sega in funzione!**
- **Le macchine in uso devono essere conformi alla Norma DIN EN 60745-1.** Gli apparecchi con anno di costruzione a partire dal 1995 devono avere un marchio CE.
- **Non segare „a mano libera“, ossia passare il pezzo da lavorare non solo a mano, bensì usare battuta parallela oppure battuta angolare.**
- **Le lame per seghe non si possono frenare dopo lo spegnimento del motore mediante contropressione laterale!**
- **Utilizzare gli utensili esclusivamente per gli scopi previsti.**
- **Usare solo lame per seghe perfette funzionanti; il corpo di base non deve essere più spesso e la stradatura non più sottile dello spessore del cuneo separatore.**
- **Controllare ad intervalli regolari che le viti siano state strette saldamente!**
- **Non utilizzare mai il vostro banco da lavoro in modo non appropriato o per scopi diversi da quelli indicati!**
- **Ora rimuovere dal banco da lavoro tutti gli oggetti che non servono.**
- **Non usare per tagliare la legna da ardere.**
- **Non utilizzare il banco porta-macchine per segare pezzi di legno tondi.**
- **L'accensione/lo spegnimento degli utensili elettrici in uso non deve avvenire azionando l'interruttore di sicurezza.**
- **Per il fissaggio di lunga durata dell'interruttore dell'apparecchio in posizione "ON", usare solo il morsetto in dotazione.**
- **Per lavorare i pezzi sottili usare assolutamente lo spingipezzo.**
- **Quando non viene utilizzato, agganciare lo spingitoio all'apposito supporto (figura 8).**
- **Per essere certi che le gambe del tavolo siano posizionate in modo sicuro, assicurarsi che i due supporti girevoli siano posizionati lateralmente con i perni di sicurezza nei fori e che le maniglie a vite siano serrate in modo stabile (figura 15.3).**
- **Prima della messa in funzione, assicurarsi che la sega circolare, la fresatrice verticale o il gattuccio elettrico siano fissati alla piastra per macchinari in modo corretto e che quest'ultima sia bloccata a sua volta nell'incavo del tavolo per macchinari. Per maggiore sicurezza, assicurarsi infine che la brugola sia inserita (figura 17.3).**
- **Non utilizzare il tavolo per seghe all'aperto in caso di pioggia.**
- **Prestare attenzione alle dimensioni massime del pezzo da lavorare (vedere dati tecnici)**



NORME DI SICUREZZA PER SEGHE CIRCOLARI

- Oltre alle norme di sicurezza specifiche della macchina vanno osservate assolutamente le avvertenze di sicurezza delle seghe circolari manuali in uso.
- Usare solo seghe circolari manuali con cuneo separatore, massimo 200 mm di diametro della lama per sega e massima profondità di taglio di 70 mm.
- Utilizzare solo seghe con le dimensioni massime della piastra di base già indicate (vedere figura 18).





①

- Usare la sega circolare da banco solo con calotta di protezione fissata correttamente.
- **ATTENZIONE:** verificare che la lama della sega circolare sia montata parallelamente all'apertura della fenditura. Se necessario, allineare nuovamente la sega circolare.
- Sostenere lunghi pezzi da lavorare sul lato di prelievo in modo tale che poggino in orizzontale ; ad esempio con una rulliera wolfcraft (art. n° 6119973).
- Evitare un sovraccarico della sega circolare manuale.
- Non usare mole.
- Usare solo le lame per seghe raccomandate e selezionarle in base al materiale da segare.
- **PERICOLO:** Mai avvicinare le mani alla zona operativa e neppure alla lama della sega.
- Mai afferrare con le mani la parte inferiore del pezzo da lavorare. Nella zona al di sotto del pezzo da lavorare la calotta di protezione non presenta alcuna protezione contro la lama della sega.
- Adattare la profondità di taglio allo spessore del pezzo da lavorare. Nella parte inferiore del pezzo da lavorare dovrebbe essere visibile meno della completa altezza del dente.
- E' bene tenere presente che, segando un pezzo, questo potrebbe incepparsi nella lama di taglio e sbalzare in direzione dell'operatore.
- Un contraccolpo è la conseguenza di un utilizzo non appropriato oppure non corretto della sega. Esso può essere evitato soltanto prendendo misure adatte di sicurezza come dalla descrizione che segue.
- Tenere la sega ben ferma afferrandola con entrambe le mani e portare le braccia in una posizione che vi permetta di resistere bene alla forza di contraccolpi. Tenere sempre una posizione laterale rispetto alla lama di taglio e mai mettere la lama della sega in una linea con il vostro corpo. In caso di un contraccolpo la sega circolare può balzare all'indietro; comunque, prendendo delle misure adatte l'operatore può essere in grado di controllare il contraccolpo.
- Nel caso in cui la lama di taglio dovesse incepparsi oppure qualora l'operazione di taglio con la troncatrice dovesse essere interrotta, spegnere la macchina e tenerla in posizione nel materiale fino a quando la lama di taglio non si sarà fermata completamente. Non tentare mai di togliere la sega dal pezzo da lavorare e neppure tirarla all'indietro fintanto che la lama di taglio si muove oppure vi dovesse essere ancora la possibilità di un contraccolpo. Individuare la possibile causa del blocco della lama di taglio.
- Volendo avviare nuovamente una troncatrice che ancora si trova nel pezzo da lavorare, centrare la lama nella fessura di taglio ed accertarsi che la dentatura della troncatrice non sia rimasta agganciata nel pezzo da lavorare. Una lama di taglio inceppata può balzare fuori dal pezzo in lavorazione oppure provocare un contraccolpo nel momento in cui si avvia nuovamente la troncatrice.
- Per eliminare il rischio di un contraccolpo dovuto al blocco di una lama di taglio, assicurare bene pannelli di grosse dimensioni. Pannelli di grosse dimensioni possono piegarsi sotto il peso proprio. In caso di pannelli è necessario munirli di supporti adatti su entrambi i lati, sia in vicinanza della fessura di taglio che a margine.
- Non utilizzare mai lame per troncatrici che non siano più affilate oppure siano danneggiate. Le lame per seghe non più affilate oppure con una dentatura allineata in modo non corretto implicano un maggiore attrito nella fessura di taglio aumentando il pericolo di blocchi e di contraccolpi della lama di taglio.
- Prima di eseguire l'operazione di taglio, determinare la profondità e l'angolazione di taglio. Se durante l'operazione di taglio si modificano le impostazioni è possibile che la lama di taglio si blocchi e che si abbia un contraccolpo.
- Occorre osservare la massima attenzione quando si eseguono tagli ad affondamento su pareti o altre superfici nascoste. La lama di taglio che inizia il taglio su oggetti nascosti può bloccarsi e provocare un contraccolpo.
- Per eseguire intagli e fughe con la sega usare sempre lo spingipezzo giacché la lama della sega non è visibile.



NORME DI SICUREZZA PER SEGHETTI ALTERNATIVI

- Oltre alle norme di sicurezza specifiche della macchina vanno osservate assolutamente le avvertenze di sicurezza dei segchetti alternativi in uso.
- Non lavorare con un seghetto alternativo danneggiato.
- Evitare un sovraccarico del seghetto alternativo.



ATTENZIONE: UTILIZZO COME BANCO FRESA ESCLUSIVAMENTE ABBINATO ALLA GUIDA PARALLELA PER FRESATURA ART. N° 6901000

NORME DI SICUREZZA PER FRESATRICI VERTICALI

- Oltre alle norme di sicurezza specifiche della macchina vanno osservate assolutamente le avvertenze di sicurezza delle fresatrici verticali in uso.
- E' bene tenere presente che, fresando un pezzo, questo potrebbe sfuggire di controllo improvvisamente e subire dei contraccolpi .
- Non utilizzare il banco porta-macchine per la fresatura ad arco.
- Esequire pertanto i lavori di fresatura esclusivamente con la battuta parallela per fresatura disponibile come accessorio (art. n° 6901000) per evitare contraccolpi e il contatto della fresa con la mano.
- Seguire il manuale d'uso originale della battuta parallela per fresatura (art. n° 6901000) per un montaggio corretto.
- Non usare fresatrici con oltre 1800 W e più di 230 V.
- Non usare fresatrici con un diametro maggiore di 27 mm!
- Prestare attenzione che l'avanzamento avvenga solo in senso contrario al senso di rotazione della fresatrice.
- Selezionare gli spessori ad anello in dotazione rispetto alle dimensioni dell'utensile di fresatura. Lavorare in sicurezza è necessario utilizzare uno spessore ad anello possibilmente di piccole dimensioni.
- Usare solo utensili di fresatura affilati, manutentati e tarati secondo le indicazioni del produttore degli utensili.
- In quanto agli apparecchi ed utensili da usare osservare i dati sul regime di rotazione min. e max. e sul senso di rotazione, riportati sul prodotto, sulla confezione.
- Notare che l'utilizzo errato di utensili di fresatura, pezzi da lavorare e dispositivi per la guida dei pezzi da lavorare potrà dar luogo a situazioni di pericolo.
- Durante la fresatura tenere le mani sul fermo lontano dall'utensile di fresatura.
- Se possibile per la fresatura usare scarpe di pressione oltre alla battuta parallela per fresatura.
- Assicurare i pezzi da lavorare lunghi sul lato di prelievo per impedire situazioni di pericolo dovute ad un ribaltamento involontario. L'appoggio deve essere stabile e trovarsi alla stessa altezza del banco porta-macchine, ad esempio la rulliera (art. n° 6119973).
- Lavorare solo pezzi da lavorare che per dimensioni e peso possono essere guidati e assicurati da una persona.
- Selezionare l'esatto regime di rotazione rispettivamente all'utensile e pezzo da lavorare. Nel manuale d'uso della vostra fresatrice verticale troverete le esatte misure del regime di rotazione.
- Fare attenzione alle massime dimensioni del pezzo da lavorare (vedi i dati tecnici).





1

DOTAZIONE

Spacchettare il MASTER cut 1500 dalla confezione e verificare che siano presenti tutti i componenti illustrati (figure 1 e 2).



MONTAGGIO DI BASE

Montaggio del tavolo: riporre la parte superiore del tavolo su un punto di appoggio piano e pulito. Fissare la coppia di piedi anteriore e la guida inferiore con tutti i componenti di fissaggio come da illustrazione. Prestare attenzione affinché le due leve di bloccaggio si trovino nei fori di supporto e che le due maniglie a vite siano serrate in modo stabile (figura 3.1). Montare quindi la coppia di piedi posteriore e la seconda guida inferiore. Fissare le due guide trasversali sulla coppia di piedi anteriore già fissata in modo stabile, ruotare quindi verso l'alto la coppia di piedi posteriore e montare l'altro capo delle guide trasversali (figura 3.2). Inserire come illustrato i due piedini con le rotelle sulla coppia di piedi posteriore e le restanti due sulla coppia anteriore (Bild 3.3).

ATTENZIONE: accertarsi che i componenti di fissaggio contrassegnati con un'avvertenza siano serrati solo quanto basta affinché il tavolo possa essere richiuso opponendo una leggera resistenza. Controllare sempre che i due supporti di sicurezza siano innestati e che le due maniglie a vite siano serrate in modo stabile.

Il tavolo può essere posizionato esclusivamente con le gambe rivolte verso il basso.

ATTENZIONE: prestare attenzione affinché le mani non restino schiacciate durante l'apertura a la chiusura del tavolo, nonché durante la rotazione della piastra per macchinari.

Morsa: montare la morsa al tavolo per macchinari come illustrato. La mostra può essere montata sia sul lato destro che su quello sinistro (figura 4).

Interruttore di sicurezza: montare l'interruttore di sicurezza al tavolo per macchinari come illustrato (figura 5).

Copertura di protezione: montare dapprima i componenti singoli della copertura di protezione. Successivamente inserire il supporto della copertura di protezione assieme alla guida nel profilo in alluminio e serrare entrambe le viti con la brugola (figura 6).

Morsetto di accensione: allacciare un capo del cavo al foro sul morsetto di accensione e l'altro capo all'asse della copertura di protezione (figura 7).

Spingitoio: inserire lo spingitoio nel supporto (figura 8).

Arresto a goniometro: montare l'arresto a goniometro come illustrato (figura 9). A seconda dell'altezza del pezzo da lavorare, l'arresto in alluminio deve essere smontato. Se il pezzo da lavorare ha un'altezza di taglio di almeno 15 mm (figura 9.1); se il pezzo da lavorare ha un'altezza di 15 mm quando è disteso (figura 9.1). L'arresto a goniometro guida il pezzo da lavorare nella scanalatura di guida (figura 9.3).

Arresto parallelo: montare il supporto dell'arresto come illustrato (figura 10.1). Montare ma non serrare del tutto le due viti e i dadi quadrangolari (figura 10.2). Spingere l'arresto in alluminio come illustrato e serrare le viti (figura 10.3). Inserire quindi l'arresto parallelo nella guida e serrare la maniglia a vite (figura 10.4).

ATTENZIONE: bloccaggio della piastra per macchinari: la brugola serve al bloccaggio di sicurezza della piastra per macchinari e prima di eseguire qualsiasi lavoro con il tavolo è necessario inserirla nella posizione "lock" illustrata nella figura 11.

Anelli di supporto scanalati: i due anelli di supporto scanalati servono per la sicurezza dell'utente durante la fresatura verticale. Selezionare sempre l'anello di supporto scanalato più piccolo possibile per la fresatrice utilizzata (figura 12).

Staffe di serraggio: inserire le staffe di serraggio negli appositi fori: assieme alla morsa servono al fissaggio dei pezzi da lavorare.



CHIUSURA E APERTURA DEL TAVOLO

ATTENZIONE: prima della chiusura del tavolo è assolutamente necessario staccare dall'interruttore di sicurezza il connettore della rete e quello del dispositivo.

Chiusura: allentare le maniglie a vite quanto basta affinché sia possibile ritrarre e ruotare le due leve di bloccaggio (figura 14.1). Richiudere quindi il tavolo in direzione della freccia. Per motivi di sicurezza, bloccare con un piede il piedino del tavolo, come mostrato nella figura, in modo che il tavolo non possa scivolare (figura 14.2). Le rotelle nei piedini servono ad agevolare il trasporto (figura 14.3).

Apertura: tenere fermo il tavolo con entrambe le mani e posizionare il piede sul piedino del tavolo come illustrato (figura 15.1). Ruotare quindi il tavolo nella direzione della freccia fino ad aprirlo completamente (figura 15.2). Spingere quindi verso il basso con la mano il bordo anteriore del tavolo in modo che la parte superiore scatti leggermente in sede. Inserire le due leve di bloccaggio nei fori e serrare le due maniglie a vite (figura 15.3).



PREPARAZIONE ALL'INSTALLAZIONE DEL MACCHINARIO

ATTENZIONE: l'apertura e la chiusura della piastra per macchinari vengono descritte in questa sede prima dei lavori e vanno osservate in occasione di ogni sostituzione del macchinario.

Apertura della piastra per macchinari per lavori di montaggio: rimuovere la brugola del bloccaggio di sicurezza. Ruotare le due leve in plastica verso l'alto e sollevare leggermente la piastra per macchinari sulle due leve. Ruotare la piastra per macchinari in direzione della freccia finché non raggiunge la posizione verticale e spingerla in avanti fino all'arresto. Ruotare quindi la piastra per macchinari finché quest'ultima non si trova in sicurezza sul tavolo in posizione orizzontale (figura 16).





①

ATTENZIONE: è assolutamente da evitare che durante le operazioni alla piastra per macchinari le dita non si trovino al di sotto della piastra per macchinari stessa (pericolo di lesioni).

Chiusura della piastra per macchinari una volta avvenuto il montaggio del macchinario: sollevare leggermente la piastra per macchinari. Contemporaneamente tirarla completamente all'indietro e portarla in posizione verticale fino all'arresto posteriore. Tenere ferma la piastra per macchinari dalle due leve in plastica e ruotare la piastra per macchinari in direzione della freccia fino alla posizione di innesto. Innestare dall'alto la piastra per macchinari e chiudere le due leve in plastica. Inserire quindi nuovamente la brugola nella presa di sicurezza per il bloccaggio della piastra per macchinari (figura 17).



MONTAGGIO DELLA SEGA CIRCOLARE

Aprire la piastra per macchinari come descritto nella figura 16.

Seghe circolari utilizzabili: fare riferimento alle dimensioni massime per le seghe circolari utilizzabili (figura 18). Utilizzare solo seghe circolari con cuneo fenditore con diametro massimo lama 200 mm e profondità di taglio massima 70 mm.

Montaggio e allineamento della sega circolare: tirare all'indietro la cuffia di protezione oscillante della sega circolare e disporre il macchinario al centro sulla fenditura. Allentare il dispositivo di blocco della profondità di taglio della sega circolare ed estrarlo completamente in posizione di profondità di taglio massima (figura 18.2). Serrare il dispositivo di blocco della profondità di taglio. Allineare la sega circolare centralmente e parallelamente alla fenditura.

ATTENZIONE: verificare quindi la distanza dei denti della lama della sega circolare rispetto al bordo della fenditura. La distanza deve essere inferiore a 20 mm.

Esempio di montaggio per macchinari con pattini più piccoli.

Dopo aver allineato il macchinario, montare i due arresti laterali in modo che siano completamente a contatto con il pattino del macchinario. Montare quindi le due staffe di serraggio (figura 18.3). Fissare un lato del pattino. A tale scopo montare dapprima il supporto ad angolo con due arresti laterali. Assicurarsi che il contatto con il pattino sia completo. Montare quindi il supporto ad angolo con due arresti laterali in modo analogo sul lato opposto. Montare le due staffe di serraggio (figura 18.4). Le due staffe di montaggio devono essere montate possibilmente in direzione del lato più lungo del pattino.

Esempio di montaggio per macchinari con pattini più grandi.

Dopo aver allineato il macchinario, montare i due arresti laterali in modo che siano completamente a contatto con il pattino del macchinario. Montare quindi le due staffe di serraggio (figura 18.5 c). Montare i due arresti laterali possibilmente in direzione del lato più lungo del pattino (figura 18.5 d). Montare quindi il supporto ad angolo con un arresto laterale assieme a vite, rondella, rondella di sicurezza e dado (figura 18.5 b). Montare quindi le staffe di serraggio. Montare quindi in modo analogo sul lato opposto il supporto ad angolo con un arresto laterale assieme a vite, rondella, rondella di sicurezza e dado (figura 18.5 b). Montare infine le staffe di serraggio (figura 18.5 a).

Chiudere quindi e bloccare la piastra per macchinari come descritto nella figura 17.

ATTENZIONE: verificare nuovamente che la lama della sega circolare sia montata parallelamente all'apertura della fenditura. Se necessario, allineare nuovamente la sega circolare.

Collegamento all'alimentazione di corrente: inserire il connettore della sega circolare nell'interruttore di sicurezza e un cavo di prolunga dall'interruttore di sicurezza nella presa di corrente (figura 19.1). Cavo di prolunga non incluso.

ATTENZIONE: premere l'interruttore termico prima della prima messa in funzione. In seguito a un'interruzione di corrente a causa di sovratensione, premere l'interruttore termico dopo un periodo di attesa di 5 - 10 minuti. Successivamente è possibile azionare l'interruttore EIN/ON (figure 19.2, 19.3).

Premere il tasto rosso (OFF) sull'interruttore di sicurezza. Montare quindi il morsetto di accensione sulla sega circolare (figura 19.4). Premere il tasto verde (ON) e verificare che la lama ruoti liberamente nella fenditura (figura 19.6). Premere infine nuovamente il tasto rosso (OFF) (figura 19.7).

ATTENZIONE: durante la chiusura e in caso di non utilizzo del tavolo estrarre del tutto il connettore di rete.

Ora MASTER cut 1500 è pronto all'uso.



SEGATURA STAZIONARIA CON LA SEGA CIRCOLARE

ATTENZIONE: lavorare sempre con la copertura di protezione e utilizzarne il sistema di aspirazione per la polvere.

Segatura con l'arresto a goniometro

Spingere l'arresto a goniometro nella guida (figura 20.1). Prestare attenzione affinché il terminale nero dell'arresto scorra il più vicino possibile sotto la copertura di protezione, onde garantire un sollevamento della copertura (figura 20.2). Tirare all'indietro l'arresto a goniometro e disporre il pezzo da lavorare in posizione adiacente. Attivare la sega circolare dall'interruttore di sicurezza. Spingere come illustrato con una mano il pezzo da lavorare sull'arresto a goniometro e con l'altra mano spingere il pezzo da lavorare in direzione della freccia verso la lama della sega circolare (figura 20.3) finché il pezzo non è segato completamente. Disattivare quindi nuovamente la sega circolare mediante interruttore di sicurezza.

ATTENZIONE: prestare sempre attenzione affinché entrambe le mani si trovino sufficientemente distanti dalla lama della sega circolare (pericolo di lesioni).

ATTENZIONE: la lunghezza dei pezzi da lavorare, dal centro della fenditura fino all'asse della copertura di protezione, può ammontare a un massimo di 330 mm.

Con l'arresto a goniometro è possibile segare pezzi con angoli di 0° - 65°. A tale scopo, allentare la maniglia a vite e impostare l'angolo desiderato. Serrare quindi nuovamente la maniglia a vite (figura 20.4). Segare infine come illustrato nelle figure da 20.1 a 20.3.





①

Segatura con l'arresto parallelo

Inserire l'arresto parallelo nella guida con la maniglia a vite aperta. Spingere l'arresto parallelo fino a raggiungere quasi la copertura di protezione. Verificare che l'arresto in alluminio non sporga mai oltre l'ultimo dente visibile della lama della sega circolare (figura 21.1). In questo caso allentare le viti di fissaggio, tirare leggermente indietro l'arresto e serrare infine nuovamente le viti. Impostare quindi la larghezza di taglio desiderata e serrare la maniglia a vite. Attivare la sega circolare dall'interruttore di sicurezza. Spingere come illustrato il pezzo da lavorare in direzione della freccia verso la lama della sega circolare (figura 21.2) finché il pezzo non è segato completamente. Disattivare quindi nuovamente la sega circolare mediante interruttore di sicurezza. Con pezzi da lavorare piccoli è assolutamente necessario utilizzare lo spingitoio in dotazione (figura 21.3).

ATTENZIONE: la lunghezza dei pezzi da lavorare, dal centro della fenditura fino all'arresto parallelo, può ammontare a un massimo di 375 mm e dal centro della fenditura all'asse della copertura di protezione ad un massimo di 330 mm (figura 21.4).

Tagli verticali con pezzo obliquo

In caso di tagli verticali con pezzo obliquo è necessario allineare nuovamente la sega circolare. Impostare sulla sega circolare l'angolo obliquo desiderato. Tirare all'indietro la cuffia di protezione oscillante della sega circolare e disporre il macchinario al centro sulla fenditura. Allentare il dispositivo di blocco della profondità di taglio della sega circolare ed estrarlo completamente in posizione di profondità di taglio massima. Serrare il dispositivo di blocco della profondità di taglio. Allineare la sega circolare centralmente e parallelamente alla fenditura (figure 22.1, 22.2).

ATTENZIONE: verificare quindi la distanza dei denti della lama della sega circolare rispetto al bordo della fenditura. La distanza deve essere inferiore a 20 mm (figura 22.3).

Dopo aver allineato il macchinario, montare i due arresti laterali in modo che siano completamente a contatto con il pattino del macchinario. Montare quindi le due staffe di serraggio (figura 22.4 a). Fissare un lato del pattino. A tale scopo montare dapprima il supporto ad angolo con due arresti laterali. Assicurarsi che il contatto con il pattino sia completo. Montare quindi il supporto ad angolo con due arresti laterali in modo analogo sul lato opposto. Montare le due staffe di serraggio. Le due staffe di montaggio devono essere montate possibilmente in direzione del lato più lungo del pattino (figura 22.4 b). **Nota:** con pattini più grandi procedere con il fissaggio come descritto a pagina 15 (figura 18.5). Verificare ancora una volta che la lama sia libera di muoversi nella fenditura (figura 22.5).

Chiudere quindi e bloccare la piastra per macchinari come descritto nella figura 17.

ATTENZIONE: verificare nuovamente che la lama della sega circolare sia montata parallelamente all'apertura della fenditura. Se necessario, allineare nuovamente la sega circolare.

SEGATURA CON GATTUCCIO ELETTRICO

Allineare il gattuccio elettrico sulla piastra per macchinari in modo tale che la lama si muova al centro dell'apertura della sega (figura 23.1). Montare il gattuccio elettrico come illustrato con quattro arresti laterali e quattro staffe (figura 23.2). Chiudere quindi e bloccare la piastra per macchinari come descritto nella figura 17. Inserire il morsetto di accensione sull'interruttore del gattuccio elettrico e collegare il connettore del dispositivo con l'interruttore di sicurezza. Con i gattucci elettrici utilizzare sempre la copertura di protezione (figura 23.3).

IMPIEGO COME BANCO DA LAVORO

MASTER cut 1500 è dotato di 4 staffe di serraggio in plastica, grazie alle quali è possibile fissare o mettere in tensione i pezzi da lavorare in modo flessibile e sicuro (figura 24).

IMPOSTAZIONE DELLA PIASTRA PER MACCHINARI

L'altezza della piastra per macchinari nel piano di lavoro è stata impostata dal produttore in modo tale che sia garantito lo slittamento del pezzo da lavorare sull'area del piano di lavoro e della piastra per macchinari. In caso di necessità, la piastra per macchinari può essere impostata in altezza. A tale scopo allentare i sei controdadi. Con le sei viti di regolazione allineare quindi in altezza la piastra per macchinari a filo con il piano di lavoro e serrare nuovamente i controdadi. Prima di eseguire qualunque lavoro verificare che i sei controdadi siano sempre serrati del tutto. Prima di eseguire qualunque lavoro, verificare anche che le sei viti e i sei controdadi siano sempre serrati del tutto per l'innesto della piastra per macchinari (figura 25).

**ACCESSORI SPECIALI PER MASTER cut 1500
DUE CUNEI FENDITORI AGGIUNTIVI MONTABILI, ART. N. 6930000 E 6904000
PER L'IMPIEGO DI SEGHE CIRCOLARI PRIVE DI CUNEO FENDITORE**

ATTENZIONE: l'accessorio speciale qui descritto può essere utilizzato esclusivamente con MASTER cut 1500.

NOTA: il funzionamento e l'utilizzo di questo accessorio speciale vengono descritti di seguito e illustrati a partire da pagina 24.

CONFORMITÀ D'USO

Entrambi i cunei fenditori rendono possibile l'impiego di seghe circolari prive cuneo fenditore.

L'utilizzo del cuneo fenditore 6903000 è consentito con seghe circolari dotate di lame del diametro massimo di 160 mm e della larghezza di taglio che va da un minimo di 2,4 mm a un massimo di 2,8 mm.

L'utilizzo del cuneo fenditore 6904000 è consentito con seghe circolari dotate di lame del diametro massimo di 200 mm, della larghezza di taglio che va da un minimo di 2,4 mm a un massimo di 2,8 mm e della profondità di taglio massima di 66 mm.

ATTENZIONE: prima di utilizzare l'accessorio speciale è assolutamente necessario prestare attenzione alle avvertenze generali sulla sicurezza, alle avvertenze sulla sicurezza per seghe circolari e al manuale d'uso originale della sega circolare priva di cuneo fenditore.

CUNEI FENDITORI ART. N. 6903000 E 6904000

L'articolo cuneo fenditore 6903000 contiene i componenti: 1x cuneo fenditore (per diametro massimo della lama della sega circolare di 160 mm), 1x supporto per cuneo fenditore (modello lungo), 1x calibro di regolazione (figura A).

L'articolo cuneo fenditore 6904000 contiene i componenti: 1x cuneo fenditore (per diametro massimo della lama della sega circolare di 200 mm), 1x supporto per cuneo fenditore (modello corto), 1x calibro di regolazione (figura B).





①

ATTENZIONE: di seguito vengono descritti esclusivamente il montaggio e il funzionamento del cuneo fenditore Art. N. 6903000 per seghe circolari con diametro massimo della lama di 160 mm.
Il montaggio e il funzionamento del cuneo fenditore Art. N. 6904000 per seghe circolari con diametro massimo della lama di 200 mm sono identici. Con questo cuneo fenditore è tuttavia possibile lavorare pezzi dell'altezza massima di 60 mm.

MONTAGGIO DEL CUNEO FENDITORE

Aprire la piastra per macchinari come descritto nella figura 16 (figura C.1). Montare il perno di supporto con i componenti di fissaggio. Realizzare questo collegamento senza serrare del tutto (figura C.2). Chiudere la piastra per macchinari (figura C.3). Inserire dall'alto il cuneo fenditore ca. 2 cm nella scanalatura del perno di supporto. Prestare attenzione affinché il cuneo fenditore sia ruotato in direzione della freccia come illustrato, fino all'arresto sulla piastra per macchinari (= allineamento verticale). Serrare la vite per brugola (figure C.4, C.5). Aprire quindi nuovamente la piastra per macchinari (figura C.6).

MONTAGGIO DELLA SEGA CIRCOLARE

Tirare all'indietro la cuffia di protezione oscillante della sega circolare e disporre il macchinario al centro sulla fenditura. Allentare il dispositivo di blocco della profondità di taglio della sega circolare ed estrarlo completamente in posizione di profondità di taglio massima. Serrare il dispositivo di blocco della profondità di taglio.

ATTENZIONE: verificare quindi la distanza dei denti della lama della sega circolare rispetto al bordo della fenditura. La distanza deve essere inferiore a 20 mm.

Allineare il lato anteriore della sega circolare con il contrassegno 0 sul pattino della sega circolare e le due linee guida contrassegnate sulla piastra per macchinari. Sul lato posteriore della sega circolare, allineare centralmente la lama della sega con il cuneo fenditore (figura D.1). **Nota:** per verificare visivamente al meglio il corretto allineamento, osservare da dietro il cuneo fenditore in direzione della lama della sega circolare, dato che quest'ultima è più spessa del cuneo fenditore stesso. Dopo aver allineato la sega circolare, montare i due arresti laterali in modo che siano completamente a contatto con il pattino del macchinario. Montare quindi le due staffe di serraggio (figura D.2).

ATTENZIONE verificare quindi nuovamente che la lama della sega circolare sia allineata centralmente rispetto al cuneo fenditore. Altrimenti è necessario allineare nuovamente la sega circolare.

Fissare un altro lato del pattino. A tale scopo montare dapprima il supporto ad angolo con due arresti laterali. Assicurarsi che il contatto con il pattino sia completo. Montare quindi il supporto ad angolo con due arresti laterali in modo analogo sul lato opposto. Montare le due staffe di serraggio (figura D.3). Le due staffe di montaggio devono essere montate possibilmente in direzione del lato più lungo del pattino. **Nota:** ulteriori possibilità di fissaggio con pattini varianti sono riportate nelle pagine 13 - 15.

Impostazione della distanza di sicurezza del cuneo fenditore e della lama della sega circolare con il calibro di regolazione.

Chiudere la piastra per macchinari (figura E.1). Montare i componenti singoli illustrati sul cuneo fenditore (figura E.2). Serrare la vite e il dado zigrinato collegati al cuneo fenditore, montare senza serrare del tutto la vite e il dado zigrinato situati nell'alloggiamento anteriore (figura E.3). Allentare quindi con la brugola il fissaggio del cuneo fenditore (figura E.4). Spingere verticalmente verso il basso il cuneo fenditore sulla lama della sega circolare (figura E.5). Spingere verso il basso il cuneo fenditore fino a fare in modo che quest'ultimo tocchi almeno un dente della lama della sega circolare nell'alloggiamento del calibro di regolazione (Detail E.6). Serrare quindi del tutto il dado zigrinato anteriore (figura E.6). Una volta serrata la vite per brugola, la distanza di sicurezza massima di 5 mm della lama della sega circolare rispetto al cuneo fenditore è impostata (figura E.7). Svitare infine il calibro di regolazione dal cuneo fenditore (figura E.8).

ATTENZIONE: verificare quindi nuovamente che la lama della sega circolare sia allineata centralmente rispetto al cuneo fenditore (dettaglio nella figura E.8) e che la distanza di sicurezza massima di 5 mm dalla lama della sega circolare al cuneo fenditore sia rispettata (dettaglio nella figura E.6). Altrimenti è necessario allineare nuovamente la sega circolare.

ATTENZIONE: prima di eseguire qualunque lavoro, verificare che il cuneo fenditore e i componenti di fissaggio siano serrati del tutto.

Bloccare la piastra per macchinari come descritto nella figura 17. Ora il tavolo è pronto per la segatura stazionaria. A tale proposito, per approfondimenti leggere la sezione riguardante la segatura stazionaria con la sega circolare.

Modifica della regolazione della profondità di taglio

In caso di modifica della profondità di taglio della sega circolare, è necessario modificare anche la regolazione dell'altezza del cuneo fenditore, al fine di garantire la distanza di sicurezza massima di 5 mm dalla lama della sega circolare. Allentare dapprima il cuneo fenditore con la brugola. Impostare la profondità di taglio della sega circolare desiderata. Serrare il dispositivo di blocco della profondità di taglio. Montare e posizionare il calibro di regolazione assieme al cuneo fenditore come descritto nelle figure E.1 e E.8.

Tagli verticali con pezzo obliquo

In caso di tagli verticali con pezzo obliquo è necessario allineare nuovamente la sega circolare. Impostare sulla sega circolare l'angolo obliquo desiderato. Tirare all'indietro la cuffia di protezione oscillante della sega circolare e disporre il macchinario al centro sulla fenditura. Allentare il dispositivo di blocco della profondità di taglio della sega circolare ed estrarlo completamente in posizione di profondità di taglio massima. Serrare il dispositivo di blocco della profondità di taglio (figure F.1, F.2). Allentare la vite per brugola e ruotare il cuneo fenditore finché quest'ultimo non si trova perfettamente al centro rispetto alla lama della sega circolare (figura F.3).

ATTENZIONE: verificare quindi la distanza dei denti della lama della sega circolare rispetto al bordo della fenditura. La distanza deve essere inferiore a 20 mm (figura F.4).

Serrare la vite per brugola (figura F.5).

ATTENZIONE: allineare parallelamente la lama della sega circolare nella fenditura, prestando allo stesso tempo attenzione affinché la lama si trovi sempre al centro rispetto al cuneo fenditore.

Montare quindi i due arresti laterali, in modo che siano completamente a contatto con il pattino del macchinario. Montare quindi le due staffe di serraggio. Fissare un altro lato del pattino. A tale scopo montare dapprima il supporto ad angolo con due arresti laterali. Assicurarsi che il contatto con il pattino sia completo. Montare quindi il supporto ad angolo con due arresti laterali in modo analogo sul lato opposto. Montare le due staffe di serraggio. Le due staffe di montaggio devono essere montate possibilmente in direzione del lato più lungo del pattino (figura G).





1

Impostazione della distanza di sicurezza del cuneo fenditore e della lama della sega circolare con il calibro di regolazione.

Chiudere la piastra per macchinari (figura H.1). Montare i componenti singoli illustrati sul cuneo fenditore (figura H.2). Serrare la vite e il dato zigrinato collegati al cuneo fenditore, montare senza serrare del tutto la vite e il dado zigrinato situati nell'alloggiamento anteriore (figura H.3). Allentare quindi con la brugola il fissaggio del cuneo fenditore (figura H.4). Spingere il cuneo fenditore sulla lama della sega circolare con la stessa angolazione di quest'ultima (figura H.5). Spingere il cuneo fenditore fino a fare in modo che quest'ultimo tocchi almeno un dente della lama della sega circolare nell'alloggiamento del calibro di regolazione (Detail H.6). Serrare quindi del tutto il dado zigrinato anteriore (figura H.6). Una volta serrata la vite per brugola, la distanza di sicurezza massima di 5 mm della lama della sega circolare rispetto al cuneo fenditore è impostata (figura H.7). Svitare infine nuovamente il calibro di regolazione dal cuneo fenditore. Bloccare quindi la piastra per macchinari come descritto nella figura 17 e verificare ancora una volta che la lama della sega circolare si muova liberamente (figura I).

ATTENZIONE: verificare quindi nuovamente che la lama della sega circolare sia allineata centralmente rispetto al cuneo fenditore (dettaglio nella figura I) e che la distanza di sicurezza massima di 5 mm dalla lama della sega circolare al cuneo fenditore sia rispettata (dettaglio nella figura H.6). Altrimenti è necessario allineare nuovamente la sega circolare.

ATTENZIONE: prima di eseguire qualunque lavoro, verificare che il cuneo fenditore e i componenti di fissaggio siano serrati del tutto.

Ora il tavolo è pronto per la segatura stazionaria. A tale proposito, per approfondimenti leggere la sezione riguardante la segatura stazionaria con la sega circolare.

**Garanzia**

Egredi utenti,

avete acquistato un prodotto wolcraft® di alta qualità che non mancherà di soddisfarvi in tutti i lavori domestici. I prodotti wolcraft® vantano uno standard tecnico molto elevato e vengono sottoposti, prima di entrare in commercio a fasi di sviluppo e test intensivi. Controlli continui e test regolari, durante la produzione in serie, assicurano l'alta qualità standard. Pertanto solidi sviluppi tecnici e controlli di qualità affidabili, Vi daranno la sicurezza di una scelta d'acquisto giusta.

Sul prodotto wolcraft® acquistato vi è una garanzia di 10 anni dalla data di acquisto in caso d'uso dei dispositivi per scopi domestici. La garanzia comprende unicamente i danni subiti dall'oggetto di acquisto e solo quelli che sono riconducibili ai difetti del materiale e di fabbricazione. La garanzia non comprende vizi e danni riconducibili ad un uso improprio o alla mancata manutenzione. Sono inoltre esclusi dalla garanzia i comuni segni di logoramento e usura, nonché vizi e danni resi note al cliente al momento della sottoscrizione del contratto.

Richieste di garanzia possono essere riconosciute solo dietro presentazione della fattura/dello scontrino fiscale originale.

La garanzia concessa da wolcraft® non si limita ai diritti legislativi del consumatore (dopo l'adempimento, il recesso o la riduzione del valore, il rimborso delle spese o il risarcimento dei danni)

**Dichiarazione di conformità secondo la direttiva CE 2006/42/CE sui macchinari, appendice II A**

Con la presente la Ditta wolcraft GmbH in D-56746 Kempenich, Wolff Str. 1, dichiara che il prodotto (MASTER cut 1000) è conforme alla direttiva 2006/42/CE sui macchinari. TUEV Rheinland LGA Products GmbH, Tillystrasse 2, 90431 Nürnberg. BM: 60087567 0001
In conformità alla seguenti norme: DIN EN 60745-1, DIN EN 60745-2-5, DIN EN 60745-2-11

Kempenich, 02.08.2013

Michael Bauseler

Persona autorizzata a firmare la dichiarazione di conformità e redigere la documentazione tecnica.
(Direzione commerciale/tecnica/logistica; wolcraft GmbH)





P

INTRODUÇÃO

- **ATENÇÃO!** Leia todas as indicações de segurança e instruções que foram fornecidas junto com o MASTER cut 1500 e com as ferramentas eléctricas usadas. A falta de cumprimento das indicações de segurança e das instruções podem causar choque eléctrico, incêndio e/ou lesões graves.
- Guarde este manual de instruções com segurança para uso futuro.

CARACTERÍSTICAS TÉCNICAS

| | |
|---|--|
| Dimensões montado: | 780 x 520 x 863 mm (largura x profundidade x altura) |
| Dimensões dobrado: | 1335 x 520 x 260 mm |
| Área de trabalho: | 780 x 500 mm |
| Altura máx. da peça: | Serra circular de bancada 60 mm |
| Largura de corte máx. com batente paralelo: | Serra circular de mesa 375 mm |
| Diâmetro de furo dos orifícios de fixação: | 20 mm |
| Capacidade de carga: | 200 kg |
| Peso: | 17 kg |

SÍMBOLOS E SIGNIFICADO

| | | | |
|--|-------------------------------|--|--|
| | Advertência de perigo geral | | Não use para cortar lenha. |
| | Ler instruções/indicações! | | Use exclusivamente serras circulares manuais com uma profundidade de corte máxima de 70 mm. |
| | Use óculos protetores. | | Use exclusivamente serras circulares manuais com um diâmetro máximo da lâmina da serra de 200 mm. |
| | Use protetores auriculares. | | Ajuste a profundidade de corte da serra circular manual antes de cada corte, de forma a que a lâmina da serra circular sobressaia no máximo 4 mm da peça a ser trabalhada. |
| | Use uma máscara anti-poeiras. | | Use exclusivamente serras circulares manuais com cunha de abertura. |
| | Puxe a ficha elétrica | | Use exclusivamente máquinas com uma potência máxima de 2760 W. |
| | Informações gerais | | O pictograma apresentado refere-se às dimensões da base das serras circulares manuais (dimensões para base pequena e grande). |

FERRAMENTA DE MONTAGEM



1 chave sextavadas: SW 5
(incluídas no fornecimento)



2 chave de fendas: PH 1, PH 2
(não incluídas no fornecimento)



3 chaves para sextavado interior:
SW 8, 10, 13 (não incluídas no fornecimento)

INSTRUÇÕES DE UTILIZAÇÃO

A MASTER cut 1500 é uma bancada para máquina e trabalho multifuncional. É ideal para:

- A montagem de serras circulares manuais com cunha divisora na placa da máquina, com um diâmetro de lâmina da serra máximo de 200 mm e com uma profundidade de corte de 70 mm. Utilize apenas com as medidas máximas indicadas (consulte a figura 18). Trata-se, portanto, de uma serra circular estacionária para bancada.
- A utilização como bancada para serras circulares manuais, sem cunha divisora. Exclusivamente em conjunto com o acessório separado de cunha divisora, n.º de art. 6903000, com um diâmetro de lâmina da serra máximo de 160 mm e uma largura de corte mínima de 2,4 mm.
- A utilização como bancada para serras circulares manuais, sem cunha divisora. Exclusivamente em conjunto com o acessório separado de cunha divisora, n.º de art. 6904000, com diâmetros de lâmina da serra desde, no mínimo, 161 mm até, no máximo, 200 mm, uma largura de corte de, no mínimo, 2,4 mm e um máximo de 66 mm de profundidade de corte.
- A utilização como bancada para serrote de ponta.
- A utilização como bancada para fresar, exclusivamente em conjunto com a máquina fresadora de arquitetura paralela, n.º de art. 6901000, e para máquina de escatelar de 230 V e, no máximo, 1800 W. Não use fresas com um diâmetro superior a 27 mm!
- A utilização como mesa de trabalho para trabalhar peças (por exemplo, perfurar, polir, etc.).
- As indicações dos fabricantes e as instruções de segurança das máquinas utilizadas devem ser respeitadas.
- A eliminação da MASTER cut 1500 deve ser feita em conformidade com os requisitos locais de eliminação de resíduos.

Danos e acidentes decorrentes de utilização incorrecta são da responsabilidade do utilizador.





P

INDICAÇÕES DE SEGURANÇA GERAIS

- Mantenha a sua área de trabalho limpa e bem iluminada. Desordem ou áreas de trabalho não iluminadas podem levar a acidentes.
- Não trabalhe com ferramentas elétricas num ambiente com risco de explosão, no qual se encontram líquidos, gases ou pós inflamáveis. Ferramentas elétricas causam faíscas que podem incendiar o pó ou vapores.
- Mantenha crianças e outras pessoas afastadas durante o uso da ferramenta elétrica. Em caso de se distrair pode perder o controlo sobre o aparelho.
- A ficha da ferramenta elétrica tem de caber na tomada. A ficha não pode ser alterada de maneira alguma. Não use quaisquer fichas adaptadoras junto com ferramentas elétricas ligadas à terra. Fichas inalteradas e tomadas elétricas adequadas reduzem o risco de um choque elétrico.
- Mantenha ferramentas elétricas afastadas de chuva ou humidade. A penetração de água na ferramenta elétrica aumenta o risco de um choque elétrico.
- Ao trabalhar no exterior com a ferramenta elétrica, use um cabo de extensão que seja adequado para áreas exteriores. A aplicação de um cabo de extensão adequado para áreas exteriores reduz o risco de um choque elétrico.
- Se não puder ser evitado o uso da ferramenta elétrica num ambiente húmido, deve ser usado um interruptor de corrente diferencial residual. A aplicação de um interruptor de corrente diferencial residual reduz o risco de um choque elétrico.
- Esteja atento, tome atenção ao que faz e proceda com prudência ao trabalhar com uma ferramenta elétrica. Não use qualquer ferramenta elétrica se tiver cansado ou sob influência de drogas, álcool ou medicamentos. Um momento de distração ao usar a ferramenta elétrica pode levar a lesões graves.
- Use equipamento de segurança adequado: protetores auriculares, óculos de proteção, máscara anti-poeiras em caso de trabalhos que produzam pó, luvas protetoras ao lidar com materiais ásperos e ao trocar a ferramenta.
- Remova as ferramentas de ajuste ou chave de porcas, antes de ligar a ferramenta elétrica. Uma ferramenta ou chave que se encontre numa peça rotativa do aparelho pode levar a lesões.
- Use roupa adequada. Não use roupa larga nem jóias. Mantenha os seus cabelos, roupa e luvas afastadas de partes móveis. Roupa solta, jóias ou cabelos compridos podem ficar apanhados nas partes móveis.
- Utilize sempre a cobertura de proteção com dispositivo de aspiração de pó.
- Não use qualquer ferramenta elétrica cujo interruptor esteja danificado. Uma ferramenta elétrica que não possa ser ligada nem desligada é perigosa e tem de ser reparada.
- Mantenha ferramentas elétricas que não estejam em uso fora do alcance de crianças. Não deixe que pessoas que não estejam familiarizadas com ele ou que não tenham lido as instruções usem o aparelho. Ferramentas elétricas são perigosas, se forem usadas por pessoas inexperientes.
- Antes de iniciar o serviço, verifique a funcionalidade dos aparelhos e das ferramentas. Nunca trabalhe com ferramentas danificadas ou embotadas.
- Deixe reparar a sua ferramenta elétrica somente por pessoal técnico qualificado e apenas com peças de reposição originais. Dessa forma é assegurada a manutenção de segurança da ferramenta elétrica.
- Puxe a ficha elétrica da tomada e/ou retire a bateria recarregável da ferramenta elétrica, antes de proceder a ajustes do aparelho ou trocar de acessórios. O arranque accidental de ferramentas elétricas é causa de acidentes.
- Monte corretamente a mesa para máquina, antes de montar a ferramenta elétrica. A montagem correta é importante, para evitar um colapso.
- Fixe a ferramenta elétrica com segurança na placa da máquina, antes de a usar. Uma derrapagem da ferramenta elétrica sobre a placa da máquina pode levar à perda de controlo da mesma.
- Coloque a mesa para máquina sobre uma superfície firme, plana e horizontal. Se verificar que a bancada pode derrapar ou abanar, então a ferramenta elétrica ou a peça a trabalhar não pode ser dirigida de forma regular e segura.
- Não sobrecarregue a mesa para máquina e não a use como escada ou andaime. A sobrecarga ou colocação em cima da mesa para máquina pode originar uma deslocação do centro de gravidade da mesa, podendo a mesma virar-se.
- Não trate outros materiais para além de madeira e plásticos facilmente maquináveis. Exceção: Apenas com a serra tico-tico e com folha de serra adequada podem ser também tratados metais facilmente maquináveis (p.ex. alumínio).
- Não aproxime a mão da folha de serra em funcionamento para retirar aparas, lascas ou outros materiais similares soltos da peça a trabalhar!
- As máquinas utilizadas têm de estar em conformidade com a norma DIN EN 60745-1. É obrigatório o símbolo CE em todos os aparelhos fabricados depois de 1995.
- Nunca serre „a mão livre“, isto é, não guie a peça a trabalhar apenas com a mão, mas use o batente paralelo ou o batente angular.
- As folhas de serra não podem ser travadas ao carregar lateralmente, depois de desligado o accionamento!
- Utilize as ferramentas apenas para a sua finalidade pretendida.
- Use apenas folhas de serra em perfeitas condições: o corpo de base não pode ser mais espesso e a travação não pode ser mais estreita que a espessura da cunha abridora.
- Controle regularmente se todos os parafusos estão firmemente apertados!
- Nunca use a bancada de trabalho de forma imprópria ou com outra finalidade de uso!
- Remova da bancada de trabalho todos os objetos que não sejam necessários.
- Não use para cortar lenha.
- Não use a mesa para serrar madeira redonda.
- As ferramentas elétricas utilizadas só podem ser ligadas e desligadas através do disjuntor de segurança.
- Use o gancho de ligação junto para a fixação permanente do interruptor do aparelho na posição ligada.
- Ao tratar com peças a trabalhar estreitas use sem falta uma barra corredeira.
- Quando não estiver em utilização, deverá colocar-se a guia de deslize no suporte previsto (figura 8).
- Certifique-se de que ambas as pegas giratórias que garantem a segurança das pernas da bancada se encontram com as cavilhas de segurança nos orifícios e na posição lateral e que os parafusos de pega estão bem apertados (figura 15.3).
- Antes da colocação em funcionamento, certifique-se de que as serras circulares manuais, as máquinas de escatelar ou os serrotes de ponta estão devidamente fixados na placa da máquina e de que a placa da máquina está encaixada em segurança na reentrância da bancada da máquina e a chave sextavada introduzida para maior segurança (figura 17.3).
- Não utilize a bancada da serra à chuva em espaços exteriores.
- Tenha em atenção as medidas máximas das peças trabalhadas (consulte os Dados Técnicos).

INDICAÇÕES DE SEGURANÇA PARA SERRAS CIRCULARES

- Para além das indicações de segurança específicas da máquina, observe atentamente as indicações de segurança da serra circular manual utilizada.
- Use apenas serras circulares manuais com cunha abridora, folha de serra com diâmetro máx. de 200 e máx. 70 mm de profundidade de corte.
- Use apenas serras dentro das dimensões máximas da placa de base referidas (ver Fig. 18).
- Use a serra circular de mesa apenas com a cobertura de proteção devidamente fixada.
- **ATENÇÃO:** Verifique se a lâmina da serra circular está montada paralelamente à abertura da fenda da serra, se assim for, a serra circular manual tem de ser realinhada.
- Apoie as peças a trabalhar compridas do lado de saída, de forma a assentarem na horizontal: p.ex. com um suporte com roletes da wolcraft (art. n.º 6119973).





P

- Evite uma sobrecarga da serra circular manual.
- Não use discos abrasivos.
- Use apenas as folhas de serra recomendadas e selecione-as de acordo com o material a ser serrado.
- **PERIGO: Não coloque as suas mãos na área de serragem ou junto à folha de serra.**
- **Não pegue por baixo da peça a trabalhar.** A cobertura protetora não o consegue proteger da folha de serra por baixo da peça a trabalhar.
- **Adapte a profundidade de corte à espessura da peça a trabalhar.** Ela deve ser visível por baixo da peça a trabalhar em menos de uma altura completa de dente.
- Esteja sempre preparado para que, ao serrar, a peça a trabalhar possa ser apanhada pela serra e atirada contra o operador.
- Um rebate é o resultado de uma aplicação errada e/ou incorreta da serra. Pode-se prevenir através das medidas de precaução adequadas, abaixo descritas.
- **Segure a serra com ambas as mãos e coloque os seus braços numa posição em que possa interceptar as forças de rebate. Mantenha-se sempre em posição lateral em relação à folha de serra, nunca devendo colocar-se em linha com a folha de serra.** Em caso de rebate a serra circular pode saltar para trás, contudo um operador pode dominar as forças de rebate através de medidas de precaução adequadas.
- **Se a folha de serra ficar entalada ou você interromper o trabalho, desligue a serra e mantenha-a no material, até que a folha de serra se tenha imobilizado. Nunca deve tentar retirar a serra da peça a trabalhar ou puxá-la para trás, enquanto a folha de serra ainda estiver em movimento, senão pode ocorrer um rebate.** Averigue e corrija a causa pela que a folha de serra possa ter ficado entalada.
- **Se quiser voltar a arrancar uma serra que se encontre dentro da peça a trabalhar, centre a folha de serra na fenda serrada e verifique se os dentes serrados não estão enganchados na peça.** Se a folha de serra estiver entalada, ela pode mover-se para fora da peça a trabalhar ou causar um rebate, quando a serra voltar a arrancar.
- **Apoie as placas grandes, para reduzir o risco de um rebate devido a uma folha de serra entalada.** As placas grandes podem-se dobrar devido ao seu próprio peso. As placas têm de ser apoiadas de ambos os lados, tanto perto da fenda de serrar como junto à aresta.
- **Não use folhas de serra embotadas ou danificadas.** Folhas de serra com dentes embotados ou mal alinhados causam uma maior fricção, entalamento da folha de serra e rebate devido a uma fenda serrada demasiado estreita.
- **Fixe os ajustes de profundidade e ângulo de corte antes de serrar.** Se os ajustes se alterarem durante a serragem, a folha de serra pode ficar entalada e ocorrer um rebate.
- **Tenha especialmente cuidado com os „cortes de imersão” em paredes existentes e outras áreas não visíveis.** A folha de serra imergente pode bloquear-se ao serrar objetos ocultos e causar um rebate.
- **Utilize sempre a barra corrediça para serrar ranhuras e fendas, porque a lâmina da serra não é visível.**



INDICAÇÕES DE SEGURANÇA PARA SERRAS TICO-TICO

- Observe atentamente as indicações de segurança da serra tico-tico utilizada, para além destas indicações de segurança específicas da máquina.
- Não trabalhe com uma serra tico-tico danificada.
- Evite a sobrecarga da serra tico-tico.



ATENÇÃO: UTILIZAÇÃO COMO MESA DE FRESAGEM EXCLUSIVAMENTE EM COMBINAÇÃO COM O BATENTE DE FRESAGEM PARALELO ART. N° 6901000

INDICAÇÕES DE SEGURANÇA PARA FRESADORAS DE TOPO

- Observe atentamente as indicações de segurança da fresadora de topo utilizada, para além destas indicações de segurança específicas da máquina.
- Esteja sempre preparado para que, ao fresar, a peça a trabalhar possa ficar descontrolada de forma inesperada e repentina e ocorrer um rebate.
- **Não use a mesa para fresar em arco!**
- **Realize os trabalhos de fresagem exclusivamente com o batente de fresagem paralelo disponível como acessório (art. n° 6901000), para prevenir rebates e o contacto da fresadora com a mão.**
- Consulte o manual de operação original do batente de fresagem paralelo (art. n° 6901000) para uma montagem correta.
- Não utilize fresadoras de topo com mais de 1800 W e 230 V.
- Não utilize fresadoras com um diâmetro superior a 27 mm!
- Tenha em conta que o avanço só pode ocorrer no sentido de rotação da fresadora.
- **Selecione os anéis intermédios fornecidos em função do tamanho da ferramenta de fresar. Para um trabalho seguro utilize o anel intermédio mais pequeno possível.**
- **Utilize apenas ferramentas de fresar afiadas, com manutenção feita e reguladas segundo as instruções do respectivo fabricante.**
- Observe nos aparelhos e ferramentas utilizadas os dados sobre velocidade máx. e mín. e o sentido de rotação indicados no produto, na embalagem ou no manual de utilização.
- Tenha em conta que uma utilização incorrecta de ferramentas de fresar, da peça a trabalhar e dos dispositivos de guia da peça pode levar a uma situação perigosa.
- Durante a fresagem mantenha as mãos afastadas da fresadora.
- Se for possível, utilize ao fresar as sapatas pressoras da mesa adicionalmente ao batente de fresagem paralelo.
- Apoie peças a trabalhar compridas do lado de saída, para prevenir situações perigosas devido a um capotamento descontrolado. O apoio tem de ter uma posição estável e ter a mesma altura da mesa, p.ex. o suporte de esferas (art. n° 6119973).
- Trabalhe apenas peças que devido ao seu tamanho e ao seu peso possam ser manejadas de forma segura por uma pessoa.
- Escolha a velocidade de rotação correta conforme a ferramenta e a peça a trabalhar. No manual de instruções da sua fresadora de topo encontra os valores de velocidade de rotação precisos.
- Observe as dimensões máximas da peça a trabalhar (ver características técnicas).



ESPECIFICAÇÃO DE ENTREGA

Retire a MASTER cut 1500 da caixa de cartão e verifique se o conteúdo está completo e se foram incluídas todas as peças (figura 1, figura 2).



MONTAGEM BÁSICA

Estrutura da bancada: Coloque a parte superior da bancada sobre uma base plana e limpa. Fixe os dois pares de pernas e as contrafixas dianteiras, tal como apresentado na figura, com todas as peças de fixação. Assegure-se de que ambas as alavancas de bloqueio se encontram nos orifícios de montagem e ambos os parafusos de pega estão bem apertados (figura 3.1). Em seguida, monte o par de pernas traseiro e as duas contrafixas inferiores. Fixe as duas contrafixas transversais no par de pernas dianteiro e, em seguida, desloque o par de pernas traseiro para cima e monte a outra extremidade de ambas as contrafixas transversais (figura 3.2). De acordo com a imagem, coloque as duas ponteiras com roda no par de pernas traseiro e as outras duas ponteiras no par de pernas dianteiro (figura 3.3).





P

ATENÇÃO: Assegure-se de que as peças de fixação marcadas com um aviso só são apertadas até ao ponto em que a bancada oferecer uma ligeira resistência à dobragem. Verifique sempre se ambas as peças de segurança estão engatadas e ambos os parafusos de pega estão bem apertados.

A bancada pode agora ser colocada sobre as respectivas pernas.

ATENÇÃO: Assegure-se de que não entala as mãos ao abrir e dobrar a bancada, bem como ao deslocar a placa da máquina.

Torno de apertar: Monte o torno de apertar na bancada de máquina, tal como indicado na imagem. O torno de apertar pode ser montado tanto no lado direito como no lado esquerdo (figura 4).

Interruptor de segurança: Monte o interruptor de segurança na bancada da máquina, tal como apresentado na imagem (figura 5).

Resguardo de protecção: Monte primeiro a peça individual do resguardo de protecção. Em seguida, insira o suporte do resguardo de protecção com a guia no perfil de alumínio e aperte bem ambos os parafusos de sextavado interno com a chave sextavada (figura 6).

Borne de ligação: Ate uma extremidade do fio ao orifício do borne de ligação e a outra extremidade ao gancho do resguardo de protecção (figura 7).

Guia de deslize: Coloque a guia de deslize no suporte (figura 8).

Guia de ângulo: Monte a guia de ângulo, tal como apresentado na imagem (figura 9). Consoante a altura da peça trabalhada, deverá desmontar-se ou não a guia de alumínio. Numa peça com uma altura mínima de 15 mm na vertical (figura 9.1), numa peça com uma altura máxima de 15 mm na horizontal (figura 9.1). A guia de ângulo orienta a peça trabalhada na ranhura de guia (figura 9.3).

Guia paralela: Monte o suporte da guia, tal como apresentado na imagem (figura 10.1). Coloque os dois parafusos e as porcas quadradas, deixando-os desapertados (figura 10.2). Insira a guia de alumínio, tal como indicado na imagem, e aperte bem os parafusos (figura 10.3). Em seguida, insira a guia paralela na guia e aperte bem os parafusos de pega (figura 10.4).

ATENÇÃO: Bloqueio da placa da máquina: A chave sextavada serve para o bloqueio de segurança da placa da máquina e, antes de qualquer trabalho na bancada, tem de ser introduzida, tal como indicado na imagem e representado como posição "lock" (figura 11).

Espaçadores: Os dois espaçadores servem para a sua segurança ao trabalhar com a máquina de escatelar. Escolha sempre o espaçador mais pequeno possível para a serra utilizada (figura 12).

Grampos de fixação: Coloque os grampos de fixação nos orifícios previamente perfurados; em conjunto com o torno de apertar, servirão para fixar a peça trabalhada.



DOBRAGEM E ABERTURA DA BANCADA

ATENÇÃO: Antes de dobrar a bancada, é muito importante desligar a ficha eléctrica do aparelho e a ficha de rede do interruptor de segurança!

Dobragem: Desaperte os parafusos de pega até que seja possível rodar e retirar ambas as alavancas de bloqueio (figura 14.1). Em seguida, feche a mesa seguindo a orientação das setas. Para sua segurança, assegure-se de que coloca o seu pé a bloquear a ponteira, tal como indicado na imagem, para impedir o deslizamento da bancada (figura 14.2). Os rodízios das ponteiras destinam-se a facilitar o transporte (figura 14.3).

Abertura: Segure a bancada com ambas as mãos e posicione o pé à frente da ponteira, tal como indicado na imagem (figura 15.1). Movimente a mesa na direcção das setas da imagem até que esta esteja totalmente aberta (figura 15.2). Em seguida, com uma mão, pressione o bordo dianteiro da bancada para que a parte superior encaixe com facilidade. Insira as duas alavancas de bloqueio nos orifícios e aperte os dois parafusos de pega (figura 15.3).



PREPARAÇÃO PARA COLOCAÇÃO DE MÁQUINAS

ATENÇÃO: Segue-se agora a descrição da abertura e do fecho da placa da máquina, que deve ser efectuada antes dos trabalhos e deve ser sempre respeitada em cada mudança de máquina!

Abertura da placa da máquina para trabalhos de montagem: Retire a chave sextavada do bloqueio de segurança. Puxe as duas alavancas plásticas para cima e eleve ligeiramente a placa da máquina através das duas alavancas. Rode a placa da máquina na direcção das setas até à posição vertical e para a frente até encaixar. Em seguida, faça girar a placa da máquina até que assente na bancada em segurança (figura 16).

ATENÇÃO: É importante garantir que não coloca os dedos por baixo da placa da máquina durante os trabalhos na mesma (perigo de ferimento).

Feche a placa da máquina de acordo com as instruções de montagem da máquina apresentadas em seguida: Eleve ligeiramente a placa da máquina. Em seguida, empurre em simultâneo totalmente para trás até que a parte traseira encaixe na vertical. Segure a placa da máquina pelas duas alavancas plásticas e rode-a na direcção das setas até à posição de engate. Engate a placa da máquina a partir de cima e feche as duas alavancas plásticas. Por fim, volte a colocar a chave sextavada no olhal de segurança para bloquear a placa da máquina (figura 17).



MONTAGEM DA SERRA CIRCULAR MANUAL

Abra a placa da máquina, tal como descrito na figura 16.

Serra circular manual aplicável: Consulte as dimensões máximas para as serras circulares manuais aplicáveis (figura 18). Utilize apenas serras circulares manuais com cunha divisora, com um diâmetro de lâmina da serra máximo de 200 mm e com uma profundidade de corte máxima de 70 mm.





P

Montagem e orientação da serra circular manual: Retraia o resguardo de protecção oscilante e alinhe a máquina com o centro da fenda da serra. Solte o bloqueio da profundidade de corte da serra circular manual e deixe descair até à profundidade máxima (figura 18.2). Aperte o bloqueio da profundidade de corte. Alinhe a serra circular manual paralelamente à fenda da serra.

ATENÇÃO: Verifique agora a distância entre o dente dianteiro da lâmina da serra circular e o canto dianteiro da fenda da serra. Esta distância tem de ser inferior a 20 mm.

Exemplo de montagem para máquinas com bases mais pequenas.

Depois de alinhar a máquina, monte primeiro os dois batentes laterais por forma que estes fiquem totalmente em contacto com a base da máquina. Em seguida, monte os dois grampos de fixação (figura 18.3). Fixe um lado da base. Para isso, monte primeiro o suporte angular com os dois batentes laterais. Assegure-se de que existe um contacto total com a base. Em seguida, no lado oposto, monte do mesmo modo um suporte angular com os dois batentes laterais. Monte agora os dois grampos de fixação (figura 18.4). Os dois grampos de fixação devem ser montados tanto quanto possível na direcção do lado maior da base.

Exemplo de montagem para máquinas com bases maiores.

Depois de alinhar a máquina, monte primeiro os dois batentes laterais por forma que estes fiquem totalmente em contacto com a base da máquina. Em seguida, monte os dois grampos de fixação (figura 18.5 c). Monte os dois batentes laterais tanto quanto possível na direcção do lado maior da base (figura 18.5 d). Monte o suporte angular com um batente lateral e adicionalmente com um parafuso, uma anilha, uma arruela de aperto e uma porca (figura 18.5 b). Em seguida, monte os grampos de fixação. No lado oposto, monte do mesmo modo um suporte angular com um batente lateral e adicionalmente com um parafuso, uma anilha, uma arruela de aperto e uma porca (figura 18.5 b). Por fim, monte os grampos de fixação (figura 18.5 a).

Feche e bloqueie a placa da máquina, tal como descrito na figura 17.

ATENÇÃO: Verifique se a lâmina da serra circular está montada paralelamente à abertura da fenda da serra, se assim for, a serra circular manual tem de ser realinhada.

Ligação à corrente eléctrica: Insira a ficha eléctrica da serra circular manual no interruptor de segurança e um cabo de extensão do interruptor de segurança até à ficha da rede (figura 19.1). O cabo de extensão não está incluído.

ATENÇÃO: Antes da primeira colocação em funcionamento, premir o interruptor térmico! Após uma interrupção da corrente eléctrica devido a sobretensão, prima o interruptor térmico depois de decorrido um período de espera de 5 a 10 minutos. Em seguida, poderá premir o interruptor para ligar EIN/ON (figuras 19.2, 19.3).

No interruptor de segurança, prima o botão vermelho para desligar (AUS/OFF). Monte o borne de ligação na serra circular manual (figura 19.4). Prima o botão verde para ligar (EIN/ON) e verifique se a lâmina da serra se move livremente no espaço de inserção da abertura (figura 19.6), e volte a premir o botão vermelho (AUS/OFF) (figura 19.7).

ATENÇÃO: Desligue a ficha da rede enquanto não estiver em utilização e durante a dobragem da bancada.

A MASTER cut 1500 está agora pronta para utilização.



SERRAÇÃO ESTACIONÁRIA COM SERRA CIRCULAR MANUAL

ATENÇÃO: Trabalhe sempre com o resguardo de protecção e utilize o sistema colector de poeiras no resguardo de protecção.

Serrar com guia de ângulo

Coloque a guia de ângulo na guia (figura 20.1). Assegure-se de que a extremidade preta da guia de ângulo se situa tão perto quanto possível do resguardo de protecção para garantir uma elevação do resguardo (figura 20.2). Retraia a guia de ângulo e coloque a peça trabalhada na mesma. Ligue a serra circular manual no interruptor de segurança. Tal como apresentado na imagem, empurre a peça trabalhada com uma mão na guia de ângulo e a outra mão na peça trabalhada no sentido das setas em direcção à lâmina da serra circular (figura 20.3), até à peça trabalhada ter sido totalmente serrada. Em seguida, volte a desligar a serra circular manual no interruptor de segurança.

ATENÇÃO: Assegure-se sempre de que as suas duas mãos se encontram a uma distância suficiente da lâmina da serra circular (perigo de ferimento).

ATENÇÃO: O comprimento da peça trabalhada, alinhado da fenda da serra até ao gancho do resguardo de protecção, deve ter, no máximo, 330 mm.

A guia de ângulo permite serrar a peça trabalhada num ângulo de 0° a 65°. Para isso, desaperte os parafusos de pega, ajuste no ângulo pretendido e volte a apertar os parafusos de pega (figura 20.4). Em seguida, serre tal como indicado nas figuras 20.1 a 20.3.

Serrar com guia paralela

Introduza a guia paralela com os parafusos de pega na guia. Aproxime a guia paralela até que fique posicionada junto do resguardo de protecção. Verifique se a guia de alumínio nunca fica a uma distância em que o último dente visível da lâmina da serra circular ressalte (figura 21.1). Se isso acontecer, solte os parafusos de fixação, puxe para trás a guia e volte a apertar os parafusos. Ajuste agora a largura de corte pretendida e aperte os parafusos de pega. Ligue a serra circular manual no interruptor de segurança. Tal como apresentado na imagem, empurre a peça trabalhada no sentido das setas em direcção à lâmina da serra circular (figura 21.2), até à peça trabalhada ter sido totalmente serrada. Em seguida, volte a desligar a serra circular manual no interruptor de segurança. Em peças trabalhadas mais estreitas, é fundamental utilizar a guia de deslize fornecida (figura 21.3).

ATENÇÃO: O comprimento da peça trabalhada, alinhado da fenda da serra até à guia paralela, deve ter, no máximo, 375 mm e, alinhado da fenda da serra até ao gancho do resguardo de protecção, deve ter, no máximo, 330 mm (figura 21.4).





P

Corte em esquadria vertical

Em cortes em esquadria verticais, é necessário realinhar a serra circular manual. Ajuste o ângulo de esquadria pretendido na serra circular manual. Retraia o resguardo de protecção oscilante e alinhe a máquina com o centro da fenda da serra. Solte o bloqueio da profundidade de corte da serra circular manual e deixe descair até à profundidade máxima. Aperte o bloqueio da profundidade de corte. Alinhe a serra circular manual paralelamente à fenda da serra (figuras 22.1, 22.2).

ATENÇÃO: Verifique agora a distância entre o dente dianteiro da lâmina da serra circular e o canto dianteiro da fenda da serra. Esta distância tem de ser inferior a 20 mm (figura 22.3).

Depois de alinhar a máquina, monte primeiro os dois batentes laterais por forma que estes fiquem totalmente em contacto com a base da máquina. Em seguida, monte os dois grampos de fixação (figura 22.4 a). Fixe um lado da base. Para isso, monte primeiro o suporte angular com os dois batentes laterais. Assegure-se de que existe um contacto total com a base. Em seguida, no lado oposto, monte do mesmo modo um suporte angular com os dois batentes laterais. Monte agora os dois grampos de fixação. Os dois grampos de fixação devem ser montados tanto quanto possível na direcção do lado maior da base (figura 22.4 b). **Nota:** Em bases maiores, proceda à fixação tal como descrito na página 15 (figura 18.5). Verifique mais uma vez se a lâmina da serra se move livremente na fenda destinada à serra (figura 22.5).

Feche e bloqueie a placa da máquina, tal como descrito na figura 17.

ATENÇÃO: Verifique se a lâmina da serra circular está montada paralelamente à abertura da fenda da serra, se assim for, a serra circular manual tem de ser realinhada.



SERRAÇÃO COM SERROTE DE PONTA

Ajuste o serrote de ponta na placa da máquina por forma que a lâmina da serra fique alinhada com a abertura da serra (figura 23.1). Monte o serrote de ponta, tal como indicado na imagem, com quatro batentes laterais e quatro grampos (figura 23.2). Feche e bloqueie a placa da máquina, tal como descrito na figura 17. Insira o borne de ligação no interruptor do serrote de ponta e ligue a ficha eléctrica do aparelho ao interruptor de segurança. É fundamental utilizar o resguardo de protecção ao trabalhar com o serrote de ponta (figura 23.3).



UTILIZAÇÃO COMO BANCADA DE TRABALHO

A MASTER cut 1500 inclui 4 grampos de fixação plásticos. Estes podem ser utilizados para fixar e estirar as peças trabalhadas de uma forma flexível e segura (figura 24).



AJUSTE DA PLACA DA MÁQUINA

A altura da placa da máquina na bancada foi definida em fábrica para que seja garantido o deslizamento da peça trabalhada na área correspondente à placa da máquina e à bancada de trabalho. Caso seja necessário, a altura da placa da máquina pode ser ajustada. Para o fazer, solte as seis contraporcas. Em seguida, alinhe a placa da máquina com os seis parafusos de ajuste à mesma altura que a bancada de trabalho e volte a apertar as contraporcas. Antes de cada trabalho, verifique se as seis contraporcas estão bem apertadas. Antes de cada trabalho, verifique ainda se os parafusos e as contraporcas em ambos os suportes de engate da placa da máquina estão bem apertados (figura 25).



ACESSÓRIOS ESPECIAIS DA MASTR cut 1500 DUAS CUNHAS DIVISORAS MONTÁVEIS ADICIONAIS, N.º ART. 6930000 E 6904000, PARA UTILIZAÇÃO DE SERRAS CIRCULARES MANUAIS, SEM CUNHA DIVISORA

ATENÇÃO: Os acessórios especiais aqui descritos só devem ser utilizados com a MASTER cut 1500.

NOTA: O funcionamento e a utilização deste acessório especial é descrito em seguida e ilustrado na página 24.

INSTRUÇÕES DE UTILIZAÇÃO

A cunha divisora 6903000 destina-se a ser utilizada em serras circulares manuais com lâminas com um diâmetro máximo de 160 mm e permite uma largura de corte mínima de 2,4 mm e máxima de 2,8 mm.

A cunha divisora 6904000 destina-se a ser utilizada em serras circulares manuais com lâminas com um diâmetro máximo de 200 mm e permite uma largura de corte mínima de 2,4 mm e máxima de 2,8 mm e uma profundidade de corte máxima de 66 mm.

ATENÇÃO: Antes da utilização do acessório especial, devem ser respeitadas todas as instruções de segurança, as instruções de segurança da serra circular manual e as instruções de utilização originais da serra circular manual sem cunha divisora!



CUNHAS DIVISORAS, N.º ART. 6903000 E 6904000

O artigo Cunha Divisora com o n.º 6903000 contém os componentes: 1x cunha divisora (para um diâmetro máximo de lâmina de serra circular de 160 mm), 1x suporte de fixação da cunha divisora (curto), 1x ferramenta de nivelamento (figura A).

O artigo Cunha Divisora com o n.º 6904000 contém os componentes: 1x cunha divisora (para um diâmetro máximo de lâmina de serra circular de 200 mm), 1x suporte de fixação da cunha divisora (curto), 1x ferramenta de nivelamento (figura B).

ATENÇÃO: Em seguida, descreve-se apenas o funcionamento e a montagem da cunha divisora com o N.º Art. 6903000 para serras circulares manuais com um diâmetro de lâmina máximo de 160 mm.

A cunha divisora com o N.º Art. 6904000 para serras circulares manuais com um diâmetro de lâmina máximo de 200 mm tem uma montagem e um funcionamento idênticos. Com esta cunha divisora é possível trabalhar peças com uma altura máxima de 60 mm.





P

MONTAGEM DA CUNHA DIVISORA

Abra a placa da máquina, tal como descrito na figura 16 (figura C.1). Monte as cavilhas do suporte com as peças de fixação. Monte este conjunto, deixando as peças desapertadas (figura C.2). Feche a placa da máquina (figura C.3). Coloque a cunha divisora a cerca de 2 cm acima da ranhura da cavilha do suporte. Assegure-se de que a cunha divisora é rodada seguindo a orientação das setas, tal como indicado na imagem, até ficar encaixada na placa da máquina (= direcção vertical). Aperte o parafuso de sextavado (figura C.4, C.5). Abra de novo a placa da máquina (figura C.6).

MONTAGEM DA SERRA CIRCULAR MANUAL

Retraia o resguardo de protecção oscilante e alinhe a máquina com o centro da fenda da serra. Solte o bloqueio da profundidade de corte da serra circular manual e deixe descair até à profundidade máxima. Aperte o bloqueio da profundidade de corte.

ATENÇÃO: Verifique agora a distância entre o dente dianteiro da lâmina da serra circular e o canto dianteiro da fenda da serra. Esta distância tem de ser inferior a 20 mm.

Alinhe a parte dianteira da serra circular manual com a marcação 0 na base da serra e ambas as linhas auxiliares de marcação na placa da máquina. No lado traseiro da serra circular manual, alinhe a lâmina da serra circular com o centro da cunha divisora (figura D.1). **Nota:** A melhor perspectiva para verificar se a direcção está correta é obtida a partir da parte traseira da cunha divisora em direcção à lâmina da serra circular, uma vez que esta lâmina é mais espessa do que a cunha divisora. Depois de alinhar a serra circular manual, monte primeiro os dois batentes laterais por forma que estes fiquem totalmente em contacto com a base da máquina. Em seguida, monte os dois grampos de fixação (figura D.2).

ATENÇÃO: Verifique novamente se a lâmina da serra circular está montada ao centro da cunha divisora, caso contrário, a serra circular manual tem de ser realinhada.

Fixe outro lado da base. Para isso, monte primeiro o suporte angular com os dois batentes laterais. Assegure-se de que existe um contacto total com a base. Em seguida, no lado oposto, monte do mesmo modo um suporte angular com os dois batentes laterais. Monte agora os dois grampos de fixação (figura D.3). Os dois grampos de fixação devem ser montados tanto quanto possível na direcção do lado maior da base.

Nota: Poderá encontrar outras possibilidades de fixação em variadas bases nas páginas 13 - 15.

Ajuste a distância de segurança da cunha divisora e da lâmina da serra circular com a ferramenta de nivelamento.

Feche a placa da máquina (figura E.1). Monte as peças individuais, apresentadas na imagem, na cunha divisora (figura E.2). Aperte os parafusos e as porcas serrilhadas associadas à cunha divisora, monte os parafusos e as porcas serrilhadas no compartimento localizado na parte dianteira, deixando-os desapertados (figura E.3). Desaperte a fixação da cunha divisora com a chave sextavada (figura E.4). Empurre verticalmente para baixo a lâmina da serra circular (figura E.5). Pressione para baixo a cunha divisora até, pelo menos, um dente da lâmina da serra circular embater no compartimento da ferramenta de nivelamento (detalhe da figura E.6). Aperte as porcas serrilhadas dianteiras (figura E.6). Depois de apertar o parafuso de sextavado, a distância de segurança entre a lâmina da serra circular e a cunha divisora deverá ser, no máximo, de 5 mm (figura E.7). Desaparafuse a ferramenta de nivelamento da cunha divisora (figura E.8).

ATENÇÃO: Verifique novamente se a lâmina da serra circular está montada ao centro da cunha divisora (detalhe da figura E.8) e se a distância de segurança entre a lâmina da serra circular e a cunha divisora é, no máximo, de 5 mm (detalhe da figura E.6), caso contrário, a serra circular manual tem de ser realinhada.

ATENÇÃO: Antes de cada trabalho, verifique se a cunha divisora e as peças de fixação estão bem apertadas!

Bloqueie a placa da máquina, tal como descrito na figura 17. A bancada está agora preparada para serras estacionárias, poderá ler sobre este tema na secção referente a serração estacionária com serras circulares manuais.

Regulação da profundidade de corte

Ao mudar a profundidade de corte da serra circular manual, a altura da cunha divisora deve ser ajustada de modo a garantir a distância de segurança de, no máximo, 5 mm da lâmina da serra circular manual. Desaperte primeiro a cunha divisora com a chave sextavada. Ajuste a profundidade de corte pretendida para a serra circular manual. Aperte o bloqueio da profundidade de corte. Monte e posicione a ferramenta de nivelamento em conjunto com a cunha divisora, tal como descrito nas figuras E.1 a E.8.

Corte em esquadria vertical

Em cortes em esquadria verticais, é necessário realinhar a serra circular manual. Ajuste o ângulo de esquadria pretendido na serra circular manual. Retraia o resguardo de protecção oscilante e alinhe a máquina com o centro da fenda da serra. Solte o bloqueio da profundidade de corte da serra circular manual e deixe descair até à profundidade máxima. Aperte o bloqueio da profundidade de corte (figuras F.1, F2). Desaperte os parafusos de sextavado e rode a cunha divisora até esta estar exactamente ao centro da lâmina da serra circular (figura F.3).

ATENÇÃO: Verifique agora a distância entre o dente dianteiro da lâmina da serra circular e o canto dianteiro da fenda da serra. Esta distância tem de ser inferior a 20 mm (figura F.4).

Aperte o parafuso de sextavado (figura F.5).

ATENÇÃO: Agora, ajuste de modo à lâmina da serra circular ficar paralela à fenda da serra e garanta em simultâneo que a lâmina da serra circular se encontra sempre centrada relativamente à cunha divisora.

Monte os dois batentes laterais por forma que estes fiquem totalmente em contacto com a base da máquina. Em seguida, monte os dois grampos de fixação. Fixe outro lado da base. Para isso, monte primeiro o suporte angular com os dois batentes laterais. Assegure-se de que existe um contacto total com a base. Em seguida, no lado oposto, monte do mesmo modo um suporte angular com os dois batentes laterais. Monte agora os dois grampos de fixação. Os dois grampos de fixação devem ser montados tanto quanto possível na direcção do lado maior da base (figura G).





P

Ajuste a distância de segurança da cunha divisora e da lâmina da serra circular com a ferramenta de nivelamento.

Feche a placa da máquina (figura H.1). Monte as peças individuais, apresentadas na imagem, na cunha divisora (figura H.2). Aperte os parafusos e as porcas serrilhadas associadas à cunha divisora, monte os parafusos e as porcas serrilhadas no compartimento localizado na parte dianteira, deixando-os desapertados (figura H.3). Desaperte a fixação da cunha divisora com a chave sextavada (figura H.4). Aproxime a cunha divisora, mantendo o mesmo ângulo da lâmina da serra circular (figura H.5). Aproxime a cunha divisora até, pelo menos, um dente da lâmina da serra circular embater no compartimento da ferramenta de nivelamento (detalhe da figura H.6). Aperte as porcas serrilhadas dianteiras (figura H.6). Depois de apertar o parafuso de sextavado, a distância de segurança entre a lâmina da serra circular e a cunha divisora deverá ser, no máximo, de 5 mm (figura H.7). Desaparafuse a ferramenta de nivelamento da cunha divisora. Bloqueie a placa da máquina tal como descrito na figura 17 e verifique mais uma vez se a lâmina da serra circular se move livremente (figura I).

ATENÇÃO: Verifique novamente se a lâmina da serra circular está montada ao centro da cunha divisora (detalhe da figura I) e se a distância de segurança entre a lâmina da serra circular e a cunha divisora é, no máximo, de 5 mm (detalhe da figura H.6), caso contrário, a serra circular manual tem de ser realinhada.

ATENÇÃO: Antes de cada trabalho, verifique se a cunha divisora e as peças de fixação estão bem apertadas!

A bancada está agora preparada para serras estacionárias, poderá ler sobre este tema na secção referente a serração estacionária com serras circulares manuais.

**Garantia**

Querido amador e amadora de bricolage Adquiriu

um produto da wolcraft® de elevado valor, que lhe irá proporcionar grande prazer na bricolage caseira. Os produtos da wolcraft® correspondem a um nível técnico elevado e passam por fases intensivas de desenvolvimento e de exame antes de serem comercializados. Durante a produção em série efectuamos controlos constantes e testes regulares que asseguram o elevado nível de qualidade. Desenvolvimentos técnicos sólidos e controlos de qualidade competentes conferem-lhe a segurança de ter tomado a decisão de compra acertada.

Concedemos-lhe uma garantia de 10 anos a partir da data de compra, para o produto wolcraft® que adquiriu, sob condição de uso exclusivo num âmbito privado e não profissional. A garantia só dá cobertura a danos no próprio artigo de compra, e apenas aqueles que são resultantes de defeitos de material e de produção. Esta garantia não cobre defeitos ou danos resultantes de funcionamento impróprio ou falta de manutenção devida. A garantia também não cobre efeitos de deterioração habituais e desgaste devido ao uso, nem defeitos ou danos dos quais o cliente estava ciente na altura da celebração do contrato.

Os direitos decorrentes da garantia só podem ser reivindicados mediante apresentação da factura / do recibo de compra.

A garantia fornecida pela wolcraft® não restringe os seus direitos legais como consumidor (após cumprimento, rescisão ou redução, indemnização ou compensação de despesas).

**Declaração de conformidade segundo a Directiva Máquinas 2006/42/EG, anexo II A**

Pela presente a firma wolcraft GmbH em D-56746 Kempenich, Wolff Str. 1, declara que este produto (MASTER cut 1500) corresponde à Directiva Máquinas 2006/42/CE. TÜEV Rheinland LGA Products GmbH, Tillystrasse 2, 90431 Nürnberg. BM: 60087567 0001
Em conformidade com as seguintes normas: DIN EN 60745-1, DIN EN 60745-2-5, DIN EN 60745-2-11

Kempenich, 02.08.2013

Michael Bauseler

Pessoa autorizada para assinar a Declaração de Conformidade e para compor a documentação técnica.
(Direcção/Técnica/Logística; wolcraft GmbH)





DK

INDLEDNING

- **BEMÆRK!** Læs alle sikkerhedsoplysninger og anvisninger, der følger med MASTER cut 1500 og de benyttede elektrværktøjer. Tilsidesættelse af sikkerhedsoplysninger og anvisninger kan forårsage elektriske stød, brand og/eller alvorlige kvæstelser.
- Opbevar betjeningsvejledningen til evt. senere brug.

TEKNISKE DATA

| | |
|---------------------------------------|---|
| Mål (monteret): | 780 x 520 x 863 mm (bredde x dybde x højde) |
| Mål (sammenklappet): | 1335 x 520 x 260 mm |
| Arbejdsflade: | 780 x 500 mm |
| Max. emnehøjde: | Bordrundsav 60 mm |
| Max. snitbredde med parallelt anslag: | Bordrundsav 375 mm |
| Spændehullers borningsdiameter: | 20 mm |
| Bæreevne: | 200 kg |
| Vægt: | 17 kg |

SYMBOLER OG DERES BETYDNING



Advarsel mod generelle farer



Må ikke benyttes til at save brænde.



Læs vejledning og anvisninger!



Der må kun benyttes manuelle rundsav med et max. snitdybde på 70 mm.



Benyt beskyttelsesbriller.



Der må kun benyttes manuelle rundsav med en max. savbladsdiameter på 200 mm.



Benyt høreværn.



Forud for hvert snit indstilles rundsavens snitdybde på en måde, så savbladet rager max. 4 mm ud af emnet.



Benyt en støvmaske.



Benyt kun manuelle rundsav med spaltekniv.



Træk stikket ud



Benyt kun værktøjer med en max. effekt på 2760 W.



Generelle oplysninger

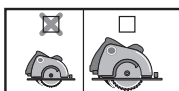

De markerede piktogrammer refererer til rundsavens grundpladedimensioner (mindre og større grundpladedimensioner).

MONTERINGSVÆRKTØJ



1 unbraconøgle: SW 5 (medfølger)



2 skruetrækkere: PH 1, PH 2 (medfølger ikke)



3 fastnøgler: SW 8, 10, 13 (medfølger ikke)

HENSIGTMÆSSIG BRUG

MASTER cut 1500 er et multifunktionsarbejds- og maskinbord. Det er velegnet til:

- montering af en rundsav med spaltekniv på maskinpladen med en maks. savklingediameter 200 mm og en maks. snitdybde på 70 mm. Anvend kun save inden for de angivne maksimale grundpladedimensioner (se billede 18). Den er således en stationær rundsav.
- anvendelse som rundsavsbord til rundsav uden spaltekniv. Udelukkende i forbindelse med tilbehøret separat spaltekniv, art.nr. 6903000 med en maks. savklingediameter på 160 mm og en skærebredde på min. 2,4 mm.
- anvendelse som rundsavsbord til rundsav uden spaltekniv. Udelukkende i forbindelse med tilbehøret separat spaltekniv, art.nr. 6904000 med en savklingediameter på min. 161 mm til maks. 200 mm, en skærebredde på min. 2,4 mm og op til maks. 66 mm skæredybde.
- anvendelse som rundsavsbord.
- anvendelse som fræsebord udelukkende i forbindelse med parallel-fræseanslag art.nr. 6901000 og overfræsere med 230 V og maks. 1800 W. Benyt ikke fræsere med en diameter på over 27 mm!
- anvendelse som arbejdsbord til bearbejdning af emner (f.eks. boring, slibning osv.).
- Producentens angivelser og de anvendte maskiners sikkerhedsdatablade samt maskinbordets sikkerhedsdatablade skal overholdes.
- Overhold dine lokale love og bestemmelser ved bortskaffelse af MASTER cut 1500.

Brugeren hæfter selv for skader og uheld som følge af uhensigtsmæssig brug.





DK

GENERELLE SIKKERHEDSANVISNINGER

- Hold arbejdsområdet rent og sørg for god ventilation. Uorden og ubelyste arbejdsområder kan være årsag til ulykker.
- El-værktøj må ikke benyttes i eksplosionstruede områder, hvor der befinder sig brændbar væske, gasser eller støvpartikler. Under arbejdet med el-værktøj dannes der gnister, der kan antænde støv eller dampe.
- Børn og andre personer skal holdes på afstand, når el-værktøjet benyttes. I tilfælde af uopmærksomhed kan man miste kontrollen over værktøjet.
- El-værktøjets tilslutningsstik skal passe til stikkontakten. Stikket må ikke ændres på nogen måde. Der må ikke benyttes adapterstik sammen med el-værktøjer. Uændrede stik og passende stikkontakter nedsætter risikoen for elektrisk stød.
- El-værktøjer skal beskyttes mod regn og fugtighed. Hvis der trænger vand ind i et el-værktøj, øges risikoen for elektrisk stød.
- Hvis el-værktøjet anvendes til udendørs arbejde, må der kun benyttes forlængerledninger, der er godkendt til udendørs brug. Brug af en sådan forlængerledning nedsætter risikoen for elektrisk stød.
- Hvis det bliver nødvendigt at arbejde med el-værktøjet i fugtige omgivelser, skal der anvendes en fejlstrømsafbryder. En sådan afbryder nedsætter risikoen for elektrisk stød.
- Vær opmærksom og fokuseret på det, du laver, og lad fornuften råde, når du arbejder med el-værktøjet. Undlad at benytte el-værktøjet, hvis du er træt eller under indflydelse af euforiserende stoffer, spiritus eller medicin. Et øjeblik uopmærksomhed kan føre til alvorlige kvæstelser.
- Benyt egnet personligt beskyttelsesudstyr, dvs. høreværn, beskyttelsesbriller, støvmaske i forbindelse med støvgenererende arbejde samt beskyttelseshandsker ved bearbejdning af ru materialer og ved udskiftning af værktøj.
- Fjern justeringsredskaber eller skruenøgler før du starter el-værktøjet. Et stykke redskab eller en nøgle, der sidder i en bevægelig del af el-værktøjet, kan forårsage kvæstelser.
- Ifør dig passende beklædning. Tøjet må ikke være løstsiddende og der må ikke bæres smykker. Hår, tøj og handsker holdes på afstand af roterende dele. Løstsiddende tøj, smykker eller langt hår kan blive fanget af roterende dele.
- Benyt altid beskyttelseskappe med støvudsugning.
- El-værktøjet må ikke benyttes, hvis kontakten er defekt. El-værktøj, der hverken kan tændes eller slukkes, er farligt og skal repareres.
- El-værktøj, der ikke er i brug, skal opbevares utilgængeligt for børn. Personer, der ikke er fortrolige med bruget af el-værktøjet eller ikke har læst disse anvisninger, må ikke benytte værktøjet. El-værktøjer er farlige, hvis de benyttes af uerfarne personer.
- Før du påbegynder arbejdet skal alle apparater og værktøjer funktionstestes. Der må ikke arbejdes med beskadiget eller sløvt værktøj.
- El-værktøjer må kun repareres af kvalificeret fag personale. Benyt de originale reservedele. På den måde sikrer man, at el-værktøjets sikkerhedsstandard bevares.
- Træk stikket ud eller tag akkupaakken ud af elektroværktøjet, inden du foretager indstillinger på apparatet eller udskifter tilbehørsdele. Utilisgigt start af elektroværktøjet kan forårsage uheld.
- Opstil maskinbordet korrekt, inden du monterer elektroværktøjet. Korrekt opstilling er vigtigt for at forhindre, at bordet bryder sammen.
- Fastgør elektroværktøjet sikkert på maskinpladen, inden du benytter det. Hvis elektroværktøjet glider af på maskinpladen, kan dette medføre tab af kontrol.
- Stil maskinbordet på et fast, jævnt og vandret underlag. Hvis maskinbordet vipper eller flytter sig, vil dette få negativ indflydelse på føring af elektroværktøjet eller emnet.
- Pas på ikke at overbelaste maskinbordet. Maskinbordet må ikke benyttes som stige eller stativ. Overbelastning (f.eks. hvis noget står på maskinbordet) kan føre til, at bordets tyngdepunkt flytter sig og bordet vælter.
- Bordet må ikke benyttes til bearbejdning af materialer, der ikke er af træ, og heller ikke til let spåntagende kunststoffer. Undtagelse: Let spåntagende metaller (f.eks. aluminium) må gerne bearbejdes med stiksav, hvis der benyttes egnede savklinger.
- Løse splinter, spåner og lignende må ikke fjernes med hånden fra området tæt på savklingen, når denne kører!
- De anvendte maskiner skal leve op til kravene iht. DIN EN 60745-1. Apparater fra og med byggeår 1995 skal bære et CE-tegn.
- Ved manuel bearbejdning af emner skal der benyttes parallelt anslag eller vinkelanslag.
- Når der er blevet slukket for motoren, må savklingerne ikke bremses ved tryk fra siden!
- Benyt kun værktøjerne til det, de er beregnet til.
- Benyt kun intakte savklinger; grundlegemet må ikke være tykkere og udlægningen ikke smallere end spaltekilen.
- Kontrollér med jævne mellemrum, at alle skruer er spændt forsvarligt!
- Benyt ikke arbejdsbordet til andre formål end dem, det er beregnet til!
- Alle genstande, der ikke skal bruges, fjernes fra arbejdsbordet.
- Må ikke benyttes til at save brænde.
- Benyt ikke maskinbordet til savning af rundtømmer.
- Benyt udelukkende sikkerhedskontakten til at tænde og slukke elektroværktøjerne.
- Til vedvarende fiksering af kontakten i "ON"-position må du kun benytte medfølgende startklemme.
- Benyt altid en skubbepind i forbindelse med bearbejdning af smalle emner.
- Hæng skydestokken på den dertil indrettede holder, når den ikke er i brug (billede 8).
- Kontrollér, at de to svingbare holdere til fastgørelse af bordbenene sidder i borerne i sidedelen med sikringsboltene, og at håndskruerne er tilspændt tilstrækkeligt (billede 15.3).
- Inden ibrugtagning skal du kontrollere, at rundsaven, overfræseren eller stiksaven er korrekt monteret på maskinpladen, at maskinpladen er gået sikkert i indgreb med maskinbordets fordybning, og at unbrakonøglen er sat i til yderligere sikring (billede 17.3).
- Undlad at anvende savbordet i det fri i regnvejr.
- Overhold de maksimale emnestørrelser (se Tekniske data).



SIKKERHEDSANVISNINGER FOR RUNDSAVE

- Udover de sikkerhedsanvisninger, der gælder for maskinen, bedes du være opmærksom på de for håndrundsave gældende sikkerhedsanvisninger.
- Der må kun benyttes håndrundsave med spaltekile, max. 200 mm savklingediameter samt max. 70 mm skæredybde.
- Benyt kun save inden for de nævnte max. grundplademål (se fig. 18).
- Bordrundsave må kun benyttes med korrekt monteret beskyttelseskappe.
- OBS: Kontrollér, om rundsavklingen er monteret parallelt med åbningen i spaltekiven, og juster om nødvendigt rundsaven på ny.
- Lange emner skal støttes på aftagesiden, så de kommer til at ligge vandret; benyt f.eks. wolcraft rullebuk (Art.-nr. 6119973).
- Pas på, at håndrundsaven ikke overbelastes.
- Der må ikke benyttes slibeskiver.
- Anvend kun de anbefalede savklinger og vælg disse afhængigt af, hvilke materialer der skal bearbejdes.
- FARE: Stik ikke hånden ned i saveområdet eller omkring savklingen.
- Før ikke hånden ind under emnet. Under emnet kan beskyttelseskappen ikke yde nogen beskyttelse mod savklingen.
- Tilpas snitdybden efter emnets tykkelse. Nedenfor emnet skal man kunne se mindre end en fuld tandhøjde.





DK

- Vær altid forberedt på, at savklingen evt. får fat i emnet under savningen og at dette kan blive slynget ind mod brugeren.
- Tilbageslag skyldes altid forkert og/eller uhensigtsmæssig brug af saven. Dette kan dog forhindres gennem foranstaltninger, der beskrives i det følgende.
- Hold fast i saven med begge hænder og hold armene i en position, fra hvilken tilbageslagskraften kan afværges. Stå altid lidt forskudt i forhold til savbladet, dvs. savbladet må ikke flugte med kroppen. Ved et tilbageslag kan rundsaven springe tilbage, men tilbageslagskraften kan afværges, hvis der træffes egnede foranstaltninger.
- Hvis savklingen sætter sig fast eller du afbryder arbejdet, skal du slukke for saven og holde denne i ro i materialet indtil savklingen står stille. Prøv aldrig at trække saven (baglæns) ud af emnet, så længe savklingen bevæger sig, da dette kan bevirke et tilbageslag. Find ud af, hvorfor savklingen har sat sig fast, og fjern så årsagen.
- Hvis du ønsker at sætte en sav i gang, der befinder sig i et emne, skal savklingen centreres i savspalten. Forvis dig om, at savtænderne ikke har sat sig fast i emnet. Hvis savklingen sidder fast, er der fare for, at den springer ud af emnet eller forårsager et tilbageslag, når saven startes påny.
- Sørg for god støtte til store plader for at mindske risikoen for tilbageslag som følge af at savklingen har sat sig fast. På grund af deres egenvægt kan det nemt ske, at store plader bliver bøjet. Pladerne skal støttes i begge sider, dvs. både tæt på savspalten og ud mod kanten.
- Der må ikke benyttes sløve eller beskadigede savklinger, da de pga. en for smal savspalte vil forårsage større friktion og tilbageslag. Desuden er der stor risiko for, at savklingen sætter sig fast.
- Før du går i gang med at save, skal du huske at spænde indstillingen for snitdybde og snitvinkel. Hvis indstillingen ændres, mens der saves, er der fare for at savklingen sætter sig fast og forårsager et tilbageslag.
- Udvis særlig forsigtighed i forbindelse med dyksnit i eksisterende vægge eller andre "skjulte" områder, idet savklingen kan blokere og forårsage et tilbageslag.
- Benyt altid glidestaven i forbindelse med savning af riller og fuger, da savbladet ikke er synligt.



SIKKERHEDSANVISNINGER FOR STIKSAVE

- Udover de sikkerhedsanvisninger, der gælder for maskinen, bedes du være opmærksom på de for stiksaven gældende sikkerhedsanvisninger.
- Der må ikke arbejdes med beskadigede stiksave.
- Pas på ikke at udsætte stiksaven for overbelastning.



BEMÆRK: MÅ KUN ANVENDES SOM FRÆSEBORD I FORBINDELSE MED PARALLELT FRÆSEANSLAG ART. NR 6901000 SIKKERHEDSANVISNINGER FOR OVERFRÆSER

- Udover de sikkerhedsanvisninger, der gælder for maskinen, bedes du være opmærksom på de for overfræsere gældende sikkerhedsanvisninger.
- Vær forberedt på, at emnet pludseligt og uventet kan komme ud af kontrol i forbindelse med fræsning, og derved forårsage et tilbageslag.
- Maskinbordet må ikke anvendes til buefræsning!
- Fræsning må kun udføres med parallelt fræseanslag (Art.-nr. 6901000, fås som tilbehør) for at forhindre tilbageslag og håndberøring af fræseren.
- Vær opmærksom på den originale betjeningsvejledning til det parallelle fræseanslag (Art.-nr. 6901000) i forbindelse med montering.
- Der må ikke benyttes overfræsere med over 1800 W og mere end 230 V.
- Der må ikke benyttes fræsere med en diameter på over 27 mm!
- Vær opmærksom på, at fremskubning kun må ske imod fræsere om drejningsretning.
- Vælg de medfølgende indlægsringe afhængigt af fræseværktøjets størrelse. Vælg den mindst mulige indlægsring for størst mulig sikkerhed.
- Der må kun benyttes skarpe, vedligeholdte fræseværktøjer, der er korrekt indstillet iht. værktøjsfabrikantens anvisninger.
- Apparater og værktøjer: Vær opmærksom på de oplysninger om min./max.-omdrejningshastighed og omdrejningsretning, der findes på selve produktet, emballagen eller i den respektive betjeningsvejledning.
- Vær bevidst om, at ukorrekt brug af fræseværktøjer, emner og emneføringer kan føre til farlige situationer.
- Hold fingrene væk fra fræseværktøjet i forbindelse med fræsning på anslaget.
- Benyt så vidt muligt trykskoene i tillæg til det parallelle fræseanslag i forbindelse med fræsningen.
- Støt lange emner på aftagesiden for at forhindre farlige situationer som følge af ukontrollerede bevægelser. Støtteanordningen skal stå stabilt og være lige så høj som maskinbordet. Benyt evt. understøtning med rullebuk (Art.-nr. 6119973).
- Emnerne, der skal bearbejdes, må ikke være større eller tungere end at de kan håndteres sikkert af en person.
- Vælg den rigtige hastighed afhængigt af værktøjet og emnet. I betjeningsvejledningen til overfræseren finder du de nøjagtige hastighedsmål.
- Vær opmærksom på de max. emnemål (se Tekniske data).



LEVERINGSOMFANG

Tag MASTER cut 1500 ud af kassen, og kontrollér, om alt det afbildede indhold er til stede (billede 1, billede 2).



GRUNDMONTERING

Bordopbygning: Læg bordets overdel på et plant, rent underlag. Fastgør det forreste benpar og den nederste afstiver som afbildet med alle monteringsdele. Kontrollér, at de to låsehåndtag sidder i monteringshullerne, og at de to håndskruer er tilspændt (billede 3.1). Efterfølgende monterer du det bageste benpar og den nederste afstiver. Fastgør nu de to tværstivere på det forreste faststående benpar, sving efterfølgende det bageste benpar op, og monter den anden ende af de to tværstivere (billede 3.2). Monter nu som afbildet de to fødder med ruller på det bageste benpar og de to andre på det forreste benpar (billede 3.3).

OBS: Sørg for, at de monteringsdele, der er markeret med en note, kun tilspændes så meget, at bordet kan klappes sammen med let modstand. Kontrollér altid, at de to sikringsholdere er gået sikkert i indgreb, og at begge håndskruer er spændt til.

Bordet kan nu stillet på benene.

OBS: Pas på ikke at klemme dine hænder ved ud- og sammenklapning af bordet samt ved drejning af maskinpladen.

Skruestik: Monter skruestikket på maskinbordet som afbildet. Skruestikket kan monteres på højre og på venstre side (billede 4).





DK

Sikkerhedsafbryder: Monter sikkerhedsafbryderen på maskinbordet som afbildet (billede 5).

Beskyttelseskappe: Monter først beskyttelseskappens enkeltdele. Efterfølgende skubbes beskyttelseskappeholderens føring ind i aluminiumprofilen, og de to unbrakonøgler spændes med unbrakonøglen (billede 6).

Aktiveringsklemme: Bind den ene ende af snoren fast i hullet i aktiveringsklemmen og den anden ende af snoren i beskyttelseskappebøjlen (billede 7).

Skydestok: Skydestokken sætte på holderen (billede 8).

Vinkelanslag: Monter vinkelanslaget på maskinbordet som afbildet (billede 9). Afhængigt af emnets højde skal aluminiumanslaget afmonteres og monteres igen. Ved en emnehøjde på mindst 15 mm på højkant (billede 9.1), ved en emnehøjde på maks. 15 mm liggende (billede 9.1). Vinkelanslaget fører emnet i føringsnoten (billede 9.3).

Parallelanslag: Monter anslagholderen på maskinbordet som afbildet (billede 10.1). De to skruer og firkantmøtrikkerne monteres løst (billede 10.2). Aluminiumanslaget føres ind som afbildet, og skrueerne spændes (billede 10.3). Efterfølgende føres parallelanslaget ind i føringen som afbildet, og håndskrueerne spændes (billede 10.4).

OBS: Låsning af maskinpladen: Unbrakonøglen anvendes som sikkerhedslås til maskinpladen og skal hver gang indføres, før bordet tages i brug, som afbildet, her vist i position "lock" (billede 11).

Indlægsringe: De to indlægsringe bruges som sikkerhedsforanstaltning ved overfræsning. Vælg altid den mindste mulige indlægsring til den anvendte fræser (billede 12).

Spændeklør: Monter spændeklørerne i de forborede huller. Disse anvendes til fiksering af emnet i forbindelse med skruestikket.

SAMMENKLAPNING OG UDKLAPNING AF BORDET

OBS: Træk altid ledningen ud af stikkontakten, før du klapper bordet sammen.

Sammenklapning: Løsn begge håndskrueer så meget, at de to låsehåndtag kan trækkes tilbage og kan drejes (billede 14.1). Efterfølgende klappes bordet samme i pilens retning. Af sikkerhedsmæssige årsager skal du sørge for, at du som vist på billedet har en fod placeret ved bordfoden, sådan at bordet ikke kan skride ud (billede 14.2). Løberullerne i fødderne letter transporten (billede 14.3).

Opklapning: Bordet holdes fast med begge hænder, og foden placeres ved bordfoden som afbildet (billede 15.1). Drej nu bordet i en enkelt bevægelse i pilens retning, indtil det er helt klappet op (billede 15.2). Efterfølgende trykker du bordets forkant ned med en enkelt hånd, sådan at overdelen går i indgreb. De to låsehåndtag føres ind i hullerne, og begge håndskrueer spændes til (billede 15.3).

KLARGØRING TIL MASKINMONTERING

OBS: Åbning og lukning af maskinpladen beskrives her, før arbejdet påbegyndes, og skal udføres ved enhver maskinudskiftning!

Åbning af maskinpladen ved monteringsarbejde: Fjern unbrakonøglen fra sikkerhedslåsen. Drej begge plashåndtag opad, og løft maskinpladen en smule i de to håndtag. Drej maskinpladen i pilens retning, indtil den står lodret, og skub den fremad indtil anslaget. Efterfølgende drejes maskinpladen, indtil den ligger sikkert an mod bordet (billede 16).

OBS: Undgå at dine fingre kommer under maskinpladen ved arbejdet med maskinpladen (risiko for personskaade).

Lukning af maskinpladen efter udført maskinmontering: Løft maskinpladen en smule. Efterfølgende trækkes den helt bagud og rettes ud vertikalt indtil bageste anslag i en bevægelse. Maskinpladen holdes fast i de to plashåndtag, og maskinpladen drejes til indgrebspositionen i pilens retning. Maskinpladen går i indgreb ovenfra, og de to plashåndtag låses. Placer igen unbrakonøglen i sikkerhedsbøsningen for at låse maskinpladen (billede 17).

MONTERING AF RUNDSAVEN

Åbn maskinpladen som beskrevet i billede 16.

Kompatibel rundsav: Du kan se de kompatible rundsaves maksimale dimensioner på (billede 18). Anvend kun rundsav med spalteknav, maks. savklingediameter 200 mm og maks. snitdybde 70 mm.

Montering og justering af rundsaven: Træk rundsavens beskyttelseskappe tilbage, og sæt maskinen midt på spalteknaven. Frigør rundsavens skæredybdelåsesystem, og kød skæredybdelen helt ud (billede 18.2). Spænd skæredybdelåsesystemet. Juster rundsaven efter midten og parallelt med spalteknaven.

OBS: Kontrollér afstanden fra den forreste tand på rundsavsklingen til spalteknavens forreste kant. Denne afstand skal være mindre end 20 mm.

Monteringseksempel for maskiner med mindre grundplader.

Efter justering af maskinen skal du først montere de to sideanslag på en sådan måde, at disse er i fuld kontakt med hele fladen på maskinens grundplade. Efterfølgende monterer du de to spændeklør (billede 18.3). Fastgør nu den ene side af grundpladen. Monter først vinkelholderen med to sideanslag. Sørg for fuld kontakt med grundpladens flade. Efterfølgende monteres analogt hermed en vinkelholder med to sideanslag på den overfor liggende side. Nu monterer du de to spændeklør (billede 18.4). De to spændeklør monteres så vidt muligt i retning af grundpladens lange side.





DK

Monteringseksempel for maskiner med større grundplader.

Efter justering af maskinen skal du først montere de to sideanslag på en sådan måde, at disse er i fuld kontakt med hele fladen på maskinens grundplade. Efterfølgende monterer du de to spændekløer (billede 18.5 c). De to sideanslag monteres så vidt muligt i retning af grundpladens lange side (billede 18.5 d). Monter nu vinkelholderen med et sideanslag og derudover med skrue, skive, sikringskive og møtrik (billede 18.5 b). Efterfølgende monterer du spændekloen. Efterfølgende monteres analogt hermed en vinkelholder med et sideanslag og derudover med skrue, skive, sikringskive og møtrik på den overfor liggende side (billede 18.5 b). Til sidst monterer du spændekloen (billede 18.5 a).

Luk og lås nu maskinpladen som beskrevet i billede 17.

OBS: Kontrollér endnu engang, om rundsavklingen er monteret parallelt med åbningen i spaltekniven, og juster om nødvendigt rundsaven på ny.

Tilslutning til strømforsyning: Sæt rundsavens stik i sikkerhedsafbryderen og et forlænger-kabel fra sikkerhedsafbryderen til stikdåsen (billede 19.1). Forlænger-kabel medfølger ikke.

OBS: Tryk på termoafbryderen før første ibrugtagning! Efter strømafbrydelse som følge af overspænding betjenes termoafbryderen efter en ventetid på 5 – 10 min. Efterfølgende kan TIL/ON-knappen betjenes (billeder 19.2, 19.3).

Tryk på den røde knap (FRA) på sikkerhedsafbryderen. Efterfølgende monteres aktiveringsklemmen på rundsaven (billede 19.4). Tryk nu på den grønne knap (TIL), og kontrollér savklingens friløb i spalteindlægget (billede 19.6). Tryk efterfølgende på den røde knap (FRA) igen (billede 19.7).

OBS: Træk altid stikket ud af stikkontakten, når maskinen ikke er i brug, eller når bordet klappes sammen.

MASTER cut 1500 er nu klar til brug.

**STATIONÆR SAVNING MED RUNDSAV**

OBS: Arbejd altid med sikkerhedskappe, og anvend støvudsugningen på beskyttelseskappen.

Savning med vinkelanslag

Før vinkelanslaget ind i føringen (billede 20.1). Sørg for, at anslagets sorte ende er så tæt på beskyttelseskappen som muligt for at sikre, at kappen kan løftes (billede 20.2). Træk nu vinkelanslaget tilbage, og læg emnet ind mod vinkelanslaget. Tænd for rundsaven på sikkerhedsafbryderen. Skub som afbildet emnet med den ene hånd på vinkelanslaget og den anden hånd på emnet i pilens retning mod savklingen (billede 20.3), indtil emnet er savet helt igennem. Efterfølgende slukkes rundsaven igen via sikkerhedsafbryderen.

OBS: Sørg altid for at holde begge dine hænder på forsvarlig afstand af savklingen (fare for personskade).

OBS: Emnets længde må maks. være 330 mm målt fra midten af spaltkniven og til beskyttelseskappebøjlen.

Med vinkelanslaget kan du save emner i en vinkel på 0° – 65°. Løsn håndskruen, indstil den ønskede vinkel, og spænd håndskruen til igen (billede 20.4). Efterfølgende saves som beskrevet i billederne 20.1 til 20.3.

Savning med parallelanslag

Før parallelanslaget ind i føringen med løst håndskrue. Skub parallelanslaget tæt ind mod beskyttelseskappen. Sørg for, at aluminiumanslaget ikke rager længere ud end den sidste synlige tand på rundsavklingen (billede 21.1). I dette tilfælde løsnes monteringskruerne, anslaget trækkes lidt tilbage, og efterfølgende spændes skrueene igen. Indstil den ønskede skærebredde, og spænd håndskruen. Tænd for rundsaven på sikkerhedsafbryderen. Skub som afbildet emnet i pilens retning mod savklingen (billede 21.2), indtil emnet er savet helt igennem. Efterfølgende slukkes rundsaven igen via sikkerhedsafbryderen. Ved smalle emner skal den medleverede skydestok anvendes (billede 21.3).

OBS: Emnets længde må maks. være 375 mm målt fra midten af spaltkniven til parallelanslaget og 330 mm målt fra midten af spaltkniven og til beskyttelseskappebøjlen (billede 21.4).

Vertikale geringsnit

Ved vertikale geringsnit skal rundsaven justeres på ny. Indstil den ønskede geringsvinkel på rundsaven. Træk rundsavens beskyttelseskappe tilbage, og sæt maskinen midt på spaltekniven. Frigør rundsavens skæredybdelåsesystem, og kør skæredybdelen helt ud. Spænd skæredybdelåsesystemet. Juster rundsaven efter midten og parallelt med spaltekniven (billederne 22.1, 22.2).

OBS: Kontrollér afstanden fra den forreste tand på rundsavklingen til spalteknivens forreste kant. Denne afstand skal være mindre end 20 mm (billede 22.3).

Efter justering af maskinen skal du først montere de to sideanslag på en sådan måde, at disse er i fuld kontakt med hele fladen på maskinens grundplade. Efterfølgende monterer du de to spændekløer (billede 22.4 a). Fastgør nu den ene side af grundpladen. Monter først vinkelholderen med to sideanslag. Sørg for fuld kontakt med grundpladens flade. Efterfølgende monteres analogt hermed en vinkelholder med to sideanslag på den overfor liggende side. Nu monterer du de to spændekløer. De to spændekløer monteres så vidt muligt i retning af grundpladens lange side (billede 22.4 b). **Bemærk:** Ved større grundplader udføres fastgørelsen som beskrevet på side 15 (billede 18.5). Kontrollér endnu engang savklingens friløb i spaltekniven (billede 22.5).

Luk og lås nu maskinpladen som beskrevet i billede 17.

OBS: Kontrollér endnu engang, om rundsavklingen er monteret parallelt med åbningen i spaltekniven, og juster om nødvendigt rundsaven på ny.





DK

SAVNING MED STIKSAV

Stiksaven placeres på maskinpladen på en sådan måde, at savklingen kører i midten af saveåbningen (billede 23.1). Monter derefter stiksaven som afbildet med fire sideanslag og fire kløer (billede 23.2). Luk og lås nu maskinpladen som beskrevet i billede 17. Slut aktiveringsklemmen til stiksavens afbryder, og sæt maskinens stik i sikkerhedsafbryderen. Beskyttelseskappen skal anvendes ved savning med stiksav (billede 23.3).



ANVENDELSE SOM ARBEJDSBÆNK

MASTER cut 1500 er forsynet med 4 plastspændekløer. Disse anvendes til fleksibelt og sikkert af fastgøre og fastspænde emner (billeder 24).



INDSTILLING AF MASKINPLADEN

Højden på maskinpladen i arbejdspladen er fra fabrikken indstillet på en sådan måde, at emnet kan glide hen over arbejds- og maskinpladen. Maskinpladen kan efter behov indstilles i højden. Løsn de seks kontramøtrikker. Derefter justeres maskinpladen med de seks indstillingsskruer i højden, så den flugter med arbejdspladen, hvorefter kontramøtrikkerne spændes igen. Før du påbegynder arbejdet, skal du altid kontrollere, om de seks kontramøtrikker er spændt til. Før du påbegynder arbejdet skal du også altid kontrollere, at skruer og kontramøtrikker på de to holdere til låsning af maskinpladen er spændt til (billede 25).



SPECIALTILBEHØR TIL MASTER cut 1500 TO EKSTRA SPALTEKNIVE, ART.NR. 6930000 OG 6904000 TIL ANVENDELSE AF RUNDSAVE UDEN SPALTEKNIV

OBS: Det her beskrevne specialtilbehør må kun anvendes sammen med MASTER cut 1500.

BEMÆRK: Funktionen og betjeningen af dette specialtilbehør beskrives i det følgende og er illustreret fra side 24.

HENSIGTSMÆSSIG BRUG

De to ekstra spaltekni ve muliggør anvendelse af rundsave uden spaltekni v.

Spaltekni ven 6903000 er beregnet til anvendelse af rundsave med rundsavklinger med en maks. diameter på 160 mm og en skærebredde på mindst 2,4 mm og op til maks. 2,8 mm.

Spaltekni ven 6904000 er beregnet til anvendelse af rundsave med rundsavklinger med en maks. diameter på 200 mm, en skærebredde på mindst 2,4 mm og op til maks. 2,8 mm og en maks. skæredybde på 66 mm.

OBS: Ved anvendelse af specialtilbehøret skal bestemmelserne i de generelle sikkerhedsanvisninger, sikkerhedsdatabladene til rundsave og den originale betjeningsvejledning til rundsave uden spaltekni v overholdes!



SPALTEKNIV ART.NR. 6903000 OG 6904000

Artiklen spaltekni v 6903000 indeholder komponenterne: 1x spaltekni v (til maks. rundsavklingediameter på 160 mm), 1x spaltekni vholder (lang udgave), 1x indstillingslære (billede A).

Artiklen spaltekni v 6904000 indeholder komponenterne: 1x spaltekni v (til maks. rundsavklingediameter på 200 mm), 1x spaltekni vholder (kort udgave), 1x indstillingslære (billede B).

OBS: I det følgende beskrives kun monteringen og funktionen af spaltekni ven art.nr. 6903000 til rundsave med en maks. rundsavklingediameter på 160 mm.

Montering og funktion af spaltekni ven art.nr. 6904000 til rundsave med en maks. rundsavklingediameter på 200 mm er identisk hermed. Denne spaltekni v gør det dog muligt at bearbejde emner med en maks. højde på 60 mm.

MONTERING AF SPALTEKNIV

Åbn maskinpladen som beskrevet i billede 16 (billede C.1). Monter holdebolten med monteringsdelene. Denne forbindelse monteres kun løst (billede C.2). Luk maskinpladen (billede C.3). Stik spaltekni ven ca. 2 cm ind i noten på holdebolten ovenfra. Sørg for, at spaltekni ven som afbildet er drejet i pilens retning indtil anslag mod maskinpladen (= vertikal justering). Spænd unbrakoskruen (billeder C.4, C.5). Åbn maskinpladen igen (billede C.6).

MONTERING AF RUNDSAVEN

Træk rundsavens beskyttelseskappe tilbage, og sæt maskinen midt på spaltekni ven. Frigør rundsavens skæredybdelåsesystem, og kør skæredybdelen helt ud. Spænd skæredybdelåsesystemet.

OBS: Kontrollér afstanden fra den forreste tand på rundsavklingen til spaltekni vens forreste kant. Denne afstand skal være mindre end 20 mm.

Juster forsiden på rundsaven sammen med 0-markeringen på rundsavens grundplade og de to markeringshjælpelinjer på maskinpladen. På bagsiden af rundsaven centrerer du rundsavklingen sammen med spaltekni ven (billede D.1). **Bemærk:** Den bedste måde at kontrollere, om alt er korrekt justeret, er ved at se bag spaltekni ven i retning af rundsavklingen, da rundsavklingens godstykkelse er større end spaltekni vens. Efter justering af rundsaven skal du først montere de to sideanslag på en sådan måde, at disse er i fuld kontakt med hele fladen på maskinens grundplade. Efterfølgende monterer du de to spændekløer (billede D.2).

OBS: Kontrollér endnu engang, om rundsavklingen er centreret i forhold til spaltekni ven, og juster om nødvendigt rundsaven på ny.

Fastgør nu den ene side af grundpladen. Monter først vinkelholderen med to sideanslag. Sørg for fuld kontakt med grundpladens flade. Efterfølgende monteres analogt hermed en vinkelholder med to sideanslag på den overfor liggende side. Nu monterer du de to spændekløer (billede D.3). De to spændekløer monteres så vidt muligt i retning af grundpladens lange side. **Bemærk:** Du finder yderligere fastgørelsesmuligheder ved varierende grundplader på siderne 13 – 15.





DK

Indstilling af spalteknivens og rundsavklings sikkerhedsafstand med indstillingslære.

Luk maskinpladen (billede E.1). Monter de afbildede enkeltdele ved spaltekniven (billede E.2). Spænd den skrue og den omløbermøtrik, der er forbundet med spaltekniven, og monter skruen og omløbermøtrikken, der sidder forrest i huset, løst (billede E.3). Løsn spaltekniven med unbrakonøglen (billede E.4). Skub spaltekniven vertikalt ned i forhold til rundsavklingen (billede E.5). Skub spaltekniven så langt ned, at mindst en tand på rundsavklingen støder imod i indstillingslærehuset (detalje E.6). Spænd den forreste omløbermøtrik (billede E.6). Når unbrakoskruen er spændt til, er sikkerhedsafstanden på maks. 5 mm fra rundsavklingen til spaltekniven indstillet (billede E.7). Skru efterfølgende indstillingslæren af spaltekniven (billede E.8).

OBS: Kontrollér endnu engang, om rundsavklingen er centreret i forhold til spaltekniven (detalje i billede E.8), og at sikkerhedsafstanden på maks. 5 mm mellem rundsavklingen og spaltekniven overholdes (detalje i billede E.6), og foretag om nødvendigt fornyet justering af rundsaven.

OBS: Før du påbegynder arbejdet, skal du altid kontrollere, at spaltekniven og fastgørelsesdelene er spændt til!

Lås nu maskinpladen som beskrevet i billede 17. Bordet er nu klar til stationær savning. Få yderligere oplysninger i afsnittet om stationær savning med rundsaven.

Skæredybdejustering

Hvis du ændrer rundsavens skæredybde, skal spaltekniven også justeres i højden for at garantere en sikkerhedsafstand på maks. 5 mm fra rundsavklingen. Løsn spaltekniven med unbrakonøglen. Indstil den ønskede skæredybde for rundsaven. Spænd skæredybdelåsesystemet. Monter og placer indstillingslæren sammen med spaltekniven som beskrevet i billederne E.1 til E.8.

Vertikale geringsssnit

Ved vertikale geringsssnit skal rundsaven justeres på ny. Indstil den ønskede geringsvinkel på rundsaven. Træk rundsavens beskyttelseskappe tilbage, og sæt maskinen midt på spaltekniven. Frigør rundsavens skæredybdelåsesystem, og kør skæredybden helt ud. Spænd skæredybdelåsesystemet (billeder F.1, F2). Løsn unbrakoskruen, og drej spaltekniven, indtil spaltekniven er placeret nøjagtigt i midten i forhold til rundsavklingen (billede F.3).

OBS: Kontrollér afstanden fra den forreste tand på rundsavklingen til spalteknivens forreste kant. Denne afstand skal være mindre end 20 mm (billede F.4).

Spænd unbrakoskruen (billede F.5).

OBS: Juster rundsavklingen parallelt i spaltekniven, og vær samtidig opmærksom på, at rundsavklingen altid sidder centreret i spaltekniven.

Monter nu de to sideanslag på en sådan måde, at disse er i fuld kontakt med hele fladen på maskinens grundplade. Efterfølgende monterer du de to spændekløer. Fastgør nu den ene side af grundpladen. Monter først vinkelholderen med to sideanslag. Sørg for fuld kontakt med grundpladens flade. Efterfølgende monteres analogt hermed en vinkelholder med to sideanslag på den overfor liggende side. Nu monterer du de to spændekløer. De to spændekløer monteres så vidt muligt i retning af grundpladens lange side (billede G).

Indstilling af spalteknivens og rundsavklings sikkerhedsafstand med indstillingslære.

Luk maskinpladen (billede H.1). Monter de afbildede enkeltdele ved spaltekniven (billede H.2). Spænd den skrue og den omløbermøtrik, der er forbundet med spaltekniven, og monter skruen og omløbermøtrikken, der sidder forrest i huset, løst (billede H.3). Løsn spaltekniven med unbrakonøglen (billede H.4). Skub spaltekniven ind mod rundsavklingen i samme vinkel som rundsavklingen (billede H.5). Skub spaltekniven så langt hen, at mindst en tand på rundsavklingen støder imod i indstillingslærehuset (detalje H.6). Spænd den forreste omløbermøtrik (billede H.6). Når unbrakoskruen er spændt til, er sikkerhedsafstanden på maks. 5 mm fra rundsavklingen til spaltekniven indstillet (billede H.7). Afmonter efterfølgende indstillingslæren fra spaltekniven. Lås nu maskinpladen som beskrevet i billedet 17, og kontrollér endnu engang rundsavklingsens friløb (billede I).

OBS: Kontrollér endnu engang, om rundsavklingen er centreret i forhold til spaltekniven (detalje i billede I), og at sikkerhedsafstanden på maks. 5 mm mellem rundsavklingen og spaltekniven overholdes (detalje i billede H.6), og foretag om nødvendigt fornyet justering af rundsaven.

OBS: Før du påbegynder arbejdet, skal du altid kontrollere, at spaltekniven og fastgørelsesdelene er spændt til!

Bordet er nu klar til stationær savning. Få yderligere oplysninger i afsnittet om stationær savning med rundsaven.

**Garanti**

Kære hobby-snedker,

De har købt et kvalitetsprodukt, som De vil have meget glæde af ved gør det selv-arbejdet. wolfcraft®-produkter holder høj teknisk standard og gennemgår, før de kommer i handelen intensive udviklings- og testfaser. Under serieproduktionen sikrer den stadige kontrol og de regelmæssige tests den høje kvalitetsstandard. Solide tekniske udviklinger og effektive kvalitetskontroller giver Dem sikkerhed for, at De har købt det rigtige produkt.

På wolfcraft®-produkter ydes en garanti på 10 år fra købsdatoen, såfremt produkterne udelukkende er beregnet til selvbyggerområdet. Garantien omfatter skader på selve købeobjektet, hvis disse kan føres tilbage til materiale- eller fremstillingsfejl. Mangler og skader, der skyldes usagkyndig betjening eller manglende vedligeholdelse, er ikke omfattet af garantien. Garantien omfatter heller ikke almindelige tegn på slid eller brugsbetinget slitage samt mangler og skader, som kunden kendte til, da kontrakten blev indgået.

Garantikrav kan kun gøres gældende ved fremvisning af fakturaen / købskvitteringen.

Den af wolfcraft® ydede garanti indskrænker ikke dine lovfæstede rettigheder som forbruger (efter opfyldelse, tilbagetræden eller nedsættelse, skadeserstatning eller refundering).





DK

Overensstemmelseserklæring iht. EF-maskindirektiv 2006/42/EF, Tillæg II A

Hermed erklærer firmaet wolcraft GmbH i D-56746 Kempenich, Wolff Str. 1, at dette produkt (MASTER cut 1500) er i overensstemmelse med maskindirektivet 2006/42/EF. TUEV Rheinland LGA Products GmbH, Tillystrasse 2, 90431 Nürnberg. BM: 60087567 0001
I overensstemmelse med følgende standarder: DIN EN 60745-1, DIN EN 60745-2-5, DIN EN 60745-2-11

Kempenich, 02.08.2013

Michael Bauseler

Person, der er bemyndiget til at underskrive overensstemmelseserklæringen og sammenstille de tekniske dokumenter.
(Ledelse/Teknik/Logistik; wolcraft GmbH)





S

INLEDNING

- **OBSERVERA!** Läs igenom samtliga säkerhetsanvisningar och instruktioner som följer med leveransen av MASTER cut 1500 och elverktygen. Om säkerhetsanvisningarna och instruktionerna inte följs kan elektriska stötar, bränder och/eller allvarliga personskador uppstå.
- Förvara instruktionerna på ett säkert ställe för framtida bruk.

TEKNISKA DATA

| | |
|-------------------------------------|--|
| Dimensioner i uppställt tillstånd: | 780 x 520 x 863 mm (bredd x djup x höjd) |
| Dimensioner i hopfällt tillstånd: | 1335 x 520 x 260 mm |
| Arbetsyta: | 780 x 500 mm |
| Max. arbetsstyckshöjd: | bordscirkelsåg 60 mm |
| Max. skärbredd med parallellanslag: | bordscirkelsåg 375 mm |
| Spännhålets borrhålsdiameter: | 20 mm |
| Belastningsförmåga: | 200 kg |
| Vikt: | 17 kg |

SYMBOLER OCH DERAS BETYDELSE

| | | | |
|--|--------------------------------|--|--|
| | Varning för allmänna risker. | | Använd aldrig bordet för att skära virke. |
| | Läs instruktioner/anvisningar! | | Använd endast handcirkelsågar med maximalt sågdjup på 70 mm. |
| | Använd skyddsglasögon. | | Använd endast handcirkelsågar med maximal sågklingdiameter på 200 mm. |
| | Använd hörselskydd. | | Innan varje kapning ska handcirkelsågens sågdjup ställas in på sådant sätt, att sågklingen inte sticker mer än 4 mm ut ur arbetsstycket. |
| | Använd dammskyddsmask. | | Handcirkelsågen får endast användas med klyvkil. |
| | Dra ur stickkontakten. | | Använd endast maskiner med maximal effekt på 2760 W. |
| | Allmän information | | Det markerade piktogrammet hänvisar till storleken av handcirkelsågarnas grundplatta (liten respektive stor). |

MONTERINGSVERKTYG



1 insexnyckel: SW 5
(ingår i leveransen)



2 skruvmejslar: PH 1, PH 2
(ingår inte i leveransen)



3 sexkantnycklar: SW 8, 10, 13
(ingår inte i leveransen)

Föreskriven användning

MASTER cut 1500 är ett multifunktionellt arbets- och maskinbord som är lämpligt för:

- en handcirkelsåg med klyvkil som monteras på maskinplattan. Sågbladets diameter får vara max. 200 mm och snittdjupet max. 70 mm. Använd bara sågar med en bottenplatta vars storlek inte överskrider maxstorleken (se bild 18). På så sätt blir bordet en stationär bordcirkelsåg.
- användning som cirkelsågsbord för handcirkelsågar utan klyvkil. I detta fall enbart tillsammans med separat klyvkil med artikelnummer 6903000, samt en sågbladets diameter på max. 160 mm och en snittbredd på min. 2,4 mm.
- användning som cirkelsågsbord för handcirkelsågar utan klyvkil. I detta fall endast tillsammans med separat klyvkil med artikelnummer 6904000, samt en sågbladets diameter på min. 161 mm och max. 200 mm, en snittbredd på min. 2,4 mm och ett snittdjup på max. 66 mm.
- användning som sticksågsbord.
- användning som fräsbord. I detta fall endast tillsammans med parallellanslag med artikelnummer 6901000. Även lämpligt för överhandsfräsar med 230 V och maximalt 1 800 W. Använd inga fräsar över 27 mm i diameter!
- användning som arbetsbord för detaljarbeten (t.ex. borrar, slipning, etc.).
- Tillverkarens anvisningar och säkerhetsanvisningarna för maskinerna såväl som säkerhetsanvisningarna för maskinbordet måste följas.
- Beakta de lokala föreskrifterna vid eventuellt bortskaffande av MASTER cut 1500.

Användaren ansvarar för skador och olyckor som uppstår på grund av felaktig användning.





S

ALLMÄNNA SÄKERHETSANVISNINGAR

- Se till att arbetsområdet alltid är rent och väl upplysta. Ostädade och obelysta arbetsområden kan försaka olyckor.
- Använd aldrig elverktyget i explosionsfarliga områden, där det förvaras lättantändliga vätskor, gaser eller pulverformigt material. Elverktyg alstrar gnistor som kan antända damm eller ångor.
- Håll barn och andra personer på avstånd under användning av elverktyget. Vid bristande uppmärksamhet finns risk för att tappa kontrollen över verktyget.
- Elverktygets stickkontakt måste passa till vägguttaget. Stickkontakten får aldrig ändras på något sätt. Skyddsjordade elverktyg får aldrig användas tillsammans med adaptrar. Stickkontakter i originalskick och därtill passande vägguttag minskar risken för elektrisk stöt.
- Låt aldrig elverktyget komma i kontakt med regn och fukt. Intrång av vatten i elverktyget höjer risken för elektrisk stöt.
- Används elverktyget utomhus, ska endast en förlängningskabel för utomhusbruk användas. Användning av lämplig förlängningskabel minskar risken för elektrisk stöt.
- Kan arbetet med elverktyget i fuktig arbetsmiljö inte undvikas, ska jordfelsbrytare användas. Användning av jordfelsbrytare minskar risken för elektrisk stöt.
- Var uppmärksam samt arbeta medvetet, förnuftigt och koncentrerat med ett elverktyg. Arbeta inte med elverktyg när du är trött eller påverkad av droger, alkohol eller läkemedel. En sekund av ouppmärksamhet kan försaka allvarliga personskador.
- Använd lämplig, personlig skyddsutrustning: Hörselskydd, skyddsglasögon, dammskyddsmask vid arbeten med dammutveckling, skyddshandskar vid bearbetning av grovt material och vid verktygsbyte.
- Avlägsna alla justeringsnycklar eller skruvnyckeln innan elverktyget startas. Verktyg eller nycklar som lämnas kvar på maskinens roterande delar kan medföra personskador.
- Använd ändamålsenlig klädsel. Bär ej löst sittande kläder eller smycken. Håll hår, kläder och handskar borta från rörliga delar. Löst sittande kläder, smycken eller långt hår kan fastna i roterande maskindelar.
- Använd alltid skyddshuva med spånsug.
- Använd ej elverktyg med defekt brytare. Ett elverktyg som inte längre kan startas eller stängas av utgör fara och måste repareras.
- Elverktyg som inte används ska förvaras utom räckhåll för barn. Personer som inte är vana eller inte har läst dessa instruktioner får ej använda denna maskin. Elverktyg är farliga om de används av ovana personer.
- Kontrollera innan du börjar arbeta, att maskinerna och verktygen är fullt funktionsdugliga. Arbeta aldrig med skadade eller slöa verktyg.
- Reparationer får endast utföras av kvalificerad fackpersonal och med original reservdelar. Därmed säkerställs att elverktygets säkerhet bevaras.
- Dra ur stickkontakten ur uttaget och/eller ta batterierna ur elverktyget innan du ställer in maskinerna eller byter ut tillbehördelar. Risk för olyckor genom att elverktyg oavsiktligt startar.
- Ställ först upp maskinbordet innan du bygger in elverktyget. En korrekt uppställning av bordet är viktigt, för att förhindra att det faller ihop.
- Fixera elverktyget säkert på maskinplattan innan du använder det. Sitter elverktyget inte stadigt på maskinplattan utan börjar glida iväg, kan du förlora kontrollen över det.
- Placera maskinbordet på ett stabilt, plant, horisontalt underlag. Om maskinbordet inte står stabilt eller om det står vingligt, kan elverktyget eller arbetsstycket inte föras jämnt och säkert.
- Se till att maskinbordet inte överbelastas och använd det aldrig som stege eller stativ. Om maskinbordet överbelastas eller om du ställer dig på det, kan bordets tyngdpunkt skjutas uppåt vilket leder till att bordet välter.
- Bearbeta inget annat material än trä eller lätt spånbart plastmaterial. Undantag: Med sticksåg och ett lämpligt sågblad får även lätt spånbar metall (t.ex. aluminium) bearbetas.
- Avlägsna aldrig lösa splitter, spån eller liknande arbetsmaterial nära det löpande sågbladet för hand!
- De maskiner som ska användas måste uppfylla kraven enligt DIN EN 60745-1. Maskiner från tillverkningsår 1995 måste vara CE-märkta.
- Såga aldrig "på fri hand", dvs. håll inte arbetsstycket bara med handen utan använd parallellslaget eller vinkelanslaget.
- Efter drivningens fränkoppling får sågbladen inte bromsas genom att trycka dem mot sidan!
- Använd verktygen uteslutande för de ändamål de är avsedda för.
- Använd bara fullgoda sågblad; grundstommen får inte vara tjockare och skränkningen inte smalare än tjockleken på spaltkilen.
- Kontrollera regelbundet att samtliga skruvar är ordentligt åtdragna!
- Använd aldrig arbetsbordet på ett felaktigt sätt eller för andra ändamål än det är avsett för!
- Avlägsna alla föremål från arbetsbordet som inte behövs.
- Använd aldrig bordet för att skära virke.
- Använd aldrig maskinbordet för att såga rundvirke.
- Elverktygen får bara slås på och stängas av via säkerhetsbrytaren.
- Använd alltid bara den bifogade inkopplingsklämman för att fixera maskinbrytaren i "ON"-läge.
- Använd alltid en skjutstock vid bearbetning av smala arbetsstycken.
- Häng skjutstocken på avsedd hållare när den inte används (bild 8).
- Kontrollera att de båda rörliga stöden som låser bordsbenen sitter fast med säkerhetsbultarna i hålen i sidodelen och att vridskruvarna är ordentligt åtdragna.
- Kontrollera föra användning att handcirkelsågen, överhandsågen eller sticksågen är ordentligt fastsatt på maskinplattan och att maskinplattan hakar i utskärningarna i maskinbordet med ett knäpp samt att insexnyckeln sitter i för extra säkerhet.
- Använd inte sågbordet utomhus när det regnar.
- Beakta arbetsstyckenas maximala mått (se Tekniska data).



SÄKERHETSANVISNINGAR FÖR CIRKELSÅGAR

- Iakttä alltid, förutom dessa maskinspecifika säkerhetsanvisningar, även säkerhetsanvisningarna för den handcirkelsåg som används.
- Använd bara handcirkelsågar med spaltkil, sågblad med max. 200 mm i diameter och upp till max. 70 mm skärdjup.
- Använd bara sågar inom de angivna, maximala måtten för basplattan (se bild 18).
- Använd bara bordscirkelsågen med korrekt monterad skyddshuva.
- OBSERVERA: Kontrollera att cirkelsågbladet är monterat parallellt med sågspringan, annars måste handcirkelsågens position justeras.
- Stötta långa arbetsstycken på uttagssidan så att de ligger horisontalt mot underlaget; t.ex. med en rullbock från wolcraft (art.-nr. 6119973).
- Undvik att överbelasta handcirkelsågen.
- Använd inga slipskivor.
- Använd bara rekommenderade sågblad och välj dem med hänsyn till materialet som skall sågas.
- FARA: Händerna får inte komma in i området för sågningen och inte för nära sågbladet.
- Stick aldrig in händerna under arbetsstycket. Under arbetsstycket kan skyddshuvan inte skydda dig mot sågbladet.
- Anpassa skärdjupet till arbetsstyckets tjocklek. Mindre än en hel tandhöjd bör synas under arbetsstycket.





S

- Under sågningen bör du alltid vara förberedd på att sågbladet kan fastna i arbetsstycket och slunga det mot operatören.
- Bakslag är ett resultat av felaktig och/eller olämplig användning av sågen. Detta kan undvikas genom att lämpliga försiktighetsåtgärder vidtas enligt beskrivningen nedan.
- Håll i sågen med båda händerna och håll armarna i en position där du kan fånga upp bakslagskrafterna. Stå alltid vid sidan om sågbladet. Kroppen får aldrig befinna sig i rak linje med sågbladet. Vid ett bakslag kan cirkelsågen hoppa bakåt, men med hjälp av lämpliga säkerhetsåtgärder kan operatören kontrollera bakslagskrafterna.
- När sågbladet blockerar eller när du avbryter arbetet, stäng av sågen och håll den kvar i arbetsstycket tills sågbladet står stilla. Försök aldrig att ta ut sågen ur arbetsstycket eller att dra den bakåt så länge sågbladet rör sig – ett bakslag skulle kunna bli följden. Ta reda på orsaken till att sågbladet blockerar och åtgärda.
- Om du vill starta en såg igen som sitter kvar i arbetsstycket, skall du centrera sågbladet i sågspalten och kontrollera att sågtänderna inte fastnar i arbetsstycket. När sågbladet blockerar kan det hoppa ut ur arbetsstycket eller orsaka ett bakslag när sågen startas igen.
- Stötta stora plattor för att minimera risken för bakslag pga. ett blockerande sågblad. Stora plattor kan hänga ner pga. sin egen vikt. Plattor måste stöttas på båda sidorna, både nära sågspalten och i kanten.
- Använd aldrig slöa eller skadade sågblad. Sågblad med slöa eller felaktigt inställda tänder orsakar förhöjd friktion pga. att sågspalten är för trång, blockering av sågbladet och bakslag.
- Dra åt skärdjups- och skärvinkelinställningarna innan du börjar med sågningen. Om inställningarna ändras under sågningen kan sågbladet blockeras och ett bakslag uppträda.
- Var speciellt försiktig vid "doppsågning" i väggar eller andra oöverskådliga områden. Sågbladet kan blockera vid sågning i dolda objekt och orsaka bakslag.
- För spår- och geringssågning skall alltid skjutslid användas, eftersom sågklingan inte är synlig.



SÄKERHETSANVISNINGAR FÖR STICKSÅGAR

- Iaktta förutom dessa maskinspecifika säkerhetsanvisningar, alltid även säkerhetsanvisningarna för sticksågen som används.
- Arbeta aldrig med en sticksåg som är skadad.
- Undvik att överbelasta sticksågen.



OBSERVERA: ANVÄNDNING SOM FRÄSBORD SKA UTESLUTANDE SKE I SAMBAND MED DET PARALLELA FRÄSANSLAGET ART.NR 6901000

SÄKERHETSANVISNINGAR FÖR ÖVERFRÄSAR

- Iaktta förutom dessa maskinspecifika säkerhetsanvisningar, alltid även säkerhetsanvisningarna för överfräsen som används.
- Var alltid förberedd på att arbetsstycket under fräsningen oväntat och plötsligt kan bli okontrollerbart och slås tillbaka.
- Använd aldrig maskinbordet till bågfräsning!
- Genomför därför alltid fräsningen enbart med det parallella fräsanslaget som kan erhållas som tillbehör (art.-nr. 6901000), för att förhindra bakslag eller att fräsen kommer i kontakt med handen.
- Följ originalinstruktionerna till det parallella fräsanslaget (art.-nr. 6901000) så att monteringen blir korrekt.
- Använd aldrig överfräsar med mer än 1800 W och mer än 230 V.
- Använd aldrig fräsar med mer än 27 mm i diameter!
- Observera att matningen endast får ske mot fräsens rotationsriktning.
- Välj iläggsringarna som följer med leveransen i förhållande till fräsverktygets storlek. Välj den minsta möjliga iläggsringen för ett säkert arbete.
- Använd bara vassa, välslöta fräsverktyg som ställs in enligt verktygstillverkarens uppgifter.
- Iaktta min. / max. varvtalet och rotationsriktningen för de maskiner och verktyg som används. Dessa uppgifter finns angivna på produkten, på förpackningen eller i instruktionerna.
- Felaktig användning av fräsverktyg, arbetsstycken och anordningar till arbetsstycksstyrningen kan leda till farliga situationer.
- Håll händerna borta från fräsverktyget under fräsningen.
- Använd om möjligt även tryckskorna under fräsningen, utöver det parallella fräsanslaget.
- Stötta långa arbetsstycken på uttagssidan för att förhindra att de okontrollerat faller ner och därigenom orsakar farliga situationer. Stöttnan måste vara stabil och lika hög som maskinbordet, som t.ex. rullbocken (art.-nr. 6119973).
- Bearbeta bara arbetsstycken som är så stora och tunga att de kan hållas och styras av en person.
- Välj varvtalet så att det passar till verktyget och arbetsstycket. Exakta varvtalsuppgifter finns i instruktionerna till överfräsen.
- Iaktta arbetsstyckets maximala mått (se Tekniska data).



LEVERANSOMFATTNING

Packa upp MASTER cut 1500 ur kartongen och kontrollera att alla delar finns och överensstämmer med delarna på bilderna (bild 1, bild 2).



GRUNDLÄGGANDE MONTERING

Montera bordet: Lägg bordsskivan på en jämn och ren yta. Fäst det främre benparet och den undre stöttnan med alla fästdelar enligt bilden. Se till att båda låsspakarna sitter i fästhålerna och att de båda vridskruvarna är ordentligt åtdragna (bild 3.1). Montera sedan det bakre benparet och den andra, bakre stöttnan. Fäst de båda tvärstöttorna på det främre fastsatta benparet, och sväng sedan det bakre benparet uppåt och fäst dem på tvärstöttornas andra ände (bild 3.2). Sätt de båda fotsocklarna med hjul på det bakre benparet (se bild) och de andra två på det främre benparet (bild 3.3).

OBSERVERA: Se till att de fästdelar som har en markering bara är åtdragna så hårt att bordet kan fällas ihop med ett lätt motstånd. Kontrollera alltid att båda säkerhetsfästena har hakat i och att de båda vridskruvarna är ordentligt åtdragna.

Nu kan bordet ställas upp.

OBSERVERA: Var försiktig så att händerna inte fastnar när bordet fälls upp eller ihop eller när maskinplattan öppnas och stängs.

Skruvstäd: Montera skruvstället på maskinbordet enligt bilden. Skruvstället kan monteras på höger eller vänster sida (bild 4).





S

Säkerhetsbrytare: Montera säkerhetsbrytaren på maskinbordet (bild 5).

Skyddskåpa: Montera först skyddskåpans enskilda delar. Skjut sedan in skyddskåpans hållare i aluminiumprofilen och dra åt de båda insexskruvarna med insexnyckeln (bild 6).

Inkopplingsklämma: Knyt fast ena änden av snöret i hålet i inkopplingsklämman och den andra änden i skyddskåpans bygel (bild 7).

Skjutstock: Häng skjutstocken på hållaren (bild 8).

Vinkelanslag: Montera vinkelanslaget enligt bilden (bild 9). Aluminiumslaget kan behöva justeras med hänsyn till arbetsstyckets höjd. För ett arbetsstycke med en höjd på minst 15 mm på högkant, se bild 9.1, för ett arbetsstycke med en höjd på maximalt 15 mm liggandes, se bild 9.1. Vinkelanslaget för arbetsstycket framåt i styrspelet (bild 9.3).

Parallellanslag: Montera anslagshållaren enligt bilden (bild 10.1). Låt de båda skruvarna och fyrkantmuttrarna sitta löst (bild 10.2). Skjut in aluminiumslaget enligt bilden och dra åt skruvarna (bild 10.3). Skjut in parallellanslaget i styrskenan och dra åt vridskruvarna (bild 10.4).

OBSERVERA: Lås fast maskinplattan: Insexnyckeln används för att låsa fast maskinplattan och måste föras in i bordet före varje arbetstillfälle. Detta visas som position "lock" (lås) på bilden (bild 11).

Inläggsringar: De båda inläggsringarna ökar säkerheten vid användning av överhandsfräsen. Välj alltid minsta möjliga inläggsring för den fräs som används (bild 12).

Spännklor: Stick ner spännklorna i de förborrade hålen. Dessa fixerar arbetsstycket tillsammans med skruvstället.



FÄLLA IHOP OCH FÄLLA UPP BORDET

OBSERVERA: Dra ut alla stickproppar ur säkerhetsbrytaren innan du fäller ihop bordet!

Fälla ihop: Lossa så mycket på de båda vridskruvarna att båda låsspakarna kan dras tillbaka och vridas (bild 14.1). Fäll sedan ihop bordet i pilriktningen. Placera en fot framför fotsockeln så att bordet inte rullar iväg (bild 14.2). Hjulen i fotsockeln gör det enkelt att förflytta bordet (bild 14.3).

Fälla upp: Håll bordet med båda händerna och placera en fot framför fotsockeln (bild 15.1). Gör en rörelse enligt pilriktningarna på bilden tills bordet är helt uppfället (bild 15.2). Tryck sedan med en hand på framkanten av bordet så att bordsytan hakar i. För in de båda låsspakarna i hålen och dra åt vridskruvarna (bild 15.3).



FÖRBEREDELSE INFÖR MASKINANVÄNDNING

OBSERVERA: Här beskrivs hur maskinplattan öppnas och stängs, och dessa anvisningar ska följas vid varje maskinbyte!

Lossa insexnyckeln som låser fast maskinplattan. Böj upp båda plathållarna och använd dem för att lyfta upp maskinplattan. För maskinplattan i pilriktningen till vertikal position och skjut den sedan framåt till anslaget. För sedan maskinplattan nedåt till den ligger säkert på bordet (bild 16).

OBSERVERA: Se till att fingrarna inte hamnar under maskinplattan (skaderisk).

Stänga maskinplattan efter att en maskin monterats: Lyft försiktigt på maskinplattan. Dra den sedan bakåt tills den befinner sig i vertikal position vid det bakre anslaget. Håll maskinplattan i de båda plathållarna och för den nedåt i pilriktningen till den befinner sig i slutposition och kan hakas i. Tryck ovanifrån så att maskinplattan hakar i och lås med plathållarna. Sätt tillbaka insexnyckeln för att låsa fast maskinplattan (bild 17).



MONTERING AV HANDCIRKELSÅG

Öppna maskinplattan enligt beskrivningen i bild 16.

Insättbara handcirkelsågar: De maximala måtten för insättbara handcirkelsågar anges i bild 18. Använd bara handcirkelsågar med klyvkiel, max. 200 mm i sågbladets diameter och max. 70 mm i snittdjup.

Montering och riktningjustering av handcirkelsågen: Dra tillbaka den rörliga skyddskåpan på handcirkelsågen och placera maskinen i mitt av sågspringan. Lossa snittdjupsspärren på handcirkelsågen och låt snittdjupet bli maximalt (bild 18.2). Dra åt snittdjupsspärren. Justera så att handcirkelsågen ligger i mitten av och parallellt med sågspringan.

OBSERVERA: Kontrollera avståndet mellan de främre tänderna på cirkelsågbladet och den främre kanten av sågspringan. Avståndet måste vara mindre än 20 mm.

Exempel på montering för maskiner med liten bottenplatta.

När maskinen placerats monterar du först de båda sidoanslagen så att dessa ligger slätt mot maskinens bottenplatta. Montera sedan de båda spännklorna (bild 18.3). Fäst ena sidan av bottenplattan. Till denna monterar du först vinkelhållaren med två sidoanslag. Se till att den ligger slätt mot bottenplattan. Montera sedan en vinkelhållare med två sidoanslag på motsatt sida. Montera de båda spännklorna (bild 18.4). Spännklorna måste monteras så nära bottenplattans långa sida som möjligt.





S

Exempel på montering för maskiner med stor bottenplatta.

När maskinen har placerats monterar du först de båda sidoanslagen så att dessa ligger slätt mot maskinens bottenplatta. Därefter monterar du de båda spännklorna (bild 18.5 c). De två sidoanslagen måste monteras så nära bottenplattans långa sida som möjligt (bild 18.5 d). Montera nu vinkelhållaren med ett sidoanslag samt skruv, skiva, säkerhetsskiva och mutter (bild 18.5 b). Montera sedan spännklorna. Montera även på motsatt sida en vinkelhållare med ett sidoanslag samt skruv, skiva, säkerhetsskiva och mutter (bild 18.5 b). Montera slutligen spännklorna (bild 18.5 a).

Stäng och lås fast maskinplattan så som det visas i bild 17.

OBSERVERA: Kontrollera en gång till att cirkelsågbladet är monterat parallellt med sågspringan, annars måste handcirkelsågens position justeras.

Strömförsörjning: Sätt in maskinens stickpropp i säkerhetsbrytaren och förlängningskabeln från säkerhetsbrytaren i eluttaget (bild 19.1). Förlängningskabel ingår inte.

OBSERVERA: Tryck på termobrytaren innan du slår på maskinen för första gången! Efter ett strömavbrott på grund av överspänning trycker du på termobrytaren efter 5-10 minuter. Därefter trycker du på knappen EIN/ON på strömbrytaren (bild 19.2, 19.3).

Tryck på den röda knappen (AUS) på säkerhetsbrytaren. Montera sedan inkopplingsklämman på handcirkelsågen (bild 19.4). Tryck på den gröna knappen (EIN) och kontrollera att sågbladet rör sig obehindrat i sågspringan (bild 19.6), och sedan på den röda knappen (AUS) igen (bild 19.7).

OBSERVERA: Dra ut nätkontakten när maskinen inte används och när du fäller ihop bordet.

MASTER cut 1500 är nu redo att användas.

**STATIONÄR SÅGNING MED HANDCIRKELSÅG**

OBSERVERA: Använd alltid skyddskåpan och dammsugaren på skyddskåpan under arbetet.

Såga med vinkelanslag

Skjut in vinkelanslaget i styrskenan (bild 20.1). Se till att anlagets svarta ände går så nära skyddskåpan som möjligt för att undvika att kåpan lyfts upp (bild 20.2). Dra tillbaka vinkelanslaget och lägg arbetsstycket mot vinkelanslaget. Slå på handcirkelsågen via säkerhetsbrytaren. Skjut arbetsstycket med ena handen på vinkelanslaget och den andra handen på arbetsstycket i pilriktningen mot cirkelsågbladet (bild 20.3), till dess att arbetsstycket har sågats itu helt. Stäng sedan av handcirkelsågen via säkerhetsbrytaren.

OBSERVERA: Se till att båda händerna befinner sig på tillräckligt avstånd från cirkelsågbladet (skaderisk).

OBSERVERA: Den del av arbetsstycket som sträcker sig från mitten av sågspringan till skyddskåpan bygel får vara max. 330 mm.

Med vinkelanslaget kan du såga arbetsstycken i en vinkel av 0°-65°. Lossa på vridskruven för att ställa in önskad vinkel och skruva sedan åt den igen (bild 20.4). Såga sedan enligt bilderna 20.1 till 20.3.

Såga med parallellanslag

Skjut in parallellanslaget med lossad vridskruv i styrskenan. Skjut in parallellanslaget så att det ligger nära skyddskåpan. Kontrollera att aluminiumanslaget inte sticker ut utanför de bakre tänderna på cirkelsågsbladet (bild 21.1). Lossa i så fall på fästskruvarna, dra tillbaka anslaget något och dra åt skruvarna igen. Ställ in önskad snittbredd och dra åt vridskruven. Slå på handcirkelsågen via säkerhetsbrytaren. Skjut arbetsstycket i pilriktningen mot cirkelsågbladet (bild 21.2), till dess att arbetsstycket har sågats itu helt. Stäng sedan av handcirkelsågen via säkerhetsbrytaren. Vid smala arbetsstycken ska den medföljande skjutstocken användas (bild 21.3).

OBSERVERA: Längden på den del av arbetsstycket som går från mitten av sågspringan till parallellanslaget får vara max. 375 mm, och delen från mitten av sågspringan till skyddskåpan bygel max. 330 mm (bild 21.4).

Vertikala geringssnitt

Vid vertikala geringssnitt måste handcirkelsågens position justeras. Ställ in önskad geringsvinkel på handcirkelsågen. Dra tillbaka den rörliga skyddskåpan på handcirkelsågen och placera maskinen i mitten av sågspringan. Lossa snittdjupsspärren på handcirkelsågen och låt snittdjupet bli maximalt. Dra åt snittdjupsspärren. Placera handcirkelsågen i mitten av och parallellt med sågspringan (bild 22.1, 22.2).

OBSERVERA: Kontrollera avståndet mellan de främre tänderna på cirkelsågbladet och den främre kanten av sågspringan. Avståndet måste vara mindre än 20 mm (bild 22.3).

När maskinen justerats monterar du först de båda sidoanslagen så att dessa ligger slätt mot maskinens bottenplatta. Därefter monterar du de båda spännklorna (bild 22.4 a). Fäst ena sidan av bottenplattan. Till denna monterar du först vinkelhållaren med två sidoanslag. Se till att den ligger slätt mot bottenplattan. Montera sedan en vinkelhållare med två sidoanslag på motsatt sida. Montera de båda spännklorna. Spännklorna måste monteras så nära bottenplattans långa sida som möjligt (bild 22.4 b). **Anvisning:** Vid större bottenplattor monterar du fästordningarna som det beskrivs på sida 15 (bild 18.5). Kontrollera återigen att sågbladet löper obehindrat i sågspringan (bild 22.5).

Stäng och lås fast maskinplattan så som det visas i bild 17.

OBSERVERA: Kontrollera en gång till att cirkelsågbladet är monterat parallellt med sågspringan, annars måste handcirkelsågens position justeras.

**SÅGA MED STICKSÅG**

Placera sticksågen på maskinplattan så att sågbladet löper i mitten av sågöppningen (bild 23.1). Montera sticksågen enligt bilden med fyra sidoanslag och fyra spärrklor (bild 23.2). Stäng och lås fast maskinplattan så som det visas i bild 17. Montera inkopplingsklämman på sticksågens brytare och stick in stickproppen i säkerhetsbrytaren. Skyddskåpan måste användas vid arbete med sticksåg (bild 23.3).





S

ANVÄNDNING SOM ARBETS BÄNK

MASTER cut 1500 är försedd med 4 spännklor i plast. Med dessa kan arbetsstycken spännas fast på ett flexibelt och säkert sätt (bild 24).



STÄLLA IN MASKINPLATTAN

Höjden av maskinplattan i arbetsplattan har ställts in av tillverkaren så att arbetsstycket glider över arbets- och maskinplattan. Vid behov kan maskinplattans höjd justeras. Lossa på stoppmutterna för att justera höjden. Med hjälp av de sex justeringskruvorna ställer du in höjden på maskinplattan så att den är i jämnhöjd med arbetsplattan och skruvar åt stoppmutterna igen. Kontrollera alltid innan du börjar arbeta att stoppmutterna är ordentligt åtdragna. Kontrollera även före varje arbetstillfälle att skruvarna och stoppmutterna på båda hållarna som hakar fast maskinplattan är ordentligt åtdragna (bild 25).



SPECIALTILLBEHÖR FÖR MASTER cut 1500

TVÅ EXTRA MONTERBARA KLYVKILAR, ARTIKELNUMMER 6930000 OCH 6904000, SOM KAN ANVÄNDAS MED HANDCIRKELSÅGAR UTAN KLYVKILAR

OBSERVERA: Specialtillbehören som beskrivs här får uteslutande användas med MASTER cut 1500.

ANVISNING: Specialtillbehörens funktion och användning beskrivs nedan och illustreras från sida 24.

Föreskriven användning

Med de två klyvkilarna kan handcirkelsågar utan klyvkilar användas.

Klyvkil 6903000 kan användas tillsammans med handcirkelsågar med handcirkelsågblad med en diameter på max. 160 mm och en snittbredd på min. 2,4 mm och max. 2,8 mm.

Klyvkil 6904000 kan användas tillsammans med handcirkelsågar med handcirkelsågblad med en diameter på max. 200 mm, en snittbredd på min. 2,4 mm och max. 2,8 mm samt ett snittdjup på max. 66 mm.

OBSERVERA: Innan du börjar använda specialtillbehören bör du läsa de allmänna säkerhetsanvisningarna, säkerhetsanvisningarna för handcirkelsågar och den ursprungliga bruksanvisningen för handcirkelsågen utan klyvkil!



KLYVKIL MED ARTIKELNUMMER 6903000 OCH 6904000

I artikeln klyvkil 6903000 ingår följande komponenter: 1 klyvkil (för cirkelsågblad med en diameter på max. 160 mm), 1 klyvkilsfäste (lång), 1 ställbar tolk (bild A).

I artikeln klyvkil 6904000 ingår följande komponenter: 1 klyvkil (för cirkelsågblad med en diameter på max. 200 mm), 1 klyvkilsfäste (kort), 1 ställbar tolk (bild B).

OBSERVERA: Nedan beskrivs montering och funktion av klyvkil med artikelnummer 6903000 för handcirkelsågar med cirkelsågblad med en diameter på max. 160 mm.

För klyvkil med artikelnummer 6904000 för handcirkelsågar med cirkelsågblad med en diameter på max. 200 mm gäller samma monteringsanvisningar och funktion. Med denna klyvkil är det dock möjligt att arbeta med arbetsstycken med en maximal höjd på 60 mm.

MONTERING AV KLYVKIL

Öppna maskinplattan så som det visas i bild 16 (bild C.1). Anslut fästbultarna med fästdelarna. Denna anslutning ska vara lös (bild C.2).

Stäng maskinplattan (bild C.3). Stick in klyvkilen ca 2 cm ovanifrån i fästbultens spår. Se till att klyvkilen förs i pilriktningen till maskinplattans anslag (= vertikal position). dra åt insexskruven (bild C.4, C.5). Öppna maskinplattan igen (bild C.6).

MONTERING AV HANDCIRKELSÅG

Dra tillbaka den rörliga skyddskåpan på handcirkelsågen och placera maskinen i mitten av sågspringan. Lossa snittdjupsspärren på handcirkelsågen och låt snittdjupet bli maximalt. Dra åt snittdjupsspärren.

OBSERVERA: Kontrollera avståndet mellan de främre tänderna på cirkelsågbladet och den främre kanten av sågspringan. Avståndet måste vara mindre än 20 mm.

Justera den främre sidan av handcirkelsågen efter 0-markeringen på handcirkelsågens bottenplatta och de båda hjälplinjerna på maskinplattan. Den bakre delen av handcirkelsågen justerar du så att cirkelsågbladet är centrerat mot klyvkilen (bild D.1). **Anvisning:** Det enklaste sättet att kontrollera om placeringen är korrekt är att stå bakom klyvkilen och titta mot cirkelsågbladet eftersom sågbladet är tjockare än klyvkilen. När handcirkelsågen justerats monterar du först de båda sidoanslagen så att dessa ligger slätt mot maskinens bottenplatta. Montera därefter de båda spännklorna (bild D.2).

OBSERVERA: Kontrollera en gång till att cirkelsågbladet är centrerat mot klyvkilen, annars måste handcirkelsågens position justeras.

Fäst ytterligare en av bottenplattans sidor. Till denna monterar du först vinkelhållaren med två sidoanslag. Se till att den ligger slätt mot bottenplattan. Montera sedan en vinkelhållare med två sidoanslag på motsatt sida. Montera de båda spännklorna (bild D.3). Spännklorna måste monteras så nära bottenplattans långa sida som möjligt. **Anvisning:** Fler fästmöjligheter för varierande bottenplattor finns på sidorna 13 - 15.

Ställ in säkerhetsavståndet mellan klyvkil och cirkelsågblad med hjälp av den ställbara tolken.

Stäng maskinplattan (bild E.1). Montera de enskilda delarna på klyvkilen enligt bilden (bild E.2). Dra åt skruven och den räfflade muttern som är anslutna till klyvkilen, och låt skruven och den räfflade muttern som sitter längst fram i kåpan vara lösa (bild E.3). Lossa klyvkilens fäste med insexnyckeln (bild E.4). Skjut ner klyvkilen vertikalt mot cirkelsågbladet (bild E.5). Skjut klyvkilen så långt ner att minst en cirkelsågbladstand stöter mot den ställbara tolkens kåpa (bild E.6). dra åt den främre räfflade muttern (bild E.6). Efter att insexskruven dragits åt är säkerhetsavståndet mellan cirkelsågblad och klyvkil max. 5 mm (bild E.7). Skruva sedan loss den ställbara tolken från klyvkilen (bild E.8).





S

OBSERVERA: Kontrollera en gång till att cirkelsågbladet är centrerat mot klyvkilen (bild E.8) och att säkerhetsavståndet är max. 5 mm mellan cirkelsågbladet och klyvkilen (bild E.6), annars måste handcirkelsågens position justeras.

OBSERVERA: Kontrollera alltid innan du börjar arbeta att klyvkilen och fästdelarna är ordentligt åtdragna!

Lås fast maskinplattan så som det visas i bild 17. Bordet kan nu användas för stationär sågning. Läs vidare avsnittet om stationär sågning med handcirkelsåg.

Justering av snittdjup

Om du vill justera snittdjupet för handcirkelsågen måste höjden på klyvkilen också justeras för att säkerhetsavståndet på max. 5 mm till cirkelsågbladet ska bibehållas. Lossa först klyvkilen med insexnyckeln. Ställ in önskat snittdjup på handcirkelsågen. Dra åt snittdjupsspärren. Montera och positionera den ställbara tolken tillsammans med klyvkilen enligt bild E.1 till E.8.

Vertikala geringssnitt

Vid vertikala geringssnitt måste handcirkelsågens position justeras. Ställ in önskad geringsvinkel på handcirkelsågen. Dra tillbaka den rörliga skyddskåpan på handcirkelsågen och placera maskinen i mitten av sågspringan. Lossa snittdjupsspärren på handcirkelsågen och låt snittdjupet bli maximalt. Dra åt snittdjupsspärren (bild F.1, F.2). Lossa insexskruven och vrid klyvkilen till den befinner sig exakt i mitten av cirkelsågbladet (bild F.3).

OBSERVERA: Kontrollera avståndet mellan de främre tänderna på cirkelsågbladet och den främre kanten av sågspringan. Avståndet måste vara mindre än 20 mm (bild F.4).

Dra åt insexskruven (bild F.5).

OBSERVERA: Placera cirkelsågbladet så att det ligger parallellt med sågspringan och se samtidigt till att cirkelsågbladet är centrerat mot klyvkilen.

Montera de båda sidoanslagen så att dessa ligger slätt mot maskinens bottenplatta. Montera därefter de båda spännklorna. Fäst ytterligare en av bottenplattans sidor. Till denna monterar du först vinkelhållaren med två sidoanslag. Se till att den ligger slätt mot bottenplattan. Montera sedan en vinkelhållare med två sidoanslag på motsatt sida. Montera de båda spännklorna. Spännklorna måste monteras så nära bottenplattans långa sida som möjligt (bild G).

Ställ in säkerhetsavståndet mellan klyvkil och cirkelsågblad med hjälp av den ställbara tolken.

Stäng maskinplattan (bild H.1). Montera de enskilda delarna på klyvkilen enligt bilden (bild H.2). Dra åt skruven och den räfflade muttern som är anslutna till klyvkilen, och låt skruven och den räfflade muttern som sitter längst fram i kåpan vara lösa (bild H.3). Lossa klyvkilens fäste med insexnyckeln (bild H.4). Skjut klyvkilen i samma vinkel som cirkelsågbladet mot cirkelsågbladet (bild H.5). Skjut klyvkilen så långt fram att minst en cirkelsågbladständer stöter mot den ställbara tolkens kåpa (bild H.6). dra åt den främre räfflade muttern (bild H.6). Efter att insexskruven dragits åt är säkerhetsavståndet mellan cirkelsågblad och klyvkil max. 5 mm (bild H.7). Skruva bort den ställbara tolken från klyvkilen. Lås fast maskinplattan så som det beskrivs i bild 17 och kontrollera återigen att sågbladet rör sig obehindrat (bild I).

OBSERVERA: Kontrollera en gång till att cirkelsågbladet är centrerat mot klyvkilen (bild I) och att säkerhetsavståndet är max. 5 mm mellan cirkelsågbladet och klyvkilen (bild H.6), annars måste handcirkelsågens position justeras.

OBSERVERA: Kontrollera alltid innan du börjar arbeta att klyvkilen och fästdelarna är ordentligt åtdragna!

Bordet kan nu användas för stationär sågning. Läs vidare avsnittet om stationär sågning med handcirkelsåg.



Garanti

Till hobbysnickaren!

Vi gratulerar till Er nya kvalitetsprodukt från wolcraft® som vi hoppas att Ni kommer att ha stor nytta av i hobbyarbetet. wolcraft®-produkter håller en hög teknisk standard och genomgår intensiva utvecklings- och testkontroller innan de ut i handeln. Regelbundna kontroller och tester garanterar hög kvalitet på standard vid seritillverkning. En solid teknisk utveckling och tillförlitliga kvalitetskontroller är garantin föt att Ni valt rätt.

På denna inköpta produkt från wolcraft® lämnar vi en garanti på 10 år från köpdatum, då den uteslutande används i hobbysammanhang. Garantin omfattar endast skador på den inköpta varan samt enbart sådana skador som kan härledas till material- och tillverkningsfel. Denna garanti omfattar ej sådana fel och skador som har förorsakats av oändamålsenlig användning eller eftersatt underhåll. Garantin gäller inte heller i samband med vanligt slitage som uppstår vid maskinens användning samt vid fel och skador som kunden kände till då avtalet ingicks.

Garantikrav kan endast göras gällande vid framläggning av fakturan/kvittot.

Den av wolcraft® lämnade garantin begränsar inte konsumentens rättigheter enligt lag (efter fullgörande, hävning eller värdeminskning, skadestånd eller återbetalning).



Konformitätserklärung nach der EG-Maschinenrichtlinie 2006/42/EG, Anhang II A

wolcraft GmbH i D-56746 Kempenich, Wolff Str. 1, förklarar härmed att denna produkt (MASTER cut 1500) motsvarar maskindirektivet 2006/42/EG. TUEV Rheinland LGA Products GmbH, Tillystrasse 2, 90431 Nürnberg. BM: 60087567 0001
I överensstämmelse med följande standarder: DIN EN 60745-1, DIN EN 60745-2-5, DIN EN 60745-2-11

Kempenich, 02.08.2013

Michael Bauseler

Behörig person för undertecknande av konformitetsförklaring och för sammanställning av tekniska underlag. (företagsledning/teknik/logistik; wolcraft GmbH)





FIN

JOHDANTO

- **HUOMIO!** Lue kaikki turvallisuusviitteet ja ohjeet, jotka on toimitettu MASTER cut 1500 sekä käytettävien sähkötyökalujen mukana. Turvallisuusohjeiden ja viitteiden noudattamattomuus voi aiheuttaa sähköiskun, tulipalon ja/tai vaikeita loukkaantumisia.
- Pidä käyttöohje tulevaisuuden varalta hyvin tallessa.

TEKNISET TIEDOT

| | |
|--|--|
| Mitat pystytettynä: | 780 x 520 x 863 mm (leveys x syvyys x korkeus) |
| Mitat kokoon taitettuna: | 1335 x 520 x 260 mm |
| Työtaso: | 780 x 500 mm |
| Maks. työkappaleen korkeus: | Pöytäpyörösaha 60 mm |
| Maks. leikkuuleveys rinnanvasteella: | Pöytäsiirkkeli 375 mm |
| Kiristysreikien porauksien halkaisija: | 20 mm |
| Kuormitettavuus: | 200 kg |
| Paino: | 17 kg |

SYMBOLIT JA NIIDEN TARKOITUS

| | | | |
|--|-----------------------------|--|---|
| | Varoitus yleisestä vaarasta | | Ei saa käyttää polttopuun sahaamiseen. |
| | Lue ohje / viitteet! | | Käytä ainoastaan käsipyörösahoja, joiden maksimi leikkuusyvyys on 70 mm. |
| | Käytä suojalaseja. | | Käytä ainoastaan käsipyörösahoja, joiden sahanterän halkaisija on korkeintaan 200 mm. |
| | Käytä kuulosuojaa. | | Säädä nyt ennen leikkausta käsipyörösahan leikkuusyvyys niin, että sahanterä tulee korkeintaan 4 mm alhaalla työkappaleesta ulos. |
| | Käytä suojanaamaria. | | Käytä aina käsipyörösahoja, joissa on halkaisukiila. |
| | Vedä pistoke | | Käytä aina vain koneita, joiden teho on korkeintaan 2760 W. |
| | Yleisiä tietoja | | Kulloinkin merkitty kuva viittaa käsipyörösahan pohjalevyn mittoihin (pienempi tai suurempi pohjalevy). |

ASENUSTYÖKALUT

| | | | | | |
|--|--|--|--|--|--|
| | 1 kuusiokulma-avain: SW 5 (toimituksen mukana) | | 2 ruuviväännintä: PH 1, PH 2 (ei toimituksen mukana) | | 3 kuusikantaruuviavainta: SW 8, 10, 13 (ei toimituksen mukana) |
|--|--|--|--|--|--|

MÄÄRÄYSTEN MUKAINEN KÄYTTÖ

MASTER cut 1500 on monipuolinen työ- ja konepöytä. Se soveltuu seuraaviin tarkoituksiin:

- Käsipyörösahan asennus halkaisukiilan avulla koneen alustaan, kun sahanterän läpimitta on enintään 200 mm ja leikkuusyvyys on enintään 70 mm. Käytä vain sahoja, joiden pohjalevyn mitat ovat mainittujen enimmäismittojen rajoissa (katso kuva 18). Laitte on tällöin kiinteä pöytäpyörösaha.
- Käyttö pyörösahapöytänä käsipyörösahalle ilman halkaisukiilaa. Vain yhdessä lisävarusteena tilattavan erillisen halkaisukiilan kanssa, tuotenro 6903000, kun sahanterän läpimitta on enintään 160 mm ja leikkuuleveys on vähintään 2,4 mm.
- Käyttö pyörösahapöytänä käsipyörösahalle ilman halkaisukiilaa. Vain yhdessä lisävarusteena tilattavan erillisen halkaisukiilan kanssa, tuotenro 6904000, kun sahanterän läpimitta on vähintään 161 mm ja enintään 200 mm, leikkuuleveys on vähintään 2,4 mm ja leikkuusyvyys enintään 66 mm.
- Käyttö pistosahapöytänä.
- Käyttö jyrsinpöytänä vain yhdessä tasoajrinsinkoneen kanssa, tuotenro 6901000 ja yläjyrshintään 230 V:lla ja enintään 1800 W:lla. Älä käytä jyrsimiä, joiden halkaisija ylittää 27 mm!
- Käyttö työpöytänä työstökappaleiden käsittelyyn (esim. poraus, hionta jne.).
- Noudata käytettävän koneen valmistajan ohjeita ja turvallisuusohjeita sekä konepöydän turvallisuusohjeita.
- Noudata paikallisia jätehuolto-ohjeita hävittäessäsi MASTER cut 1500 -pöydän.

Käyttäjä vastaa vahingoista ja onnettomuksista, jotka aiheutuvat määräysten vastaisesta käytöstä.





FIN

YLEISET TURVALLISUUSVIITTEET

- Pidä työpaikkasi puhtaana ja hyvin valaistuna. Epäjärjestys ja huono valaistus voivat johtaa tapaturmiin.
- Älä työskentele sähkötyökaluilla räjähdysvaarallisella alueella, jolla on syttyviä nesteitä, kaasuja tai helposti syttyviä pölyjä. Sähkötyökalut kehittävät kipinöintiä, joka voi sytyttää pölyn ja kaasut helposti.
- Sähkötyökaluilla työskennellessä lapset ja muut asiattomat henkilöt on pidettävä etäällä työpaikalta. Työnteon häiritseminen voi aiheuttaa sen, että menetät laitteen hallinnan.
- Sähkötyökalun pistokkeen on sovittava pistorasiaan. Pistoketta ei saa muuttaa mitenkään. Älä käytä minkäänlaisia adaptoreja yhdessä suojaamaadoitetun sähkötyökalun kanssa. Muuttamattomat pistokkeet ja sopivat pistorasiat vähentävät riskiä saada sähköisku.
- Älä pidä sähkötyökalua sateessa tai märässä paikassa. Veden pääsy laitteeseen kohottaa riskiä saada sähköisku.
- Jos työskentelet sähkötyökalulla ulkona, käytä silloin jatkokaapeleita, jotka on myös tarkoitettu ulkokäyttöön. Ulkokäyttöön tarkoitettua kaapelia käytettäessä on myös sähköiskun saamisen riski pienempi.
- Mikäli sähkötyökalua täytyy käyttää ulkona tai kosteassa tilassa, käytä silloin vikavirtasuojakytkintä. Vikavirtasuojakytkimen käyttö vähentää riskiä saada sähköisku.
- Ole varuillasi, toimi tarkkaavaisesti, ja käytä sähkötyökalua järkevasti. Älä käytä sähkötyökalua silloin, kun olet väsynyt, huumeissa, nauttinut alkoholia tai lääkkeitä. Pieni huomaamaton hetki sähkötyökalun käytössä voi aiheuttaa vaikeita loukkaantumisia.
- Käytä aina sopivia suojaruosteita: Kuulosuojaa, suolaseja, naamaria pölyisissä töissä, suojakäsineitä karkeita materiaaleja työstäessä ja työkalujen vaihdossa.
- Poista kaikki säätötarvikkeet tai ruuviavaimet ennen kuin käynnistät sähkötyökalun. Työkalu tai ruuviavain, joka voi olla työkalun sisällä, voi aiheuttaa loukkaantumisia.
- Käytä sopivia työvaatteita. Älä käytä löysiä vaatteita ja koruja. Pidä hiukset, vaatteet ja käsineet etäällä pyörivistä osista. Löysät vaatteet, korut tai pitkät hiukset voivat tarttua kiinni liikkuviin osiin.
- Käytä suojakypua aina imurilla.
- Älä käytä konetta, jonka kosketin on rikki. Sähkötyökalu, joka ei käynnisty tai sammuu, on vaarallinen ja se täytyy korjata.
- Pidä sähkötyökalut pois lasten ulottuvilta. Älä anna konetta henkilöille, jotka eivät tunne sitä tai eivät ole lukeneet näitä ohjeita. Sähkötyökalut ovat vaarallisia henkilöille, joilla ei ole kokemusta koneen käyttöön.
- Tarkasta laitteiden ja työkalujen kunto ja toiminnot ennen töiden aloittamista. Älä koskaan työskentele viallisella laitteella tai käytä tylsää terää.
- Anna vain ammattihenkilöstön korjata sähkötyökalu ja silloin on käytettävä vain alkuperäisiä varaosia. Niin on varmaa, että sähkötyökalu on turvallinen.
- Vedä pistoke irti pistorasiasta ja/tai akkuloikko sähkötyökaluista, ennen kuin aloitat tehdä laitteeseen asetuksia tai aiot vaihtaa lisätarvikkeita. Sähkötyökalujen tahaton käynnistys voi aiheuttaa tapaturmia.
- Pystyt pöytä oikein ennen kuin asennat sähkölaitteen sille. Oikein suoritettu pystytys on tärkeä, jotta pöytä ei romahda kokoon.
- Kiinnitä sähkötyökalu ennen käyttöönottoa kunnolla alustaan. Työkalun liikkuminen konealustalla voi johtaa siihen, että menetät koneen hallinnan.
- Aseta konepöytä tukevalle, tasaiselle ja vaakasuoralle alustalle. Jos konepöytä pääsee liikkumaan tai keikkumaan, ei sähkötyökalua tai työkalua voi silloin enää ohjata turvallisesti ja varmasti.
- Älä ylikuormita pöytää, älä myöskään käytä sitä tikkaina tai telineenä. Ylikuormitus tai koneen päällä seisominen voi aiheuttaa sen, että pöydän painopiste siirtyy ylös ja pöytä kaatuu.
- Älä työstä muita materiaaleja kuin puuta tai helposti lastuavaa muovia. Poikkeus: Vain pistosahalla ja sopivalla terällä saa työstää helposti käsiteltävää metalleja (esim. alumiinia).
- Irtonaisia siruja, lastuja tai muuta irtoavaa materiaalia ei saa poistaa käsin käynnissä olevan koneen läheltä!
- Käytettyjen koneiden on täytettävä DIN EN 60745-1 normit. Laitteissa täytyy olla valmistusvuodesta 1995 alkaen CE-merkintä.
- Älä sahaa "käsivaraisesti", eli älä ohjaa työkalua vain käsin, vaan käytä aina rinnakkaisvastetta tai kulmavastetta.
- Kun laite on kytketty pois päältä, ei sahaterää saa jarruttaa painamalla sitä sivulta!
- Käytä konetta vain määräysten mukaisesti.
- Käytä vain kunnossa olevia teriä; terän koko ja mitat pitää olla tarkoin sopivat halkaisukiltaan..
- Tarkasta säännöllisesti, että kaikki ruuvit on kiristetty kunnolla!
- Älä käytä pöytää asiattomasti tai vieraaseen käyttöön!
- Kaikki tarpeettomat esineet on poistettava pöydältä.
- Ei saa käyttää polttopuun sahaamiseen.
- Älä käytä pöytää pyöröpuun sahaamiseen.
- Käytössä olevien sähkötyökalujen kytkentä virtaan suoritetaan vain suojakatkaisijasta.
- Käytä laitteen koskettimen pysyvään kiinnitykseen „AN“-asennossa vain liitteenä olevaa kytkentäpinnettä.
- Käytä aina työntökappaletta kapeita työkappaleita työstäessä.
- Kun työntökeppiä ei käytetä, ripusta se kepin säilytystä varten tarkoitettuun pidikkeeseen (kuva 8).
- Varmista, että molemmat pöydänjalkojen kiinnitykseen tarkoitettavat kääntyvät pidikkeet ovat kiinni sivuosien aukoissa ja että kahvaruuvit on kiristetty hyvin (kuva 15.3).
- Varmista ennen käyttöönottoa, että käsipyörösaha, yläjyrsin tai pistosaha on kiinnitetty määräysten mukaisesti konekilpeen, konekilpi on naksautanut kiinni konepöydän aukkoon ja että kuusiokoloavain on asetettu paikalleen lisäksi kiinnitykseksi (kuva 17.3).
- Älä käytä sahapöytää ulkona sateella.
- Huomioi työkappaleen sallitut enimmäismitat (katso tekniset tiedot).

TURVALLISUUSVIITTEITÄ PYÖRÄSAHAN KÄYTÖLLE

- Noudata näiden koneita koskevien turvallisuusviitteiden ohella myös välttämättä käytössä olevalle käsipyörösahalle annettuja turvallisuusviitteitä.
- Käytä vain sellaisia käsipyörösahoja, jotka on varustettu halkaisukililla, sahan halkaisijan ollessa maks. 200 mm ja leikkuvyvyyden maks. 70 mm.
- Käytä sahoja vain mainittujen peruslaattamittojen mukaan (katso kuva 18).
- Käytä pöytäpyörösahaa vain asiaankuuluvasti kiinnitetyllä suojakuvulla.
- HUOMIO: Tarkista, että pyörösahan terä on asennettu sahausaukon suuntaisesti. Muussa tapauksessa käsipyörösaha on kohdistettava uudelleen.
- Tue pitkät työkappaleet niin, ne ovat vaakasuorassa asennossa; tukena esim. wolcraft rullattavaa pukkia / Rollenbock, (tuote-nro. 6119973).
- Vältä ylikuormittamista käsipyörösahaa.
- Älä käytä hiomalaikkoja.
- Käytä ainoastaan suositeltuja sahanteriä ja valitse se aina työkappaleen vahvuuden mukaan.
- VAARA: Varo, etteivät kädet joudu lähelle sahausaluetta tai sahanterää.
- Älä pidä työkappaletta kiinni alapuolelta. Suojakupu ei voi antaa suojaa sahanterältä työkappaleen alapuolella.



FIN

- **Sovita leikkuusvyvyys aina materiaalin vahvuuteen.** Koko sahanterän hampaan ei pitäisi olla näkyvissä työkappaleen alta.
- Ole aina varuillasi, että sahatessa terä voi tarttua työkappaleeseen ja lingota takapotkun tavoin käyttäjään päin.
- Takapotku on tulos siitä, että sahaa on käytetty väärin ja/tai sopimattomasti. Takapotkun voi estää turvallisuustoimenpitein seuraavalla tavalla.
- **Pidä molemmin käsin sahasta kiinni ja pidä käsivarret sellaisessa asennossa, että voit kestää takapotkun voimakkuuden. Ole aina sivuasennossa sahanterään, varo, että keho ei ole samassa linjassa sahanterään.** Takapotkussa pyörösaha voi hypätä taaksepäin, kuitenkin tietyin toimenpitein käyttäjä voi hallita takapotkun voimakkuuden.
- **Jos sahanterä on juuttunut kiinni tai keskeytät työn, kytke saha pois päältä ja pidä terä työkappaleessa niin kauan, että sahanterä on pysähtynyt kokonaan.**
- **Älä koskaan yritä poistaa sahaa työkappaleesta niin kauan, kun terä pyörii, muuten voi tulla takapotku.** Tarkista ja hae syy sahanterän juuttumiseen.
- **Jos haluat käynnistää sahan, joka on kiinni työkappaleessa, aseta terä sahausrakoon ja tarkista, että terän hampaat eivät ole kiinnittyneet työkappaleeseen.** Jos terä on juuttunut kiinni, voi se liikkua irti työkappaleesta tai aiheuttaa takapotkun sahaa käynnistäessä.
- **Tue suuret levyt alhaalta käsin, jolloin vältty takapotkulta tai vähennät riskiä, että sahanterä juuttuu kiinni.** Suuret levyt voivat taipua tai vääntyä omasta painostaan. Levyt tulee tukea molemmin puolin, niin sahaus raon kuin myös reunan lähellä.
- **Älä käytä tylsiä tai viallisia sahanteräiä.** Tylsät sahanterät tai jos terän hampaat ovat vinot voivat aiheuttaa kitkaa, aiheuttaa terän juuttumisen ja takapotkun.
- **Leikkuusvyvyys ja leikkuukulman on määriteltävä ennen sahausta.** Jos muutat asetuksia sahausken aikana, voi sahanterä juuttua kiinni ja aiheuttaa takapotkun.
- **Ole erityisen varovainen valmiiden seinien tai muiden epäselvien alueiden "upotusleikkauksessa".** Upoava sahanterä voi juuttua kiinni piilossa oleviin kohteisiin ja aiheuttaa takapotkun.
- **Käytä aina loven ja saumanleikkaukseen työntökäpälää, koska sahanterä ei ole näkyvässä.**



TURVALLISUUSVIITTEITÄ PISTOSAHAN KÄYTÖLLE

- Noudata näiden konetta koskevien turvallisuusviitteiden ohella myös välttämättä käytössä olevalle pistosahalle annettuja turvallisuusviitteitä.
- Älä käytä tylsiä tai viallisia sahanteräiä.
- Vältä ylikuormittamista pistosahaa.



HUOMIO: KÄYTTÖ JYRSINPÖYTÄNÄ VAIN YHDESSÄ RINNANVASTEELLA TUOTENRO 6901000 TURVALLISUUSVIITTEITÄ YLÄJYRSIMEN KÄYTÖLLE

- Noudata näiden konetta koskevien turvallisuusviitteiden ohella myös välttämättä käytössä olevalle yläjyrsimelle annettuja turvallisuusviitteitä.
- Ole aina varuillasi, että jyrsiessä voit menettää odottamatta työkappaleen hallinnan ja voi syntyä takapotku.
- **Älä käytä pöytää kaarien tai pyörityksien jyrsimiseen.**
- **Suorita jyrshintätyt sen vuoksi vain tarvikkeena saatavalla rinnakkais-jyrsinvasteella (tuote-nro. 6901000) takapotkujen ja jyrsimen käsiin koskettamisen estämiseksi!**
- Noudata oikeaa asennusta varten rinnakkais-jyrsinvasteen alkuperäistä käyttöohjetta (tuote-nro. 6901000).
- Älä käytä yläjyrshintä, joiden teho ylittää 1800 W ja 230 V.
- Älä käytä yläjyrshintä, joiden teho ylittää ja 27 mm.
- Ota huomioon, että kappale saa siirtyä vain vastaan jyrsimen pyörintäliikettä.
- **Valitse toimituksen mukana tulleista renkaista jyrsimen työkaluun sopiva rengas.** Turvalliseen työskentelyyn on käytettävä aina pienintä mahdollista rengasta.
- **Ota käyttöön vain terävät, huolletut ja työkalun valmistajan tietojen mukaan säädetty jyrsimet.**
- Ota työkalujen käytössä huomioon tuotteessa itsessään, pakkauksessa tai käyttöohjeessa ilmoitetut minimi/maksimi kiertolukua ja -suuntaa koskevat tiedot.
- Ota huomioon, että jyrsimen, työkappaleen ja laitteistojen vääränlainen käyttö voi aiheuttaa vaarallisia tilanteita.
- Pidä jyrsinässä vasteessa olevat kädet etäällä jyrshintätykalusta.
- Käytä jyrsinässä rinnakkais-jyrsinvasteen apuna lisäksi pöydässä olevaa painantakenkää.
- Tue pitkät työkappaleet estämään vaaralliset tilanteet työkappaleen tahattomasta kaatumisesta.
- Tuen täytyy olla tukeva ja pöydän kanssa samalla korkeudella, esim. rullattava pukki (tuote-nro. 6119973).
- Työstä vain sellaisia työkappaleita, jotka yksi käyttäjä pystyy koon ja painon puolesta pitämään kiinni ja ohjaamaan.
- Valitse työkalulle sopiva kiertonopeus työkappaleen ominaisuuksien mukaan. Yläjyrsimen käyttöohjeessa on annettu lisätietoa kiertonopeuksista.
- Huomioi työkappaleen korkeimmat sallitut mitat (katso tekniset tiedot).



TOIMITUKSEN SISÄLTÖ

Pura MASTER cut 1500 pahvipakkauksesta ja tarkista, että sisältöön kuuluvat kaikki kuvatut osat (kuva 1, kuva 2).



PERUSASENNUS

Pöydän kokoaminen: Aseta pöydän yläpuoli tasaiselle ja puhtaalle alustalle. Kiinnitä etummaisat jalat ja alatuki kuvatulla tavalla kaikkien kiinnitysosien avulla. Varmista, että molemmat lukitusvivut ovat kiinni pidätysaukoissa ja että molemmat kahvaruuvit on kiristetty hyvin (kuva 3.1). Asenna lopuksi takajalat ja toinen alatuki. Kiinnitä sitten molemmat poikittaistuet etummaisiiin kiinteisiin jalkoihin, käännä sen jälkeen takajalkoja ylös ja kiinnitä poikittaistukien toinen pää (kuva 3.2). Aseta kuvassa näkyvällä tavalla kaksi rullilla varustettua jalkatukea takajalkoihin ja kaksi muuta tukea etujalkoihin (kuva 3.3).

HUOMIO: Varmista, että merkityt kiinnitysosat on kiristetty vain sen verran, että pöytä voidaan taittaa kokoon melko kevyesti. Varmista aina, että molemmat kiinnityspidikkeet ovat lukittuneita ja että molemmat kahvaruuvit on kiristetty tiukasti.

Nyt voit nostaa pöydän jaloilleen.

HUOMIO: Varmista, että kätesi eivät joudu puristuksiin pöytää avattaessa ja kokoon taitettaessa tai konekilpeä käännettäessä.

Ruuvipenkki: Asenna ruuvipenkki konepöytäsi kuvassa näkyvällä tavalla. Ruuvipenkki voidaan asentaa oikealle tai vasemmalle puolelle (kuva 4).



FIN

Varmistuskytkin: Asenna varmistuskytkin konepöytään kuvassa näkyvällä tavalla (kuva 5).

Teräsuojus: Asenna ensin teräsuojuksen irto-osat. Työnnä lopuksi suojuksen pidike alumiiniprofiilin kiskoon ja kiristä molemmat kuusiokoloruuvit kuusiokoloavaimella (kuva 6).

Kytkentäpihdit: Kiinnitä narun toinen pää kytkentäpihdeissä olevaan koloon ja sido toinen pää teräsuojuksen sankaan (kuva 7).

Työntökeppi: Aseta työntökeppi pidikkeeseen (kuva 8).

Kulmarajoitin: Asenna kulmarajoitin kuvassa näkyvällä tavalla (kuva 9). Alumiinirajoitin täytyy asettaa eri tavoin työkappaleen korkeudesta riippuen. Kun työkappaleen korkeus on vähintään 15 mm, rajoitin asetetaan pystysuoraan (kuva 9.1), ja kun työkappaleen korkeus on enintään 15 mm, rajoitin asetetaan vaakasuoraan (kuva 9.1). Kulmarajoitin ohjaa työkappaleen ohjausuraan (kuva 9.3).

Rinnakkaisrajoitin: Asenna rajoittimen pidike kuvassa näkyvällä tavalla (kuva 10.1). Asenna molemmat ruuvit ja nelikantamutterit vain löysästi (kuva 10.2). Työnnä alumiinirajoitin paikalleen kuvassa näkyvällä tavalla ja kiristä ruuvit (kuva 10.3). Työnnä rinnakkaisrajoitin lopuksi kiskoon ja kiristä kahvaruuvit (kuva 10.4).

HUOMIO: Konelevyn lukitseminen: Kuusiokoloavain toimii konelevyn turvalukituksen ja se on työnnettävä paikalleen aina työskentelyn jälkeen kuvassa näkyvällä tavalla lock-asentoon (kuva 11).

Asetusrenkaat: Asetusrenkaat varmistavat turvallisuutesi yläjyrsinnän yhteydessä. Valitse käytettävään jyrtimeen aina mahdollisimman pieni asetusrenkas (kuva 12).

Kiinnityskäpälät: Aseta kiinnityskäpälät esiporattuihin aukkoihin. Niiden ja ruuvipenkin avulla voit kiinnittää työkappaleet.



PÖYDÄN KOKOON TAITTAMINEN JA AVAAMINEN

HUOMIO: Irrota verkkopistoke ja laitteen pistoke varmistinkytimestä ehdottomasti ennen pöydän kokoon taittamista!

Kokoon taittaminen: Avaa molempia kahvaruuveja niin paljon, että molempia lukitusvipuja voidaan vetää taaksepäin ja pyörittää niitä (kuva 14.1). Käännä pöytä lopuksi nuolen osoittamaan suuntaan. Pidä turvallisuuden vuoksi jalkaa jalkatuen vieressä kuvan osoittamalla tavalla, jotta pöytä ei luisu pois (kuva 14.2). Jalkatukien liukupyörät helpottavat pöydän siirtämistä (kuva 14.3).

Avaaminen: Pidä pöydästä kiinni molemmilla käsillä ja aseta jalka kuvan osoittamalla tavalla jalkatuelle (kuva 15.1). Käännä pöytää nuolen osoittamaan suuntaan, kunnes se on täysin auki (kuva 15.2). Paina lopuksi kädellä pöydän etureuna alas niin, että yläosa lukittuu kevyesti. Aseta molemmat lukitusvivut aukkoihin ja kiristä molemmat kahvaruuvit (kuva 15.3).



VALMISTELUT KONEEN KÄYTTÖÄ VARTEN

HUOMIO: Konelevyn avaaminen ja sulkeminen kuvataan tässä kohdassa ennen työskentelyä. Noudata näitä ohjeita aina koneen vaihdon yhteydessä!

Konelevyn avaaminen asennusta varten: Irrota turvalukituksen toimiva kuusiokoloavain. Käännä molemmat muovivivut ylös ja nosta konelevy kevyesti molemmista vivuista. Käännä konelevy nuolen osoittamaan suuntaan kohtisuoraan ja työnnä se eteenpäin rajoittimeen saakka. Käännä lopuksi konelevyä niin paljon, että se on turvallisesti pöydän päällä (kuva 16).

HUOMIO: Varmista ehdottomasti, etteivät sormesi joudu konelevyn alle työskennellessäsi konelevyllä (loukkaantumisvaara).

Konelevyn sulkeminen koneen asennuksen jälkeen: Nosta konelevy kevyesti. Vedä sitä samalla kokonaan taakse ja nosta levy kohtisuoraan takarajoittimeen saakka. Pidä konelevyä kiinni molemmista muovivivuuista ja laske levyä nuolen osoittamaan suuntaan, kunnes se on paikallaan. Lukitse konelevy paikoilleen yläpuolelta ja sulje molemmat muovivivut. Aseta kuusiokoloavain takaisin paikalleen konelevyn turvalukitukseksi (kuva 17).



KÄSIPYÖRÖSAHAN ASENTAMINEN

Avaa konelevy kuvassa 16 osoitetulla tavalla.

Käyttökelpoiset käsipyörösahat: Noudata käsipyörösahojen enimmäismittoja (kuva 18). Käytä vain käsipyörösahoja, joissa on halkaisukiila, joiden sahanterän läpimitta on enintään 200 mm ja leikkuusyvyys enintään 70 mm.

Käsipyörösahan asentaminen ja kohdistaminen: Vedä käsipyörösahan heilurisuoja taakse ja aseta kone keskelle sahausaukkoa. Irrota käsipyörösahan leikkuusyvyiden lukitus ja vedä terä esille koko leikkuusyvyydeltä (kuva 18.2). Kiristä leikkuusyvyiden lukitus. Kohdistaa käsipyörösaha sahausaukon keskelle aukon suuntaisesti.

HUOMIO: Tarkista pyörösahan terän etummaisen hampaan etäisyys sahausaukon etureunaan. Etäisyyden on oltava alle 20 mm.

Asennusesimerkki koneille, joissa on pienempi pohjalevy.

NA senna koneen kohdistamisen jälkeen molemmat sivurajoittimet niin, että ne ovat koko alaltaan yhteydessä koneen pohjalevyyn. Asenna sitten molemmat kiinnityskäpälät (kuva 18.3). Kiinnitä pohjalevyn toinen puoli. Asenna ensin kulmapidike ja kaksi sivurajoitinta. Varmista, että ne ovat koko alaltaan yhteydessä pohjalevyyn. Asenna sitten vastakkaiselle puolelle vastaavasti kulmapidike ja kaksi sivurajoitinta. Asenna sen jälkeen molemmat kiinnityskäpälät (kuva 18.4). Mikäli mahdollista, kiinnityskäpälät on asennettava pohjalevyn pidemmän sivun suuntaisesti.





FIN

Asennusesimerkki koneille, joissa on suurempi pohjalevy.

Asenna koneen kohdistamisen jälkeen molemmat sivurajoittimet niin, että ne ovat koko alaltaan yhteydessä koneen pohjalevyyn. Asenna sitten molemmat kiinnityskäpälät (kuva 18.5 c). Mikäli mahdollista, sivurajoittimet on asennettava pohjalevyn pidemmän sivun suuntaisesti (kuva 18.5 d). Asenna sitten kulmapidike, jossa on yksi sivurajoitin ja ruuvi, levy, lukkorengas ja mutteri (kuva 18.5 b). Asenna sitten kiinnityskäpälät. Asenna sitten vastakkaiselle puolelle vastaavasti kulmapidike, jossa on sivurajoitin ja ruuvi, levy, lukkorengas ja mutteri (kuva 18.5 b). Asenna lopuksi kiinnityskäpälät (kuva 18.5 a).

Sulje ja lukitse sitten konelevy kuvassa 17 näkyvällä tavalla.

HUOMIO: Tarkista vielä kerran, että pyörösahan terä on asennettu sahausaukon suuntaisesti. Muussa tapauksessa käsipyörösaha on kohdistettava uudelleen.

Liitäntä verkkovirtaan: Työnnä käsipyörösahan pistoke varmistuskytkimeen ja jatkojohto varmistuskytkimestä verkkopistokeeseen (kuva 19.1). Jatkojohto ei kuulu toimitussisältöön.

HUOMIO: Paina lämpökytkintä ennen ensimmäistä käyttöönottoa! Ylijännitteestä aiheutuvan sähkökatkoksen jälkeen paina lämpökytkintä 5 - 10 minuutin odotusajan jälkeen. Sen jälkeen voit painaa EIN/ON-kytkintä (kuvat 19.2, 19.3).

Paina varmistuskytkimenä punaista painiketta (OFF). Kiinnitä sitten kytkentäpihdit käsipyörösaahan (kuva 19.4). Paina vihreää painiketta (ON) ja tarkista, että sahanterä pyörii vapaasti aukossa (kuva 19.6). Paina sitten uudelleen punaista painiketta (OFF) (kuva 19.7).

HUOMIO: Irrota verkkopistoke aina, kun pöytää ei käytetä ja ennen pöydän kokoon taittamista.

MASTER cut 1500 on nyt käyttövalmis.

**KIINTEÄ SAHAAMINEN KÄSIPYÖRÖSAHALLA**

HUOMIO: Käytä aina työskennellessäsi teräsuojusta ja suojuksen pölynimuria.

Sahaus kulmarajoittimen avulla

Työnnä kulmarajoitin kiskoon (kuva 20.1). Varmista, että rajoittimen musta pää kulkee mahdollisimman lähellä teräsuojuksen alla, jotta suojuus voidaan nostaa ylös (kuva 20.2). Vedä kulmarajoitin takaisin ja aseta työkappale vasten kulmarajoitinta. Käynnistä käsipyörösaha varmistuskytkimestä. Työnnä työkappaletta kuvassa näkyvällä tavalla toinen käsi kulmarajoittimella ja toinen käsi työkappaleella nuolen osoittamassa suunnassa kohti pyörösahan terää (kuva 20.3), kunnes työkappale on sahattu kokonaan poikki. Sammuta käsipyörösaha sen jälkeen varmistuskytkimestä.

HUOMIO: Varmista aina, että kätesi ovat riittävällä etäisyydellä sahanterästä (loukkaantumisvaara).

HUOMIO: Työkappaleen pituus saa olla enintään 330 mm sahausaukon keskeltä teräsuojuksen kahvaan saakka.

Kulmarajoittimella voit sahata työkappaleita 0°–65°:n kulmassa. Löysää sitä varten kahvaruuvi, säädä haluttu kulma ja kiristä kahvaruuvi uudelleen (kuva 20.4). Sahaa sitten kuvissa 20.1–20.3 näkyvällä tavalla.

Sahaus rinnakkaisrajoittimen avulla

Työnnä rinnakkaisrajoitin kiskoon kahvaruuvi avattuna. Työnnä rinnakkaisrajoitin lähelle teräsuojusta. Tarkista, että alumiinirajoitin ei ulotu missään tapauksessa pidemmälle kuin pyörösahan terän viimeinen nähtävissä oleva hammas (kuva 21.1). Jos näin tapahtuu, löysää kiinnitysruuveja, vedä rajoitinta hiukan takaisin päin ja kiristä ruuvit uudelleen. Määritä haluttu leikkuuleveys ja kiristä kahvaruuvi. Käynnistä sitten käsipyörösaha varmistuskytkimestä. Työnnä työkappaletta kuvassa näkyvällä tavalla nuolen osoittamassa suunnassa kohti pyörösahan terää (kuva 21.2), kunnes työkappale on sahattu kokonaan poikki. Sammuta käsipyörösaha sen jälkeen varmistuskytkimestä. Kapeille työkappaleille on ehdottomasti käytettävä mukana toimitettua työntökeppiä (kuva 21.3).

HUOMIO: Työkappaleen pituus saa olla enintään 375 mm sahausaukon keskeltä rinnakkaisrajoittimeen ja enintään 330 mm sahausaukon keskeltä teräsuojuksen kahvaan saakka (kuva 21.4).

Pystysuoran viisteen leikkuu

Kun leikataan pystysuoraa viistettä, käsipyörösaha on kohdistettava uudelleen. Aseta käsipyörösaha haluttuun jirikulmaan. Vedä käsipyörösahan heilurusuojus taakse ja aseta kone keskelle sahausaukkoa. Irrota käsipyörösahan leikkuusvyyden lukitus ja vedä terä esille koko leikkuusvyydeltä. Kiristä leikkuusvyyden lukitus. Kohdista käsipyörösaha sahausaukon keskelle aukon suuntaisesti (kuvat 22.1, 22.2).

HUOMIO: Tarkista pyörösahan terän etummaisen hampaan etäisyys sahausaukon etureunaan. Etäisyyden on oltava alle 20 mm (kuva 22.3).

Asenna koneen kohdistamisen jälkeen molemmat sivurajoittimet niin, että ne ovat koko alaltaan yhteydessä koneen pohjalevyyn. Asenna sitten molemmat kiinnityskäpälät (kuva 22.4 a). Kiinnitä pohjalevyn toinen puoli. Asenna ensin kulmapidike ja kaksi sivurajoitinta. Varmista, että ne ovat koko alaltaan yhteydessä pohjalevyyn. Asenna sitten vastakkaiselle puolelle vastaavasti kulmapidike ja kaksi sivurajoitinta. Asenna sen jälkeen molemmat kiinnityskäpälät. Mikäli mahdollista, kiinnityskäpälät on asennettava pohjalevyn pidemmän sivun suuntaisesti (kuva 22.4 b). **Vihje:** Käytä suuremmille pohjalevyille sivulla 15 kuvattua kiinnitysmenetelmää (kuva 18.5). Tarkista vielä kerran, että sahanterä pyörii vapaasti aukossa (kuva 22.5).

Sulje ja lukitse sitten konelevy kuvassa 17 näkyvällä tavalla.

HUOMIO: Tarkista vielä kerran, että pyörösahan terä on asennettu sahausaukon suuntaisesti. Muussa tapauksessa käsipyörösaha on kohdistettava uudelleen.





FIN

SAHAUS PISTOSAHALLA

Kohdista pistosaha konelevylle niin, että sahanterä kulkee keskellä sahausaukkoa (kuva 23.1). Asenna pistosaha sitten kuvatulla tavalla neljällä sivurajoittimella ja neljällä käpälällä (kuva 23.2). Sulje ja lukitse sitten konelevy kuvassa 17 näkyvällä tavalla. Työnnä kytkentäpihdit pistosahan kytkimeen ja liitä laitteen pistoke varmistuskytkimeen. Sahatessasi pistosahalla käytä ehdottomasti teräsuojusta (kuva 23.3).



KÄYTTÖ TYÖPENKKINÄ

MASTER cut 1500 on varustettu neljällä muovisella kiinnityskäpälällä. Niiden avulla voit kiinnittää ja lukita työkappaleita joustavasti ja turvallisesti (kuva 24).



KONELEVYN SÄÄTÄMINEN

Konelevyn korkeus työlevyssä on säädetty tehtaalla niin, että työkappale pystyy liukumaan työ- ja konelevyn alueella. Tarvittaessa konelevyn korkeutta voi säätää. Löysää sitä varten kuutta vastamutteria. Kohdista konelevy kuuden säätöruuvun avulla työlevyn korkeuteen sopivasti ja kiristä vastamutterit. Tarkista ennen jokaista työskentelykertaa, että vastamutterit on kiristetty tiukasti. Tarkista ennen jokaista työskentelykertaa myös, että konelevyn lukitsemiseen tarkoitetut ruuvit ja vastamutterit on kiristetty tiukasti (kuva 25).



ERIKOISLISÄVARUSTEET MASTER cut 1500 -LAITTEeseen KAKSI LISÄASENNETTAVAA HALKAISUKIILAA, TUOTENRO. 6930000 JA 6904000 KÄYTETTÄVÄKSI KÄSIPYÖRÖSAHOISSA, JOISSA EI OLE HALKAISUKIILAA

HUOMIO: Tässä kuvattuja erikoislisävarusteita saa käyttää ainoastaan MASTER cut 1500:n kanssa.

VIHJE: Erikoislisävarusteiden toiminnot ja käyttö selitetään alla ja se on kuvattu sivulta 24 alkaen.

MÄÄRÄYSTEN MUKAINEN KÄYTTÖ

DHalkaisukiilat mahdollistavat sellaisten käsipyörösaheojen käytön, joissa ei ole halkaisukiilaa.

Halkaisukiila 6903000 on tarkoitettu käytettäväksi sellaisten käsipyörösaheojen kanssa, joiden sahanterän enimmäisläpimitta on 160 mm ja leikkuuleveys vähintään 2,4 mm ja enintään 2,8 mm.

Halkaisukiila 6904000 on tarkoitettu käytettäväksi sellaisten käsipyörösaheojen kanssa, joiden sahanterän enimmäisläpimitta on 200 mm ja leikkuuleveys vähintään 2,4 mm ja enintään 2,8 mm ja leikkuusvyvyys enintään 66 mm.

HUOMIO: Huomioi ennen erikoislisävarusteiden käyttöä yleiset turvallisuusohjeet, käsipyörösaheojen turvallisuusohjeet ja ilman halkaisukiilaa toimitetun käsipyörösaheojen alkuperäinen käyttöohje!



HALKAISUKIILA TUOTENRO 6903000 JA 6904000

Tuote halkaisukiila 6903000 sisältää seuraavat osat: 1 halkaisukiila (pyörösaheojen terän läpimitan ollessa enintään 160 mm), 1 halkaisukiilan kiinnitin (pitkä malli), 1 säätötulkki (kuva A).

Tuote halkaisukiila 6904000 sisältää seuraavat osat: 1 halkaisukiila (pyörösaheojen terän läpimitan ollessa enintään 200 mm), 1 halkaisukiilan kiinnitin (lyhyt malli), 1 säätötulkki (kuva B).

HUOMIO: Seuraavassa kuvataan halkaisukiilan, tuotenumero 6903000, asennus ja käyttö. Tämä halkaisukiila on tarkoitettu käsipyörösaheoille, joiden sahanterän enimmäisläpimitta on 160 mm.

Halkaisukiilan, tuotenumero 6904000, joka on tarkoitettu käsipyörösaheoille, joiden sahanterän enimmäisläpimitta on 200 mm, asennus ja käyttö ovat vastaavanlaisia. Tällä halkaisukiilalla voidaan kuitenkin työstää työkaluja, joiden enimmäiskorkeus on 60 mm.

HALKAISUKIILAN ASENTAMINEN

Avaa konelevy kuvassa 16 osoitetulla tavalla (kuva C.1). Asenna kiinnityspultit liitososilla. Asenna tämä liitos vain kevyesti (kuva C.2).

Sulje konelevy (kuva C.3). Aseta halkaisukiila n. 2 cm yläreunasta kiinnityspultin uraan. Varmista, että halkaisukiila kääntyy kuvan osoittamalla tavalla nuolen suuntaisesti konelevyn rajoittimeen saakka (=pystysuora kohdistus). Kiristä kuusiokoloruuvi (kuvat C.4, C.5).

Avaa konelevy uudelleen (kuva C.6).

KÄSIPYÖRÖSAHAN ASENTAMINEN

Vedä käsipyörösaheojen heilurisuoja taakse ja aseta kone keskelle sahausaukkoa. Irrota käsipyörösaheojen leikkuusvyvyden lukitus ja vedä terä esille koko leikkuusvyvydeltä. Kiristä leikkuusvyvyden lukitus.

HUOMIO: Tarkista pyörösaheojen terän etummaisen hampaan etäisyys sahausaukon etureunaan. Etäisyyden on oltava alle 20 mm.

Kohdista käsipyörösaheojen etupuoli käsipyörösaheojen pohjalevyssä olevan 0-merkin ja konelevyn merkkiapulinjojen avulla. Kohdista käsipyörösaheojen takaosa niin, että sahanterä ja halkaisukiila ovat keskellä (kuva D.1). **Vihje:** Parhaiten voit tarkistaa oikean kohdistuksen halkaisukiilan takana sahanterän suunnasta, koska sahanterän ainepaksuus on suurempi kuin halkaisukiilan. Asenna käsipyörösaheojen kohdistamisen jälkeen molemmat sivurajoittimet niin, että ne ovat koko alaltaan yhteydessä koneen pohjalevyyn. Asenna sitten molemmat kiinnityskäpälät (kuva D.2).

HUOMIO: Tarkista vielä kerran, että sahanterä on kohdistettu keskelle halkaisukiilaa. Muussa tapauksessa käsipyörösaheo on kohdistettava uudelleen.

Kiinnitä sitten pohjalevyn toinen puoli. Asenna ensin kulmapidike ja kaksi sivurajoitinta. Varmista, että ne ovat koko alaltaan yhteydessä pohjalevyyn. Asenna sitten vastakkaiselle puolelle vastaavasti kulmapidike ja kaksi sivurajoitinta. Asenna sen jälkeen molemmat kiinnityskäpälät (kuva D.3). Mikäli mahdollista, kiinnityskäpälät on asennettava pohjalevyn pidemmän sivun suuntaisesti. **Vihje:** Löydät lisää kiinnitysmahdollisuuksia erilaisille pohjalevyille sivuilta 13 - 15.





FIN

Turvaetäisyyden säätäminen halkaisukiilaan ja sahanterään säätötulkilla.

Sulje konelevy (kuva E.1). Asenna halkaisukiilan kuvatut irto-osat (kuva E.2). Kiristä ruuvi ja pyälletty mutteri, jotka ovat kiinni halkaisukiilassa. Asenna kotelon etuosassa oleva ruuvi ja pyälletty mutteri vain löysästi (kuva E.3). Löysää halkaisukiilan kiinnitystä kuusiokoloavaimella (kuva E.4). Työnnä halkaisukiilaa pystysuoraan alas päin kohti sahanterää (kuva E.5). Työnnä halkaisukiilaa niin pitkälle alas, että vähintään yksi sahanterän hammas osuu säätötulkin koteloon (yksityiskohta E.6). Kiristä sitten etummainen pyälletty mutteri (kuva E.6). Kuusiokoloruuvien kiristämisen jälkeen turvaetäisyydeksi on asetettu enintään 5 mm sahanterästä halkaisukiilaan (kuva E.7). Ruuvaa lopuksi säätötulkki irti halkaisukiilasta (kuva E.8).

HUOMIO: Tarkista vielä kerran, että sahanterä on kohdistettu keskelle halkaisukiilaa (yksityiskohta kuvassa E.8) ja että turvaetäisyys on enintään 5 mm sahanterästä halkaisukiilaan (yksityiskohta kuvassa E.6). Muussa tapauksessa käsipyörösaha on kohdistettava uudelleen.

HUOMIO: Tarkista ennen jokaista työskentelykertaa, että halkaisukiila ja liitososat on kiristetty tiukasti.

Lukitse sitten konelevy kuvassa 17 näkyvällä tavalla. Pöytä on nyt valmiina kiinteään sahaamiseen. Lue sitä varten kappale Kiinteä sahaaminen käsipyörösahalla.

Leikkausvyövyden säätäminen

Kun käsipyörösahan leikkausvyövyys muuttuu, halkaisukiilan korkeutta on säädettävä, jotta saavutetaan enintään 5 mm:n turvaetäisyys sahanterään. Löysää ensin halkaisukiilaa kuusiokoloavaimella. Säädä sitten käsipyörösahan haluttu leikkausvyövyys. Kiristä sen jälkeen leikkausvyövyden lukitus. Asenna ja kohdista säätötulkki yhdessä halkaisukiilan kanssa kuvissa E.1–E.8 kuvatulla tavalla.

Pystysuoran viisteen leikkuu

Kun leikataan pystysuoraa viistettä, käsipyörösaha on kohdistettava uudelleen. Aseta käsipyörösaha haluttuun jirikulmaan. Vedä käsipyörösahan heilurisuojus taakse ja aseta kone keskelle sahausaukkoa. Irrota käsipyörösahan leikkausvyövyden lukitus ja vedä terä esille koko leikkausvyövydeltä. Kiristä leikkausvyövyden lukitus (kuvat F.1, F.2). Löysää kuusiokoloruuvia ja käännä halkaisukiilaa, kunnes se on kääntynyt tarkasti sahanterän keskelle (kuva F.3).

HUOMIO: Tarkista pyörösahan terän etummaisen hampaan etäisyys sahausaukon etureunaan. Etäisyyden on oltava alle 20 mm (kuva F.4).

Kiristä kuusiokoloruuvi (kuva F.5).

HUOMIO: Kohdista nyt sahanterä yhdensuuntaisesti sahausaukkoon ja varmista samalla, että sahanterä on edelleen halkaisukiilan keskellä.

Asenna nyt sivurajoittimet niin, että ne ovat koko alaltaan yhteydessä koneen pohjalevyyn. Asenna sitten molemmat kiinnityskäpälät. Kiinnitä sitten pohjalevyn toinen puoli. Asenna ensin kulmapidike ja kaksi sivurajoitinta. Varmista, että ne ovat koko alaltaan yhteydessä pohjalevyyn. Asenna sitten vastakkaiselle puolelle vastaavasti kulmapidike ja kaksi sivurajoitinta. Asenna sen jälkeen molemmat kiinnityskäpälät. Mikäli mahdollista, kiinnityskäpälät on asennettava pohjalevyn pidemmän sivun suuntaisesti (kuva G).

Turvaetäisyyden säätäminen halkaisukiilaan ja sahanterään säätötulkilla.

Sulje konelevy (kuva H.1). Asenna halkaisukiilan kuvatut irto-osat (kuva H.2). Kiristä ruuvi ja pyälletty mutteri, jotka ovat kiinni halkaisukiilassa. Asenna kotelon etuosassa oleva ruuvi ja pyälletty mutteri vain löysästi (kuva H.3). Löysää halkaisukiilan kiinnitystä kuusiokoloavaimella (kuva H.4). Työnnä halkaisukiilaa sahanterää vastaavassa kulmassa kohti sahanterää (kuva H.5). Työnnä halkaisukiilaa niin pitkälle alas, että vähintään yksi sahanterän hammas osuu säätötulkin koteloon (yksityiskohta H.6). Kiristä sitten etummainen pyälletty mutteri (kuva H.6). Kuusiokoloruuvien kiristämisen jälkeen turvaetäisyydeksi on asetettu enintään 5 mm sahanterästä halkaisukiilaan (kuva H.7). Ruuvaa lopuksi säätötulkki irti halkaisukiilasta. Lukitse konelevy kuvassa 17 kuvatulla tavalla ja tarkista vielä kerran, että sahanterä pyörii vapaasti aukossa (kuva I).

HUOMIO: Tarkista vielä kerran, että sahanterä on kohdistettu keskelle halkaisukiilaa (yksityiskohta kuvassa I) ja että turvaetäisyys on enintään 5 mm sahanterästä halkaisukiilaan (yksityiskohta kuvassa H.6). Muussa tapauksessa käsipyörösaha on kohdistettava uudelleen.

HUOMIO: Tarkista ennen jokaista työskentelykertaa, että halkaisukiila ja liitososat on kiristetty tiukasti.

Pöytä on nyt valmiina kiinteään sahaamiseen. Lue sitä varten kappale Kiinteä sahaaminen käsipyörösahalla.

Takuu

Hyvä nikkari,

olet valinnut korkealaatuisen wolcraft® -tuotteen, josta Sinulla on varmasti paljon iloa. wolcraft® - tuotteet täyttävät tekniikan korkeat vaatimukset. Ne läpikäyvät ennen markkinoille tuloaan intensiivisen kehitysja testivaiheen. Sarjavalmistuksen aikana jatkuvat tarkastukset ja säännölliset testit huolehtivat laitteen korkeasta laadusta. Vakaa tekninen kehitys ja luotettava laadun tarkkailu antavat Sinulle varmuuden siitä, että olet tehnyt oikean valinnan.

Annamme hankkimallesi wolcraft® -tuotteelle 10 vuoden takuun ostopäivästä alkaen, kun laitteita käytetään ainoastaan yksityiseen tarkoitukseen. Takuu kattaa vain ostettuun tavarahan kohdistuvat vahingot, ja vain sellaiset, jotka perustuvat materiaali- ja valmistusvirheisiin. Takuu ei vastaa puutteista ja vahingoista, jotka ovat aiheutuneet asiaankuulumattomasta käytöstä tai jos laitetta ei ole huollettu. Takuu ei myöskään vastaa tavallisista kulumisjäljistä ja normaalissa käytössä tavallisesti syntyneistä kulumisista eikä puutteista tai vahingoista, mitkä asiakas on tuntenut kauppa tehdessään.

Takuuvaatimukset voidaan antaa hyväksyttäväksi laskun/ostokuitin esittämällä.

wolcraft® in antama takuu ei rajoita lakisääteisiä kuluttajaoikeuksia (koskien sopimuksen täyttämistä, peruuttamista tai vähentämistä, vahingon- tai kulujenkorvauksia).





FIN

EU-konodirektiivin 2006/42/EU, liitteen II A mukainen vaatimustenmukaisuustodistus

Täten firma wolcraft GmbH, D-56746 Kempenich, vakuuttaa, että tämä tuote (Master cut 1500) vastaa konodirektiivin 2006/42/EU antamia vaatimuksia. TUEV Rheinland LGA Products GmbH, Tillystrasse 2, 90431 Nürnberg. BM: 60087567 0001
Yhdenmukainen seuraavien standardien kanssa: DIN EN 60745-1, DIN EN 60745-2-5, DIN EN 60745-2-11

Kempenich, 02.08.2013

Michael Bauseler

Yhteensopivuustodistuksen allekirjoittamiseen ja teknisten asiakirjojen laatimiseen valtuutettu henkilö.
(Yrityksen johto/Tekniikka/Logistiikka; wolcraft GmbH)





N

INNLEDNING

- **OBS!** Les alle sikkerhetshenvisninger og henvisninger som ble levert sammen med MASTER cut 1500 og elektroverktøyene som brukes. Hvis man ikke overholder sikkerhetshenvisningene og anvisningene, så kan dette føre til elektrisk strømstøt, brann og/eller alvorlige skader.
- Bruksanvisningen må oppbevares godt for fremtidig bruk.

TEKNISKE DATA

| | |
|--|---|
| Dimensjoner oppbygget tilstand: | 780 x 520 x 863 mm (bredde x dybde x høyde) |
| Dimensjoner i sammenklappet tilstand: | 1335 x 520 x 260 mm |
| Arbeidsflate: | 780 x 500 mm |
| Maks. høyde på arbeidsemne: | Bordsirkelsag 60 mm |
| Maks. snittbredde med parallellanslag: | Bordsirkelsag 375 mm |
| Borediameter til skjærehullene: | 20 mm |
| Belastbarhet: | 200 kg |
| Vekt: | 17 kg |

SYMBOLER OG BETYDNING



Advarsel mot generell fare



Må ikke brukes til å kutte ved.



Les veiledning/henvisninger!



Bruk kun håndsirkelsager med en maksimal snittedybde på 70 mm.



Bruk vernebriller.



Bruk kun håndsirkelsager med en maksimal sagbladdiameter på 200 mm.



Bruk hørselsvern.



Sääädä nyt ennen leikkausta käsipyörösahan leikkuusvyvyis niin, että sahanterä tulee korkeintaan 4 mm alhaalla työkappaleesta ulos.



Bruk en støv maske.



Bruk kun håndsirkelsager med spaltekile.



Trekk ut kontakten.



Bruk kun maskiner med en maksimal effekt på 2760 W.



Generell informasjon

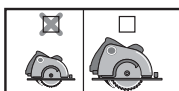

Det angitte piktogrammet viser til informasjonen på typeskiltet om dimensjonene til håndsirkelsagen (mindre eller større bunnplatedimensjoner).

MONTERINGSVERKTØY



1 umbrakonøkkel: NV 5 (inkludert i leveringen)



2 skrutrekker: PH 1, PH 2 (ikke inkludert i leveringen)



3 sekskantnøkler: NV 8, 10, 13 (ikke inkludert i leveringen)

TILTENKT BRUK

MASTER cut 1500 er en arbeids- og maskinbenk med flere funksjoner. Den egner seg til:

- Montering av en håndsirkelsag med kløyvekniv på maskinplaten, med maks. sagbladdiameter på 200 mm og maks. kuttedybde på 70 mm. Ikke bruk sager med bunnplatedimensjoner større enn maksimumsverdiene som indikeres (se Fig. 18). Dette gjør MASTER cut 1500 til en stasjonær sirkelsagbenk.
- Bruk som sirkelsagbenk for håndsirkelsager uten kløyvekniv. Bare med separat kløyveknivtilbehør, delenr. 6903000 med maks. sagbladdiameter på 160 mm og min. kuttebredde på 2,4 mm.
- Bruk som sirkelsagbenk for håndsirkelsager uten kløyvekniv. Bare med separat kløyveknivtilbehør, delenr. 6903000 med sagbladdiameter fra min. 161 mm til maks. 200 mm og kuttebredde fra min. 2,4 mm til maks. 66 mm.
- Bruk som stikksagbenk.
- Bruk som fresebenk, kun sammen med parallellføring for fresing, delenr. 6901000 og for 230 V fresere med maks. effekt på 1 800 W. Ikke bruk fresere med en diameter på mer enn 27 mm!
- Bruk som arbeidsbenk for bearbeiding av arbeidsstykker (f.eks. boring, sliping osv.).
- Følg produsentens sikkerhetsinstruksjoner for maskinene som brukes, i tillegg til sikkerhetsinstruksjonene for maskinbenken.
- Når du skal kaste MASTER cut 1500, må du følge lokale forskrifter.

Brukeren har ansvaret for skade eller ulykke som skyldes feilaktig bruk.





N

GENERELLE SIKKERHETSHENVISNINGER

- **Hold arbeidsområdet rent og ha god belysning.** Rot eller mørke arbeidsområder kan føre til ulykker.
- **Ikke arbeid med elektroverktøyet i eksplosjonsfarlige omgivelser hvor det finnes brennbare væsker, gasser eller støv.** Elektroverktøy lager gnister som kan tenne støv eller damper.
- **Hold barn og andre personer borte under bruk av elektroverktøyet.** Hvis du blir forstyrret, så kan du miste kontrollen over apparatet.
- **Kontakten til elektroverktøyet må passe med stikkontakten.** Kontakten må på ingen måte endres. **Ikke bruk adapterkontakter sammen med jordede elektroverktøy.** Uendrede kontakter og passende stikkontakter reduserer faren for elektrisk strømstøt.
- **Hold elektroverktøy borte fra regn og fuktighet.** Inntrenging av vann i elektroverktøy øker faren for elektrisk strømstøt.
- **Hvis du arbeider med et elektroverktøy utendørs, så må du kun bruke forlengelseskabler som også er egnet for utendørs bruk.** Ved å bruke en forlengelseskabel som er egnet for utendørs bruk, reduserer du faren for elektrisk strømstøt.
- **Hvis du ikke kan unngå å bruke elektroverktøyet i fuktige omgivelser, så må du bruke en vernebryter mot feilstrøm.** Ved å bruke en slik vernebryter reduserer du faren for elektrisk strømstøt.
- **Vær oppmerksom, pass på hva du gjør, og arbeid fornuftig under arbeid med et elektroverktøy. Ikke bruk elektroverktøyet hvis du er trøtt eller er påvirket av narkotika, alkohol eller medikamenter.** Et øyeblikks uaktsomhet under bruk av elektroverktøyet kan føre til alvorlige skader.
- **Bruk egnet, personlig verneutstyr:** Hørselsvern, vernebriller, støvmaske ved arbeid som produserer støv, vernehansker ved bearbeidelse av ru materialer og ved skifte av verktøy.
- Innstillingsverktøy eller skrujern må fjernes før du slår på elektroverktøyet. Hvis et verktøy eller et skrujern kommer inn i en roterende apparatdel kan det føre til skader.
- **Bruk egnede klær. Ikke bruk vide klær eller smykker. Hold hår, klær og hansker borte fra bevegelige deler.** Løse klær, smykker eller langt hår kan henges fast i bevegelige deler.
- **Bruk alltid vernehetten med støvsuging.**
- **Ikke bruk elektroverktøy med en defekt bryter.** Et elektroverktøy som ikke lar seg slå på eller av er farlig, og må repareres.
- **Før arbeidet startes må du se til at apparatene og verktøyene er funksjonsdyktige.** Arbeid aldri med skadede eller stumpe verktøy.
- **Elektroverktøy som ikke brukes må oppbevares utilgjengelig for barn. Ikke la personer bruke apparatet som ikke er kjent med det eller har lest anvisningene til apparatet.** Elektroverktøy er farlige når de brukes av uerfarne personer.
- **Trekk kontakten ut fra stikkontakten og/eller ta akkumulatorpakken ut fra elektroverktøyet før du foretar innstillinger på apparatet eller skifter tilbehør.** Hvis elektroverktøy starter utilsiktet, så kan ulykker skje.
- **Bygg maskinbordet riktig opp før du monterer elektroverktøyet.** Riktig oppbygging er viktig, slik at bordet ikke bryter sammen.
- **Elektroverktøyet må monteres sikkert på maskinplaten før det brukes.** Hvis elektroverktøyet sklir på maskinplaten, så kan man miste kontrollen.
- **Sett maskinbordet på en fast, jevn og vannrett flate.** Hvis maskinbordet kan skli eller være ustødig, så kan ikke elektroverktøyet eller arbeidsemnet føres jevnt og sikkert.
- **Maskinbordet må ikke overbelastes og ikke bruk det som stige eller stativ.** Overbelastning, eller hvis man står på maskinbordet, så kan det føre til at tyngdepunktet til bordet forskyves oppover, og bordet velter.
- Du må ikke bearbeide andre materialer enn tre eller kunststoffer som er lett å behandle. Unntak: Metall som er lett å behandle (f.eks. aluminium) får kun bearbeides med stikksagen og med egnet sagblad.
- Løse splinter, spon eller lignende arbeidsdeler må ikke fjernes for hånd når sagbladet er i gang!
- Maskinene som brukes, må oppfylle DIN EN 60745-1. Apparat fra byggår 1995 må ha et CE-tegn.
- Ikke sag for „fri hånd“, dvs. ikke før arbeidsemnet kun for hånd, men bruk parallellstopperen eller vinkelstopperen.
- Sagblad må ikke bremses ved å trykke mot siden etter at drevet slås av!
- Maskiner og verktøy må kun brukes for riktige formål.
- Bruk kun feilfrie sagblad; grunnlegemet må ikke være tykkere, og hellingen må ikke være smalere enn tykkelsen til spaltekilens.
- Se regelmessig til at alle skruer er trukket fast til!
- Arbeidsbordet må aldri brukes uriktig eller til andre enn de bestemte formål!
- Alle gjenstander som ikke brukes fjernes fra arbeidsbordet.
- Må ikke brukes til å kutte ved.
- Maskinbordet må ikke brukes til å sage rundtømmer.
- Inn-/utkopling av elektroverktøyet som brukes får kun skje over sikkerhetsbryteren.
- Bruk kun vedlagt innkopplingsklemme for varig festing av apparatbryteren i „PÅ“ posisjon.
- Ved bearbeidelse av smale arbeidsemner må man bruke en skyvestokk.
- Når benken ikke er i bruk, henges skyvestangen på den medfølgende braketten (Fig. 8).
- Sørg for at de to svingbrakettene for sikring av benkens ben sitter korrekt, med sikkerhetsboltene i hullene i sideseksjonen, og at fingerskruene er strammet til (Fig. 15.3).
- Før du starter arbeidet må du påse at den håndholdte sirkelsagen, fresen eller stikksagen sitter korrekt festet til maskinplaten, at maskinplaten sitter godt på plass i innsnittet på maskinbenken og at unbrakonøkkelen settes i for ekstra sikkerhet (Fig. 17.3).
- Ikke bruk maskinene utendørs når det regner.
- Respekter maks. tillatte dimensjoner på arbeidsstykkene (se tekniske data).



SIKKERHETSHENVISNINGER FOR SIRKELSAGER

- I tillegg til disse maskinspesifikke sikkerhetshenviisningene må du også være obs på sikkerhetshenviisningene til håndskjermingen som brukes.
- Bruk kun håndskjermingen med spaltekilens, med maks. 200 mm diameter i sagbladet og inntil maks. 70 mm snittdybde.
- Sagene må kun brukes innenfor de nevnte, maksimale dimensjonene til grunnplaten (se bilde 18).
- Bordets sirkelsag må kun brukes når vernehetten er festet riktig.
- **FORSIKTIG:** Forsikre deg om at sagbladet er montert parallelt med åpningen i saggapet og juster den håndholdte sirkelsagen på nytt ved behov.
- Lange arbeidsemner må støttes på avtaksiden, slik at de ligger vannrette; f. eks. med en wolcraft rullebukk (art.-nr. 6119973).
- Unngå å overbelaste håndskjermingen.
- Ikke bruk slipeskiver.
- Bruk kun anbefalte sagblad og velg disse avhengig av materialet som skal sages.
- **FARE: Hold hendene borte fra sagområdet og sagbladet.**
- **Ikke grip tak under arbeidsemnet.** Vernehetten kan ikke beskytte deg mot sagbladet under arbeidsemnet.
- **Snittdybden må tilpasses arbeidsemnets tykkelse.** Det bør være mindre enn en hel tannhøyde synlig under arbeidsemnet.
- Vær alltid forberedt på at arbeidsemnet kan henge fast i sagbladet og slynges mot operatøren under saging.
- Et bakslag er resultat av feil og/eller uegnet bruk av sagen. Gjennom egnede tiltak kan dette forhindres, som beskrevet nedenfor.





N

- Hold sagen fast med begge hender, og sett armene dine i en posisjon som kan fange opp kreftene ved et bakslag. Hold deg alltid på siden av sagbladet, ha aldri kroppen din i en linje med sagbladet. Ved et bakslag kan sirkelsagen hoppe bakover, men operatøren kan beherske bakslaget krefter gjennom egnede tiltak.
- Hvis sagbladet klemmer fast eller du avbryter arbeidet, så må sagen slås av og holdes rolig i arbeidsemnet, helt til sagbladet stopper. Du må aldri prøve å fjerne sagen fra arbeidsemnet eller trekke den bakover, så lenge sagbladet er i bevegelse, ellers kan det oppstå et bakslag. Finn ut hvorfor sagbladet sitter fast og løse det.
- Hvis en sag, som sitter fast i arbeidsemnet, vil starte igjen må sagbladet sentreres i sagspalten, og kontroller og sagens tenner sitter fast i arbeidsemnet. Hvis sagbladet sitter fast, så kan det bevegges ut fra arbeidsemnet eller forårsaket et bakslag når sagen startes på nytt.
- Store plater må støttes, slik at man reduserer faren for bakslag på grunn av at sagbladet sitter fast. Store plater kan bøyes gjennom egenvekten. Plater må støttes på begge sider, både i nærheten av sagspalten og på kanten.
- Ikke bruk sløve eller skadde sagblad. Sagblad med sløve er feilinnrettede tenner forårsaker en økt friksjon, fastsittende sagblad og bakslag pga. at sagspalten er for trang.
- Før saging må innstillingen for snitttybde og snittvinkel trekkes fast. Hvis innstillingen endres under saging kan sagbladet settes fast og bakslag oppstår.
- Vær spesielt forsiktig ved „innstikk kutt“ i vegger eller andre områder man ikke kan se inn i. Sagbladet som stikkes inn kan blokkeres i bøyde objekter og dermed forårsake bakslag.
- Bruk alltid skyvestokken for slisse- og fugesaging, for sagbladet er ikke synlig.



SIKKERHETSHENVISNINGER FOR STIKKSAGER

- I tillegg til disse maskinspesifikke sikkerhetshenvisningene må du også være obs på sikkerhetshenvisningene til stikksagen som brukes.
- Ikke arbeid med stikksager som er skadet.
- Unngå å overbelaste stikksagen.



PASS PÅ: BRUK SOM FRESEBORD UTELUKKENDE I FORBINDELSE MED PARALLELLFRESEANSLAG ART. NR. 6901000

SIKKERHETSHENVISNINGER FOR OVERFRESERE

- I tillegg til disse maskinspesifikke sikkerhetshenvisningene må du også være obs på sikkerhetshenvisningene til overfreset som brukes.
- Vær alltid forberedt på at arbeidsemnet kan komme plutselig og uventet ut av kontroll og få bakslag under fresing.
- Ikke bruk maskinbordet til buefresing!
- Derfor må fresearbeid utføres kun med den parallelle fresestopperen (art.-nr. 6901000) som tilbehør, slik at bakslag og berøring av freseren forhindres.
- Vær oppmerksom på den originale bruksanvisningen til den parallelle fresestopperen (art.-nr. 6901000) for riktig montering.
- Ikke bruk overfresere med mer enn 1800 W og mer enn 230 V.
- Ikke bruk fresere med en diameter på mer enn 27 mm!
- Vær oppmerksom på at matingen kun får skje mot dreieretningen til freseren.
- Velg ut de medleverte innleggsringene i forhold til størrelsen på freseverktøyet. Bruk minst mulig innleggsring for sikkert arbeid.
- Bruk kun skarpt, vedlikeholdt freseverktøy iht. angivelsene til verktøysprodusenten.
- Vær oppmerksom på min./maks. turtall og dreieretning som er angitt på produktet, emballasjen eller i bruksanvisningen til apparat og verktøy som brukes.
- Vær oppmerksom på at feil bruk av freseverktøy, arbeidsemne og innretninger for føring av arbeidsemne kan føre til farlige situasjoner.
- Under fresing mot stopper må hendene holdes borte fra freseverktøyet.
- Så vidt det er mulig må trykkskoene på bordet brukes i tillegg til den parallelle fresestopperen under fresing.
- Lange arbeidsemner må støttes på uttakssiden, slik at farlige situasjoner forhindres gjennom ukontrollert velting. Støtten må stå stabilt og ha samme høyde som maskinbordet, f.eks. rullebukken (art.-nr. 6119973).
- Du må kun bearbeide arbeidsemner som kan holdes og føres sikkert av en person iht. størrelse og vekt.
- Velg ut verktøy og arbeidsemne i henhold til riktig turtall. Du finner de nødvendige turtallsdimensjonene i bruksanvisningen til overfreseren.
- Vær oppmerksom på maksimale dimensjoner til arbeidsemnene (se tekniske data).



INKLUDERT I LEVERANSEN

Ta Master cut 1500 ut av esken og sjekk at alt er i orden og at alle avbildede deler følger med (Fig. 1 og 2).



GRUNNLEGGENDE MONTERING

Montere benken: Plasser benkens toppseksjon på et flatt og rent underlag. Fest det fremre benparet og den nedre avstiveren med alle festeanordningene som vist i illustrasjonen. Påse at de to låsespakene sitter korrekt i festehullene og at begge fingerskruene er godt strammet til (Fig. 3.1). Monter deretter det bakre benparet og den nest laveste avstiveren. Fest de to tverravstiverne til det fremre benparet. Fold deretter det bakre benparet opp og fest den andre enden av de to tverravstiverne (Fig. 3.2). Fest så de to føttene med hjul til det bakre benparet som vist, og de andre to føttene på det fremre benparet (Fig. 3.3).

FORSIKTIG: Påse at festeanordningene som er merket med et informasjonssymbol, kun strammes til slik at benken kan foldes sammen med minimal motstand. Sjekk alltid at begge sikkerhetsbrakettene tar tak og at begge fingerskruene er godt strammet.

Benken kan nå settes ned på bena.

FORSIKTIG: Vær forsiktig så du ikke klemmer hendene når du folder benken sammen eller ut eller når du dreier på maskinplaten.

Tvinge: Monter tvingen på maskinbenken som illustrert. Tvingen kan monteres på høyre eller venstre side (Fig. 4).

Sikkerhetsbryter: Monter sikkerhetsbryteren på maskinbenken som illustrert (Fig. 5).





N

Beskyttende hette: Monter først de individuelle komponentene til den beskyttende hetten. Skyv deretter hetteholderen sammen med føringen inn i aluminiumprofilen og stram til de to unbrakonøkkelene med unbrakonøkkelen (Fig. 6).

Koblingsklemme: Fest den ene enden av snoren i hullet på koblingsklemmen og den andre enden på hetteholderen (Fig. 7).

Skyvestang: Heng skyvestangen på holderen (Fig. 8).

Vinkelføring: Monter vinkelføringen som vist (Fig. 9). Aluminiumsskinnen må kanskje justeres, avhengig av høyden på arbeidsstykket. Vertikalt med en minste arbeidsstykke høyde på 15 mm (Fig. 9.1.), horisontalt med en maksimal arbeidsstykke høyde på 15 mm (Fig. 9.1). Vinkelføringen styrer arbeidsstykket inn i føringsrillen (Fig. 9.3).

Parallelføring: Monter føringsholderen som vist (Fig. 10.1). Sett de to skruene og firkantmutrene løst i (Fig. 10.2). Skyv aluminiumføringen inn som vist og stram til skruene (Fig. 10.3). Skyv deretter parallelføringen inn i sporet og stram til fingerskruen (Fig. 10.4).

FORSIKTIG: Lås fast maskinplaten: Unbrakonøkkelen brukes til å låse maskinplaten og må settes inn i benken i «låst» posisjon som vist før arbeidet kan starte (Fig. 11).

Avstandsring: De to avstandsringene er beregnet på å øke sikkerhetene ved fresing. Velg alltid den minste mulige avstandsringen for verktøyet som brukes (Fig. 12).

Festeklør: Sett festeklørne i de forhåndsborede hullene og bruk dem sammen med tvingen til å feste arbeidsstykkene.



FOLDE BENKEN UT OG SAMMEN

FORSIKTIG: Før du folder sammen benken må du alltid koble nettpluggen og verktøyinntaket fra sikkerhetsbryteren!

Folde sammen: Løsne begge fingerskruene nok til at de to låsespakene kan trekkes tilbake og snus (Fig. 14.1). Deretter folder du benken sammen i pilens retning. Av hensyn til din egen sikkerhet skal du alltid holde foten mot en av puteføttene som vist for at benken ikke skal skli (Fig. 14.2). Hjulene på puteføttene gjør det lettere å transportere benken (Fig. 14.3).

Folde ut: Hold benken fast med begge hender og sett foten inn mot en av puteføttene som vist (Fig. 15.1). Vipp så benken i pilens retning i en enkelt bevegelse til den er helt foldet ut (Fig. 15.2). Skyv deretter den fremre kanten av benken med en hånd til toppseksjonen låses på plass. Sett begge låsespakene inn i hullene og stram til begge fingerskruene (Fig. 15.3).



KLARGJØRING FØR MONTERING AV MASKINER

FORSIKTIG: Fremgangsmåten for å åpne og lukke maskinplaten før du begynner å arbeide beskrives her, og må utføres hver gang du bytter maskin!

Åpne maskinplaten for å montere en maskin: Ta unbrakonøkkelen ut av sikkerhetslåsen. Vipp opp begge plasthendlene, hold i disse og løft maskinplaten litt opp. Løft maskinplaten i pilens retning til den er vertikal, og skyv den fremover opp til føringen. Legg deretter maskinplaten ned til den hviler sikkert på bordet (Fig. 16).

FORSIKTIG: Når du arbeider med maskinplaten må du ikke gripe under maskinplaten med fingrene (fare for skade).

Lukke maskinplaten etter vellykket maskinmontering: Løft maskinplaten litt opp. Skyv deretter platen helt tilbake til den bakre føringen og hev den til vertikal posisjon. Hold maskinplaten i de to plasthendlene og vipp maskinplaten i pilens retning til den når låseposisjonen. Lås maskinplaten ovenfra og lukk begge plasthendlene. Sett unbrakonøkkelen tilbake i sikkerhetslåsen for å låse maskinplaten (Fig. 17).



MONTERING AV HÅNDHOLDT SIRKELSAG

Åpne maskinplaten som vist i Fig. 16.

Passende håndholdte sirkelsager: I Fig. 18 kan du se maksimalt tillatte dimensjoner for håndholdte sirkelsager. Bruk alltid håndsirkelsager med en kløyvekniv, maks. 200 mm sagbladdiameter og maks. 70 mm sagdybde.

Montere og justere håndholdte sirkelsagen: Trekk tilbake den beskyttende hetten på den håndholdte sirkelsagen og plasser maskinen rett over saggapet. Løsne sagdybdelåsen på sirkelsagen og still maskinen på maks. sagdybde (Fig. 18.2). Stram til sagdybdelåsen igjen. Juster bladet på sirkelsagen i senter av og parallelt med saggapet.

FORSIKTIG: Sjekk avstanden mellom sagbladets fremste tann og den fremre kanten av saggapet. Avstanden skal være under 20 mm.

Eksempel på montering av maskiner med mindre bunnplater.

Etter å ha justert maskinen, fester du de to sidestoppene slik at hele deres flater er i full kontakt med maskinens bunnplate. Fest så de to festeklørne (Fig. 18.3). Fest den ene siden av bunnplaten. Monter vinkelbraketten med de to sidestoppene først. Påse at de er i full kontakt med bunnplaten. På samme måte monterer du en vinkelbrakett med to sidestopp på den motsatte siden. Fest også de to festeklørne (Fig. 18.4). De to festeklørne må monteres så nær den lengste siden av bunnplaten som mulig.





N

Eksempel på montering av maskiner med større bunnplater.

Etter å ha justert maskinen, fester du de to sidestoppene slik at hele deres flater er i full kontakt med maskinens bunnplate. Fest så de to festeklørne (Fig. 18.5 c). De to sidestoppene må monteres så nær den lengste siden av bunnplaten som mulig (Fig. 18.5 d). Fest vinkelbraketten til sidestoppen med en skrue, skive, låseskive og mutter (Fig. 18.5 b). Deretter festes festeklørne. På samme måte fester du en vinkelbrakett til en sidestopp med en skrue, skive, låseskive og mutter (Fig. 18.5 b). Fest til slutt festeklørne (Fig. 18.5 a).

Lukk og lås maskinplaten som vist i Fig. 17.

FORSIKTIG: Forsikre deg om at sagbladet er montert parallelt med åpningen i saggapet og juster den håndholdte sirkelsagen på nytt ved behov.

Kobling til strømforsyningen: Plugg støpslet fra den håndholdte sirkelsagen inn i sikkerhetsbryteren og skjøteledningen fra sikkerhetsbryteren inn i stikkkontakten (Fig. 19.1). Skjøteledningen følger ikke med produktet.

FORSIKTIG: Trykk inn termostatbryteren før du starter maskinen første gang! Hvis strømmen kuttes som følge av for høy spenning, venter du 5 - 10 minutter og trykker på termostatbryteren. Deretter kan det trykkes på PÅ-bryteren (Fig. 19.2 og 19.3).

Trykk på den røde knappen (AV) på sikkerhetsbryteren. Deretter fester du bryteren på den håndholdte sirkelsagen (Fig. 19.4). Trykk nå på den grønne knappen (PÅ) og sjekk at sagbladet roterer fritt i gapinnsatsen (Fig. 19.6), deretter trykker du på den røde knappen (AV) igjen (Fig. 19.7).

FORSIKTIG: Trekk alltid ut støpslet fra stikkkontakten hvis benken ikke skal brukes eller før du folder benken sammen.

MASTER cut 1500 er nå klar til bruk.

**STASJONÆR SAGING MED DEN HÅNDHOLDTE SIRKELSAGENE**

FORSIKTIG: Bruk alltid den beskyttende hetten og slå på støvavtrekket på den beskyttende hetten.

Sage med vinkelføring

Skyv vinkelføringen inn i sporet (Fig. 20.1). Påse at bakenden av føringen løper så nær som mulig under den beskyttende hetten slik at hetten kan løftes (Fig. 20.2). Trekk nå vinkelføringen tilbake og legg arbeidsstykket inn mot vinkelføringen. Slå på den håndholdte sirkelsagen på sikkerhetsbryteren. Skyv arbeidsstykket inn mot den håndholdte sirkelsagen i pilens retning med en hånd på vinkelføringen og den andre hånden på arbeidsstykket som vist (Fig. 20.3) til bladet sager helt gjennom arbeidsstykket. Slå deretter av den håndholdte sirkelsagen på sikkerhetsbryteren.

FORSIKTIG: Sørg alltid for å ha hendene på god avstand fra det roterende sagbladet (fare for skade).

FORSIKTIG: Lengden på arbeidsstykket fra senteret av saggapet til hetteholderen må ikke være mer enn 330 mm.

Vinkelføringen gjør det mulig å sage arbeidsstykkene i vinkler på mellom 0 og 65 grader. Løsne fingerskruen, still inn ønsket vinkel og stram til fingerskruen igjen (Fig. 20.4). Nå kan du bruke sagen som vist i Fig. 20.1 til 20.3.

Sage med parallellføring

Sett parallellføringen med løsnet fingerskrue inn i sporet. Skyv parallellføringen opp til den beskyttende hetten. Påse at aluminiumsføringen ikke stikker utenfor den siste synlige tannen på sirkelsagbladet (Fig. 21.1). Hvis den gjør det, løsner du fingerskruene, beveger føringen litt tilbake og strammer til skruene igjen. Still inn ønsket sagdybde og stram til fingerskruen. Slå deretter på den håndholdte sirkelsagen på sikkerhetsbryteren. Skyv arbeidsstykket mot sagbladet i pilens retning som vist (Fig. 21.2), til bladet sager helt gjennom arbeidsstykket. Slå deretter av den håndholdte sirkelsagen på sikkerhetsbryteren. Bruk alltid skyvestangen som følger med når du skal sage smale arbeidsstykker (Fig. 21.3).

FORSIKTIG: Lengden på arbeidsstykket må ikke overskride 375 mm fra senter av saggapet til parallellføringen og 330 mm fra senter av saggapet til hetteholderen (Fig. 21.4).

Vertikale gjæringskutt

Den håndholdte sirkelsagen må stilles om for å gjøre vertikale gjæringskutt. Still inn ønsket gjæringsvinkel på den håndholdte sirkelsagen. Trekk tilbake den beskyttende hetten på den håndholdte sirkelsagen og plasser maskinen rett over saggapet. Løsne sagdybdelåsen på sirkelsagen og still maskinen på maks. sagdybde. Stram til sagdybdelåsen igjen. Juster bladet på sirkelsagen i senter av og parallelt med saggapet (Fig. 22.1 og 22.2).

FORSIKTIG: Sjekk avstanden mellom sagbladets fremste tann og den fremre kanten av saggapet. Avstanden skal være under 20 mm (Fig. 22.3).

Etter å ha justert maskinen, fester du de to sidestoppene slik at hele deres flater er i full kontakt med maskinens bunnplate. Fest så de to festeklørne (Fig. 22.4 a). Fest den ene siden av bunnplaten. Monter vinkelbraketten med de to sidestoppene først. Påse at de er i full kontakt med bunnplaten. På samme måte monterer du en vinkelbrakett med to sidestopp på den motsatte siden. Fest de to festeklørne. De to festeklørne må monteres så nær den lengste siden av bunnplaten som mulig (Fig. 22.4 b). **Merk:** Med større bunnplater går du frem som beskrevet på side 15 (Fig. 18.5). Sjekk en gang til at sagbladet roterer fritt i saggapet (Fig. 22.5).

Lukk og lås maskinplaten som vist i Fig. 17.

FORSIKTIG: Forsikre deg om at sagbladet er montert parallelt med åpningen i saggapet og juster den håndholdte sirkelsagen på nytt ved behov.

**SAGE MED STIKKSAGEN**

Juster stikksagen på maskinplaten slik at sagbladet går i senter av sagåpningen (Fig. 23.1). Monterer stikksagen med fire sidestopp og fire klør som vist (Fig. 23.2). Lukk og lås maskinplaten som vist i Fig. 17. Fest koblingsklemmen til bryteren på stikksagen og koble maskinens inntak til sikkerhetsbryteren. Bruk alltid den beskyttende hetten når du sager med stikksagen (Fig. 23.3).





N

BRUK SOM ARBEIDSBENK

MASTER cut 1500 er utstyrt med 4 plastfesteklør. De kan brukes til å klemme arbeidsstykker fleksibelt og sikkert sammen (Fig. 24).

JUSTERE MASKINPLATEN

Høyden på maskinplaten på arbeidstoppen er innstilt fra fabrikken for å sikre at arbeidsstykket glir lett over arbeidstoppen og maskinplateområdet. Høyden på maskinplaten kan justeres etter behov. Løsne de seks låsemutrene. Juster høyden på maskinplaten med de seks justeringskrueene til den er jevnt med arbeidstoppen, og trekk til låsemutrene igjen. Før du begynner å arbeide må du alltid sjekke at de seks låsemutrene sitter godt fast. Sjekk også at skruene og låsemutrene på begge holderne til maskinplaten sitter godt fast (Fig. 25).

SPESIALTILBEHØR FOR MASTER cut 1500

TO EKSTRA AVTAKBARE KLØYVEKNIVER, DELENR. 6903000 OG 6904000, DESIGNET FOR HÅNDHOLDTE SIRKELSAGER UTEN KLØYVEKNIV

FORSIKTIG: Spesialtilbehøret som beskrives her, er kun kompatibelt med MASTER cut 1500.

MERK: Følgende avsnitt beskriver hvordan dette spesialtilbehøret virker og betjenes, og det følger med en illustrasjon på side 24.

TILTENKT BRUK

De to kløyveknivene gjør at man kan bruke en håndholdt sirkelsag som ikke har kløyvekniv. Kløyvekniv 6903000 er beregnet på håndholdte sirkelsager med sirkelsagblad med maks. diameter på 160 mm og en sagbredde på 2,4 - 2,8 mm. Kløyvekniv 6904000 er beregnet på håndholdte sirkelsager med sirkelsagblad med maks. diameter på 200 mm, en sagbredde på 2,4 - 2,8 mm og maks. sagdybde på 66 mm.

FORSIKTIG: Før du bruker spesialtilbehøret må du alltid lese de generelle sikkerhetsinstruksjonene, sikkerhetsinstruksjonene for håndholdte sirkelsager og den opprinnelige instruksjonshåndboken som følger med den håndholdte sirkelsagen uten kløyvekniv.

KLØYVEKNIVER DELENR. 6903000 OG 6904000

Kløyvekniv 6903000 inkluderer følgende komponenter: 1x kløyvekniv (for maks. sagbladdiameter på 160 mm), 1x kløyveknivholder (lengre versjon), 1x innstillingsmåler (Fig. A). Kløyvekniv 6904000 inkluderer følgende komponenter: 1x kløyvekniv (for maks. sagbladdiameter på 200 mm), 1x kløyveknivholder (lengre versjon), 1x innstillingsmåler (Fig. A).

FORSIKTIG: Følgende avsnitt beskriver hvordan kløyvekniven (delenr. 6903000) for håndholdte sager med maks. sagbladdiameter på 160 mm monteres og virker. Kløyvekniven (delenr. 6904000) for håndholdte sager med maks. sagbladdiameter på 200 mm monteres og virker på samme måte. Imidlertid er det mulig å bearbeide arbeidsstykker med en maks. høyde på 60 mm med denne kløyvekniven.

FESTE KLØYVEKNIVER

Åpne maskinplaten som vist i Fig. 16 (Fig. C.1). Monter styrebolten med festedelene. Monter komponentene løst sammen (Fig. C.2). Lukk maskinplaten (Fig. C.3). Sett kløyvekniven ca. 2 cm inn i sporet på styrebolten ovenfra. Påse at kløyvekniven settes inn i pilens retning opptil stoppet på maskinplaten som illustrert (= vertikal retning). Stram til unbrakoskrueene (Fig. C.4 og C.5). Åpne maskinplaten igjen (Fig. C.6).

MONTERING AV HÅNDHOLDT SIRKELSAG

Trekk tilbake den beskyttende hetten på den håndholdte sirkelsagen og plasser maskinen rett over saggapet. Løsne sagdybdelåsen på sirkelsagen og still maskinen på maks. sagdybde. Stram til sagdybdelåsen igjen.

FORSIKTIG: Sjekk avstanden mellom sagbladets fremste tann og den fremre kanten av saggapet. Avstanden skal være under 20 mm.

Juster den fremre enden av den håndholdte sirkelsagen med 0-merket på bunnplaten til sagen og de to hjelpelinjene på maskinplaten. På den bakre enden av den håndholdte sirkelsagen sentrerer du sagbladet i forhold til kløyvekniven (Fig. D.1). **Merk:** Det beste stedet å sjekke at maskinen er korrekt justert er bak kløyvekniven i retning av sirkelsagbladet, fordi sagbladet er tykkere enn kløyvekniven. Etter å ha justert den håndholdte sirkelsagen fester du de to sidestoppene slik at hele deres flater er i full kontakt med maskinens bunnplate. Fest så de to festeklørne (Fig. D.2).

FORSIKTIG: Påse at sagbladet er sentrert i forhold til kløyvekniven, hvis ikke må den håndholdte sirkelsagen justeres på nytt.

Fest den andre siden av bunnplaten. Monter vinkelbraketten med de to sidestoppene først. Påse at de er i full kontakt med bunnplaten. På samme måte monterer du en vinkelbrakett med to sidestopp på den motsatte siden. Fest de to festeklørne (Fig. D.3). De to klemmene må monteres så nær den lengste siden av bunnplaten som mulig. **Merk:** Se side 13 - 15 for andre festemuligheter på en rekke forskjellige bunnplater.

Juster sikkerhetsavstanden mellom kløyvekniven og sirkelsagbladet med innstillingsmåleren.

Lukk maskinplaten (Fig. E.1). Fest de individuelle delene til kløyvekniven som vist i illustrasjonen (Fig. E.2). Stram til skruen og fingermutteren forbundet med kløyvekniven og stram lett til skruen og fingermutteren i fronten på huset (Fig. E.3). Løsne kløyveknivens feste med unbrakonøkkelen (Fig. E.4). Skyv kløyvekniven vertikalt i forhold til sirkelsagen (Fig. E.5). Skyv ned kløyvekniven til minst en av sirkelsagbladets tenner når huset på innstillingsmåleren (detaljert visning i figur E.6). Stram nå til den fremre fingermutteren (Fig. E.6). Når unbrakoskruen strammes, justeres sikkerhetsavstanden mellom sirkelsagbladet og kløyvekniven til maks. 5 mm (Fig. E.7). Skru deretter måleren ut av kløyvekniven (Fig. E.8).

FORSIKTIG: Påse at sagbladet er sentrert i forhold til kløyvekniven (detaljert visning i Fig. E.8) og at det opprettholdes en maks. sikkerhetsavstand på 5 mm mellom sirkelsagbladet og kløyvekniven (detaljert visning i Fig. E.6), hvis ikke må den håndholdte sirkelsagen justeres på nytt.

FORSIKTIG: Før du begynner å arbeide må du alltid sjekke at kløyvekniven og festedelene sitter godt!





N

Lås maskinplaten som vist i Fig. 17. Benken er nå klar til stasjonær saging. Les også instruksjonene for stasjonær saging med den håndholdte sirkelsagen.

Justering av sagdybde

Hvis sagdybden til den håndholdte sirkelsagen endres, må også høyden på kløyvekniven justeres for å garantere en sikkerhetsavstand på maks. 5 mm til sagbladet. Løsne først kløyvekniven med unbrakonøkkelen. Still deretter sirkelsagen til nødvendig sagdybde. Stram til sagdybdelåsen igjen. Fest og posisjoner innstillingsmåleren sammen med kløyvekniven som vist i Fig. E.1 til E.8.

Vertikale gjæringskutt

Den håndholdte sirkelsagen må stilles om for å gjøre vertikale gjæringskutt. Still inn ønsket gjæringsvinkel på den håndholdte sirkelsagen. Trekk tilbake den beskyttende hetten på den håndholdte sirkelsagen og plasser maskinen rett over saggapet. Løsne sagdybdelåsen på sirkelsagen og still maskinen på maks. sagdybde. Stram til sagdybdelåsen igjen (Fig. F.1 og F.2). Løsne unbrakonøkkelen og drei kløyvekniven til den er posisjonert nøyaktig sentrert i forhold til sirkelsagbladet (Fig. F.3).

FORSIKTIG: Sjekk avstanden mellom sagbladets fremste tann og den fremre kanten av saggapet. Avstanden skal være under 20 mm (Fig. F.4).

Stram til unbrakoskruen (Fig. F.5).

FORSIKTIG: Juster sagbladet parallelt med saggapet og sørg for at det alltid er sentrert i forhold til kløyvekniven.

Fest de to sidestoppene slik at hele deres flater er i full kontakt med maskinens bunnplate. Deretter festes de to festeklørne. Fest den andre siden av bunnplaten. Monter vinkelbraketten med de to sidestoppene først. Påse at de er i full kontakt med bunnplaten. På samme måte monterer du en vinkelbrakett med to sidestopp på den motsatte siden. Fest så de to festeklørne. De to klemmene må monteres så nær den lengste siden av bunnplaten som mulig (Fig. G).

Juster sikkerhetsavstanden mellom kløyvekniven og sagbladet med innstillingsmåleren.

Lukk maskinplaten (Fig. H.1). Fest de individuelle delene til kløyvekniven som vist i illustrasjonen (Fig. H.2). Stram til skruen og fingermutteren forbundet med kløyvekniven og stram lett til skruen og fingermutteren i fronten på huset (Fig. H.3). Løsne kløyveknivens feste med unbrakonøkkelen (Fig. H.4). Skyv kløyvekniven mot sagbladet i samme vinkel som sagbladet (Fig. H.5). Skyv ned kløyvekniven til minst en av sagbladets tenner når huset på innstillingsmåleren (detaljert visning i figur H.6). Stram nå til den fremre fingermutteren (Fig. H.6). Når unbrakoskruen strammes, justeres sikkerhetsavstanden mellom sirkelsagbladet og kløyvekniven til maks. 5 mm (Fig. H.7). Skrue deretter måleren ut av kløyvekniven igjen. Lås maskinplaten som vist i Fig. 17 og sjekk en gang til at sagbladet roterer fritt i saggapet (Fig. I).

FORSIKTIG: Påse at sagbladet er sentrert i forhold til kløyvekniven (detaljert visning i Fig. I) og at det opprettholdes en maks. sikkerhetsavstand på 5 mm mellom sirkelsagbladet og kløyvekniven (detaljert visning i Fig. H.6), hvis ikke må den håndholdte sirkelsagen justeres på nytt.

FORSIKTIG: Før du begynner å arbeide må du alltid sjekke at kløyvekniven og festedelene sitter godt!

Benken er nå klar til stasjonær saging. Les også avsnittet om stasjonær saging med den håndholdte sirkelsagen.



Garanti

Kjære hobby snekker

Du har nå fått et høyverdig wolcraft® produkt, som du vil få stor glede av. wolcraft® produktene er av høy tekniske standard og gjennomgår intensive utviklings- og testfaser før det kommer i handelen. Som standardprodukt er de sikret hyppige kontroller og regelmessige tester på høy kvalitetsstandard. Solid teknisk utvikling og sikker kvalitetskontroll gir sikkerhet for en riktig kjøpsbeslutning.

Vi gir deg 10 års garanti – fra kjøpedato – for ditt wolcraft®-produkt ved utelukkende bruk av apparatene til hobbyvirksomhet. Garantien omfatter kun skader på selve kjøpegenstanden, og kun skader som angår material- og fabrikkasjonsfeil. Garantien omfatter ikke mangler og skader som skyldes uriktig betjening eller manglende vedlikehold. I tillegg dekker ikke garantien vanlige slitasjespor, vanlig slitasje eller mangler og skader som kunden var oppmerksom på før kjøpet.

Garantikrav kan kun behandles med riktig regning/kvittering.

Garantien som wolcraft® gir innskrenker ikke dine lovmessige rettigheter som forbruker (etter oppfylling, tilbakekalling eller reduksjon, skades- eller arbeidserstatning).



Konformitetserklæring iht. EF-maskindirektiv 2006/42/EF, vedlegg II A

Hermed erklærer firmaet wolcraft GmbH i D-56746 Kempenich, Wolff Str. 1, at dette produktet (MASTER cut 1500) er i samsvar med maskindirektiv 2006/42/EF. TUEV Rheinland LGA Products GmbH, Tillystrasse 2, 90431 Nürnberg. BM: 60087567 0001
I overensstemmelse med følgende normer: DIN EN 60745-1, DIN EN 60745-2-5, DIN EN 60745-2-11

Kempenich, 02.08.2013

Michael Bauseler

Bemyndiget person for undertegning av konformitetserklæringen og for å utarbeide de tekniske dokumentene.
(Forretningsledelse/teknikk/logistikk; wolcraft GmbH)



WPROWADZENIE

- **UWAGA!** Należy przeczytać wszystkie wskazówki bezpieczeństwa i instrukcje, które zostały dostarczone ze stołem MASTER cut 1500 i używanymi elektronarzędziami. Zaniedbania przy przestrzeganiu wskazówek bezpieczeństwa mogą powodować porażenie prądem elektrycznym, pożar i/lub poważne obrażenia.
- Należy zachować instrukcję obsługi do jej przyszłego wykorzystania.

DANE TECHNICZNE

| | |
|---|---|
| Wymiary po rozłożeniu: | 780 x 520 x 863 mm (szerokość x głębokość x wysokość) |
| Wymiary po złożeniu: | 1335 x 520 x 260 mm |
| Powierzchnia robocza: | 780 x 500 mm |
| Maks. wysokość obrabianego elementu: | stołowa pilarka tarczowa 60 mm |
| Maks. szerokość cięcia z użyciem prowadnicy równoległej w funkcji pilarki stołowej: | 375 mm |
| Średnica otworów mocujących: | 20 mm |
| Obciążenie: | 200 kg |
| Waga: | 17 kg |

SYMBOLE I ICH ZNACZENIE

Ostrzeżenie przed ogólnym niebezpieczeństwem.



Nie używać do cięcia drewna kominkowego.



Przeczytać instrukcję / wskazówki!



Należy stosować wyłącznie ręczne pilarki tarczowe o maksymalnej głębokości cięcia 70 mm.



Używać okularów ochronnych.



Należy stosować wyłącznie ręczne pilarki tarczowe o maksymalnej średnicy tarczy 200 mm.



Używać naszynek (słuchawek) ochronnych / stoperów do uszu.



Przed przystąpieniem do cięcia należy upewnić się, że głębokość cięcia ręcznej pilarki tarczowej została ustawiona w taki sposób, aby tarcza wystawała z obrabianego przedmiotu maksymalnie 4 mm.



Używać maski przeciwpyłowej.



Należy stosować wyłącznie ręczne pilarki tarczowe z klinem rozszczepiającym.



Wyciągnąć wtyczkę z gniazdka zasilającego.



Należy stosować wyłącznie urządzenia o mocy maksymalnej 2760 W.



Informacje ogólne

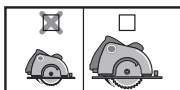

Zaznaczony piktogram odnosi się do wymiarów płyty podstawowej ręcznej pilarki tarczowej (mniejsze lub większe wymiary płyty podstawowej).

NARZĘDZIA MONTAŻOWE

1 klucz imbusowe: o wielkości 5 (należą do zakresu dostawy)



2 wkrętaki: PH 1, PH 2 (nie należą do zakresu dostawy)



3 klucze sześciokątne: rozmiar 8, 10, 13 (nie należą do zakresu dostawy)

UŻYTKOWANIE ZGODNE Z PRZEZNACZENIEM

MASTER cut 1500 jest wielofunkcyjnym stołem maszynowo-warsztatowym. Jest on przeznaczony do:

- zamontowania ręcznej pilarki tarczowej z klinem rozszczepiającym na płycie maszynowej, przy maks. średnicy płyty tarczowej 200 mm i maks. głębokości cięcia 70 mm. Należy stosować tylko pilarki nieprzekraczające podanych maksymalnych wymiarów płyty podstawy (zob. rys. 18). W ten sposób stół staje się stacjonarną stołową pilarką tarczową.
- stosowania jako stół do ręcznych pilarek tarczowych bez klina rozszczepiającego. Wyłącznie z osobnym klinem rozszczepiającym (osprzęt), nr art. 6903000; maks. średnica płyty tarczowej 160 mm i szerokość cięcia min. 2,4 mm.
- stosowania jako stół do ręcznych pilarek tarczowych bez klina rozszczepiającego. Wyłącznie z osobnym klinem rozszczepiającym (osprzęt), nr art. 6904000, z piłami tarczowymi o średnicy od min. 161 mm do maks. 200 mm, szerokości cięcia min. 2,4 mm i głębokości cięcia maks. 66 mm.
- stosowania jako stół do wyrzynarki.
- stosowania jako stół frezarski, wyłącznie z równoległą prowadnicą frezarską nr art. 6901000 i do frezarek górnoprzecionowych o napięciu zasilania 230 V i maks. mocy 1800 W. Nie należy stosować frezów o średnicy większej niż 27 mm!
- stosowania jako stół warsztatowy do obróbki elementów (np. wiercenia, szlifowania itd.).
- Należy przestrzegać zaleceń producenta oraz wskazówek bezpieczeństwa dotyczących stosowanych maszyn oraz stołu maszynowego.
- W przypadku utylizacji stołu MASTER cut 1500 należy przestrzegać lokalnych przepisów dotyczących utylizacji odpadów.

Za szkody i wypadki spowodowane użyciem niezgodnym z przeznaczeniem odpowiada użytkownik.

OGÓLNE WSKAZÓWKI DOTYCZĄCE BEZPIECZEŃSTWA

- Należy zachować porządek i zapewnić właściwe oświetlenie na stanowisku pracy. Nieporządek lub nieodpowiednie oświetlenie miejsca pracy może przyczynić się do wypadku.
- Elektronarzędzi nie należy używać w otoczeniu, w którym istnieje ryzyko wybuchu tj. w pobliżu palnych cieczy, gazów lub pyłów. Elektronarzędzia wytwarzają iskry, które mogą spowodować zapalenie pyłu lub oparów.
- Podczas stosowania elektronarzędzi należy upewnić się, że dzieci i osoby trzecie znajdują się z dala od stanowiska pracy. W przypadku odwrócenia uwagi od pracy istnieje ryzyko utraty kontroli nad narzędziem.
- Przed przystąpieniem do pracy należy upewnić się, że wtyczka podłączeniowa elektronarzędzia pasuje do gniazdka. W żadnym wypadku nie należy wymieniać wtyczki. W celu podłączenia elektronarzędzi z uziemieniem zdecydowanie odradza się stosowania adapterów wtykowych. Niezmieniona wtyczka i właściwie dopasowane gniazdko zmniejszają ryzyko porażenia prądem.
- Elektronarzędzi nie należy przechowywać w miejscach narażonych na opady lub miejscach wilgotnych. Przedostanie się wody do elektronarzędzia zwiększa ryzyko porażenia prądem.
- Podczas wykonywania pracy na zewnątrz należy stosować wyłącznie przedłużacze przeznaczone do tego celu. Korzystanie z przedłużacza przystosowanego do użytkowania na zewnątrz zmniejsza ryzyko porażenia prądem.
- W przypadku, gdy uniknięcie pracy w wilgotnym otoczeniu nie jest możliwe należy zastosować wyłącznik różnicowo-prądowy. Zastosowanie wyłącznika zmniejsza ryzyko porażenia prądem.
- Podczas korzystania z elektronarzędzi należy zachować szczególną ostrożność i skoncentrować uwagę na wykonywanej pracy. Elektronarzędzia należy obsługiwać z zachowaniem najwyższej rozwagi. Zdecydowanie odradza się korzystania z elektronarzędzi, gdy są Państwo zmęczeni lub znajdują się Państwo pod wpływem środków odurzających, alkoholu lub leków. Chwila nieostrożności podczas użytkowania elektronarzędzia może prowadzić do poważnych zranień.
- Należy używać odpowiednich środków ochrony indywidualnej: naszników (słuchawek) ochronnych / stoperów do uszu, okularów ochronnych, maski przeciwpyłowej w przypadku prac powodujących zapylenie, rękawic ochronnych podczas obróbki szorstkich materiałów i podczas wymiany narzędzi.
- Przed włączeniem elektronarzędzia należy usunąć z miejsca pracy wszelkie narzędzia nastawcze i klucze. Obecność narzędzi lub klucza w obracającej się części urządzenia może spowodować zranienie.
- Do wykonania pracy należy założyć odpowiednią odzież. Nie należy zakładać np. luźnych ubrań i biżuterii. Należy zadbać o to, aby włosy, odzież i rękawice znajdowały się z dala od ruchomych części urządzenia. Zbyt luźna odzież, biżuteria lub długie włosy mogą ulec wciągnięciu przez ruchome części.
- Należy zawsze używać osłony z odsysaniem pyłu.
- Zdecydowanie odradza się używania elektronarzędzi z uszkodzonym włącznikiem. Elektronarzędzie z uszkodzoną funkcją włączania i wyłączania stwarza zagrożenie i wymaga naprawy.
- Elektronarzędzia należy przechowywać poza zasięgiem dzieci. Nie należy dopuszczać do korzystania z urządzeń przez osoby nie zaznajomione z urządzeniami lub z niniejszą instrukcją. Korzystanie z elektronarzędzi przez osoby niedoświadczone w ich obsłudze może stwarzać zagrożenie.
- Przed przystąpieniem do pracy należy skontrolować sprawność urządzeń i narzędzi. Nie należy nigdy pracować przy użyciu uszkodzonych lub stępienych narzędzi.
- Celem zapewnienia bezpiecznego użytkowania elektronarzędzi wszelkie naprawy należy zlecać wyłącznie wykwalifikowanemu personelowi oraz stosować wyłącznie oryginalne części zamienne.
- Przed przystąpieniem do ustawienia urządzenia lub wymiany elementów wyposażenia należy wyciągnąć wtyczkę z gniazdka sieciowego i/lub akumulator z elektronarzędzia. Niezamierzone uruchomienie elektronarzędzia grozi wypadkiem.
- Przed zamontowaniem elektronarzędzia należy prawidłowo zmontować i rozłożyć stół maszynowy. Prawidłowy montaż i rozłożenie jest ważne, aby zapobiec przewróceniu.
- Przed przystąpieniem do użytkowania elektronarzędzia należy go pewnie zamontować na płycie maszynowej. Przesunięcie się elektronarzędzia na płycie maszynowej może prowadzić do utraty kontroli nad elektronarzędziem.
- Stół maszynowy należy ustawiać na utwardzonej, równej i poziomej powierzchni. Przesuwanie lub kołysanie się stołu maszynowego powoduje nierównomierne lub niepewne prowadzenie elektronarzędzia lub obrabianego elementu.
- Nie należy przeciążać stołu maszynowego i używać go jako drabiny lub rusztowania. Przeciążanie lub stawanie na stole maszynowym może prowadzić do przemieszczenia punktu ciężkości stołu w górę i w konsekwencji jego wywrócenia.
- Nie należy obrabiać innych materiałów niż drewno lub łatwo obrabialne tworzywa sztuczne. Wyjątek: tylko za pomocą wyrzynarki z użyciem odpowiedniego brzeszczotu można obrabiać łatwo obrabialne metale (np. aluminium).
- Nie wolno usuwać ręką z przedmiotów obrabianych luźnych drzazg, wiórów lub podobnych elementów znajdujących się w obszarze będących w ruchu ostrzy narzędzi tnących!
- Zastosowane maszyny winny spełniać wymagania normy DIN EN 60745-1. Urządzenia począwszy od roku budowy 1995 muszą posiadać znak CE.
- Nie należy piłować „z wolnej ręki”, tzn. nie należy prowadzić obrabianego przedmiotu tylko ręcznie, lecz należy używać prowadnicy równoległej lub kątowej.
- Po wyłączeniu napędu nie wolno hamować ostrzy tnących poprzez dociskanie ich z boku!
- Narzędzia można używać tylko zgodnie z ich właściwym przeznaczeniem.
- Używać tylko ostrzy tnących znajdujących się we właściwym stanie; korpus tarczy tnącej pilarki nie powinien być grubszy a rozwarcie zębów nie może być węższe niż grubość klina rozszczepiającego.
- Należy regularnie kontrolować, czy wszystkie śruby są należycie dokręcone!
- Nie należy nigdy używać stołu roboczego niewłaściwie i niezgodnie z jego przeznaczeniem!
- Ze stołu roboczego należy usunąć wszelkie przedmioty, które nie są używane.
- Nie używać do cięcia drewna kominkowego.
- Nie należy używać stołu maszynowego do cięcia okrągłych elementów drewnianych.
- Włączanie / wyłączanie używanych elektronarzędzi może odbywać się tylko za pomocą wyłącznika bezpieczeństwa.
- Do trwałego unieruchomienia (zablakowania) włącznika elektronarzędzia w położeniu „włączony” należy używać tylko załączonego zacisku włączającego.
- Podczas obróbki wąskich elementów należy bezwarunkowo używać popychacza materiału.
- Nieużywany popychacz należy przechowywać, zawieszając go na odpowiednim uchwyście (rys. 8).
- Sprawdzić, czy oba przechylne uchwyty do zabezpieczania nóg stołu są osadzone z trzpieniami zabezpieczającymi w otworach części bocznej i czy śruby z uchwytem są mocno dokręcone (rys. 15.3).
- Przed uruchomieniem sprawdzić, czy ręczna pilarka tarczowa, frezarka górnoprzecionowa lub wyrzynarka jest prawidłowo zamocowana na płycie maszynowej, czy płyta maszynowa jest dobrze zatrzaskowana w zagłębieniu stołu maszynowego i czy klucz imbusowy jest włożony w celu dodatkowego zabezpieczenia (rys. 17.3).
- Nie używać stołu pilarki na zewnątrz pomieszczeń podczas deszczu.
- Przestrzegać maksymalnych wymiarów obrabianych elementów (zob. Dane techniczne).

WSKAZÓWKI BEZPIECZEŃSTWA DLA PILAREK TARCZOWYCH

- Niezależnie od zawartych w niniejszej instrukcji wskazówek bezpieczeństwa odnoszących się do maszyn, należy bezwzględnie przestrzegać wskazówek bezpieczeństwa zastosowanej ręcznej pilarki tarczowej.
- Używać tylko ręcznych pilarek tarczowych z klinem rozszczepiającym o maksymalnej średnicy tarczy tnącej 200 mm i do maksymalnej głębokości cięcia 70 mm.
- Używać tylko ręcznych pilarek tarczowych o wymiarach płyty podstawy nie większych niż podane (patrz Rys. 18).
- W funkcji stacjonarnej stołowej pilarki tarczowej używać tylko z należycie zamocowaną osłoną.
- **UWAGA:** Sprawdzić, czy piła tarczowa jest zamontowana równoległe do otworu w szczelinie cięcia; ewentualnie należy na nowo ustawić ręczną pilarkę tarczową.
- Podpierać długie elementy obrabiane po stronie odbioru tak, aby ułożone były poziomo, np. za pomocą stojaka z rolką wolcraft (nr art.: 6119973).
- Unikać przeciążenia ręcznej pilarki tarczowej.
- Nie należy używać żadnych ściernic.
- Należy używać tylko zalecanych tarcz do cięcia i należy dobierać je w zależności od rodzaju ciętego materiału.
- **NIEBEZPIECZEŃSTWO: Nie zbliżać rąk do obszaru cięcia oraz do tarczy tnącej pilarki.**
- **Nie chwytac obrabianego elementu pod spodem.** Osłona nie chroni przed tarczą tnącą pilarki poniżej obrabianego elementu.
- **Dostosowywać głębokość cięcia do grubości obrabianego elementu.** Tarcza tnąca pilarki nie powinna wystawać więcej niż na wysokość jednego zęba pod spodem przycinanego elementu.
- Należy być zawsze przygotowanym na to, iż podczas cięcia element obrabiany może zostać porwany przez tarczę tnącą pilarki i odrzucony w kierunku operatora.
- Odrzut jest wynikiem nieodpowiedniej i/lub niewłaściwie zastosowanej pilarki. Można go uniknąć poprzez podjęcie odpowiednich środków ostrożności opisanych poniżej.
- **Należy trzymać mocno pilarkę obydwiema rękami, a ręce należy ułożyć w takim położeniu, aby można było przejąć siły odrzutu. Należy ustawiać się zawsze z boku tarczy tnącej pilarki, nigdy nie należy ustawiać tarczy tnącej pilarki w jednej linii z korpusem ciała.** W razie odrzutu pilarka tarczowa może oskoczyć do tyłu, jednakże osoba obsługująca może opanować siły odrzutu poprzez podjęcie odpowiednich środków ostrożności.
- **W przypadku zakleszczenia się tarczy tnącej lub przerwania pracy należy wyłączyć pilarkę i przytrzymać ją w obrabianym elemencie, dopóki tarcza tnąca się nie zatrzyma. Nie należy nigdy próbować usuwać lub wyciągać pilarki do tyłu, gdy tarcza tnąca się jeszcze obraca, w przeciwnym razie może nastąpić odrzut.** Należy ustalić i usunąć przyczynę zakleszczania się tarczy tnącej.
- **W razie potrzeby ponownego uruchomienia pilarki, która tkwi w obrabianym elemencie, należy wycentrować tarczę tnącą w szczelinie cięcia i sprawdzić, czy zęby tarczy tnącej nie są zakleszczone w obrabianym elemencie.** Jeżeli tarcza tnąca jest zakleszczona, może się ona wyrwać z obrabianego elementu i spowodować odrzut, gdy pilarka zostanie ponownie uruchomiona.
- **Duże płyty należy podeprzeć w taki sposób, aby uniknąć ryzyka odrzutu na skutek zakleszczającej się tarczy tnącej.** Duże płyty mogą się wygiąć pod wpływem własnego ciężaru. Płyty należy podeprzeć z obydwu stron, zarówno w pobliżu miejsca cięcia jak i na krawędzi.
- **Nie należy używać uszkodzonych lub stepionych tarcz tnących.** Tarcze tnące o tępych lub nieprawidłowo ustawionych zębach na skutek zbyt wąskiej szczeliny cięcia powodują podwyższone tarcie, zakleszczenia i odrzuty.
- **Przed przystąpieniem do cięcia należy mocno dokręcić śruby blokujące ustawienia głębokości i kąta cięcia.** Jeżeli w trakcie cięcia dojdzie do zmiany ustawień, może nastąpić zakleszczenie tarczy tnącej pilarki i odrzut.
- **Należy zachować szczególną ostrożność podczas „cięcia w głębokiego” w istniejących ścianach lub niewidocznych obszarach.** Zagłębiająca się tarcza tnąca może zostać zablokowana przez ukryte objekty i spowodować odrzut.
- **Do piłowania wzdłużnego oraz piłowania szczelin należy zawsze stosować popychacz, ponieważ tarcza piły nie jest widoczna.**

WSKAZÓWKI BEZPIECZEŃSTWA DLA WYRZYNAK

- Niezależnie od zawartych w niniejszej instrukcji wskazówek bezpieczeństwa odnoszących się do maszyn należy bezwzględnie przestrzegać wskazówek bezpieczeństwa zastosowanej wyrzynarki.
- Nie należy używać uszkodzonych brzeszczotów.
- Unikać przeciążenia wyrzynarki.

UWAGA: ZASTOSOWANIE JAKO STÓŁ FREZARSKI WYŁĄCZNIE W POŁĄCZENIU Z RÓWNOLEGLĄ PROWADNICĄ FREZARSKĄ NR ART. 6901000.

WSKAZÓWKI BEZPIECZEŃSTWA DLA FREZAREK GÓRNOWRZECIONOWYCH

- Niezależnie od zawartych w niniejszej instrukcji wskazówek bezpieczeństwa odnoszących się do maszyn należy bezwzględnie przestrzegać wskazówek bezpieczeństwa zastosowanej frezarki górnoprzecionowej.
- Należy być zawsze przygotowanym na to, że podczas frezowania obrabiany element nagle uwolni się spod kontroli i może zostać odrzucony do tyłu.
- **Nie używać stołu maszynowego do frezowania po łukach!**
- **Aby uniknąć odrzutów jak również zetknięcia frezu z ręką, prace frezarskie należy prowadzić wyłącznie z użyciem prowadnicy frezarskiej dostępnej jako wyposażenie dodatkowe (nr art.: 6901000).**
- Należy przestrzegać oryginalnej instrukcji obsługi prowadnicy frezarskiej (nr art.: 6901000) odnośnie jej prawidłowego montażu.
- Nie należy używać frezarek górnoprzecionowych o mocy większej niż 1800 W i napięciu większym niż 230 V.
- Nie należy używać frezów o średnicy większej niż 27 mm!
- Należy pamiętać, iż posuw może odbywać się tylko w kierunku przeciwnym do obrotów frezu.
- **Dobierać dostarczone w komplecie wkładki pierścieniowe stosownie do wielkości frezu.** Dla zapewnienia bezpiecznej pracy należy użyć możliwie najmniejszego rozmiaru wkładki pierścieniowej.
- **Używać tylko ostrych, konserwowanych frezów, ustawionych zgodnie z zaleceniami producenta narzędzi.**
- Podczas używania urządzeń i narzędzi należy zwracać uwagę na podane na produkcie, opakowaniu lub w instrukcji obsługi informacje dotyczące minimalnej i maksymalnej liczby obrotów oraz kierunku obrotów.
- Należy pamiętać, iż niewłaściwe użycie frezu, obrabianego elementu i oprzyrządowania do prowadzenia obrabianego elementu może prowadzić do niebezpiecznej sytuacji.
- Podczas frezowania przy prowadnicy frezarskiej ręce należy trzymać z daleka od frezu.
- Jeśli tylko jest to możliwe, podczas frezowania dodatkowo do prowadnicy frezarskiej należy stosować znajdujące się na wyposażeniu prowadnicy wkładki dociskające frezowany element do stołu.
- Długie elementy obrabiane należy podpierać po stronie odbioru w taki sposób, aby uniknąć niebezpiecznych sytuacji na skutek niekontrolowanego wywrócenia. Podpora musi stać stabilnie i posiadać tę samą wysokość co stół maszyny, np. stojak z rolką firmy wolcraft (nr art.: 6119973).
- Należy obrabiać tylko takie elementy, które z uwagi na ich wielkość i ciężar mogą być pewnie utrzymywane i prowadzone przez jedną osobę.
- Wysokość obrotów frezarki należy dobrać odpowiednio do narzędzia oraz obrabianego przedmiotu. Dokładne wskazania odnośnie wartości obrotów podawane są w instrukcjach obsługi frezarek górnoprzecionowych.
- Należy przestrzegać maksymalnych wymiarów obrabianych przedmiotów (patrz dane techniczne).



PL

ZAKRES DOSTAWY

Rozpakować stół MASTER cut 1500 z kartonu; sprawdzić zawartość pod względem kompletności wszystkich elementów przedstawionych na rys. 1 i 2.

MONTAŻ PODSTAWOWY

Ustawianie stołu: Ułożyć górną część stołu na równym, czystym podłożu. Za pomocą wszystkich elementów mocujących zamocować przednią parę nóg i dolny wspornik w sposób pokazany na rysunku. Zwrócić uwagę na osadzenie obu dźwigni blokujących w otworach mocujących i mocne dokręcenie obu śrub z uchwytem (rys. 3.1). Następnie zamontować tylną parę nóg i drugi dolny wspornik. Zamocować oba wsporniki poprzeczne do przedniej stałej pary nóg, następnie przechylić tylną parę nóg do góry i zamontować drugie końcówki obu wsporników poprzecznych (rys. 3.2). Założyć teraz dwie przednie poduszki z rolkami na tylną parę nóg w sposób pokazany na rysunku, a dwie inne – na przednią parę nóg (rys. 3.3).

UWAGA: Zwrócić uwagę na to, aby elementy mocujące oznaczone informacją były dokręcone tylko w stopniu umożliwiającym złożenie stołu przy małym oporze. Zawsze sprawdzać, czy oba uchwyty zabezpieczające są zatrzaśnięte, a obie śruby z uchwytem – dobrze dokręcone.

Stół można teraz ustawić na nogach.

UWAGA: Uważać, aby nie zranić rąk podczas rozkładania i składania stołu oraz przechylania płyty maszynowej.

Imadło: Zamontować imadło do stołu maszynowego w sposób pokazany na rysunku. Imadło można zamontować po prawej lub lewej stronie (rys. 4).

Wyłącznik bezpieczeństwa: Zamontować wyłącznik bezpieczeństwa na stole maszynowym w sposób pokazany na rysunku (rys. 5).

Osłona ochronna: Zamontować najpierw poszczególne części osłony ochronnej. Następnie wsunąć w profil aluminiowy prowadnicę uchwyty osłony ochronnej i dokręcić kluczem imbusowym obie śruby imbusowe (rys. 6).

Zacisk włącznika: Jeden koniec sznura należy przywiązać do otworu zacisku włącznika, a drugi koniec – do pałaka osłony ochronnej (rys. 7).

Popychacz: Założyć popychacz na uchwyt (rys. 8).

Prowadnica katowa: Zamontować prowadnicę kątową w sposób pokazany na rysunku (rys. 9). W zależności od wysokości obrabianego elementu należy zdemontować prowadnicę aluminiową. Przy wysokości obrabianego elementu wynoszącej przynajmniej 15 mm ustawia się go na sztorc (rys. 9.1), przy wysokości elementu maksymalnie 15 mm – w położeniu leżącym (rys. 9.1). Prowadnica katowa prowadzi element w rowku prowadzącym (rys. 9.3).

Prowadnica równoległa: Zamontować uchwyt prowadnicy w sposób pokazany na rysunku (rys. 10.1). Zamontować luźno obie śruby i nakrętki czterokątne (rys. 10.2). Wsunąć prowadnicę aluminiową w sposób pokazany na rysunku i dokręcić śruby (rys. 10.3). Następnie wsunąć prowadnicę równoległą do prowadnicy i dokręcić śrubę z uchwytem (rys. 10.4).

UWAGA: Zablokowanie płyty maszynowej: Klucz imbusowy służy do zablokowania zabezpieczającego płyty maszynowej; przed rozpoczęciem każdej pracy ze stołem należy go włożyć w pozycji „lock” w sposób pokazany na rysunku 11.

Wkładki pierścieniowe: Obie wkładki pierścieniowe zabezpieczają użytkownika podczas frezowania frezarką górnoprzecionową. Do stosowanych frezów należy zawsze używać możliwie najmniejszej wkładki pierścieniowej (rys. 12).

Łapy mocujące: Włożyć łapy mocujące w nawiercone otwory; wraz z imadłem służą one do unieruchamiania obrabianych elementów.

SKŁADANIE I ROZKŁADANIE STOŁU

UWAGA: Przed złożeniem stołu należy koniecznie wyciągnąć z wyłącznika bezpieczeństwa wtyczkę sieciową i wtyczkę urządzenia!

Składanie: Obie śruby z uchwytemi poluzować tak, aby można było wyciągnąć i obrócić obie dźwignie blokujące (rys. 14.1). Następnie złożyć stół w kierunku strzałki. Ze względów bezpieczeństwa należy zwrócić uwagę, aby stopka znajdowała się na poduszce w sposób pokazany na rysunku, co zapobiega ślizganiu się stołu (rys. 14.2). Rolki w poduszkach ułatwiają transport (rys. 14.3).

Rozkładanie: Przytrzymać stół obiema rękami i ustawić stopkę na poduszce w sposób pokazany na rysunku (rys. 15.1). Wykonując ruch w kierunku strzałki, przechylić teraz stół aż do całkowitego rozłożenia (rys. 15.2). Następnie nacisnąć ręką przednią krawędź stołu, aby górna część lekko się zatrzasnęła. Włożyć w otwory obie dźwignie blokujące i dokręcić obie śruby z uchwytemi (rys. 15.3).

PRZYGOTOWANIE DO ZAMOCOWANIA MASZYNY

UWAGA: Otwieranie i zamykanie płyty maszynowej jest w tym miejscu opisane przed czynnościami; należy stosować się do opisu przed każdą zmianą maszyny!

Otwieranie płyty maszynowej do prac montażowych: Wyjąć klucz imbusowy blokady zabezpieczającej. Przechylić do góry obie dźwignie z tworzywa sztucznego i podnieść nieco płytę maszynową przy obu dźwigniach. Przechylić płytę maszynową w kierunku strzałki aż do położenia pionowego i przesunąć w przód do oporu. Następnie tak przechylić płytę maszynową, aż będzie ona dobrze przylegała do stołu (rys. 16).

UWAGA: Zwrócić koniecznie uwagę, aby palce nie znalazły się pod płytą maszynową podczas wykonywania przy niej czynności (niebezpieczeństwo zranienia).





PL

Zamykanie płyty maszynowej po zakończeniu montażu: Podnieść nieco płytę maszynową. Następnie równocześnie przeciągnąć ją całkiem do tyłu i ustawić pionowo przy tylnym oporze. Przytrzymać płytę maszynową przy obu dźwigniach z tworzywa sztucznego i przechylić płytę maszynową w kierunku strzałki do położenia zablokowania. Zablokować płytę maszynową od góry i ustawić obie dźwignie z tworzywa sztucznego w położeniu zamknięcia. Wsunąć teraz klucz imbusowy w tuleję zabezpieczającą w celu zablokowania płyty maszynowej (rys. 17).

MONTAŻ RĘCZNEJ PILARKI TARCZOWEJ

Otworzyć płytę maszynową w sposób pokazany na rys. 16.

Stosowane ręczne pilarki tarczowe: Maksymalne wymiary stosowanych ręcznych pilarek tarczowych podano na rys. 18. Stosować tylko ręczne pilarki tarczowe z klinem rozszczepiającym, maks. średnica piły tarczowej 200 mm i maks. głębokość cięcia 70 mm.

Montaż i ustawianie ręcznej pilarki tarczowej: Odsunąć osłonę ochronną ręcznej pilarki tarczowej i ustawić maszynę centralnie względem szczeliny cięcia. Poluzować blokadę głębokości cięcia ręcznej pilarki tarczowej i ustawić całkowitą głębokość cięcia (rys. 18.2). Zaciśnąć blokadę głębokości cięcia. Ustawić ręczną pilarkę tarczową centralnie i równoległe do szczeliny cięcia.

UWAGA: Sprawdzić teraz odległość od najbardziej wysuniętego do przodu zęba piły tarczowej do przedniej krawędzi szczeliny cięcia. Odległość ta musi być mniejsza od 20 mm.

Przykład montażu maszyn z mniejszymi płytami podstawy.

Po ustawieniu maszyny najpierw zamontować oba ograniczniki boczne w taki sposób, aby całą powierzchnią stykały się z płytą podstawy maszyny. Następnie zamontować obie łapy mocujące (rys. 18.3). Zamocować teraz jedną stronę płyty podstawy. W tym celu najpierw zamontować uchwyt kątowy z dwoma ogranicznikami bocznymi. Zwrócić uwagę na przyleganie całej powierzchni do płyty podstawy. Następnie po przeciwległej stronie analogicznie zamontować uchwyt kątowy z dwoma ogranicznikami bocznymi. Zamontować teraz obie łapy mocujące (rys. 18.4). Obie łapy mocujące muszą być zamontowane maksymalnie w kierunku dłuższej strony płyty podstawy.

Przykład montażu maszyn z większymi płytami podstawy.

Po ustawieniu maszyny najpierw zamontować oba ograniczniki boczne w taki sposób, aby całą powierzchnią stykały się z płytą podstawy maszyny. Następnie zamontować obie łapy mocujące (rys. 18.5 c). Zamontować dwa ograniczniki boczne możliwie najbardziej w kierunku dłuższej strony płyty podstawy (rys. 18.5 d). Zamontować teraz uchwyt kątowy z ogranicznikiem bocznym i dodatkowo ze śrubą, z podkładką, podkładką zabezpieczającą i nakrętką (rys. 18.5 b). Następnie zamontować łapę mocującą. Następnie po przeciwległej stronie tak samo zamontować uchwyt kątowy z ogranicznikiem bocznym i dodatkowo ze śrubą, podkładką, podkładką zabezpieczającą i nakrętką (rys. 18.5 b). Na zakończenie zamontować łapę mocującą (rys. 18.5 a).

Zamknąć i zablokować teraz płytę maszynową w sposób przedstawiony na rys. 17.

UWAGA: Sprawdzić jeszcze raz, czy piła tarczowa jest zamontowana równoległe do otworu w szczeliny cięcia, ewentualnie należy na nowo ustawić ręczną pilarkę tarczową.

Podłączanie zasilania napięciem: Podłączyć wtyczkę ręcznej pilarki tarczowej do wyłącznika bezpieczeństwa i przedłużacz od wyłącznika bezpieczeństwa do gniazda sieciowego (rys. 19.1). Przedłużacz nie jest dostarczany.

UWAGA: Przed pierwszym uruchomieniem nacisnąć wyłącznik termiczny! W przypadku przerwy w dopływie prądu spowodowanej przepięciem nacisnąć wyłącznik termiczny po odczekaniu 5 - 10 min. Następnie można nacisnąć wyłącznik ZAŁ/WYŁ (rys.19.2, 19.3).

Na wyłączniku bezpieczeństwa nacisnąć czerwony przycisk (WYŁ). Następnie zamontować zacisk włącznika na ręcznej pilarkie tarczowej (rys. 19.4). Nacisnąć teraz zielony przycisk (ZAŁ) i sprawdzić swobodę ruchu piły tarczowej we wkładce szczelinowej (rys. 19.6), następnie ponownie nacisnąć czerwony przycisk (WYŁ) (rys. 19.7).

UWAGA: Wyciągać wtyczkę z gniazda sieciowego w przypadku nieużywania stołu i podczas jego składania.

Stół MASTER cut 1500 jest teraz gotowy do użycia.

STACJONARNE CIĘCIE ZA POMOCĄ RĘCZNEJ PILARKI TARCZOWEJ

UWAGA: Zawsze pracować z osłoną ochronną i używać odciągu pyłu znajdującego się na osłonie ochronnej.

Cięcie za pomocą prowadnicy kątovej

Wsunąć prowadnicę kątową w prowadnicę (rys. 20.1). Zwrócić uwagę na to, aby czarna końcówka prowadnicy przemieszczała się możliwie najbliżej pod osłoną ochronną, co zapewnia jej podnoszenie (rys. 20.2). Cofnąć prowadnicę kątową i przyłożyć do niej obrabiany element. Włączyć ręczną pilarkę tarczową za pomocą wyłącznika bezpieczeństwa. Trzymając jedną rękę na prowadnicy kątovej a drugą na obrabianym elemencie, przesuwając go w sposób przedstawiony na rysunku zgodnie z kierunkiem strzałki do piły tarczowej (rys. 20.3), aż obrabiany element zostanie całkowicie przecięty. Następnie wyłączyć ręczną pilarkę tarczową za pomocą wyłącznika bezpieczeństwa.

UWAGA: Zawsze zwracać uwagę na zachowanie wystarczającej odległości obu rąk od piły tarczowej (niebezpieczeństwo zranienia).

UWAGA: Długość obrabianych elementów, mierzona od środka szczeliny cięcia do pałąka osłony ochronnej, może wynosić maks. 330 mm.

Za pomocą prowadnicy kątovej można przecinać elementy w zakresie 0° - 65°. W tym celu należy odkręcić śrubę z uchwytem, ustawić odpowiedni kąt i ponownie mocno dokręcić śrubę z uchwytem (rys. 20.4). Następnie wykonać cięcie w sposób pokazany na rys. 20.1 - 20.3.

Cięcie przy użyciu prowadnicy równoległej

Włożyć prowadnicę równoległą z odkręconą śrubą z uchwytem w prowadnicę. Dosunąć prowadnicę równoległą w pobliżu osłony ochronnej. Sprawdzić, czy prowadnica aluminiowa nie wystaje dalej niż ostatni widoczny ząb piły tarczowej (rys. 21.1). W takim wypadku należy odkręcić śruby mocujące, nieco cofnąć prowadnicę i następnie dokręcić śruby. Ustawić teraz odpowiednią szerokość cięcia i dokręcić śrubę z uchwytem.





PL

Włączyć teraz ręczną pilarkę tarczową za pomocą wyłącznika bezpieczeństwa. Dosuwać obrabiany element w sposób pokazany na rysunku w kierunku strzałki do piły tarczowej (rys. 21.2), aż zostanie on całkowicie przecięty. Następnie wyłączyć ręczną pilarkę tarczową za pomocą wyłącznika bezpieczeństwa. W przypadku wąskich obrabianych elementów należy użyć dostarczonego popychacza (rys. 21.3).

UWAGA: Długość obrabianych elementów, mierzona od środka szczeliny cięcia do prowadnicy równoległej, może wynosić maks. 375 mm, a od środka szczeliny cięcia do pałąka osłony ochronnej – maks. 330 mm (rys. 21.4).

Pionowe cięcia ukośne

W przypadku pionowych cięć ukośnych należy na nowo ustawić ręczną pilarkę tarczową. Ustawić na ręcznej pilarence tarczowej odpowiedni kąt ukosu. Odsunąć osłonę ochronną ręcznej pilarki tarczowej i ustawić maszynę centralnie względem szczeliny cięcia. Poluzować blokadę głębokości cięcia ręcznej pilarki tarczowej i ustawić maksymalną głębokość cięcia. Zaciśnąć blokadę głębokości cięcia. Ustawić ręczną pilarkę tarczową na środku szczeliny cięcia i równoległe do niej (rys. 22.1, 22.2).

UWAGA: Sprawdzić teraz odległość od najbardziej wysuniętego do przodu zęba piły tarczowej do przedniej krawędzi szczeliny cięcia. Odległość ta musi być mniejsza od 20 mm (rys. 22.3).

Po ustawieniu maszyny najpierw zamontować oba ograniczniki boczne w taki sposób, aby całą powierzchnią stykały się z płytą podstawy maszyny. Następnie zamontować obie łapy mocujące (rys. 22.4 a). Zamocować teraz jedną stronę płyty podstawy. W tym celu najpierw zamontować uchwyt kątowy z dwoma ogranicznikami bocznymi. Zwrócić uwagę na przyleganie całej powierzchni do płyty podstawy. Następnie po przeciwległej stronie analogicznie zamontować uchwyt kątowy z dwoma ogranicznikami bocznymi. Zamontować teraz obie łapy mocujące. Obie łapy mocujące muszą być zamontowane maksymalnie w kierunku dłuższej strony płyty podstawy (rys. 22.4 b). **Wskazówka:** W przypadku większych płyt podstawy mocowanie należy wykonać w sposób opisany na stronie 15 (rys. 18.5). Sprawdzić jeszcze raz swobodę ruchu piły tarczowej w szczelinie cięcia (rys. 22.5).

Zamknąć i zablokować teraz płytę maszynową w sposób przedstawiony na rys. 17.

UWAGA: Sprawdzić jeszcze raz, czy piła tarczowa jest zamontowana równoległe do otworu w szczelinie cięcia, ewentualnie należy na nowo ustawić ręczną pilarkę tarczową.



CIĘCIE ZA POMOCĄ WYRZYNARKI

Ustawić wyrzynarkę na płycie maszynowej tak, aby brzeszczot znalazł się na środku otworu cięcia (rys. 23.1). Zamontować teraz wyrzynarkę w sposób pokazany na rysunku za pomocą czterech ograniczników bocznych i czterech łap (rys. 23.2). Zamknąć i zablokować teraz płytę maszynową w sposób przedstawiony na rys. 17. Założyć zacisk włącznika na wyłącznik wyrzynarki i podłączyć wtyczkę urządzenia do wyłącznika bezpieczeństwa. Podczas wyrzynania należy koniecznie stosować osłonę ochronną (rys. 23.3).



STOSOWANIE JAKO STÓŁ WARSZTATOWY

Stół MASTER cut 1500 jest wyposażony w 4 łapy mocujące z tworzywa sztucznego. Za ich pomocą obrabiane elementy można uniwersalnie i dobrze zamocować lub zaciskać (rys. 24).



USTAWIANIE PŁYTY MASZYNOWEJ

Wysokość płyty maszynowej w płycie roboczej została fabrycznie ustawiona w taki sposób, że zapewnione jest płynne przechodzenie obrabianego elementu przez obszar płyty roboczej i płyty maszynowej. W razie potrzeby można ustawić wysokość płyty maszynowej. W tym celu należy poluzować sześć nakrętek kontruujących. Następnie za pomocą sześciu śrub regulacyjnych ustawić wysokość płyty maszynowej równo z płytą roboczą i dokręcić nakrętki kontruujące. Przed rozpoczęciem każdej czynności zawsze sprawdzić prawidłowość dokręcenia sześciu nakrętek kontruujących. Przed rozpoczęciem każdej czynności należy także sprawdzić, czy śruby i nakrętki kontruujące na obu uchwytach do blokowania płyty maszynowej są zawsze dobrze dokręcone (rys. 25).



OSPRZĘT SPECJALNY STOŁU MASTER cut 1500

DWA DODATKOWO MONTOWANE KLINY ROZSZCZEPIAJĄCE, NR ART. 6930000 I 6904000 DO STOSOWANIA RĘCZNYCH PILAREK TARCZOWYCH BEZ KLINA ROZSZCZEPIAJĄCEGO

UWAGA: Opisany tu osprzęt specjalny może być stosowany tylko do stołu MASTER cut 1500.

WSKAZÓWKI: Działanie i obsługa tego osprzętu specjalnego zostały opisane poniżej i zilustrowane od strony 24.

UŻYTKOWANIE ZGODNE Z PRZEZNACZENIEM

Oba kliny rozszczepiające pozwalają na stosowanie ręcznych pilarek tarczowych bez klina rozszczepiającego.

Klin rozszczepiający 6903000 może być stosowany do ręcznych pilarek tarczowych z piłami tarczowymi o maksymalnej średnicy 160 mm i szerokości cięcia od przynajmniej 2,4 mm do maksymalnie 2,8 mm.

Klin rozszczepiający 6904000 może być stosowany do ręcznych pilarek tarczowych z piłami tarczowymi o maksymalnej średnicy 200 mm, szerokości cięcia od przynajmniej 2,4 mm do maksymalnie 2,8 mm oraz maksymalnej głębokości cięcia 66 mm.

UWAGA: Przed użyciem osprzętu specjalnego należy koniecznie przestrzegać ogólnych wskazówek bezpieczeństwa, wskazówek bezpieczeństwa dotyczących ręcznych pilarek tarczowych i oryginalnej instrukcji obsługi ręcznej pilarki tarczowej bez klina rozszczepiającego!



KLINY ROZSZCZEPIAJĄCE NR ART. 6903000 I 6904000

Klin rozszczepiający, artykuł 6903000, zawiera: 1 klin rozszczepiający (do piły tarczowej o maks. średnicy 160 mm), 1 mocowanie klina rozszczepiającego (wersja długa), 1 wzornik nastawczy (rys. A).

Klin rozszczepiający, artykuł 6904000, zawiera: 1 klin rozszczepiający (do piły tarczowej o maks. średnicy 200 mm), 1 mocowanie klina rozszczepiającego (wersja krótka), 1 wzornik nastawczy (rys. B).





PL

UWAGA: Poniżej opisano montaż i działanie klina rozszczepiającego nr art. 6903000 do ręcznych pilarek tarczowych z piłą tarczową o maks. średnicy 160 mm.
Montaż i działanie klina rozszczepiającego nr art. 6904000 do ręcznych pilarek tarczowych z piłą tarczową o maks. średnicy 200 mm są takie same. Jednak za pomocą tego klina rozszczepiającego można obrabiać elementy o maks. wysokości 60 mm.

MONTAŻ KLINA ROZSZCZEPIAJĄCEGO

Otworzyć płytę maszynową w sposób pokazany na rys. 16 (rys. C.1). Zamontować trzpień mocujący za pomocą elementów mocujących. Połączenie to należy luźno zamontować (rys. C.2). Zamknąć płytę maszynową (rys. C.3). Włożyć klin rozszczepiający ok. 2 cm od góry w rowek trzpienia mocującego. Zwrócić uwagę na to, aby klin rozszczepiający był przechylony w kierunku strzałki do oporu na płycie maszynowej w sposób pokazany na rysunku (= ustawienie pionowe). Dokręcić śrubę imbusową (rys. C.4, C.5). Otworzyć teraz płytę maszynową (rys. C.6).

MONTAŻ RĘCZNEJ PILARKI TARCZOWEJ

Odsunąć osłonę ochronną ręcznej pilarki tarczowej i ustawić maszynę centralnie względem szczeliny cięcia. Poluzować blokadę głębokości cięcia ręcznej pilarki tarczowej i ustawić maksymalną głębokość cięcia. Zaciśnąć blokadę głębokości cięcia.

UWAGA: Sprawdzić teraz odległość od najbardziej wysuniętego do przodu zęba piły tarczowej do przedniej krawędzi szczeliny cięcia. Odległość ta musi być mniejsza od 20 mm.

Ustawić przednią część ręcznej pilarki tarczowej wraz ze znakiem 0 na płycie podstawy ręcznej pilarki tarczowej i obiema pomocniczymi liniami na płycie maszynowej. Na tylnej części ręcznej pilarki tarczowej ustawić piłę tarczową centralnie względem klina rozszczepiającego (rys. D.1). Wskazówka: Najlepszą widoczność do sprawdzania prawidłowego ustawienia uzyskuje się za klinem rozszczepiającym w kierunku piły tarczowej, ponieważ jest ona wykonana z grubszego materiału niż klin rozszczepiający. Po ustawieniu ręcznej pilarki tarczowej najpierw zamontować oba ograniczniki boczne w taki sposób, aby całą powierzchnią stykały się z płytą podstawy maszyny. Następnie zamontować obie łapy mocujące (rys. D.2).

UWAGA: Sprawdzić jeszcze raz, czy piła tarczowa jest ustawiona centralnie względem klina rozszczepiającego; jeżeli nie, to należy na nowo ustawić ręczną pilarkę tarczową.

Zamocować teraz następną stronę płyty podstawy. W tym celu najpierw zamontować uchwyt kątowy z dwoma ogranicznikami bocznymi. Zwrócić uwagę na przyleganie całej powierzchni do płyty podstawy. Następnie po przeciwległej stronie analogicznie zamontować uchwyt kątowy z dwoma ogranicznikami bocznymi. Zamontować teraz obie łapy mocujące (rys. D.3). Obie łapy mocujące muszą być zamontowane maksymalnie w kierunku dłuższej strony płyty podstawy. **Wskazówka:** Kolejne możliwości mocowania w przypadku różnych płyt podstawy przedstawiono na stronach 13 - 15.

Za pomocą wzornika nastawczego ustawić bezpieczny odstęp między klinem rozszczepiającym i piłą tarczową.

Zamknąć płytę maszynową (rys. E.1). Zamontować na klinie rozszczepiającym pojedyncze elementy pokazane na rysunku (rys. E.2). Dokręcić śrubę i nakrętkę radełkowaną, które są połączone z klinem rozszczepiającym; zamontować luźno śrubę i nakrętkę radełkowaną znajdującą się z przodu w obudowie (rys. E.3). Poluzować teraz kluczem imbusowym mocowanie klina rozszczepiającego (rys. E.4). Zsunąć klin rozszczepiający pionowo do piły tarczowej (rys. E.5). Zsunąć klin rozszczepiający tak daleko, aż przynajmniej jeden ząb piły tarczowej dotknie wzornika nastawczego w obudowie (szczegół E.6). Dokręcić przednią nakrętkę radełkowaną (rys. E.6). Po dokręceniu śruby imbusowej zostanie ustawiony bezpieczny odstęp (maks. 5 mm) od piły tarczowej do klina rozszczepiającego (rys. E.7). Następnie odkręcić wzornik nastawczy od klina rozszczepiającego (rys. E.8).

UWAGA: Sprawdzić jeszcze raz, czy piła tarczowa jest ustawiona centralnie względem klina rozszczepiającego (szczegół na rys. E.8) i czy zachowany jest bezpieczny odstęp maks. 5 mm od piły tarczowej do klina rozszczepiającego (szczegół na rys. E.6); jeżeli nie, należy na nowo ustawić ręczną pilarkę tarczową.

UWAGA: Przed rozpoczęciem każdej czynności sprawdzić, czy klin rozszczepiający i elementy mocujące są mocno dokręcone!

Zablokować teraz płytę maszynową w sposób przedstawiony na rys. 17. Stół jest teraz przygotowany do stacjonarnego cięcia; w tym celu należy przeczytać rozdział dotyczący stacjonarnego cięcia za pomocą ręcznej pilarki tarczowej.

Regulacja głębokości cięcia

Przy zmianie głębokości cięcia ręcznej pilarki tarczowej należy także zmienić wysokość klina rozszczepiającego, aby zapewnić bezpieczny odstęp (maks. 5 mm) od piły tarczowej. Poluzować najpierw klin rozszczepiający kluczem imbusowym. Ustawić wybraną głębokość cięcia ręcznej pilarki tarczowej. Zaciśnąć teraz blokadę głębokości cięcia. Zamontować i ustawić wzornik nastawczy wraz z klinem rozszczepiającym w sposób przedstawiony na rys. E.1 do E.8.

Pionowe cięcia ukośne

W przypadku pionowych cięć ukośnych należy na nowo ustawić ręczną pilarkę tarczową. Ustawić na ręcznej pilarce tarczowej odpowiedni kąt ukosu. Odsunąć osłonę ochronną ręcznej pilarki tarczowej i ustawić maszynę centralnie względem szczeliny cięcia. Poluzować blokadę głębokości cięcia ręcznej pilarki tarczowej i ustawić maksymalną głębokość cięcia. Dokręcić blokadę głębokości cięcia (rys. F.1, F2). Poluzować śrubę imbusową i przechylać klin rozszczepiający, aż zostanie on obrócony dokładnie do położenia środkowego względem piły tarczowej (rys. F.3).

UWAGA: Sprawdzić teraz odległość od najbardziej wysuniętego do przodu zęba piły tarczowej do przedniej krawędzi szczeliny cięcia. Odległość ta musi być mniejsza od 20 mm (rys. F.4).

Dokręcić śrubę imbusową (rys. F.5).

UWAGA: Ustawić teraz piłę tarczową równolegle w szczelinie cięcia, uważając jednocześnie, aby piła tarczowa zawsze była ustawiona centralnie względem klina rozszczepiającego.

Zamontować teraz oba ograniczniki boczne tak, aby całą powierzchnią stykały się z płytą podstawy maszyny. Następnie zamontować obie łapy mocujące. Zamocować teraz następną stronę płyty podstawy. W tym celu najpierw zamontować uchwyt kątowy z dwoma ogranicznikami bocznymi. Zwrócić uwagę na przyleganie całej powierzchni do płyty podstawy. Następnie po przeciwległej stronie analogicznie zamontować uchwyt kątowy z dwoma ogranicznikami bocznymi. Zamontować teraz obie łapy mocujące. Obie łapy mocujące muszą być zamontowane maksymalnie w kierunku dłuższej strony płyty podstawy (rys. G).



PL

Za pomocą wzornika nastawczego ustawić bezpieczny odstęp między klinem rozszczepiającym i piłą tarczową.

Zamknąć płytę maszynową (rys. H.1). Zamontować pokazane na rysunku pojedyncze elementy na klinie rozszczepiającym (rys. H.2). Dokręcić śrubę i nakrętkę radełkowaną, które są połączone z klinem rozszczepiającym; zamontować luźno śrubę i nakrętkę radełkowaną znajdującą się z przodu w obudowie (rys. H.3). Poluzować teraz kluczem imbusowym mocowanie klina rozszczepiającego (rys. H.4). Dosunąć do piły tarczowej klin rozszczepiający ustawiony pod takim samym kątem jak piła (rys. H.5). Dosuwać klin rozszczepiający tak daleko, aż przynajmniej jeden ząb piły tarczowej dotknie wzornika nastawczego w obudowie (szczegóły H.6). Dokręcić przednią nakrętkę radełkowaną (rys. H.6). Po dokręceniu śruby imbusowej ustawiony jest bezpieczny odstęp (maks. 5 mm) od piły tarczowej do klina rozszczepiającego (rys. H.7). Następnie odkręcić wzornik nastawczy od klina rozszczepiającego. Zablokować teraz płytę maszynową w sposób pokazany na rys. 17 i sprawdzić jeszcze raz swobodę ruchu piły tarczowej (rys. I).

UWAGA: Sprawdzić jeszcze raz, czy piła tarczowa jest ustawiona centralnie względem klina rozszczepiającego (szczegóły na rys. I) i zachowany jest bezpieczny odstęp maks. 5 mm od piły tarczowej do klina rozszczepiającego (szczegóły na rys. H.6); jeżeli nie, należy na nowo ustawić ręczną pilarkę tarczową.

UWAGA: Przed rozpoczęciem każdej czynności sprawdzić, czy klin rozszczepiający i elementy mocujące są mocno dokręcone!

Stół jest teraz przygotowany do stacjonarnego cięcia; w tym celu należy przeczytać rozdział dotyczący stacjonarnego cięcia za pomocą ręcznej pilarki tarczowej.

Gwarancja

Droga Majsterkowiczko, drogi Majsterkowiczu.

Nabyliście Państwo nasz wysokiej jakości wyrób wolcraft®, który przyniesie Wam wiele radości i satysfakcji w majsterkowaniu. Wyroby wolcraft® odpowiadają wysokiemu standardowi technicznemu i przed wprowadzeniem do sprzedaży podlegają intensywnym badaniom funkcjonalnym i jakościowym. Regularne testy i kontrole podczas cyklu produkcyjnego zapewniają wysoki poziom jakości wyrobów. Wysoko wykwalifikowany Ośrodek Doświadczalny i Kontrola Techniczna dają Państwu gwarancję zakupu produktu wysokiej jakości.

Firma wolcraft® gwarantuje sprawne działanie urządzenia przez okres 10 lat od daty jego zakupu, pod warunkiem korzystania z urządzenia wyłącznie na potrzeby gospodarstwa domowego. Gwarancja obejmuje wyłącznie uszkodzenia wykazane na samym przedmiocie zakupu, które wyniknęły z wady materiałowej lub fabrycznej. Gwarancja nie obejmuje wad i szkód powstałych wskutek niewłaściwej obsługi lub nieodpowiedniej konserwacji urządzenia. Ponadto gwarancja nie obejmuje typowych oznak zużycia, jak również wad i uszkodzeń, z którymi klient był zaznajomiony w chwili dokonywania zakupu.

Dochodzenie roszczeń gwarancyjnych możliwe jest wyłącznie za przedłożeniem rachunku/dowodu zakupu.

Udzielona przez wolcraft® gwarancja nie wyłącza, nie ogranicza ani nie zawiesza uprawnień kupującego wynikających z niezgodności towaru z umową. Jeżeli towar jest niezgodny z umową, kupujący może żądać doprowadzenia go do stanu zgodnego z umową poprzez naprawę albo wymianę na nowy, a w przypadku, gdy naprawa albo wymiana są niemożliwe lub wymagają nadmiernych kosztów kupujący może żądać obniżenia ceny albo odstąpienia od umowy (zwrotu pieniędzy).

Deklaracja zgodności wg dyrektywy maszynowej WE 2006/42/WE, Załącznik II A

Firma wolcraft GmbH w D-56746 Kempenich, Wolff Str. 1 oświadcza niniejszym, że produkt ten (MASTER cut 1500) spełnia wymagania dyrektywy maszynowej 2006/42/WE. TÜV Rheinland LGA Products GmbH, Tillystrasse 2, 90431 Nürnberg. BM: [60087567 0001](#)
Zgodność z normami: DIN EN 60745-1, DIN EN 60745-2-5, DIN EN 60745-2-11

Kempenich, 02.08.2013



Michael Bauseler

Osoba upoważniona do podpisywania deklaracji zgodności i opracowania dokumentacji technicznej.
(Zarząd/Dział Techniczny/Dział Logistyki; wolcraft GmbH)



GR

ΕΙΣΑΓΩΓΗ

- **ΠΡΟΣΟΧΗ:** Διαβάστε όλες τις οδηγίες ασφαλείας και τις υπόλοιπες οδηγίες που θα βρείτε με τον MASTER cut 1500 και με τα ηλεκτρικά εργαλεία που θα χρησιμοποιήσετε. Η μη τήρηση των οδηγιών ασφαλείας και των υπολοίπων οδηγιών μπορεί να προκαλέσει ηλεκτρικές εκκενώσεις, φωτιά και/ή σοβαρές βλάβες
- Κρατήστε τις οδηγίες λειτουργίας για μελλοντική χρήση σε ασφαλές μέρος

ΤΕΧΝΙΚΑ ΣΤΟΙΧΕΙΑ

| | |
|--|--|
| διαστάσεις (συναρμολογημένο): | 780 x 520 x 863 mm (πλάτος x βάθος x ύψος) |
| διαστάσεις (αναδιπλωμένο): | 1335 x 520 x 260 mm |
| επιφάνεια εργασίας: | 780 x 500 mm |
| μέγιστο ύψος τεμαχίου εργασίας: | πάγκος για δισκοπρίονο 60 mm |
| Μέγιστο πλάτος κοπής με παράλληλο οδηγό: | πάγκος δισκοπρίονου 375 mm |
| διάμετρος οπών συγκράτησης: | 20 mm |
| δυνατότητα φορτίου: | 200 kg |
| βάρος: | 17 kg |

ΣΥΜΒΟΛΑ ΚΑΙ Η ΣΗΜΑΣΙΑ ΤΟΥΣ



Προειδοποίηση για κάθε γενικό κίνδυνο



Μη χρησιμοποιείτε το μηχάνημα για κοπή ξυλείας για καύση



Διαβάστε τις οδηγίες!



Χρησιμοποιείτε αποκλειστικά δισκοπρίονα χειρός με μέγιστο βάθος κοπής 70 χιλ.



Πρέπει να χρησιμοποιούνται γυαλιά προστασίας



Χρησιμοποιείτε αποκλειστικά δισκοπρίονα χειρός με μέγιστη διάμετρο δίσκου κοπής 200 χιλ.



Πρέπει να χρησιμοποιούνται ωτοασπίδες



Ρυθμίστε πριν από κάθε κόψιμο το βάθος του δισκοπρίονου χειρός έτσι ώστε ο δίσκος κοπής εξέρχεται το πολύ κατά 4 χιλ. από το τεμάχιο.



Πρέπει να χρησιμοποιείται μάσκα προστασίας



Χρησιμοποιείτε αποκλειστικά δισκοπρίονα χειρός με οσίστη.



Βγάλτε απ' την πρίζα



Χρησιμοποιείτε αποκλειστικά μηχανήματα με μέγιστη ισχύ 2760 W.



Για γενική πληροφόρηση

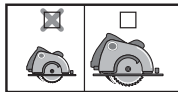

Το σύμβολο που επισημαίνεται, αναφέρεται στις διαστάσεις της πλάκας βάσης του δισκοπρίονου χειρός (μικρότερες ή αντίστοιχα μεγαλύτερες διαστάσεις πλάκας βάσης).

ΕΡΓΑΛΕΙΑ ΣΥΝΑΡΜΟΛΟΓΗΣΗΣ



1 κλειδί άλλων: SW 5
(συμπεριλαμβάνονται στη συσκευασία)



2 κατασβίδια: PH 1, PH 2
(δεν συμπεριλαμβάνονται στη συσκευασία)



3 κλειδιά εξάγωνο: SW 8, 10, 13
(δεν συμπεριλαμβάνονται στη συσκευασία)

ΠΡΟΒΛΕΠΟΜΕΝΗ ΧΡΗΣΗ

Το MASTER cut 1500 είναι ένας πάγκος εργασίας και εργαλείων για πολλαπλή χρήση. Είναι κατάλληλος για:

- την τοποθέτηση ενός δισκοπρίονου χειρός με σφήνα στην πλάκα του εργαλείου, με μέγιστη διάμετρο δίσκου κοπής 200 mm και με μέγιστο βάθος κοπής 70 mm. Χρησιμοποιείτε μόνο πριόνια που ταιριάζουν στις αναφερόμενες μέγιστες διαστάσεις της πλάκας βάσης (βλέπε εικόνα 18). Έτσι το πριόνι μετατρέπεται σε ένα επιτραπέζιο δισκοπρίονο.
- τη χρήση ως πάγκος δισκοπρίονου για δισκοπρίονα χειρός χωρίς σφήνα. Αποκλειστικά σε συνδυασμό με τον πρόσθετο εξοπλισμός της ξεχωριστής σφήνας, κωδ. προϊόντος 6903000 με μέγιστη διάμετρο δίσκου κοπής 160 mm και ελάχιστο πλάτος κοπής 2,4 mm.
- τη χρήση ως πάγκος δισκοπρίονου για δισκοπρίονα χειρός χωρίς σφήνα. Αποκλειστικά σε συνδυασμό με τον πρόσθετο εξοπλισμός της ξεχωριστής σφήνας, κωδ. προϊόντος 6904000 με διάμετρο δίσκου κοπής από 161 mm έως 200 mm το πολύ. ελάχιστο πλάτος κοπής 2,4 mm και μέγιστο βάθος κοπής 66 mm.
- τη χρήση ως πάγκος σέγας.
- τη χρήση ως πάγκος φρέζας, αποκλειστικά σε συνδυασμό με το παράλληλο αναστολέα φρεζαρίσματος, κωδ. προϊόντος 6901000 και για κατακόρυφες φρέζες 230 V με μέγιστη ισχύ έως 1800 W. Μην χρησιμοποιείται κόπτες με διάμετρο πάνω από 27 mm!
- Χρήση ως πάγκος εργασίας για την επεξεργασία τεμαχίων (π.χ. διάτρηση, λείανση κ.λπ).
- Πρέπει να τηρηθούν οι οδηγίες του κατασκευαστή και οι υποδείξεις ασφαλείας των χρησιμοποιούμενων εργαλείων καθώς και οι υποδείξεις ασφαλείας του πάγκου εργαλείων.
- Στην περίπτωση απόρριψης του MASTER cut 1500 παρακαλούμε τηρήστε τις τοπικές διατάξεις διάθεσης απορριμμάτων.

Ο χρήστης φέρει την ευθύνη για ζημιές και ατυχήματα που θα προκληθούν λόγω μη ενδεδειγμένης χρήσης.





GR

ΓΕΝΙΚΕΣ ΟΔΗΓΙΕΣ ΑΣΦΑΛΕΙΑΣ

- Ο χώρος εργασίας σας πρέπει να είναι καθαρός και να διαθέτει καλό φωτισμό. Η ακαταστασία και η έλλειψη φωτισμού στο χώρο εργασίας μπορούν να προκαλούν ατυχήματα.
- Μην χρησιμοποιείτε ηλεκτρικά εργαλεία σε εκρηκτικό περιβάλλον με εύφλεκτα υγρά, αέρια ή εύφλεκτες σκόνες. Τα ηλεκτρικά εργαλεία δημιουργούν σπινθήκες οι οποίες ενδέχεται να προκαλούν ανάφλεξη της σκόνης ή των αναθυμιάσεων.
- Κρατήστε παιδιά και άλλα άτομα μακριά όταν χρησιμοποιείτε ηλεκτρικά εργαλεία. Αν αποσπαστεί η προσοχή σας υπάρχει κίνδυνος να χάσετε τον έλεγχο της συσκευής.
- Το φως ρεύματος του ηλεκτρικού εργαλείου πρέπει να ταιριάζει σωστά στην πρίζα. Δεν επιτρέπεται καμία τροποποίηση του φως. Μη χρησιμοποιείται αντάπτορες για ηλεκτρικά εργαλεία με προστασία γείωσης. Χρησιμοποιώντας μη τροποποιημένα φως και τις κατάλληλες πρίζες μειώνετε τον κίνδυνο ηλεκτροπληξίας.
- Κρατήστε τα ηλεκτρικά εργαλεία μακριά από βροχή και υγρασία. Η εισροή νερού σε ηλεκτρικό εργαλείο αυξάνει τον κίνδυνο ηλεκτροπληξίας.
- Αν δουλεύετε με ηλεκτρικό εργαλείο σε εξωτερικό χώρο, χρησιμοποιείτε μόνο μπαλαντέζες κατάλληλες για εξωτερικούς χώρους. Χρησιμοποιώντας μπαλαντέζα κατάλληλη για εξωτερικούς χώρους μειώνετε τον κίνδυνο ηλεκτροπληξίας.
- Αν δεν μπορείτε να αποφύγετε τη χρήση ηλεκτρικού εργαλείου σε υγρό περιβάλλον, χρησιμοποιήστε διακόπτη ασφαλείας. Χρησιμοποιώντας διακόπτη ασφαλείας μειώνετε τον κίνδυνο ηλεκτροπληξίας.
- Να είστε προσεκτικός/ή και συγκεντρωμένος/η στην εργασία σας με το ηλεκτρικό εργαλείο και να το χειρίζεστε υπεύθυνα. Μη χρησιμοποιείτε ηλεκτρικά εργαλεία όταν είστε κουρασμένος/η ή υπό την επίρροια ναρκωτικών, αλκοόλ ή φαρμάκων. Μια στιγμή απροσεξίας στη χρήση ηλεκτρικού εργαλείου μπορεί να επιφέρει σοβαρό τραυματισμό.
- Χρησιμοποιήστε κατάλληλη ένδυση και εξοπλισμό προστασίας, όπως γυαλιά, μάσκες σκόνης όταν η εργασία παράγει σκόνη και γάντια προστασίας όταν χρησιμοποιείτε σκληρά υλικά και όταν αλλάζετε εργαλεία.
- Αφαιρέστε εργαλεία ρύθμισης ή κατασβίδια από το ηλεκτρικό εργαλείο πριν το θέσετε σε λειτουργία. Ένα εργαλείο ή κλειδί που παρέμεινε μέσα σε εξάρτημα της συσκευής μπορεί να προκαλέσει τραυματισμό.
- Φοράτε κατάλληλα ρούχα. Μη φοράτε φαρδιά ρούχα ή κοσμήματα. Κρατάτε μαλλιά, ρούχα και γάντια μακριά από κινούμενα μέρη. Χαλαρά ρούχα, κοσμήματα ή μακριά μαλλιά μπορεί να πιάνονται από κινούμενα μέρη.
- Πάντα να χρησιμοποιείτε το προστατευτικό κάλυμμα με τον εξολκέα σκόνης.
- Μη χρησιμοποιείτε ηλεκτρικά εργαλεία με χαλασμένο διακόπτη. Ηλεκτρικά εργαλεία που δεν μπορούν να ενεργοποιηθούν και να απενεργοποιηθούν με διακόπτη είναι επικίνδυνα και πρέπει να επισκευαστούν.
- Φυλάξτε τα ηλεκτρικά εργαλεία που δεν χρησιμοποιούνται μακριά από παιδιά. Μην αφήνετε άτομα που δεν έχουν τις κατάλληλες γνώσεις και δεν έχουν διαβάσει αυτές τις οδηγίες να χειριστούν τη συσκευή. Τα ηλεκτρικά εργαλεία είναι επικίνδυνα όταν χρησιμοποιούνται από άτομα χωρίς εμπειρία.
- Ελέγξτε πριν την εργασία εάν ο εξοπλισμός και τα εργαλεία λειτουργούν κανονικά. Μην εργάζεστε ποτέ με φθαρμένα ή στομωμένα εργαλεία.
- Φροντίστε τα ηλεκτρικά εργαλεία σας να επισκευάζονται μόνο από καταρτισμένο εξειδικευμένο προσωπικό με γνήσια ανταλλακτικά. Έτσι το ηλεκτρικό εργαλείο σας θα συνεχίζει να είναι ασφαλές.
- Βγάλτε το βύσμα από την πρίζα και/ή αφαιρέστε τη μπαταρία από το ηλεκτρικό εργαλείο πριν αλλάξετε τις ρυθμίσεις του ή πριν την αντικατάσταση των στοιχείων του. Η μη εσκεμμένη επανεκκίνηση του ηλεκτρικού εργαλείου μπορεί να προκαλέσει ατυχήματα.
- Συναρμολογήστε κανονικά το τραπέζι εργασίας πριν την τοποθέτηση του ηλεκτρικού εργαλείου. Η σωστή συναρμολόγηση του τραπεζιού εργασίας είναι ιδιαίτερα σημαντική για την αποφυγή πτώσης.
- Τοποθετήστε το ηλεκτρικό εργαλείο σωστά στη βάση μηχανών, πριν τη χρήση. Εάν το ηλεκτρικό εργαλείο βγει από τη θέση του από τη βάση, μπορεί να μην μπορείτε να το ελέγξετε.
- Τοποθετήστε τον πάγκο εργασίας σε μία ομαλή, λεία και οριζόντια επιφάνεια. Εάν ο πάγκος εργασίας μετακινηθεί ή ταλαντευθεί ούτε το ηλεκτρικό εργαλείο ούτε το τεμάχιο εργασίας δεν θα μετακινηθούν με ασφάλεια και σταθερά.
- Μην υπερφορτώνετε τον πάγκο εργασίας και μην τον χρησιμοποιείτε ως σκάλα. Υπερβολικό φορτίο ή η στήριξη πάνω στον πάγκο εργασίας μπορούν να μεταθέσουν το κέντρο βάρους του ψηλότερα με αποτέλεσμα να αναποδογυρίσει.
- Μη χρησιμοποιείτε άλλο υλικό από ξύλο ή εύκολα επεξεργάσιμο πλαστικό. Εξαιρέση: Επιτρέπεται η χρήση μετάλλων εύκολα επεξεργάσιμων από μηχανές (π.χ αλουμίνιο), αλλά μόνο με τη σέγα και κατάλληλη λεπίδα.
- Θραύσματα, κομμάτια και ανάλογα υπολείμματα δεν πρέπει να αφαιρούνται με το χέρι κοντά στην περιοχή της λεπίδας όταν αυτή είναι σε λειτουργία!
- Τα χρησιμοποιούμενα μηχανήματα θα πρέπει να συμμορφώνονται με το πρότυπο DIN EN 60745-1, εξοπλισμός φτιαγμένος μετά το 1995 πρέπει να έχει την ένδειξη CE.
- Μην επιχειρήσετε την κοπή με το χέρι χωρίς τη βοήθεια οδηγού- χρησιμοποιείστε τον παράλληλο ή των οδηγό γωνιών.
- Οι λεπίδες κοπής δεν πρέπει να επιβραδύνονται με την άσκηση πίεσης από το πλάι μετά την απενεργοποίηση του εργαλείου.
- Χρησιμοποιείστε τα εργαλεία μόνο για το σκοπό που δημιουργήθηκαν.
- Χρησιμοποιείστε μόνο λεπίδες που δεν έχουν υποστεί φθορές.
- Κάνετε συχνούς ελέγχους εάν οι βίδες είναι καλά σφιγμένες.
- Μη χρησιμοποιείτε τον πάγκο εργασίας αντικανονικά και για σκοπό άλλον απ' αυτόν που προορίζεται.
- Απομακρύνεται όλα τα μη χρήσιμα αντικείμενα από τον πάγκο.
- Μη χρησιμοποιείτε το μηχάνημα για κοπή ξυλείας για καύση.
- Μη χρησιμοποιείτε το μηχάνημα για κοπή κορμών.
- Τα ηλεκτρικά εργαλεία πρέπει να ενεργοποιούνται ή να απενεργοποιούνται από τον διακόπτη ασφαλείας τους.
- Χρησιμοποιείστε μόνο την τσιμπίδα που παρέχεται για την μόνιμη ρύθμιση της συσκευής στη θέση "ON"
- Πάντα να χρησιμοποιείτε μια βοηθητική βέργα ώθησης για την επεξεργασία μικρών και στενών αντικειμένων.
- Κρεμάστε τη ράβδο ώθησης στο προβλεπόμενο στήριγμα όταν δεν τη χρησιμοποιείτε (εικόνα 8).
- Βεβαιωθείτε ότι τα δύο περιστρεφόμενα στηρίγματα για την ασφάλιση των ποδιών του πάγκου βρίσκονται μαζί με τους πείρους ασφάλισης στις όψεις του πλαϊνού τμήματος και ότι οι ροζέτες είναι καλά σφιγμένες (εικόνα 15.3).
- Πριν από την έναρξη λειτουργίας βεβαιωθείτε ότι το δισκοπρίονο χειρός, η κατακόρυφη φρέζα ή η σέγα έχει στερεωθεί σωστά στην πλάκα του εργαλείου και ότι η πλάκα του εργαλείου είναι ασφαλισμένη στο άνοιγμα του πάγκου και το κλειδί άλλες είναι περασμένο για πρόσθετη ασφάλεια (εικόνα 17.3).
- Μην χρησιμοποιείτε τον πάγκο κοπής σε υπαίθριο χώρο όταν βρέχει.
- Τηρείτε τις μέγιστες διαστάσεις τεμαχίων (βλέπε Τεχνικά στοιχεία).





GR

ΟΔΗΓΙΕΣ ΑΣΦΑΛΕΙΑΣ ΓΙΑ ΔΙΣΚΟΠΡΙΟΝΑ

- Εκτός από τις συγκεκριμένες οδηγίες ασφαλείας του πάγκου εργασίας, προσέξτε επίσης τις οδηγίες ασφαλείας του δισκοπριονίου χειρός με το οποίο θα εργαστείτε.
- Χρησιμοποιείτε μόνο δισκοπρίονα χειρός με σφήνα διαχωρισμού, με μέγιστη διάμετρο λάμας 200 mm και μέγιστο βάθος κοπής 70 mm.
- Χρησιμοποιείτε μόνο δισκοπρίονα εντός των ανωτέρω διαστάσεων της πλάκας βάσης (Βλέπε εικ. 18).
- Χρησιμοποιείτε τον πάγκο για το δισκοπρίονο μόνο όταν το προστατευτικό κάλυμμα είναι σωστά τοποθετημένο.
- **ΠΡΟΣΟΧΗ:** Ελέγξτε εάν ο δίσκος κοπής είναι τοποθετημένος παράλληλα προς την εγκοπή κοπής, εάν χρειαστεί θα πρέπει να ευθυγραμμίσετε εκ νέου το δισκοπρίονο χειρός.
- Στηρίξτε τα μεγάλα τεμάχια εργασίας στο πλάι έτσι ώστε να βρίσκονται σε οριζόντια θέση π.χ με το καβαλέτο με ροδές της wolfcraft (Νο 6119973).
- Αποφύγετε την υπερφόρτωση του δισκοπριονίου χειρός.
- Μη χρησιμοποιείτε φύλλα λείανσης.
- Χρησιμοποιείτε μόνο προτεινόμενες μάρκες λεπίδων πριονιού και επιλέξτε τις ανάλογα με το υλικό πάνω στο οποίο θα τις εφαρμόσετε.
- **ΚΙΝΔΥΝΟΣ:** Μην έχετε τα χέρια σας κοντά την περιοχή κοπής ή τις λεπίδες πριονιού.
- **Ποτέ μην αγγίζετε το αντικείμενο εργασίας κάτω από τον πάγκο.** Το προστατευτικό κάλυμμα δεν μπορεί να σας προστατέψει από τις λεπίδες του πριονιού από κάτω.
- Προσαρμόστε το βάθος κοπής στο πάχος του αντικειμένου εργασίας, λιγότερο από όλο το μήκος του δοντιού πρέπει να φαίνεται κάτω από το αντικείμενο.
- Πρέπει πάντα να γνωρίζετε ότι το αντικείμενο εργασίας μπορεί να μαγκωθεί από την λεπίδα πριονιού που λειτουργεί και να χτυπήσει τον χρήστη.
- Αντίστροφη ώθηση μπορεί να προκληθεί από τη χρήση του πριονιού λανθασμένα καιιά για λάθος εφαρμογή. Μπορεί να αποτραπεί με τη χρήση προληπτικών μέτρων, όπως περιγράφονται παρακάτω.
- Κρατήστε το δισκοπρίονο σταθερά με τα δύο χέρια και βάλτε τα μπράτσα σας σε τέτοια θέση ώστε να μπορούν να απορροφούν τις πιέσεις προς τα πίσω. Να στέκεστε πάντα στο πλάι της λάμας πριονιού· ποτέ μην ευθυγραμμίζετε το σώμα σας με την λεπίδα. Σε περίπτωση αντίστροφης ώθησης το δισκοπρίονο μπορεί να αναπηδήσει ανάποδα, αν και ο χρήστης θα πρέπει να είναι σε θέση να ελέγξει την κατάσταση χρησιμοποιώντας κατάλληλα προληπτικά μέτρα.
- Σε περίπτωση που η λεπίδα του πριονιού μπλοκάρει ή πρέπει να διακόψετε την εργασία σας, πάντα να κλείνετε το διακόπτη του δισκοπριονίου και κρατήστε το σταθερό στο υλικό μέχρι η λεπίδα να ακινητοποιηθεί. Ποτέ μην προσπαθήσετε να απομακρύνετε το πριόνι από το αντικείμενο εργασίας ή να το τραβήξετε προς την αντίθετη κατεύθυνση όσο η λάμα περιστρέφεται γιατί μπορεί να προκληθεί αντίστροφη ώθηση. Βρείτε το λόγο που οι λεπίδες μπλοκάρουν και διορθώστε το.
- Εάν θέλετε να επαναλειτουργήσετε το πριόνι που έχει σταματήσει στο αντικείμενο εργασίας, κεντράρετε τη λεπίδα στο διάκενο κοπής και ελέγξτε εάν τα δόντια έχουν μπλοκάρει στο αντικείμενο. Εάν η λεπίδα μπλοκάρει μπορεί να ελευθερωθεί μόνη της από το υλικό ή να προκαλέσει αντίστροφη ώθηση κατά την έναρξη του πριονιού.
- Στηρίξτε τις μεγάλες επιφάνειες για να μειώσετε τον κίνδυνο αντίστροφης ώθησης από μπλοκάρισμα της λεπίδας πριονιού. Οι μεγάλες επιφάνειες υλικών μπορεί να λυγίσουν από το βάρος τους. Πρέπει να στηρίζονται και από τις δύο πλευρές, και κοντά στο διάκενο κοπής και στην άκρη.
- Μη χρησιμοποιείτε στομωμένες ή χαλασμένες λεπίδες πριονιού. Λεπίδες στομωμένες ή με χαλασμένα δόντια θα αυξήσουν την τριβή στο στενό διάκενο κοπής, θα προκαλέσουν μπλοκάρισμα της λάμας και αντίστροφη ώθηση.
- Ρυθμίστε το βάθος κοπής και την γωνία κοπής πριν την έναρξη. Εάν οι ρυθμίσεις αλλάξουν κατά τη διάρκεια της κοπής, η λεπίδα μπορεί να μπλοκάρει και να προκαλέσει αντίστροφη ώθηση.
- Προσέξτε ιδιαίτερα όταν πραγματοποιείτε απότομες κοπές σε υπάρχον τοίχο ή άλλη καλυμμένη περιοχή. Η λεπίδα μπορεί να μπλοκάρει σε καλυμμένα αντικείμενα και να προκαλέσει αντίστροφη ώθηση.
- Για το κόψιμο σχισμών και αρμών χρησιμοποιήστε πάντα τη λαβή προώθησης, επειδή η λεπίδα του πριονιού δεν φαίνεται.

ΟΔΗΓΙΕΣ ΑΣΦΑΛΕΙΑΣ ΓΙΑ ΣΕΓΑΣ

- Εκτός από τις συγκεκριμένες οδηγίες ασφαλείας, προσέξτε επίσης τις οδηγίες ασφαλείας της σέγας την οποία θα χρησιμοποιήσετε.
- Μην εργάζεστε ποτέ με χαλασμένη σέγα.
- Αποφύγετε την υπερφόρτωση της σέγας.

ΠΑΡΑΚΑΛΩ ΠΡΟΣΕΞΤΕ: ΧΡΗΣΙΜΟΠΟΙΗΣΤΕ ΤΟ ΤΡΑΠΕΖΙ ΦΡΕΖΑΣ ΑΠΟΚΛΕΙΣΤΙΚΑ ΣΕ ΣΥΝΔΥΑΣΜΟ ΜΕ ΤΟΝ ΠΑΡΑΛΛΗΛΟ ΟΔΗΓΟ ΦΡΕΖΑΣ (ΚΩΔ. Νο 6901000)

ΟΔΗΓΙΕΣ ΑΣΦΑΛΕΙΑΣ ΓΙΑ ΡΟΥΤΕΡ

- Εκτός από τις συγκεκριμένες οδηγίες ασφαλείας για τον πάγκο εργασίας, προσέξτε επίσης τις οδηγίες ασφαλείας για το ρούτερ το οποίο θα χρησιμοποιήσετε.
- Πρέπει πάντα να γνωρίζετε ότι το αντικείμενο εργασίας μπορεί να τεθεί ξαφνικά εκτός ελέγχου κατά το φρεζάρισμα και να ωθηθεί αντίστροφα.
- Μη χρησιμοποιείτε τον πάγκο εργασίας για εργασίες που απαιτούν καμπύλες!
- Συνεχίστε το φρεζάρισμα αποκλειστικά με τον οδηγό φρεζαρίσματος (που είναι διαθέσιμος ως εξάρτημα με τον κωδικό 6901000), για να αποτρέψετε αντίστροφες ώθησεις και για να προστατέψετε τα χέρια σας από το να έρθουν σε επαφή με τον κόπτη.
- Προσέξτε τις αρχικές οδηγίες λειτουργίας για τον οδηγό φρεζαρίσματος (Νο 6901000), για να τον τοποθετήσετε σωστά.
- Μη χρησιμοποιείτε ρούτερ με ισχύ πάνω από 1800 W και τάση πάνω από 230 V.
- Μη χρησιμοποιείτε κόπτες με διάμετρο πάνω από 27 mm.
- Παρακαλούμε προσέξτε ότι η τροφοδοσία πρέπει να βρίσκεται αντίθετα από την φορά της περιστροφής του κόπτη.
- Επιλέξτε δακτύλιο δημιουργίας οπών σε σχέση με το μέγεθος του εργαλείου φρεζαρίσματος. Ασφαλής εργασία απαιτεί την επιλογή του μικρότερου δακτυλίου.
- Χρησιμοποιείτε μόνο κοφτερά και σωστά διατηρημένα εργαλεία φρεζαρίσματος που ταιριάζουν με τις οδηγίες του κατασκευαστή του εργαλείου.
- Προσέξτε τα στοιχεία που αφορούν την ελάχιστη / μέγιστη ταχύτητα και την κατεύθυνση της περιστροφής που εμφανίζονται πάνω στον εξοπλισμό και τα εργαλεία που χρησιμοποιούνται ή βρίσκονται στη συσκευασία του ή ως λεπτομέρειες στις οδηγίες λειτουργίας.
- Παρακαλούμε προσέξτε ότι η μη σωστή χρήση των εργαλείων φρεζαρίσματος, του αντικειμένου εργασίας και των οδηγιών για αυτό μπορεί να προκαλέσει επικίνδυνες καταστάσεις.
- Έχετε τα χέρια σας μακριά από το εργαλείο φρεζαρίσματος, όταν κόβετε κοντά στον οδηγό.
- Εάν είναι δυνατό, χρησιμοποιήστε τις τάπες για πόδια του τραπέζιού μαζί με τον παράλληλο οδηγό φρεζαρίσματος κατά το φρεζάρισμα.
- Στηρίξτε τις μεγάλες επιφάνειες για την αποφυγή επικίνδυνων καταστάσεων που μπορούν να προκληθούν από ανεξέλεγκτη κλίση του αντικειμένου εργασίας. Η στήριξη πρέπει να βρίσκεται σε σταθερό έδαφος και να έχει το ύψος του πάγκου εργασίας π.χ καβαλέτο με ροδές (Νο 6119973).
- Προχωρήστε στην επεξεργασία του αντικειμένου εργασίας που, λαμβάνοντας υπόψη το ύψος τους, να μπορεί να διαχειριστεί από ένα άτομο.
- Επιλέξτε την σωστή ταχύτητα για το εργαλείο και το αντικείμενο εργασίας. Παρακαλούμε δείτε τις οδηγίες λειτουργίας για το ρούτερ σας για τις σωστές παραμέτρους ταχύτητας.
- Προσέξτε τις επιτρεπόμενες μέγιστες διαστάσεις του αντικειμένου εργασίας (βλέπε ΤΕΧΝΙΚΑ ΧΑΡΑΚΤΗΡΙΣΤΙΚΑ).





GR

ΠΛΑΙΣΙΟ ΠΑΡΑΔΟΣΗΣ

Αποσυσκευάστε το MASTER cut 1500 από το χαρτόνι και ελέγξτε εάν περιέχονται όλα τα εικονιζόμενα εξαρτήματα (εικόνα 1, εικόνα 2).

ΒΑΣΙΚΗ ΣΥΝΑΡΜΟΛΟΓΗΣΗ

Τοποθέτηση πάγκου: Τοποθετήστε το επάνω τμήμα του πάγκου επάνω σε μία επίπεδη και καθαρή επιφάνεια. Στερεώστε το μπροστινό ζεύγος των ποδιών και την κάτω ράβδο μαζί με όλα τα εξαρτήματα στερέωσης και με τον τρόπο που απεικονίζεται. Βεβαιωθείτε ότι οι δύο μοχλοί ασφάλισης βρίσκονται μέσα στις οπές συγκράτησης και ότι οι δύο ροζέτες είναι καλά σφιγμένες (εικόνα 3.1). Στη συνέχεια τοποθετήστε το πίσω ζεύγος ποδιών και τη δεύτερη κάτω ράβδο. Στερεώστε τώρα τις δύο εγκάρσιες ράβδους στο μπροστινό ζεύγος ποδιών, μετά περιστρέψτε το πίσω ζεύγος ποδιών προς τα επάνω και στερεώστε το άλλο άκρο των δύο εγκάρσιων ράβδων (εικόνα 3.2). Περάστε τώρα τα δύο στοπ των ποδιών με τα ράουλα στο πίσω ζεύγος ποδιών και τα άλλα δύο στο μπροστινό ζεύγος ποδιών (εικόνα 3.3).

ΠΡΟΣΟΧΗ: Προσέξτε ώστε τα εξαρτήματα στερέωσης να είναι τόσο σφιγμένα, ώστε ο πάγκος να μπορεί να αναδιπλωθεί με ελάχιστη δύναμη αντίστασης. Ελέγχετε πάντα εάν τα δύο στηρίγματα ασφάλισης είναι κουμπωμένα και αν οι δύο ροζέτες είναι καλά σφιγμένες.

Τώρα μπορείτε να στηρίξετε τον πάγκο στα πόδια του.

ΠΡΟΣΟΧΗ: Προσέξτε ώστε να μην συνθλίψετε τα χέρια σας κατά την αναδίπλωση και επέκταση του πάγκου, καθώς και κατά την περιστροφή της πλάκας εργαλείου.

Μέγγενη: Στερεώστε την μέγγενη στον πάγκο εργαλείων με τον τρόπο που απεικονίζεται. Η μέγγενη μπορεί να τοποθετηθεί στη δεξιά ή την αριστερή πλευρά (εικόνα 4).

Διακόπτης ασφαλείας: Στερεώστε τον διακόπτη ασφαλείας στον πάγκο εργαλείων με τον τρόπο που απεικονίζεται (εικόνα 5).

Κάλυμμα προστασίας: Τοποθετήστε πρώτα τα επιμέρους εξαρτήματα του καλύμματος προστασίας. Στη συνέχεια περάστε τη βάση του καλύμματος προστασίας με τον οδηγό στο αλουμινένιο προφίλ και σφίξτε τις δύο βίδες άλεν με το κλειδί άλεν (εικόνα 6).

Ακροδέκτης ενεργοποίησης: Δέστε το ένα άκρο του κορδονιού στην οπή του ακροδέκτη ενεργοποίησης και το άλλο άκρο με τη μπάρα του καλύμματος προστασίας (εικόνα 7).

Ράβδος ώθησης: Περάστε τη ράβδο ώθησης στο στηρίγμα (εικόνα 8).

Γωνιακός αναστολέας: Στερεώστε τον γωνιακό αναστολέα με τον τρόπο που απεικονίζεται (εικόνα 9). Ο αλουμινένιος αναστολέας θα πρέπει να τοποθετηθεί σε διαφορετική θέση, ανάλογα με το ύψος του τεμαχίου. Κατακόρυφα όταν το ύψος του τεμαχίου είναι τουλάχιστον 15 mm (εικόνα 9.1), οριζόντια όταν το ύψος του τεμαχίου είναι μέχρι 15 mm (εικόνα 9.1). Ο γωνιακός αναστολέας οδηγεί το τεμάχιο στην εγκοπή οδήγησης (εικόνα 9.3).

Παράλληλος αναστολέας: Στερεώστε το στηρίγμα αναστολέα με τον τρόπο που απεικονίζεται (εικόνα 10.1). Βιδώστε αλλά μην σφίγγετε τις δύο βίδες και τα τετράγωνα παξιμάδι (εικόνα 10.2). Περάστε τον αλουμινένιο αναστολέα με τον τρόπο που απεικονίζεται και σφίξτε τις βίδες (εικόνα 10.3). Στη συνέχεια περάστε τον παράλληλο αναστολέα στον οδηγό και σφίξτε τη ροζέτα (εικόνα 10.4).

ΠΡΟΣΟΧΗ: Ασφάλιση της πλάκας εργαλείου: Το κλειδί άλεν χρησιμεύει για την ασφάλιση της πλάκας εργαλείου και θα πρέπει πριν από κάθε εργασία στον πάγκο να τοποθετείται με τον τρόπο που απεικονίζεται, στη θέση που επισημαίνεται ως „lock“ (εικόνα 11).

Ένθετοι δακτύλιοι: Οι δύο ένθετοι δακτύλιοι χρησιμεύουν για την ασφάλεια κατά τις εργασίες με την κατακόρυφη φρέζα. Επιλέγεται πάντα τον μικρότερο ένθετο δακτύλιο για τη φρέζα που χρησιμοποιείτε (εικόνα 12).

Σφιγκτήρες: Περάστε τους σφιγκτήρες στις ανοιγμένες οπές που χρησιμεύουν για τη σύνδεση με τη μέγγενη και τη συγκράτηση των τεμαχίων.

ΑΝΑΔΙΠΛΩΣΗ ΚΑΙ ΕΚΤΑΣΗ ΤΟΥ ΠΑΓΚΟΥ

ΠΡΟΣΟΧΗ: Πριν από την αναδίπλωση του πάγκου αποσυνδέστε οπωσδήποτε το ηλεκτρικό φως και το φως του εργαλείου από τον διακόπτη ασφαλείας!

Αναδίπλωση: Λύστε τις δύο ροζέτες τόσο, ώστε να μπορείτε να τραβήξετε προς τα πίσω και να περιστρέψετε τους μοχλούς ασφάλισης (εικόνα 14.1). Στη συνέχεια διπλώστε τον πάγκο προς την κατεύθυνση των βελών. Για τη δική σας ασφάλεια προσέξτε ώστε το ένα πόδι να βρίσκεται στο στοπ ποδιών όπως απεικονίζεται, για να μην μπορεί να γλιστρήσει ο πάγκος (εικόνα 14.2). Τα ράουλα κύλισης στα στοπ των ποδιών διευκολύνουν τη μεταφορά (εικόνα 14.3).

Εκταση: Κρατήστε τον πάγκο με τα δύο χέρια και φέρτε το πόδι στο στοπ ποδιού όπως απεικονίζεται (εικόνα 15.1). Περιστρέψτε τώρα τον πάγκο με μία κίνηση προς τη φορά των βελών μέχρι να ανοίξει τελείως (εικόνα 15.2). Στη συνέχεια πιέστε με το ένα χέρι την μπροστινή ακμή του πάγκου για να κουμπώσει ελαφρά το επάνω μέρος. Περάστε τους δύο μοχλούς ασφάλισης στις οπές και σφίξτε τις δύο ροζέτες (εικόνα 15.3).

ΠΡΟΕΤΟΙΜΑΣΙΑ ΓΙΑ ΤΗΝ ΤΟΠΟΘΕΤΗΣΗ ΕΡΓΑΛΕΙΟΥ

ΠΡΟΣΟΧΗ: Οι παρακάτω οδηγίες για το άνοιγμα και κλείσιμο της πλάκας εργαλείου πριν από την εργασία θα πρέπει να ακολουθούνται σε κάθε αλλαγή εργαλείου!

Άνοιγμα της πλάκας εργαλείου για εργασίες συναρμολόγησης: αφαιρέστε το κλειδί άλεν για το κλείδωμα ασφαλείας. Γυρίστε προς τα επάνω και τους δύο πλαστικούς μοχλούς και ανασηκώστε την πλάκα εργαλείου από τους δύο μοχλούς. Γυρίστε την πλάκα εργαλείου προς τη φορά των βελών μέχρι την κατακόρυφη θέση και σπρώξτε προς τα μπροστά μέχρι τέρματος. Στη συνέχεια περιστρέψτε την πλάκα εργαλείου μέχρι να στερεωθεί με ασφάλεια επάνω στον πάγκο (εικόνα 16).

ΠΡΟΣΟΧΗ: Προσέξτε ώστε να τα δάκτυλά σας να μην φτάνουν κάτω από την πλάκα εργαλείου όταν εργάζεστε σ' αυτή (κίνδυνος τραυματισμού).





GR

Κλείσιμο της πλάκας εργαλείου μετά την τοποθέτηση του εργαλείου: Ανασηκώστε ελαφρά την πλάκα εργαλείου. Στη συνέχεια τραβήξτε την τελείως προς τα πίσω και ταυτόχρονα φέρτε την σε κατακόρυφη θέση στο πίσω σημείο τερματισμού. Κρατήστε την πλάκα εργαλείου από τους δύο πλαστικούς μοχλούς και γυρίστε την πλάκα εργαλείου προς τη φορά των βελών μέχρι τη θέση κουμπώματος. Κουμπώστε την πλάκα εργαλείου από επάνω και κλείστε τους δύο πλαστικούς μοχλούς. Περάστε πάλι το κλειδί άλεν στην υποδοχή ασφαλείας για να κλειδώσετε την πλάκα εργαλείου (εικόνα 17).



ΤΟΠΟΘΕΤΗΣΗ ΤΟΥ ΔΙΣΚΟΠΡΙΟΝΟΥ ΧΕΙΡΟΣ

Ανοίξτε την πλάκα εργαλείου όπως απεικονίζεται στην εικόνα 16.

Δισκοπρίονα χειρός που μπορούν να χρησιμοποιηθούν: Μετρήστε τις μέγιστες διαστάσεις των δισκοπρίονων χειρός που μπορούν να χρησιμοποιηθούν (εικόνα 18). Χρησιμοποιείτε μόνον δισκοπρίονα χειρός με σφήνα, μέγιστη διάμετρο δίσκου κοπής 200 mm και μέγιστο βάθος κοπής 70 mm.

Τοποθέτηση και ευθυγράμμιση δισκοπρίονου χειρός: Τραβήξτε προς τα πίσω το κάλυμμα προστασίας του δισκοπρίονου χειρός και φέρτε το εργαλείο στο κέντρο της εγκοπής κοπής. Λύστε την ασφάλεια βάθους κοπής του δισκοπρίονου χειρός και ανοίξτε τελείως το βάθος κοπής (εικόνα 18.2). Σφίξτε την ασφάλεια του βάθους κοπής. Ευθυγραμμίστε το δισκοπρίονο χειρός στο κέντρο και παράλληλα προς την εγκοπή κοπής.

ΠΡΟΣΟΧΗ: Ελέγξτε τώρα την απόσταση του μπροστινού δοντιού του δίσκου κοπής από την μπροστινή ακμή της εγκοπής κοπής. Αυτή η απόσταση θα πρέπει να είναι μικρότερη από 20 mm.

Παράδειγμα τοποθέτησης για εργαλεία με μικρές πλάκες βάσης.

Μετά την ευθυγράμμιση του εργαλείου τοποθετήστε πρώτα τους δύο πλευρικούς αναστολείς με τέτοιο τρόπο, ώστε να εφάπτονται σε ολόκληρη την επιφάνεια της πλάκας βάσης του εργαλείου. Στη συνέχεια τοποθετήστε τους δύο σφιγκτήρες (εικόνα 18.3). Στερεώστε τώρα τη μία πλευρά της πλάκας βάσης. Τοποθετήστε πρώτα τα γωνιακά στήριγμα με δύο πλευρικούς αναστολείς. Προσέξτε ώστε να υπάρχει επαφή με όλη την επιφάνεια της πλάκας βάσης. Στη συνέχεια τοποθετήστε αντίστοιχα στην απέναντι πλευρά ένα γωνιακό στήριγμα με δύο πλευρικούς αναστολείς. Τοποθετήστε τώρα τους δύο σφιγκτήρες (εικόνα 18.4). Οι δύο σφιγκτήρες θα πρέπει να τοποθετηθούν όσο το δυνατόν πιο κοντά στη μακρύτερη πλευρά της πλάκας βάσης.

Παράδειγμα τοποθέτησης για εργαλεία με μεγαλύτερες πλάκες βάσης.

Μετά την ευθυγράμμιση του εργαλείου τοποθετήστε πρώτα τους δύο πλευρικούς αναστολείς με τέτοιο τρόπο, ώστε να εφάπτονται σε ολόκληρη την επιφάνεια της πλάκας βάσης του εργαλείου. Στη συνέχεια τοποθετήστε τους δύο σφιγκτήρες (εικόνα 18.5 c). Τοποθετήστε δύο πλευρικούς αναστολούς όσο το δυνατόν πιο κοντά στη μακρύτερη πλευρά της πλάκας βάσης (εικόνα 18.5 d). Τοποθετήστε τώρα το γωνιακό στήριγμα με έναν πλευρικό αναστολέα και επιπλέον με μία βίδα, ροδέλα, ροδέλα ασφάλισης και παξιμάδι (εικόνα 18.5 b). Στη συνέχεια τοποθετήστε τον σφιγκτήρα. Στη συνέχεια τοποθετήστε αντίστοιχα στην απέναντι πλευρά ένα γωνιακό στήριγμα με έναν πλευρικό αναστολέα και επιπλέον με μία βίδα, ροδέλα, ροδέλα ασφάλισης και παξιμάδι (εικόνα 18.5 b). Τέλος, τοποθετήστε τους σφιγκτήρες (εικόνα 18.5 a).

Κλείστε και ασφαλίστε την πλάκα εργαλείου όπως απεικονίζεται στην εικόνα 17.

ΠΡΟΣΟΧΗ: Ελέγξτε άλλη μία φορά εάν ο δίσκος κοπής είναι τοποθετημένος παράλληλα προς την εγκοπή κοπής, εάν χρειαστεί θα πρέπει να ευθυγραμμίσετε εκ νέου το δισκοπρίονο χειρός.

Σύνδεση στην παροχή ηλεκτρικού ρεύματος: Συνδέστε το φις του δισκοπρίονου χειρός στον διακόπτη ασφαλείας και συνδέστε ένα καλώδιο προέκτασης από τον διακόπτη ασφαλείας στην ηλεκτρική πρίζα (εικόνα 19.1). Το καλώδιο προέκτασης δεν περιλαμβάνεται.

ΠΡΟΣΟΧΗ: Πριν από την πρώτη έναρξη λειτουργία θα πρέπει να πιέσετε τον θερμικό διακόπτη! Μετά από διακοπή ρεύματος λόγω υπέρτασης, πιέστε τον θερμικό διακόπτη μετά από χρόνο αναμονής 5 - 10 λεπτών. Στη συνέχεια μπορείτε να πιέσετε τον διακόπτη ΕΝΕΡΓΟΠΟΙΗΣΗ/ΟΝ (εικόνα 19.2, 19.3).

Πιέστε το κόκκινο πλήκτρο (ΑΠΕΝΕΡΓΟΠΟΙΗΣΗ) στον διακόπτη ασφαλείας. Στη συνέχεια τοποθετήστε τον ακροδέκτη ενεργοποίησης στο δισκοπρίονο χειρός (εικόνα 19.4). Πιέστε τώρα το πράσινο πλήκτρο (ΕΝΕΡΓΟΠΟΙΗΣΗ) και ελέγξτε την ελεύθερη περιστροφή του δίσκου κοπής στην εγκοπή (εικόνα 19.6), στη συνέχεια πιέστε πάλι το κόκκινο πλήκτρο (ΑΠΕΝΕΡΓΟΠΟΙΗΣΗ) (εικόνα 19.7).

ΠΡΟΣΟΧΗ: Αποσυνδέετε το ηλεκτρικό φις εάν δεν χρησιμοποιείτε τον πάγκο ή πριν από την αναδίπλωσή του.

Το MASTER cut 1500 είναι τώρα έτοιμο προς χρήση.



ΣΤΑΤΙΚΗ ΚΟΠΗ ΜΕ ΤΟ ΔΙΣΚΟΠΡΙΟΝΟ ΧΕΙΡΟΣ

ΠΡΟΣΟΧΗ: Εργάζεστε πάντα με το κάλυμμα προστασίας και χρησιμοποιείτε την απορρόφηση σκόνης στο κάλυμμα προστασίας.

Κοπή με τον γωνιακό αναστολέα

Περάστε τον γωνιακό αναστολέα στον οδηγό (εικόνα 20.1). Προσέξτε ώστε το μαύρο άκρο του αναστολέα να περνά όσο το δυνατόν πιο κοντά κάτω από το κάλυμμα προστασίας προκειμένου να εξασφαλιστεί το άνοιγμα του καλύμματος (εικόνα 20.2). Τραβήξτε τώρα τον γωνιακό αναστολέα προς τα πίσω και βάλτε το τεμάχιο στον γωνιακό αναστολέα. Ενεργοποιήστε το δισκοπρίονο χειρός από το διακόπτη ασφαλείας. Σπρώξτε, όπως απεικονίζεται, το τεμάχιο με το ένα χέρι στον γωνιακό αναστολέα και με το άλλο χέρι στο τεμάχιο προς τη φορά του βέλους, προς το δίσκο κοπής (εικόνα 20.3), μέχρι το τεμάχιο να κοπεί τελείως. Μετά απενεργοποιήστε το δισκοπρίονο χειρός από το διακόπτη ασφαλείας.

ΠΡΟΣΟΧΗ: Προσέχετε πάντα ώστε τα χέρια σας να βρίσκονται σε αρκετή απόσταση από το δίσκο κοπής (κίνδυνος τραυματισμού).

ΠΡΟΣΟΧΗ: Το μήκος των τεμαχίων, από το κέντρο της εγκοπής κοπής μέχρι την μπάρα του καλύμματος προστασίας δεν θα πρέπει να ξεπερνά τα 330 mm.

Με τον γωνιακό αναστολέα μπορείτε να κόψετε τεμάχια σε γωνίες από 0° - 65°. Λύστε τη ροζέτα, ρυθμίστε την επιθυμητή γωνία και σφίξτε πάλι τη ροζέτα (εικόνα 20.4). Στη συνέχεια πραγματοποιήστε την κοπή με τον τρόπο που απεικονίζεται στις εικόνες 20.1 έως 20.3.

Κοπή με τον παράλληλο αναστολέα

Περάστε τον παράλληλο αναστολέα με ανοικτή τη ροζέτα στον οδηγό. Σπρώξτε τον παράλληλο αναστολέα μέχρι να πλησιάσει πολύ κοντά στο κάλυμμα προστασίας.





GR

Ελέγξτε και βεβαιωθείτε ότι ο αλουμινένιος αναστολέας δεν προεξέχει σε καμία περίπτωση πέρα από το τελευταίο ορατό δόντι του δίσκου κοπής (εικόνα 21.1). Σε αυτή την περίπτωση λύστε τις βίδες στερέωσης, τραβήξτε τον αναστολέα λίγο προς τα πίσω και μετά σφίξτε πάλι τις βίδες. Ρυθμίστε το επιθυμητό πλάτος κοπής και σφίξτε τη ροζέτα. Ενεργοποιήστε τώρα δισκοπρίονο χειρός από το διακόπτη ασφαλείας. Σπρώξτε, όπως απεικονίζεται, το τεμάχιο προς τη φορά του βέλους, προς το δίσκο κοπής (εικόνα 21.2), μέχρι το τεμάχιο να κοπεί τελείως. Μετά απενεργοποιήστε το δισκοπρίονο χειρός από το διακόπτη ασφαλείας. Σε τεμάχια με μικρό πλάτος θα πρέπει να χρησιμοποιήσετε οπωσδήποτε την συνοδευτική ράβδο ώθησης (εικόνα 21.3).

ΠΡΟΣΟΧΗ: Το μήκος των τεμαχίων, μετρημένο από το κέντρο της εγκοπής κοπής μέχρι τον παράλληλο αναστολέα, δεν πρέπει να ξεπερνά τα 375 mm, ενώ από το κέντρο της εγκοπής κοπής μέχρι την μπάρα του καλύμματος προστασίας δεν πρέπει να ξεπερνά τα 330 mm (εικόνα 21.4).

Κάθετες φαλτσογωνιές

Για κάθετες φαλτσογωνιές θα πρέπει να ευθυγραμμίσετε εκ νέου το δισκοπρίονο χειρός. Ρυθμίστε την επιθυμητή φαλτσογωνιά στο δισκοπρίονο χειρός. Τραβήξτε προς τα πίσω το κάλυμμα προστασίας του δισκοπρίονου χειρός και φέρτε το εργαλείο στο κέντρο της εγκοπής κοπής. Λύστε την ασφάλεια βάθους κοπής του δισκοπρίονου χειρός και ανοίξτε τελείως το βάθος κοπής. Σφίξτε την ασφάλεια του βάθους κοπής. Ευθυγραμμίστε το δισκοπρίονο χειρός στο κέντρο και παράλληλα προς την εγκοπή κοπής (εικόνες 22.1, 22.2).

ΠΡΟΣΟΧΗ: Ελέγξτε τώρα την απόσταση του μπροστινού δοντιού του δίσκου κοπής από την μπροστινή ακμή της εγκοπής κοπής. Αυτή η απόσταση θα πρέπει να είναι μικρότερη από 20 mm (εικόνα 22.3).

Μετά την ευθυγράμμιση του εργαλείου τοποθετήστε πρώτα τους δύο πλευρικούς αναστολείς με τέτοιο τρόπο, ώστε να εφάπτονται σε ολόκληρη την επιφάνεια της πλάκας βάσης του εργαλείου. Στη συνέχεια τοποθετήστε τους δύο σφιγκτήρες (εικόνα 22.4 α). Στερεώστε τώρα τη μία πλευρά της πλάκας βάσης. Τοποθετήστε πρώτα τα γωνιακά στήριγμα με δύο πλευρικούς αναστολείς. Προσέξτε ώστε να υπάρχει επαφή με όλη την επιφάνεια της πλάκας βάσης. Στη συνέχεια τοποθετήστε αντίστοιχα στην απέναντι πλευρά ένα γωνιακό στήριγμα με δύο πλευρικούς αναστολείς. Τοποθετήστε τώρα τους δύο σφιγκτήρες. Οι δύο σφιγκτήρες θα πρέπει να τοποθετηθούν όσο το δυνατόν πιο κοντά στη μακρύτερη πλευρά της πλάκας βάσης (εικόνα 22.4 β). **Υπόδειξη:** Για μεγαλύτερες πλάκες βάσεις ακολουθείτε τις οδηγίες στερέωσης που αναφέρονται στη σελίδα 15 (εικόνα 18.5). Ελέγξτε άλλη μία φορά την ελεύθερη περιστροφή του δίσκου κοπής στην εγκοπή κοπής (εικόνα 22.5).

Κλείστε και ασφαλίστε την πλάκα εργαλείου όπως απεικονίζεται στην εικόνα 17.

ΠΡΟΣΟΧΗ: Ελέγξτε άλλη μία φορά εάν ο δίσκος κοπής είναι τοποθετημένος παράλληλα προς την εγκοπή κοπής, εάν χρειαστεί θα πρέπει να ευθυγραμμίσετε εκ νέου το δισκοπρίονο χειρός.

ΚΟΠΗ ΜΕ ΤΗ ΣΕΓΑ

Ευθυγραμμίστε τη σέγα επάνω στην πλάκα εργαλείου έτσι, ώστε η λεπίδα να κινείται στο κέντρο του ανοίγματος κοπής (εικόνα 23.1). Τοποθετήστε τώρα τη σέγα με τον τρόπο που απεικονίζεται, με τέσσερις πλευρικούς αναστολείς και τέσσερις σφιγκτήρες (εικόνα 23.2). Κλείστε και ασφαλίστε την πλάκα εργαλείου όπως απεικονίζεται στην εικόνα 17. Συνδέστε τον ακροδέκτη ενεργοποίησης στο διακόπτη της σέγας και συνδέστε το φως του εργαλείου με τον διακόπτη ασφαλείας. Με τις σέγες θα πρέπει να χρησιμοποιείτε οπωσδήποτε το κάλυμμα προστασίας (εικόνα 23.3).

ΧΡΗΣΗ ΩΣ ΠΑΓΚΟΣ ΕΡΓΑΣΙΑΣ

Το MASTER cut 1500 διαθέτει 4 πλαστικούς σφιγκτήρες. Με αυτούς μπορείτε να συγκρατήσετε και να στερεώσετε ευέλικτα και με ασφάλεια τα τεμάχια (εικόνα 24).

ΡΥΘΜΙΣΗ ΤΗΣ ΠΛΑΚΑΣ ΕΡΓΑΛΕΙΟΥ

Το ύψος της πλάκας εργαλείου από τον πάγκο εργασίας έχει ρυθμιστεί από το εργοστάσιο με τέτοιο τρόπο ώστε να εξασφαλίζεται η ολίσθηση του τεμαχίου επάνω από την περιοχή της πλάκας εργαλείου και του πάγκου εργασίας. Εάν χρειαστεί, μπορείτε να ρυθμίσετε την πλάκα εργαλείου ως προς το ύψος της. Λύστε τα έξι κόντρα παξιμάδια. Στη συνέχεια ευθυγραμμίστε το ύψος της πλάκας εργαλείου με τις έξι βίδες ώστε να έρθει στο ίδιο επίπεδο με τον πάγκο εργασίας και μετά σφίξτε πάλι τα κόντρα παξιμάδια. Πριν από κάθε εργασία θα πρέπει να ελέγχετε εάν τα έξι κόντρα παξιμάδια είναι πάντα καλά σφιγμένα. Πριν από κάθε εργασία θα πρέπει να ελέγχετε εάν οι βίδες και τα κόντρα παξιμάδια είναι καλά σφιγμένα στα δύο στήριγμα για το κούμπωμα της πλάκας εργαλείου (εικόνα 25).

ΕΙΔΙΚΟΣ ΕΞΟΠΛΙΣΜΟΣ ΓΙΑ ΤΟ MASTER cut 1500

ΔΥΟ ΣΦΗΝΕΣ ΠΡΟΣΘΕΤΗΣ ΤΟΠΟΘΕΤΗΣΗΣ, ΚΩΔ. ΠΡΟΪΟΝΤΟΣ 6930000 ΚΑΙ 6904000 ΓΙΑ ΤΗ ΧΡΗΣΗ ΔΙΣΚΟΠΡΙΟΝΩΝ ΧΕΙΡΟΣ ΧΩΡΙΣ ΣΦΗΝΑ

ΠΡΟΣΟΧΗ: Ο ειδικός εξοπλισμός που περιγράφεται εδώ επιτρέπεται να χρησιμοποιηθεί αποκλειστικά και μόνο με το MASTER cut 1500.

HINWEIS: Η λειτουργία και ο χειρισμός αυτού του ειδικού εξοπλισμού περιγράφεται στη συνέχεια και απεικονίζεται στη σελίδα 24 και εξής.

ΠΡΟΒΛΕΠΟΜΕΝΗ ΧΡΗΣΗ

Οι δύο σφήνες επιτρέπουν τη χρήση δισκοπρίονων χειρός χωρίς σφήνα.

Η σφήνα 6903000 επιτρέπεται να χρησιμοποιηθεί σε δισκοπρίονα χειρός με δίσκους κοπής μέγιστης διαμέτρου 160 mm και πλάτος κοπής από 2,4 mm έως το πολύ 2,8 mm.

Η σφήνα 6904000 επιτρέπεται να χρησιμοποιηθεί σε δισκοπρίονα χειρός με δίσκους κοπής μέγιστης διαμέτρου 200 mm, πλάτος κοπής από 2,4 mm έως το πολύ 2,8 mm και μέγιστο βάθος κοπής 66 mm.

ΠΡΟΣΟΧΗ: Πριν από τη χρήση του ειδικού εξοπλισμού θα πρέπει να τηρηθούν οι γενικές υποδείξεις ασφαλείας, οι υποδείξεις ασφαλείας για δισκοπρίονα χειρός και οι αυθεντικές οδηγίες χρήσης του δισκοπρίονου χειρός χωρίς σφήνα!





GR

ΣΦΗΝΕΣ ΚΩΔ. ΠΡΟΪΟΝΤΟΣ 6903000 ΚΑΙ 6904000

Το προϊόν Σφήνα 6903000 περιλαμβάνει τα εξής εξαρτήματα: 1x σφήνα (για μέγιστη διάμετρο δίσκου κοπής 160 mm), 1x υποδοχή σφήνας (μακριά έκδοση), 1x οδηγό ρύθμισης (εικόνα Α).

Το προϊόν Σφήνα 6904000 περιλαμβάνει τα εξής εξαρτήματα: 1x σφήνα (για μέγιστη διάμετρο δίσκου κοπής 200 mm), 1x υποδοχή σφήνας (κοντή έκδοση), 1x οδηγό ρύθμισης (εικόνα Β).

ΠΡΟΣΟΧΗ: Παρακάτω περιγράφεται μόνον η τοποθέτηση και λειτουργία της σφήνας με κωδ. προϊόντος 6903000 για δισκοπρίονα χειρός με μέγιστη διάμετρο δίσκου κοπής 160 mm.

Η τοποθέτηση και η λειτουργία της σφήνας με κωδ. προϊόντος 6904000 για δισκοπρίονα χειρός με μέγιστη διάμετρο δίσκου κοπής 200 mm είναι πανομοιότυπη. Με αυτή τη σφήνα μπορείτε ωστόσο να επεξεργαστείτε τεμάχια με μέγιστο ύψος 60 mm.

ΤΟΠΟΘΕΤΗΣΗ ΣΦΗΝΑΣ

Ανοίξτε την πλάκα εργαλείου όπως απεικονίζεται στην εικόνα 16 (εικόνα C.1). Τοποθετήστε τον πείρο υποδοχής με τα εξαρτήματα στερέωσης. Πραγματοποιήστε αυτή τη σύνδεση χωρίς να σφίξετε (εικόνα C.2). Κλείστε την πλάκα εργαλείου (εικόνα C.3). Περάστε τη σφήνα περ. 2 cm από επάνω στην εγκοπή του πείρου υποδοχής. Προσέξτε ώστε η σφήνα να είναι στραμμένη προς τη φορά του βέλους, όπως απεικονίζεται, και μέχρι το σημείο τερματισμού στην πλάκα εργαλείου (=κατακόρυφη ευθυγράμμιση). Σφίξτε τη βίδα άλεν (εικόνες C.4, C.5). Ανοίξτε πάλι την πλάκα εργαλείου (εικόνα C.6).

ΤΟΠΟΘΕΤΗΣΗ ΤΟΥ ΔΙΣΚΟΠΡΙΟΝΟΥ ΧΕΙΡΟΣ

Τραβήξτε προς τα πίσω το κάλυμμα προστασίας του δισκοπρίονου χειρός και φέρτε το εργαλείο στο κέντρο της εγκοπής κοπής. Λύστε την ασφάλεια βάθους κοπής του δισκοπρίονου χειρός και ανοίξτε τελείως το βάθος κοπής. Σφίξτε την ασφάλεια του βάθους κοπής.

ΠΡΟΣΟΧΗ: Ελέγξτε τώρα την απόσταση του μπροστινού δοντιού του δίσκου κοπής από την μπροστινή ακμή της εγκοπής κοπής. Αυτή η απόσταση θα πρέπει να είναι μικρότερη από 20 mm.

Ευθυγραμμίστε την μπροστινή πλευρά του δισκοπρίονου χειρός με το σημάδι 0 της πλάκας βάσης του δισκοπρίονου χειρός και τις δύο βοηθητικές γραμμές στην πλάκα του εργαλείου. Στην πίσω πλευρά του δισκοπρίονου χειρός, ευθυγραμμίστε κεντρικά τον δίσκο κοπής με τη σφήνα (εικόνα D.1). **Υπόδειξη:** Την καλύτερη ορατότητα για τον έλεγχο της σωστής ευθυγράμμισης την έχετε πίσω από τη σφήνα και προς την πλευρά του δίσκου κοπής, αφού ο δίσκος κοπής έχει μεγαλύτερο πάχος από τη σφήνα. Μετά την ευθυγράμμιση του δισκοπρίονου χειρός τοποθετήστε πρώτα τους δύο πλευρικούς αναστολείς με τέτοιο τρόπο, ώστε να εφάπτονται σε ολόκληρη την επιφάνεια της πλάκας βάσης του εργαλείου. Στη συνέχεια τοποθετήστε τους δύο σφιγκτήρες (εικόνα D.2).

ΠΡΟΣΟΧΗ: Ελέγξτε άλλη μία φορά εάν ο δίσκος κοπής είναι ευθυγραμμισμένος κεντρικά με τη σφήνα, διαφορετικά θα πρέπει να ευθυγραμμίσετε εκ νέου το δισκοπρίονο χειρός.

Στερεώστε τώρα μία ακόμα πλευρά της πλάκας βάσης. Τοποθετήστε πρώτα τα γωνιακά στήριγμα με δύο πλευρικούς αναστολείς. Προσέξτε ώστε να υπάρχει επαφή με όλη την επιφάνεια της πλάκας βάσης. Στη συνέχεια τοποθετήστε αντίστοιχα στην απέναντι πλευρά ένα γωνιακό στήριγμα με δύο πλευρικούς αναστολείς. Τοποθετήστε τώρα τους δύο σφιγκτήρες (εικόνα D.3). Οι δύο σφιγκτήρες θα πρέπει να τοποθετηθούν όσο το δυνατόν πιο κοντά στη μακρύτερη πλευρά της πλάκας βάσης. **Υπόδειξη:** Περισσότερες δυνατότητες στερέωσης για διάφορες πλάκες βάσης θα βρείτε στις σελίδες 13 - 15.

Ρύθμιση της απόστασης ασφαλείας μεταξύ σφήνας και δίσκου κοπής με τον οδηγό ρύθμισης.

Κλείστε την πλάκα εργαλείου (εικόνα E.1). Τοποθετήστε τα εικονιζόμενα εξαρτήματα στη σφήνα (εικόνα E.2). Σφίξτε τη βίδα και τη ροδέλα που είναι συνδεδεμένες με τη σφήνα, τοποθετήστε χαλαρά και μη σφίγγετε τη βίδα και τη ροδέλα που υπάρχουν στο μπροστινό μέρος του περιβλήματος (εικόνα E.3). Λύστε με το κλειδί άλεν τη στερέωση της σφήνας (εικόνα E.4). Σπρώξτε τη σφήνα προς τα κάτω και κάθετα προς το δίσκο κοπής (εικόνα E.5). Σπρώξτε τη σφήνα προς τα κάτω μέχρι να ακουμπήσει τουλάχιστον ένα δόντι του δίσκου κοπής στο περίβλημα του οδηγού ρύθμισης (λεπτομέρεια E.6). Σφίξτε τώρα την μπροστινή ροδέλα (εικόνα E.6). Μετά το σφίξιμο της βίδας άλεν η απόσταση ασφαλείας μεταξύ δίσκου κοπής και σφήνας έχει ρυθμιστεί σε 5 mm το πολύ (εικόνα E.7). Στη συνέχεια ξεβιδώστε τον οδηγό ρύθμισης από τη σφήνα (εικόνα E.8).

ΠΡΟΣΟΧΗ: Ελέγξτε άλλη μία φορά εάν ο δίσκος κοπής είναι ευθυγραμμισμένος κεντρικά με τη σφήνα (λεπτομέρεια στην εικόνα E.8) και ότι τηρείται η απόσταση ασφαλείας μεταξύ δίσκου κοπής και σφήνας των 5 mm (λεπτομέρεια στην εικόνα E.6), διαφορετικά θα πρέπει να ευθυγραμμίσετε εκ νέου το δισκοπρίονο χειρός.

ΠΡΟΣΟΧΗ: Πριν από κάθε εργασία θα πρέπει να ελέγχετε εάν η σφήνα και τα εξαρτήματα στερέωσης είναι καλά σφιγμένα!

Ασφαλίστε την πλάκα εργαλείου όπως απεικονίζεται στην εικόνα 17. Ο πάγκος τώρα είναι έτοιμος για στατικές κοπές, διαβάστε σχετικά την ενότητα για τη στατική κοπή με το δισκοπρίονο χειρός.

Ρύθμιση βάθους κοπής

Εάν αλλάξει το βάθος κοπής θα πρέπει να μεταβληθεί το ύψος της σφήνας για να τηρηθεί η μέγιστη απόσταση ασφαλείας των 5 mm από το δίσκο κοπής. Λύστε πρώτα με το κλειδί άλεν τη σφήνα. Ρυθμίστε τώρα το επιθυμητό βάθος κοπής στο δισκοπρίονο χειρός. Σφίξτε τώρα την ασφάλεια του βάθους κοπής. Τοποθετήστε τον οδηγό ρύθμισης μαζί με τη σφήνα όπως απεικονίζεται στις εικόνες E.1 έως E.8.

Κάθεταις φαλτσγωνιές

Για κάθεταις φαλτσγωνιές θα πρέπει να ευθυγραμμίσετε εκ νέου το δισκοπρίονο χειρός. Ρυθμίστε την επιθυμητή φαλτσγωνιά στο δισκοπρίονο χειρός. Τραβήξτε προς τα πίσω το κάλυμμα προστασίας του δισκοπρίονου χειρός και φέρτε το εργαλείο στο κέντρο της εγκοπής κοπής. Λύστε την ασφάλεια βάθους κοπής του δισκοπρίονου χειρός και ανοίξτε τελείως το βάθος κοπής. Σφίξτε την ασφάλεια του βάθους κοπής (εικόνες F.1, F.2). Λύστε τη βίδα άλεν και γυρίστε τη σφήνα, μέχρι η σφήνα να έρθει ακριβώς στο κέντρο του δίσκου κοπής (εικόνα F.3).

ΠΡΟΣΟΧΗ: Ελέγξτε τώρα την απόσταση του μπροστινού δοντιού του δίσκου κοπής από την μπροστινή ακμή της εγκοπής κοπής. Αυτή η απόσταση θα πρέπει να είναι μικρότερη από 20 mm (εικόνα F.4).

Σφίξτε τη βίδα άλεν (εικόνα F.5).

ΠΡΟΣΟΧΗ: Ευθυγραμμίστε τον δίσκο κοπής παράλληλα προς την εγκοπή κοπής και προσέξτε ώστε ο δίσκος κοπής να είναι πάντα κεντραρισμένος ως προς τη σφήνα.





GR

Τοποθετήστε τώρα τους δύο πλευρικούς αναστολείς με τέτοιον τρόπο, ώστε να εφάπτονται σε ολόκληρη την επιφάνεια της πλάκας βάσης του εργαλείου. Στη συνέχεια τοποθετήστε τους δύο σφιγκτήρες. Στερεώστε τώρα μία ακόμα πλευρά της πλάκας βάσης. Τοποθετήστε πρώτα τα γωνιακά στήριγμα με δύο πλευρικούς αναστολείς. Προσέξτε ώστε να υπάρχει επαφή με όλη την επιφάνεια της πλάκας βάσης. Στη συνέχεια τοποθετήστε αντίστοιχα στην απέναντι πλευρά ένα γωνιακό στήριγμα με δύο πλευρικούς αναστολείς. Τοποθετήστε τώρα τους δύο σφιγκτήρες. Οι δύο σφιγκτήρες θα πρέπει να τοποθετηθούν όσο το δυνατόν πιο κοντά στη μακρύτερη πλευρά της πλάκας βάσης (εικόνα G).

Ρύθμιση της απόστασης ασφαλείας μεταξύ σφήνας και δίσκου κοπής με τον οδηγό ρύθμισης.

Κλείστε την πλάκα εργαλείου (εικόνα H.1). Τοποθετήστε τα εικονιζόμενα εξαρτήματα στη σφήνα (εικόνα H.2). Σφίξτε τη βίδα και τη ροδέλα που είναι συνδεδεμένες με τη σφήνα, τοποθετήστε χαλαρά και μη σφίγγετε τη βίδα και τη ροδέλα που υπάρχουν στο μπροστινό μέρος του περιβλήματος (εικόνα H.3). Λύστε με το κλειδί άλεν τη στερέωση της σφήνας (εικόνα H.4). Σπρώξτε τη σφήνα προς το δίσκο κοπής και με την ίδια γωνία του δίσκου κοπής (εικόνα H.5). Σπρώξτε τη σφήνα προς τα κάτω μέχρι να ακουμπήσει τουλάχιστον ένα δόντι του δίσκου κοπής στο περίβλημα του οδηγού ρύθμισης (λεπτομέρεια H.6). Σφίξτε τώρα την μπροστινή ροδέλα (εικόνα H.6). Μετά το σφίξιμο της βίδας άλεν η απόσταση ασφαλείας μεταξύ δίσκου κοπής και σφήνας έχει ρυθμιστεί σε 5 mm το πολύ (εικόνα H.7). Ξεβιδώστε στη συνέχεια τον οδηγό ρύθμισης από τη σφήνα. Ασφαλίστε τώρα την πλάκα εργαλείου όπως απεικονίζεται στην εικόνα 17 και ελέγξτε άλλη μία φορά την ελεύθερη περιστροφή του δίσκου κοπής (εικόνα I).

ΠΡΟΣΟΧΗ: Ελέγξτε άλλη μία φορά εάν ο δίσκος κοπής είναι ευθυγραμμισμένος κεντρικά με τη σφήνα (λεπτομέρεια στην εικόνα I) και ότι τηρείται η απόσταση ασφαλείας μεταξύ δίσκου κοπής και σφήνας των 5 mm (λεπτομέρεια στην εικόνα H.6), διαφορετικά θα πρέπει να ευθυγραμμίσετε εκ νέου το δισκοπρίονο χειρός.

ΠΡΟΣΟΧΗ: Πριν από κάθε εργασία θα πρέπει να ελέγχετε εάν η σφήνα και τα εξαρτήματα στερέωσης είναι καλά σφιγμένα!

Ο πάγκος τώρα είναι έτοιμος για στατικές κοπές, διαβάστε σχετικά την ενότητα για τη στατική κοπή με το δισκοπρίονο χειρός.



Εγγύηση

Αγαπητέ ερασιτέχνη μάστορα,
αποκτήσατε ένα προϊόν wolfcraft® υψηλής ποιότητας που θα σας διευκολύνει στα μαστορέματά σας.

Τα προϊόντα wolfcraft® ανταποκρίνονται στις υψηλές τεχνικές προδιαγραφές και πριν φτάσουν στο εμπόριο έχουν περάσει από εντατικές φάσεις εξέλιξης και δοκιμών. Στο στάδιο παραγωγής, οι συνεχείς έλεγχοι και τακτικές δοκιμές διασφαλίζουν τις υψηλές προδιαγραφές ποιότητας. Οι τεχνολογικές εξελίξεις και οι αξιόπιστοι έλεγχοι ποιότητας σας δίνουν τη σιγουριά ότι έχετε κάνει τη σωστή επιλογή αγοράς.

Για το προϊόν wolfcraft® παρέχουν 10 χρόνια εγγύηση από την ημερομηνία αγοράς για αποκλειστική χρήση στον τομέα των ερασιτεχνών μαστόρων. Η εγγύηση καλύπτει μόνο τις ζημιές που θα προκληθούν στο αντικείμενο αγοράς και μόνο αυτές που οφείλονται σε σφάλματα υλικού και κατασκευής. Η εγγύηση δεν καλύπτει τις ζημιές και τις φθορές που θα προκληθούν λόγω λανθασμένης χρήσης ή ανεπαρκούς συντήρησης. Ακόμα, η εγγύηση δεν καλύπτει τις συνηθισμένες φθορές από τη φυσιολογική χρήση καθώς και ελαττώματα και ζημιές τις οποίες ο πελάτης γνώριζε κατά τη σύναψη του συμβολαίου.

Οι αξιώσεις εγγύησης μπορούν να εγερθούν μόνο με την επίδειξη του τιμολογίου/απόδειξης αγοράς.

Η εγγύηση που παρέχεται από την wolfcraft® δεν περιορίζει τα νόμιμα δικαιώματά σας ως καταναλωτή (μετέπειτα αποκατάσταση, υπαναχώρηση ή μείωση, αποζημίωση για φθορές ή δαπάνες).



Δήλωση Συμμόρφωσης σύμφωνα με την Ευρωπαϊκή Οδηγία Μηχανών 2006/42/EC, Παράρτημα II A

Ο οίκος wolfcraft GmbH που βρίσκεται στην οδό Wolff-Str. 1 της περιοχής D-56746 Kempenich (Γερμανίας), με το παρόν διαβεβαιώνει πως το προϊόν με κωδικό (MASTER cut 1500) συμφωνεί με την Ευρωπαϊκή Οδηγία Μηχανών 2006/42/EC.

TUEV Rheinland LGA Products GmbH, Tillystrasse 2, 90431 Nürnberg. BM: 60087567 0001

Σύμφωνα με τα ακόλουθα στάνταρ: DIN EN 60745-1, DIN EN 60745-2-5, DIN EN 60745-2-11

Kempenich, 02.08.2013

Michael Bauseler

Πρόσωπο με αρμοδιότητα υπογραφής της Δήλωσης συμμόρφωσης και της συλλογής των τεχνικών εγγράφων.
(Διοίκηση/Τεχνολογία/Επιμελητεία; wolfcraft GmbH)





TR

GİRİŞ

- **DİKKAT!** MASTER cut 1500 ve kullanılan elektrikli aletler ile birlikte teslim edilen tüm güvenlik açıklamalarını ve talimatları okuyunuz. Güvenlik açıklamalarına ve talimatlara uyulmaması elektrik çarpmasına, yangına ve/veya ağır yaralanmalara yol açabilir.
- Kullanma kılavuzunu ileride kullanmak üzere emniyetli biçimde saklayınız.

TEKNİK VERİLER

| | |
|---|--|
| Kurulu vaziyetteki ölçüleri: | 780 x 520 x 863 mm (En x Derinlik x Yükseklik) |
| Kapalı vaziyette ölçüler: | 1335 x 520 x 260 mm |
| Çalışma zemini: | 780 x 500 mm |
| Maks. iş parçası yüksekliği: | Tablalı daire testere 60 mm |
| Paralel dayama ile maks. kesim genişliği: | Tablalı daire testere 375 mm |
| Sıkıştırma deliklerinin delik çapı | 20 mm |
| Dayanma kapasitesi: | 200 kg |
| Ağırlık: | 17 kg |

SEMBOLLER VE ANLAMLARI



Genel tehlikeye karşı uyarı



Yakacak odun kesmek için kullanmayınız.



Talimatı/açıklamaları okuyunuz!



Sadece maksimum kesim derinliği 70 mm olan daire testere bıçağı kullanınız.



Koruma gözlüğü kullanınız.



Sadece maksimum testere ağzı çapı 200 mm olan daire testere bıçağı kullanınız.



Kulaklık takınız.



Şimdi dairesel el testerresinin kesim derinliğini her kesim öncesinde, daire testere bıçağı işlenecek malzemeden maksimum 4 mm taşacak biçimde ayarlayınız.



Toza karşı koruyucu maske takınız.



Sadece yarma kamasına sahip manüel testere bıçakları kullanınız.



Fişi çekiniz



Sadece maksimum performansı 2760 W olan makineler kullanınız.



Genel bilgiler

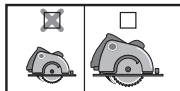

İşaretlenmiş piktogram yuvarlak testerrenin yatay düzlem ölçüleri ile ilgilidir (daha küçük daha büyük yatay düzlem ölçüleri).

MONTAJ ALETİ



1 cırcır anahtar: SW 5, SW 2,5
(teslimat kapsamına dahil değildir)



2 tornavida: PH 1, PH 2
(teslimat kapsamına dahil değildir)



3 altı köşeli anahtar: SW 8, 10, 13
(teslimat kapsamına dahil değildir)

KULLANIM AMACI

MASTER cut 1500 çok amaçlı bir işletme ve makine tezgahıdır. Aşağıdaki amaçlarla kullanılabilir:

- Maks. 200 mm testere demiri çapı ve maks. 70 mm kesme derinliği ile makine düzleminde yarma ile yuvarlak testerrenin montajı Testereyi sadece belirtilmiş maksimum yatay düzlem ölçüleri dahilinde kullanın (bkz Resim 18). Böylece sabit bir yuvarlak testere tezgahı olur.
- Yarmasız yuvarlak testereler için yuvarlak testere tezgahı olarak kullanım Sadece maks. 160 mm testere demiri çapı ile ve min. 2,4 mm kesme genişliği ile ayrı yarmanın, Parça No. 6903000, donanım ile bağlanması halinde.
- Yarmasız yuvarlak testereler için yuvarlak testere tezgahı olarak kullanım Sadece 161 mm ile 200 mm arasında testere demiri çapı ile, min. 2,4 mm kesme genişliği ile ve maks. 66 mm kesme derinliği ile ayrı yarmanın, Parça No. 6904000, donanım ile bağlanması halinde.
- Delik testeresi tezgahı olarak kullanım.
- Sadece paralel freze vuruşu ile, Parça No. 6901000, bağlantılı olarak ve 230 V ve 1800 W'lık üst frezeler için freze tezgahı olarak kullanım. 27 mm'den daha büyük çaplı frezeler kullanmayınız!
- İşletme parçalarının işlenmesi için çalışma tezgahı olarak kullanım (örn. delme, taşlama vs).
- Kullanılan makinenin üretici talimatlarına ve güvenlik uyarılarına ayrıca makine tezgahının güvenlik uyarılarına uyulmalıdır.
- Lütfen MASTER cut 1500'ün imhası durumunda yerel yönetmeliklerinize dikkat edin.

Kullanım amacı dışındaki hasar ve kazalardan kullanıcı sorumludur.





TR

GENEL EMNİYET UYARILARI

- İşyerinizin temiz ve iyi aydınlatılmış olmasını sağlayınız. Düzensizlik veya aydınlatma olmayan iş alanlarında kazalar meydana gelebilir.
- **Eğer ki çalıştığınız alanlarda yanıcı sıvılar, gazlar veya tozlar var ise elektrikli aleti patlama riski olan alanlarda kullanmayınız.** Elektrikli aletler tozu veya buharları ateşleyebilen kıvılcıklar oluşturur.
- **Elektrikli aleti kullanırken çocukları ve diğer kişileri uzak tutunuz.** Onların sizin dikkatinizi başka yöne çekmesi halinde cihaz kontrolünü kaybedebilirsiniz.
- **Elektrikli aletler için kullanılan bağlantı duyunun prize uyması gerekir. Prizde hiçbir değişiklik yapılamaz. Toprak korumalı elektrikli aletlerde asla adaptör prizi kullanmayınız.** Üzerinde hiçbir oynama yapılmamış priz ve buna uygun duylar elektrik çarpması riskini azaltmaktadır.
- **Elektrikli aleti yağmur ve ıslanmaya karşı koruyunuz.** Elektrikli aletin içerisine su girmesi elektrik çarpması riskini artırır.
- **Elektrikli aletler ile açık alanda çalışırken, sadece harici ortamlar için uygun uzatma kabloları kullanınız.** Harici ortamlar için uygun uzatma kabloları kullanımı elektrik çarpması riskini azaltmaktadır.
- **Herhangi bir elektrikli aletin nemli ortamda kullanılması kaçınılmaz ise bu esnada voltaj için regülasyon sağlayan bir şalter kullanınız.** Voltaj için regülasyon sağlayan bir şalter kullanımı elektrik çarpması riskini azaltmaktadır.
- **Dikkatli olunuz, ne yaptığınıza dikkat ediniz ve elektrikli aletle çalışırken özenli davranınız. Eğer yorgunsanız veya uyuturucu ilaç, alkol veya ilaç etkisi altında bulunuyorsanız, elektrikli aleti kullanmayınız.** Elektrikli aletleri kullanırken bir anlık dalgınlık bile ciddi yaralanmalara neden olabilir.
- **Uygun kişisel koruyucu ekipmanları kullanınız:** Kulaklık, koruyucu gözlük, toz üreten işlerde toz maskesi, pütürlü malzemeleri işlerken ve takım değiştirirken koruyucu eldiven kullanın.
- **Elektrikli aleti çalıştırmadan önce ayar gereçleri veya vida anahtarlarını ortadan kaldırınız.** Dönen bir parçayla takılan bir alet veya anahtar yaralanmalara neden olabilir.
- **Uygun giysiler giyiniz. Geniş giysi veya takı kullanmayınız. Saç, giysi ve eldiveni hareketli parçalardan uzak tutunuz.** Bol giysi, takı veya uzun saçlar hareketli parçalar tarafından tutulabilir.
- **Daima toz emici koruyucu kılıf kullanınız.**
- **Şalteri bozuk olan elektrikli aleti kullanmayınız.** Açılması ve kapatılması artık mümkün olmayan bir elektrikli alet tehlike yaratır ve tamir edilmek zorundadır.
- **Kullanılmayan elektrikli aletleri çocukların bulunduğu ortamlardan uzak bir yerde saklayınız. Cihazı kullanmasını bilmeyen veya talimatlarını okumamış bir kişiye cihazı kullanırmayınız.** Bilgisiz olmayan kişilerce kullanılan elektrikli aletler tehlikeli olur.
- **İşe başlamadan önce cihazların ve takımların işlerliğini kontrol ediniz.** Asla hasar görmüş veya kör takımlarla çalışmayınız.
- **Elektrikli aleti sadece yetkili uzmanlara tamir ettirip orijinal yedek parça kullanılmasına özen gösteriniz.** Bu sayede elektrikli aletlerin güvenliğinin korunması garanti altına alınır.
- **Fişi prizden çekiniz ve/veya elektrikli takımdan batarya kutusunu çekiniz ve ondan sonra cihaz ayarlarını veya aksam parçaları değişikliğini gerçekleştiriniz.** Elektrikli takımın istenmeden çalışmaya başlatılması kazalar için bir nedendir.
- **Makine tezgahını doğru kurunuz ve ondan sonra elektrikli takımı monte ediniz.** Bozulmayı önlemek için doğru kurulum önemlidir.
- **Elektrikli takım makine plakasına güvenli biçimde sabitleyiniz ve ondan sonra kullanınız.** Elektrikli takımın makine plakası üzerinde kayması kontrol kaybına yol açabilir.
- **Makine tezgahını dayanıklı, düz ve yatay bir yüzeye koyunuz.** Makine tezgahı kayabiliyor veya sallanabiliyorsa, elektrikli takım veya iş parçası da dengeli ve emniyetli biçimde kullanılamaz.
- **Makineyi zorlamayınız ve merdiven ya da iskele olarak kullanmayınız.** Makinenin zorlanması veya üzerine çıkılması, tezgahın ağırlık noktasının yukarıya kaymasına ve tezgahın devrilmesine yol açabilir.
- **Ahşap veya kolay parçalanabilen plastik malzemelerden farklı malzeme kullanmayınız.** İstisna: Sadece kil testere ve uygun testere bıçağı ile kolay parçalanabilen metaller (örn. alüminyum) işlenebilir.
- **Boştaki kıymıklar, talaşlar veya benzer iş maddesi parçaları çalışan testere bıçağının yakınından elle temizlenmemelidir!**
- **Kullanılan makineler DIN EN 60745-1'e uygun olmalıdır.** 1995 itibarıyla imal edilmiş cihazlar bir CE işaretine sahip olmalıdır.
- **Kesim işlemini „serbest elle“ gerçekleştirmeyiniz, yani iş parçasını elle yürütmeyiniz, aksine paralel veya açılı bir dayama kullanınız.**
- **Testere bıçakları tahrik motoru kapatıldıktan sonra yandan bastırılarak frenlenmez!**
- **Takımları yalnızca belirlendikleri amaca uygun kullanınız.**
- **Sadece kusursuz testere bıçaklarını kullanınız; ana gövdelerin kalınlığı ve eğimin inceliği yarma kamasının kalınlığından daha fazla olmamalıdır.**
- **Cıvataların sıkı olup olmadıklarını düzenli olarak kontrol ediniz!**
- **Çalışma tezgahınızı asla uygunsuz veya farklı amaç için kullanmayınız.**
- **Gerekli olmayan tüm nesnelere çalışma tezgahından uzaklaştırınız.**
- **Yakacak odun kesmek için kullanmayınız.**
- **Makine tezgahını yuvarlak kereste kesmek için kullanmayınız.**
- **Kullanılan elektrikli takımların açma kapama işlemi sadece emniyet şalteri üzerinden gerçekleştirilebilir.**
- **Cihaz şalterinin sürekli "AÇIK" konumunda sürekli sabitlenmesi için ekli çalışma klemensini kullanınız.**
- **Dar iş parçalarını işlerken mutlaka bir iş parçaları kaydırma çubuğu kullanınız.**
- **Kullanılmadığı durumlarda belirlenen yerde muhafaza edilmesi için itme çubuğunu asın (Resim 8).**
- **Her iki hareketli tutucunun tezgah ayaklarının emniyeti için emniyet vidaları ile kenar kısımlardan deliklere oturtulduğundan ve kavrama vidalarının iyice sıkıldığından emin olun (Resim 15.3).**
- **Devreye almadan önce, yuvarlak testerenin, üst frezenin veya delik testeresinin düzgün şekilde makine düzlemine sabitlendiğinden, makine düzleminin makine tezgahının girintilerine yerleştiğinden ve ilave emniyet olarak alyan anahtarın sokulmuş olduğundan emin olun (Resim 17.3).**
- **Testere tezgahını yağmur altında kullanmayınız.**
- **Maksimum işletme parça ölçülerine uyun (bkz Teknik Veriler).**



DAİRE TESTERELER İÇİN GÜVENLİK AÇIKLAMALARI

- Makineye özgü güvenlik açıklamalarının yanında mutlaka kullanılan dairesel el testeresinin güvenlik açıklamalarına da uyunuz.
- Yalnızca yarma kaması ile maks. 200 mm çaplı testere bıçağı ve maks. 70 mm kesim derinliği olan dairesel el testereleri kullanınız.
- Sadece maksimum taban plaka ölçüsü dâhilindeki testereleri kullanınız (bkz. resim 18).
- Tablalı daire testereyi yalnızca düzgün sabitlenmiş koruyucu kılıf ile kullanınız.
- **DİKKAT:** Yuvarlak testere demirinin çentiklerin açılmasına paralel olarak monte edilmiş olup olmadığını kontrol edin, aksi takdirde yuvarlak testere yeniden ayarlanmalıdır.
- Uzun iş parçalarını alım tarafına dayayınız, bunların yatay konumlanması gerekir, örn. bir wolcraft makaralı destek yardımıyla (ürün kodu 6119973).
- Dairesel el testereleri aşırı zorlamayınız.
- Taşlama diskleri kullanmayınız.
- Sadece tavsiye edilen testere bıçaklarını kullanınız ve bunları kesilecek olan iş maddesine göre seçiniz.





(TR)

- **TEHLİKE: Ellerinizi kesim aralığına ve testere bıçağına yaklaştırmayınız.**
- **İş parçasının altına elinizi sokmayınız.** İş parçasının altındaki koruyucu kılıf sizi testere bıçağına karşı koruyamaz.
- **Kesim derinliğini iş parçasının kalınlığı ile uyumlu hale getiriniz.** İş parçası altında tam bir diş yüksekliğinden daha az bir kısım görülmelidir.
- Kesim esnasında her zaman iş parçasının testere bıçağı tarafından tutulabileceğine ve kullanıcıya doğru fırlatılabileceğini hesaba katarak tedbirli olunuz.
- Hatalı ve/veya uygunsuz bir testere kullanımının sonucu geri çarpmadır. Bu aşağıda yazılı uygun tedbirler alınarak önlenir.
- **Testereyi iki elle sıkı tutunuz ve kollarınızı da geri vuruş güçlerine karşı koyabileceğiniz konuma getiriniz.** Asla testere bıçağının yanında durmayınız ve testere bıçağını asla vücudunuzla aynı hizaya getirmeyiniz. Geri vuruşta daire testere geri sıçrayabilir, ancak kullanıcı uygun önleyici tedbirlerle geri vuruş güçlerini kontrol altına alabilir.
- **Eğer testere bıçağı sıkışır veya siz işi yarıda keserseniz, testereyi kapatınız ve testere bıçağı durana kadar bıçağı iş maddesi içerisinde sakın tutunuz.** Testereyi asla testere bıçağı hareket ettiği sürece iş maddesinden uzaklaştırmaya veya geriye çekmeye çalışmayınız, aksi takdirde bir geri vuruş gerçekleşebilir. Testere bıçağının sıkışmasına neden olan kaynağı tespit ediniz.
- **Bir iş parçası içerisindeyken testereyi tekrar çalıştırmak isterseniz, testere bıçağını testere aralığı içerisinde ortalayınız ve testere dişlerinin iş maddesi içerisinde saplanıp saplanmadığını kontrol ediniz.** Testere bıçağı sıkışmışsa, testere tekrar başlatıldığında iş maddesinin dışına hareket edebilir veya bir geri vuruşa neden olabilir.
- **Sıkışan testere bıçağından dolayı geri vuruş riskini azaltmak için büyük plakaları dayayınız.** Büyük plakalar kendi öz ağırlıkları sebebiyle ortadan bükülebilir. Plakalar her iki yandan desteklenmek zorundadır, hem testere aralığı yakınından hem de kenardan.
- **Kör veya hasarlı testere bıçakları kullanmayınız.** Kör veya hatalı hizalanmış dişler ile testere bıçakları çok dar bir testere aralığından dolayı daha yüksek sürtünmeye, testere bıçağının sıkışmasına ve geri vuruşa neden olur.
- **Kesim öncesinde kesim derinliği ve kesim açısı ayarlarını sabitleyiniz.** Eğer kesim esnasında ayarları değiştirirseniz, testere bıçağı sıkışabilir ve bir geri vuruş meydana gelebilir.
- **Mevcut duvarlarda veya içerisine bakılmayan alanlarda "Daldırmalı kesimde" özellikle dikkatli davranınız.** İçe dalan testere bıçağı kesim esnasında gizli objeleri bloke edebilir ve bir geri vuruşa neden olabilir.
- **Bıçkı ve beton testeresi için daima bağlantı kolunu kullanınız, aksi takdirde testere bıçağı görülmeyecektir.**



KIL TESTERELER İÇİN GÜVENLİK AÇIKLAMALARI

- Makineye özgü güvenlik açıklamalarının yanında kullanılan kıl testeresinin güvenlik açıklamalarına da mutlaka uyunuz.
- Hasarlı bir kıl testere ile çalışmayınız.
- Kıl testereyi aşırı zorlamayınız.



DİKKAT: FREZE TEZGAHI OLARAK YALNIZCA 6901000 ÜRÜN NUMARALI PARALEL- FREZE DAYAMASI İLE BİRLİKTE KULLANINIZ. FREZELER İÇİN GÜVENLİK AÇIKLAMALARI

- Makineye özgü güvenlik açıklamalarının yanında kullanılan frezenin güvenlik açıklamalarına da mutlaka uyunuz.
- Freze işlemi esnasında her zaman iş maddesinin beklenmeden ve aniden kontrolden çıkmasına ve geri çarpmasına hazırlıklı olunuz.
- **Makine tezgahını eğik frezaj için kullanmayınız.**
- **Bu sebeple freze işlerini yalnızca aksesuar olarak temin edilebilen paralel freze dayaması (Ürün no 6901000) ile gerçekleştiriniz ki frezenin geri çarpmaları veya frezenin elle teması önlenibilsin.**
- Paralel freze dayamasının (Ürün no 6901000) orijinal kullanma kılavuzuna düzgün montaj için uyunuz.
- 1800 W ve 230 V üzeri frezeler kullanmayınız.
- Çapı 27 mm'yi geçen frezeler kullanmayınız!
- Beslemenin sadece frezenin dönüş yönünde gerçekleşebileceğine dikkat ediniz.
- **Birlikte teslim edilen yerleştirme halkalarını freze takımı boyutu ile ilişkili olarak seçiniz. Güvenli bir çalışma için mümkün olan en küçük yerleştirme halkası kullanılmalıdır.**
- **Sadece keskin, bakımı yapılmış ve takım üreticisinin verilerine göre ayarlanmış freze takımları kullanınız.**
- Cihaz ve takımları kullanırken, ürün, ambalaj üzerinde veya kullanma kılavuzunda yer alan min./maks. devir sayısı ve dönüş yönü verilerini dikkate alınız.
- İş parçasının yönlendirilmesinde hatalı freze takımlarının, iş parçasının ve düzeneklerinin kullanılmasının tehlikeli duruma yol açabileceğine dikkat ediniz.
- Dayamada freze işlemi yaparken freze takımından ellerinizi uzak tutunuz.
- Mümkünse frezaj sırasında paralel freze dayamasına ek olarak masa baskı pabuçlarını kullanınız.
- Uzun iş parçalarını alım tarafına dayayınız ki kontrolsüz devrilmeden dolayı tehlikeli vaziyetleri önleyebilirsiniz. Destek stabil durmalı ve makine tezgahı ile aynı yükseklikte olmalıdır, örn. makaralı destek gibi (Ürün no.
- Yalnızca boyut ve ağırlık açısından kişinin güvenle tutabileceği iş parçalarını işleyiniz.
- Takım ve iş parçasına uygun doğru devir sayısını seçiniz. Frezenizin kullanma kılavuzunda kesin devir sayısı ölçülerini bulabilirsiniz.
- Maksimum iş parçası ölçülerine dikkat ediniz (bakınız teknik veriler).



TESLİMAT KAPSAMI

MASTER cut 1500'ü kartonundan çıkarın ve resimdeki tüm kısımların eksiksiz olarak kutuda olup olmadığını kontrol edin (Resim 1, Resim 2).



TEMEL MONTAJ

Tezgah yapısı: Tezgahın üst kısmını düz ve temiz bir zemine yerleştirin. Ön bacak çiftini ve alt destekleri resimde gösterildiği gibi tüm sabitleme parçaları ile sabitleyin. Her iki kilitleme kolunun delik tutuculara yerleşmiş olmasına ve her iki kavrama vidasının iyice sıkılmasına dikkat edin (Resim 3.1). Ardından arka bacak çiftini ve ikinci alt desteği monte edin. Sonra her iki çapraz desteği öndeki sabit bacak çiftine sabitleyin, daha sonra arka bacak çiftini yukarı doğru çekin ve çapraz desteğin diğer ucunu monte edin (Resim 3.2). Resimde gösterildiği gibi iki tampon ayağı makaralar ile arka bacak çiftine, diğer ikisini de ön bacak çiftine yerleştirin (Resim 3.3).

DİKKAT: Uyarı ile belirtilmiş sabitleme parçalarının tezgahın hafif bir dirençle katlanabileceği şekilde çekilmiş olmasına dikkat edin. Daima her iki emniyet tutucunun devrede olduğundan ve her iki kavrama vidasının iyice sıkıldığından emin olun (Resim 3.1).





TR

Tezgah şimdi ayakları üzerine yerleştirilebilir.

DİKKAT: Ellerinizin tezgahın açılıp kapandığı sırada ve makine düzleminin sallanması esnasında sıkışmamasına dikkat edin.

Mengene: Resimde gösterildiği gibi mengeneği makine tezgahına monte edin. Mengene sağ veya sol kenara monte edilebilir (Resim 4).

Emniyet anahtarı: Resimde gösterildiği gibi emniyet anahtarını makine tezgahına monte edin (Resim 5).

Koruyucu kapak: İlk önce koruyucu kapağın tek tek parçalarını monte edin. Ardından koruyucu kapağı alüminyum kapak rehberliğinde itin ve her iki alyan vidasını alyan anahtarı ile sıkın (Resim 6).

Güç kelepçesi: İpin bir ucunu güç kelepçesinin deliği ile düğümleyin, diğer ucunu koruyucu kapak askısına düğümleyin (Resim 7).

İtme çubuğu: İtme çubuğunu tutucuya yerleştirin (Resim 8).

Açı vuruşu: Resimde gösterildiği gibi açı vuruşunu monte edin (Resim 9). İşletme parçalarına bağlı olarak alüminyum vuruş monte edilmelidir. En az 15 mm bir işletme parçası yüksekliğinde yanlamasına (Resim 9.1), maksimum 15 mm işletme parçası yüksekliğinde yatay olarak (Resim 9.1). Açı vuruşu işletme parçasını kılavuza sevk eder (Resim 9.3).

Paralel vuruş: Resimde gösterildiği gibi paralel vuruşu monte edin (Resim 10.1). Her iki vida ve kare somunu gevşekçe monte edin (Resim 10.2). Alüminyum vuruşu resimde gösterildiği gibi çekin ve vidaları sıkın (Resim 10.3). Ardından paralel vuruşu kılavuza çekin ve kavrama vidalarını sıkın (Resim 10.4).

DİKKAT: Makine düzleminin kilitlenmesi: Alyan anahtarı makine düzleminin emniyet kilitlenmesi amacıyla kullanılır ve tezgahla her çalışmadan önce resimde gösterildiği gibi, "kilit" pozisyonu olarak anlatıldığı şekilde yerleştirilmelidir (Resim 11).

Yerleştirme halkaları: Yerleştirme halkaları üst frezeleme esnasında güvenliğinizi sağlar. Kullanılan freze için daima mümkün olan en küçük yerleştirme halkalarını seçin (Resim 12).

Sıkıştırma parçaları: Sıkıştırma parçalarını önceden açılmış deliklere yerleştirin, bu parçalar işletme parçalarının sabitlenmesi için mengene ile birlikte görev yapar.

TEZGAHIN KATLANMASI VE AÇILMASI

DİKKAT: Tezgahın katlanmasından önce kesinlikle şebeke ve cihaz bağlayıcılarını emniyet anahtarından çekin!

Katlama: Her iki kavrama vidasını her iki kilitleme kolu çıkana ve döndürülene kadar gevşetin (Resim 14.1). Sonra tezgahı ok yönünde katlayın. Güvenliğiniz için resimde gösterildiği gibi bir ayağın tampon ayağında bulunduğu ve böylece tezgahın kaymamasına dikkat edin (Resim 14.2). Tekerler tampon ayaklara daha kolay taşımak için yardımcı olur (Resim 14.3).

Açma: Tezgahı her iki elinizle sıkıca tutun ve ayağı resimde gösterildiği gibi tampon ayaklara yerleştirin (Resim 15.1). Tezgahı ok yönünde bir hareketle tamamen açılana kadar döndürün (Resim 15.2). Ardından bir elinizle tezgahın ön kenarını aşağıdan çekin böylece üst kısım kolaylıkla girebilir. Her iki kilitleme kolunu deliklere sokun ve her iki kavrama vidasını iyice sıkın (Resim 15.3).

MAKİNEİNİN ÇALIŞTIRILMASINA HAZIRLIK

DİKKAT: Makine düzleminin açılması ve kapanması bu bölümde çalışmadan önce anlatılmıştır ve her makine değişiminde dikkate alınmalıdır!

Makine düzleminin montaj çalışmaları için açılması: Emniyet kilitlerinin alyan anahtarını alın. Her iki plastik kolu yukarı doğru döndürün ve makine düzlemini her iki kolla kolaylıkla kaldırın. Makine düzlemini ok yönünde dikey konuma gelene kadar döndürün ve öne doğru vuruşa kadar çekin. Sonra makine düzlemini emniyetli şekilde tezgahta durana kadar döndürün (Resim 16).

DİKKAT: Makine düzleminin çalışması esnasında parmağınızın makine düzlemi altına uzatmamaya dikkat edin (yaralanma tehlikesi).

Başarılı makine montajından sonra makine düzleminin kapatılması: Makine düzlemini kolayca kaldırın. Sonra aynı anda tamamen arkaya doğru çekin ve arka vuruşa kadar dikey konuma getirin. Makine düzlemini her iki plastik koldan sıkıca tutun ve öne doğru giriş pozisyonuna kadar ok yönünde döndürün. Makine düzlemini yukarıdan sokun ve her iki plastik kolu kapatın. Şimdi makine düzleminin kilitlenmesi için alyan anahtarını tekrar emniyet yuvalarına sokun (Resim 17).

YUVARLAK TESTERENİN MONTAJI

Makine düzlemini Resim 16'da tanımlandığı gibi açın.

Uygun yuvarlak testere: Uygun yuvarlak testere maksimum ölçülerini çıkarın (Resim 18). Sadece yarmalı yuvarlak testere, maks. 200 mm testere demiri çapı ve maks. 70 mm kesme derinliği ile kullanın.

Yuvarlak testerenin montajı ve ayarlanması: Yuvarlak testerenin bıçak koruma kapağını geri çekin ve makineyi çentiklere merkezleyerek yerleştirin. Yuvarlak testerenin derinlik adımı kilitlenmesini gevşetin ve derinlik adımını tamamen çıkarın (Resim 18.2). Derinlik adımı kilitlenmesini çıkarın. Yuvarlak testereyi çentikleri merkezleyerek ve paralel olarak ayarlayın.

DİKKAT: Çentiklerin ön kenarına göre öndeki yuvarlak testere dişlerinin aralığını kontrol edin. Bu aralık 20 mm'den daha az olmalıdır.





TR

Daha küçük zeminler ile makinelerin montaj örneği.

Makinenin ayarlanmasından sonra ilk önce kenar vuruşlarını, bunların tüm yüzeylerinin makinenin zemini ile temas halinde olacak şekilde monte edin. Daha sonra her iki sıkıştırma parçasını monte edin (Resim 18.3). Sonra zeminin bir kenarını sabitleyin. Bundan sonra iki kenar vuruşu ile açılı tutucuyu monte edin. Zemin ile tüm yüzeylerin temas halinde olmasına dikkat edin. Ardından karşılıklı kenarlardaki bir açılı tutucuyu iki kenar vuruşu ile analog olarak monte edin. Sonra her iki sıkıştırma parçasını monte edin (Resim 18.4). Her iki sıkıştırma parçası da mümkün olduğunca zeminin uzun kenarı ile aynı yönde monte edilmelidir.

Daha büyük zeminler ile makinelerin montaj örneği.

Makinenin ayarlanmasından sonra ilk önce kenar vuruşlarını, bunların tüm yüzeylerinin makinenin zemini ile temas halinde olacak şekilde monte edin. Daha sonra her iki sıkıştırma parçasını monte edin (Resim 18.5 c). İki kenar vuruşunu mümkün olduğunca zeminin uzun kenarı ile aynı yönde monte edin (Resim 18.5 d). Açılı tutucusunu bir kenar vuruşu ile ve ilave olarak vida, pul, emniyet pulu ve somun ile monte edin (Resim 18.5 b). Daha sonra sıkıştırma parçasını monte edin. Sonra karşılıklı kenarlarda duran açılı tutucusunu bir kenar vuruşu ile analog şekilde ve ilave olarak vida, pul, emniyet pulu ve somun ile monte edin (Resim 18.5 b). Son olarak sıkıştırma parçasını monte edin (Resim 18.5 a).

Şimdi makine düzlemini Resim 17'de tanımlandığı gibi kapatın ve kilitleyin.

DİKKAT: Yuvarlak testere demirinin çentiklerin açılmasına paralel olarak monte edilmiş olup olmadığını bir kez daha kontrol edin, aksi takdirde yuvarlak testere yeniden ayarlanmalıdır.

Güç kaynağına bağlantı: Yuvarlak testerenin cihaz bağlantısını emniyet anahtarına sokun ve AC çıkışına emniyet anahtarından bir uzatma kablosu çıkarın (Resim 19.1). Uzatma kablosu dahil değildir.

DİKKAT: İlk kez devreye almadan önce termal anahtara basın! Elektrik kesintisinden sonra aşırı gerilim sonucu termal anahtara 5 - 10 dk bekledikten sonra basın. Sonra AÇIK/ON anahtarı işler duruma gelir (Resim 19.2, 19.3).

Emniyet anahtarında kırmızı düğmeye (KAPALI) basın. Daha sonra yuvarlak testerenin geçiş klemensini monte edin (Resim 19.4). Şimdi yeşil düğmeye (AÇIK) basın ve testere demirinin çalışmasını kontrol edin (Resim 19.6), sonra tekrar kırmızı düğmeye (KAPALI) basın (Resim 19.7).

DİKKAT: Tezgah kullanılmadığında ve katlanması esnasında şebeke bağlayıcılarını mutlaka çekin!

MASTER cut 1500 şimdi kullanıma hazırdır.



YUVARLAK TESTERE İLE SABİT TESTERELER

DİKKAT: Daima koruyucu kapak ile çalışın ve kapakta toz ekstraksiyonu kullanın.

Açılı vuruşlu testere

Açılı vuruşunu kılavuza doğru itin (Resim 20.1). Kapağın kaldırılmasını sağlamak için, vuruşun siyah ucunun koruyucu kapağa mümkün olduğu kadar yakın olarak ilerlemesine dikkat edin (Resim 20.2). Açılı vuruşunu geri çekin ve oradaki işletme parçasını yerleştirin. Yuvarlak testereyi emniyet şalterinde açın. Resimde gösterildiği gibi işletme parçasını bir elle açılı vuruşuna itin, diğer elinizi işletme parçası üzerinde parça tamamen kesilene kadar ok yönünde yuvarlak testere demirine doğru itin (Resim 20.3). Ardından yuvarlak testereyi emniyet şalterinden tekrar kapatın.

DİKKAT: Daima her iki elinizin de yuvarlak testere demirinden yeterince uzakta olmasına dikkat edin (Yaralanma tehlikesi).

DİKKAT: İşletme parçalarının uzunluğu çentikleri merkezleyerek koruyucu kapak askısına kadar maks. 330 mm olmalıdır.

Açılı vuruşu ile 0° - 65°'lik açılarda işletme parçalarını kesebilirsiniz. Bunun için kavrama vidalarını gevşetin, istenilen açılı ayarlayın ve kavrama vidalarını tekrar iyice sıkın (Resim 20.4). Testere Resim 20.1'den 20.3'e kadar olan resimlerde tanımlanmıştır.

Paralel vuruşlu testere

Paralel vuruşu açılmış kavrama vidaları ile kılavuza doğru yerleştirin. Paralel vuruşu koruyucu kapağın yakınına gelene kadar itin. Alüminyum vuruşun hiçbir durumda yuvarlak testere demirinin son görünür dışından daha ileriye gitmediğini kontrol edin (Resim 21.1). Bu durumda sabitleme vidalarını gevşetin, vuruşu biraz geriye çekin ve sonra vidaları tekrar iyice sıkın. İstenilen adım genişliğini ayarlayın ve kavrama vidalarını sıkın. Sonra yuvarlak testereyi emniyet şalterinde açın. Resimde gösterildiği gibi işletme parçasını parça tamamen kesilene kadar ok yönünde yuvarlak testere demirine doğru itin (Resim 21.2). Ardından yuvarlak testereyi emniyet şalterinden tekrar kapatın. Dar işletme parçalarında kesinlikle bir itme parçası daha kullanın (Resim 21.3).

DİKKAT: İşletme parçasının uzunluğu, çentdiği merkezleyerek paralel vuruşa kadar maks. 375 mm olmalıdır ve çentdiği merkezleyerek koruyucu kapak askısına kadar maks. 330 mm olmalıdır (Resim 21.4).

Dikey gönye kesimi

Dikey gönye kesimlerinde yuvarlak testere yeniden ayarlanmalıdır. İstenilen gönye açısını yuvarlak testere üzerinde ayarlayın. Yuvarlak testerenin bıçak koruma kapağını geri çekin ve makineyi çentiklere merkezleyerek yerleştirin. Yuvarlak testerenin derinlik adımı kilitlemesini gevşetin ve derinlik adımı tamamen çıkarın. Derinlik adımı kilitlemesini çıkarın. Yuvarlak testereyi çentikleri merkezleyerek ve paralel olarak ayarlayın (Resim 22.1, 22.2).

DİKKAT: Çentiklerin ön kenarına göre öndeki yuvarlak testere dişlerinin aralığını kontrol edin. Bu aralık 20 mm 'den daha az olmalıdır Resim 22.3).

Makinenin ayarlanmasından sonra ilk önce kenar vuruşlarını, bunların tüm yüzeylerinin makinenin zemini ile temas halinde olacak şekilde monte edin. Daha sonra her iki sıkıştırma parçasını monte edin (Resim 22.4 a). Sonra zeminin bir kenarını sabitleyin. Bundan sonra iki kenar vuruşu ile açılı tutucuyu monte edin. Zemin ile tüm yüzeylerin temas halinde olmasına dikkat edin. Ardından karşılıklı kenarlardaki bir açılı tutucuyu iki kenar vuruşu ile analog olarak monte edin. Sonra her iki sıkıştırma parçasını monte edin. Her iki sıkıştırma parçası da mümkün olduğunca zeminin uzun kenarı ile aynı yönde monte edilmelidir (Resim 22.4 b). **Not:** Daha büyük zeminlerde Sayfa 15'te anlatıldığı gibi uygulama yapın (Resim 18.5). Bir kez daha testere demirinin çentikte çalışmasını kontrol edin (Resim 22.5).





TR

Şimdi makine düzlemini Resim 17'de tanımlandığı gibi kapatın ve kilitleyin.

DİKKAT: Yuvarlak testere demirinin çentiklerin açılmasına paralel olarak monte edilmiş olup olmadığını bir kez daha kontrol edin, aksi takdirde yuvarlak testere yeniden ayarlanmalıdır.

DELİK TESTERELİ TESTERELER

Delik testereyi makine düzleminde testere demiri testere açıklığında çalışacak şekilde ayarlayın (Resim 23.1). Resimde gösterildiği gibi delik testereyi dört adet kenar vuruşu ile ve dört adet tırnak ile monte edin (Resim 23.2). Şimdi makine düzlemini Resim 17'de tanımlandığı gibi kapatın ve kilitleyin. Delikli testerenin anahtarına güç kelepçesini sokun ve emniyet anahtarı ile cihaz bağlantısını birleştirin. Delikli testerelelerde daima koruyucu kapak kullanın (Resim 23.3).

ÇALIŞMA TEZGAHI OLARAK KULLANIM

MASTER cut 1500 4 adet plastik sıkıştırma parçasına sahiptir. Böylece işletme parçaları esnek ve güvenli olarak yerleştirip sıkıştırılabilir (Resim 24).

MAKİNE DÜZLEMİNİN AYARLANMASI

Çalışma düzleminde makine düzleminin yüksekliği, parçanın çalışma ve makine düzlemindeki alanda kaymasını sağlamak için işletmeye göre ayarlanabilir. Gerekirse makine düzlemi yükseklik bakımından ayarlanabilir. Bunun için altı adet kilit somununu gevşetin. Sonra makine düzlemini altı adet ayar vidası ile çalışma düzlemi ile aynı yükseklikte ayarlayın ve kilit somununu tekrar iyice sıkın. Her çalışmadan önce altı adet kilit somununun daima iyice sıkılı olduğunu kontrol edin. Ayrıca her çalışmadan önce vida ve kilit somunlarını her iki tutucu üzerinde makine düzleminin girişine daima sıkıca yerleştirilmiş olduğunu kontrol edin (Resim 25).

MASTER cut 1500 İÇİN ÖZEL AKSESUARLAR

YARMAZIZ YUVARLAK TESTERELERİN KULLANILMASI İÇİN İKİ İLAVE MONTE EDİLEBİLİR YARMA, PARÇA NO. 6930000 VE 6904000

DİKKAT: Burada anlatılan özel aksesuarlar sadece MASTER cut 1500 ile kullanılabilir.

NOT: Özel aksesuarların fonksiyonu ve hizmeti aşağıda tanımlanmıştır ve Sayfa 24'te resimlendirilmiştir.

KULLANIM AMACI

İki yarma yarmasız yuvarlak testerelerin kullanımına olanak sağlar.

Yarma 6903000, maksimum çapı 160 mm olan ve en az 2,4 mm ile en çok 2,8 mm kesme genişliği olan yuvarlak testere demirli yuvarlak testerelerin kullanımı içindir.

Yarma 6904000, maksimum çapı 200 mm olan ve kesme genişliği en az 2,4 mm ile en fazla 2,8 mm ve kesme derinliği en fazla 66 mm olan yuvarlak testere demirli yuvarlak testerelerin kullanımı içindir.

DİKKAT: Özel aksesuarların kullanımından önce tüm emniyet uyarılarına, yuvarlak testere için emniyet uyarılarına ve yarmasız yuvarlak testerelerin orijinal kullanım talimatlarına kesinlikle uyulmalıdır!

YARMA PARÇA NO 6903000 VE 6904000

Yarma 6903000 malzemesi aşağıdaki bileşenleri içerir: 1x yarma (maks. 160 mm yuvarlak testere demiri çapı için), 1x yarma tutucusu (uzun tip), 1x ayar göstergesi (Resim A).

Yarma 6904000 malzemesi aşağıdaki bileşenleri içerir: 1x yarma (maks. 200 mm yuvarlak testere demiri çapı için), 1x yarma tutucusu (kısa tip), 1x ayar göstergesi (Resim B).

DİKKAT: Aşağıdakiler sadece 160 mm yuvarlak testere demiri çaplı yuvarlak testere için Parça No. 6903000 yarmanın montaj ve işlevi için tanımlanmıştır. Yarma Parça No. 6904000, 200 mm yuvarlak testere demiri çaplı yuvarlak testere için montaj ve işlevde uygundur. Bu yarma ile ayrıca 60 mm'ye kadar işletme parçası yüksekliğine sahip parçalar da işlenebilir.

YARMA MONTAJI

Makine düzlemini Resim 16'da tanımlandığı gibi açın (Resim C.1). Tutucu civataları sabitleme parçalarına monte edin. Bu bağlantı sadece gevşek olarak yapılmalıdır (Resim C.2). Makine düzlemini kapatın (Resim C.3). Yarmayı tutucu civataların yivine yaklaşık 2 cm yukarıdan yerleştirin. Yarmanın resimde gösterildiği gibi ok yönünde vuruşa kadar makine düzlemine döndürüldüğüne dikkat edin (= dikey yön). Alyan vidasını sıkın (Resim C.4, C.5). Makine düzlemini yeniden açın (Resim C.6).

YUVARLAK TESTERENİN MONTAJI

Yuvarlak testerenin bıçak koruma kapağını geri çekin ve makineyi çentiklere merkezleyerek yerleştirin. Yuvarlak testerenin derinlik adımı kilitlemesini gevşetin ve derinlik adımı tamamen çıkarın. Derinlik adımı kilitlemesini çıkarın.

DİKKAT: Çentiklerin ön kenarına göre öndeki yuvarlak testere dişlerinin aralığını kontrol edin. Bu aralık 20 mm 'den daha az olmalıdır.

Yuvarlak testerenin ön kenarını yuvarlak testerenin zeminindeki 0 - işaret ve makine düzlemindeki iki işaret çizgisi ile birlikte ayarlayın. Yuvarlak testerenin arka kenarında yuvarlak testere demirini yarma ile birlikte merkezleyerek ayarlayın (Resim D.1). **Not:** Doğru ayarı kontrol etmek için en iyi görüş açısına yuvarlak testere yönünde yarmanın arkasında sahip olabilirsiniz, böylece testere demiri yarmadan daha fazla malzeme kuvvetine sahip olur. Yuvarlak testerenin ayarlanmasından sonra ilk önce kenar vuruşlarını, bunların tüm yüzeylerinin makinenin zemini ile temas halinde olacak şekilde monte edin. Daha sonra her iki sıkıştırma parçasını monte edin (Resim D.2).





TR

DİKKAT: Yuvarlak testere demirinin yarmaya merkezlenmiş olup olmadığını bir kez daha kontrol edin, aksi takdirde yuvarlak testere yeniden ayarlanmalıdır.

Sonra zeminin diğer bir kenarını sabitleyin. Bundan sonra iki kenar vuruşu ile açılı tutucuyu monte edin. Zemin ile tüm yüzeylerin temas halinde olmasına dikkat edin. Ardından karşılıklı kenarlardaki bir açılı tutucuyu iki kenar vuruşu ile analog olarak monte edin. Sonra her iki sıkıştırma parçasını monte edin (Resim D.3). Her iki sıkıştırma parçası da mümkün olduğunca zeminin uzun kenarı ile aynı yönde monte edilmelidir.

Not: Farklı zeminlerdeki sabitleme olanaklarını Sayfa 13 - 15 arasında bulabilirsiniz.

Yarmanın ve yuvarlak testere demirinin emniyet aralıklarını ayar göstergesi ile ayarlayın.

Makine düzlemini kapatın (Resim E.1). Resimde gösterilen parçaları yarma üzerinde monte edin (Resim E.2). Yarma ile birleştirilmiş olan vida ve tırtırlı somunu sıkın, yuvada önde oturan vida ve tırtırlı somunu sadece gevşekçe monte edin (Resim E.3). Alyan anahtarı ile yarma sabitleyicilerini sökün (Resim E.4). Yarmayı yuvarlak testere demirine dikey şekilde aşağıdan çekin (Resim E.5). Yarmayı en azından yuvarlak testere demiri dişleri ayar göstergesinin yuvarsına oturana kadar çekin (Detay E.6). Öndeki tırtırlı somunu sıkın (Resim E.6). Alyan anahtarını sıktıktan sonra yarmaya yuvarlak testere demirinden maks. 5 mm emniyet aralığını ayarlayın (Resim E.7). Ardından yarmanın ayar göstergesini vidalayın (Resim E.8).

DİKKAT: Yuvarlak testere demirinin yarmaya merkezlenmiş olup olmadığını (Resim E.8'deki detay) ve yarmaya kadar yuvarlak testere demirinin maks. 5 mm emniyet aralığının olup olmadığını (Resim E.6'daki detay) bir kez daha kontrol edin, aksi takdirde yuvarlak testere yeniden ayarlanmalıdır.

DİKKAT: Her çalışmadan önce yarmanın ve sabitleme parçalarının iyice sıkılmış olup olmadığını kontrol edin!

Şimdi makine düzlemini Resim 17'de tanımlandığı gibi kilitleyin. Tezgah şimdi sabit testereler için hazırdır, ayrıca yuvarlak testere ile sabit testerenin kesitlerini okuyun.

Kesme derinliği ayarı

Yuvarlak testerenin kesme derinliği ayarının değiştirilmesinde, yuvarlak testere demirinin maks. 5 mm emniyet aralığının sağlanması için yarma yükseklik olarak ayarlanmalıdır. İlk önce alyan anahtarı ile yarmayı sökün. Yuvarlak testerenin istenilen kesme derinliğini ayarlayın. Derinlik adımı kilitlemesini çıkarın. Resim E.1'den E.8'e kadar gösterildiği şekilde yarma ile birlikte ayar göstergesini monte edin ve konumlandırın.

Dikey gönye kesimi

Dikey gönye kesimlerinde yuvarlak testere yeniden ayarlanmalıdır. İstenilen gönye açısını yuvarlak testere üzerinde ayarlayın. Yuvarlak testerenin bıçak koruma kapağını geri çekin ve makineyi çentiklere merkezleyerek yerleştirin. Yuvarlak testerenin derinlik adımı kilitlemesini gevşetin ve derinlik adımını tamamen çıkarın. Derinlik adımı kilitlemesini çıkarın (Resim F.1, F.2). Alyan civatalarını sökün ve yarmayı tam olarak yuvarlak testere demirini merkezleyecek şekilde gelene kadar döndürün (Resim F.3).

DİKKAT: Çentiklerin ön kenarına göre öndeki yuvarlak testere dişlerinin aralığını kontrol edin. Bu aralık 20 mm 'den daha az olmalıdır (Resim F.4).

Alyan vidasını sıkın (Resim F.5).

DİKKAT: Yuvarlak testere demirini çentiğe paralel ayarlayın ve aynı zamanda yuvarlak testere demirinin daima yarmaya merkezlenmiş olup olmadığını kontrol edin.

Şimdi kenar vuruşlarını, bunların tüm yüzeylerinin makinenin zemini ile temas halinde olacak şekilde monte edin. Daha sonra her iki sıkıştırma parçasını monte edin. Sonra zeminin diğer bir kenarını sabitleyin. Bundan sonra iki kenar vuruşu ile açılı tutucuyu monte edin. Zemin ile tüm yüzeylerin temas halinde olmasına dikkat edin. Ardından karşılıklı kenarlardaki bir açılı tutucuyu iki kenar vuruşu ile analog olarak monte edin. Sonra her iki sıkıştırma parçasını monte edin. Her iki sıkıştırma parçası da mümkün olduğunca zeminin uzun kenarı ile aynı yönde monte edilmelidir (Resim G).

Yarmanın ve yuvarlak testere demirinin emniyet aralıklarını ayar göstergesi ile ayarlayın.

Makine düzlemini kapatın (Resim H.1). Resimde gösterilen parçaları yarma üzerinde monte edin (Resim H.2). Yarma ile birleştirilmiş olan vida ve tırtırlı somunu sıkın, yuvada önde oturan vida ve tırtırlı somunu sadece gevşekçe monte edin (Resim H.3). Alyan anahtarı ile yarma sabitleyicilerini sökün (Resim H.4). Yarmayı yuvarlak testere demiri ile aynı açıda testere demirine doğru çekin (Resim H.5). Yarmayı en azından yuvarlak testere demiri dişleri ayar göstergesinin yuvarsına oturana kadar çekin (Detay H.6). Öndeki tırtırlı somunu sıkın (Resim H.6). Alyan anahtarını sıktıktan sonra yarmaya yuvarlak testere demirinden maks. 5 mm emniyet aralığını ayarlayın (Resim H.7). Ardından ayar göstergesini yeniden yarmadan vidalayın. Şimdi Resim 17'de gösterildiği gibi makine düzlemini kilitleyin ve yuvarlak testere demirinin çalışmasını bir kez daha kontrol edin (Resim I).

DİKKAT: Yuvarlak testere demirinin yarmaya merkezlenmiş olup olmadığını (Resim I'deki detay) ve yarmaya kadar yuvarlak testere demirinin maks. 5 mm emniyet aralığının olup olmadığını (Resim H.6'daki detay) bir kez daha kontrol edin, aksi takdirde yuvarlak testere yeniden ayarlanmalıdır.

DİKKAT: Her çalışmadan önce yarmanın ve sabitleme parçalarının iyice sıkılmış olup olmadığını kontrol edin!

Tezgah şimdi sabit testereler için hazırdır, ayrıca yuvarlak testere ile sabit testerenin kesitlerini okuyun.





TR

Garanti

Sayın sanatkar,

evdeki Hobi işlerinizde üzerinde zevkle çalışacağınız yüksek kaliteli bir wolcraft® ürününü seçtiniz. Yüksek teknik standartlara uygun olan wolcraft® ürünleri, satışa sunulmadan önce, sıkı bir geliştirme ve test safhasından geçiriliyor. Seri üretim sırasındaki daimi kontroller ve düzenli aralıklarla yapılan testler yüksek kalitenin standartlaşmasını sağlıyor. Yoğun teknik gelişmeler ve güvenilir kalite kontrolü size doğru bir alım kararı vermenin güvencesini sağlar.

Satın aldığınız wolcraft® ürünleri için size ürünün sadece ev işlerinde kullanılması koşulu ile satın alma tarihinden itibaren 10 yıl garanti veriyoruz. Sadece satın alınan ürünün kendisinden kaynaklanan ve malzeme veya üretim hatasına bağlı olan hasarlar garanti kapsamındadır. Satın alınan ürünün usulüne uygun olmayan biçimde kullanımı veya yeterince bakımının yapılmamasından kaynaklanan kusur ve hasarlar bu garanti kapsamı dışındadır. Aynı şekilde kullanıma bağlı standart aşınma belirtileri veya genel kullanım sonucu oluşan aşınma ile müşterinin sözleşme akdedildiği an itibarı ile bildiği kusur ve hasarlar da bu garantinin kapsamı dışındadır.

Garanti ile ilgili talepler ancak fatura/ satın alma belgesinin ibrazı ile yapılabilir.

wolcraft® tarafından sağlanan garanti yasaların size tüketici olarak sağladığı (sonradan ifa, sözleşmeden rücu veya indirim, hasar veya kullanım tazminatı gibi) haklara kısıtlama getirmez.



2006/42/AB, Ek II A numaralı AB-Makine Direktifleri uyarınca uygunluk belgesi

İş bununla Wolff Str. 1, D-56746 Kempenich adresinde bulunan wolcraft GmbH firması, bu ürünün (MASTER cut 1500) 2006/42/AB Makine Direktifi koşullarını yerine getirdiğini beyan eder. TÜEV Rheinland LGA Products GmbH, Tillystrasse 2, 90431 Nürnberg. BM: 60087567 0001
Aşağıdaki normlarla uyumlu olarak: DIN EN 60745-1, DIN EN 60745-2-5, DIN EN 60745-2-11

Kempenich, 02.08.2013

Michael Bauseler

Uygunluk belgesini imzalamak ve teknik belgeleri düzenlemek için yetkilendirilmiş kişi.
(Şirket Yönetimi/Teknik/Lojistik; wolcraft GmbH)





CZ

Návod

- **Pozor!** Čtěte všechna bezpečnostní upozornění a návody, kterou jsou k MASTER cut 1500 a používanému elektrickému nářadí přiloženy. Jejich nedodržování může vést k úrazu elektrickým proudem, ohni, nebo těžkým zraněním.
- Uschovejte návod k použití pro další v budoucnu.

TECHNICKÁ DATA

| | |
|--------------------------------------|--|
| rozměry rozloženého: | 780 x 520 x 863 mm (šířka x hloubka x výška) |
| rozměry složeného: | 1335 x 520 x 260 mm |
| pracovní plocha: | 780 x 500 mm |
| max. výška obrobku: | kotoučová pila 60 mm |
| max. šířka řezu v podélnou zarážkou: | kotoučová pila 375 mm |
| vrtací průměr upínací děrovky: | 20 mm |
| zatížitelnost: | 200 kg |
| Váha: | 17 kg |

Symboly a význam



Varování před všeobecným nebezpečím



Není určeno k řezání palivového dřeva.



Číst návod/upozornění!



Používejte výhradně ruční, okružní pily o max. 70 mm hloubce řezu.



Použijte ochranné brýle.



Používejte výhradně ruční, okružní pily o max. průměru kotouče - 200 mm.



Použijte ochranná sluchátka.



Nastavte hloubku řezu ruční okružní pily před každým řezem tak, aby list pily přesahoval polotovaru o max. 4 mm.



Použijte ochrannou masku.



Používejte výhradně ruční okružní pily s klinkem.



Zástrčku vytáhnout.



Používejte výhradně stroje o max. výkonu - 2.760W.



Pro všeobecnou informaci

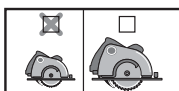

Označený piktogram se týká rozměrů základní desky ruční okružní pily (menší, popř. větší deska).

Nářadí nutné k montáži



1 inbusové klíč: SW 5 (přiloženy)



2 šroubováky: PH 1, PH 2 (nejsou přiloženy)



3 šestihřanný klíče: SW 8, 10, 13 (nejsou přiloženy)

POUŽÍVÁNÍ KE STANOVENÉMU ÚČELU

MASTER cut 1500 je multifunkční pracovní stůl dřevoobráběcího stroje. Je vhodný pro tyto účely:

- montáž ruční okružní pily s rozpěrným klínem na desce stroje při maximálním průměru pilového kotouče 200 mm a hloubce řezu maximálně 70 mm. Používejte pouze pily v rozsahu stanovených maximálních rozměrů desky (viz obr. 18). Stůl se tak vlastně stává stacionární stolní okružní pilou;
- pilový stůl ruční okružní pily bez rozpěrného klínu. Výhradně v kombinaci s příslušenstvím samostatný rozpěrný klín, č. zboží 6903000. Maximální průměr pilového kotouče je 160 mm a šířka řezu min. 2,4 mm;
- pilový stůl ruční okružní pily bez rozpěrného klínu. Výhradně v kombinaci s příslušenstvím samostatný rozpěrný klín, č. zboží 6903000. Průměr pilového kotouče od 161 mm do max. 200 mm, šířka řezu od min. 2,4 mm, maximální hloubka řezu do 66 mm;
- stůl přímočaré pily;
- frézovací stůl výhradně v kombinaci s paralelním dorazem frézy, č. zboží 6901000 a pro vrchní frézy pro napětí 230 V a maximálním příkonem 1800 W. Nepoužívejte žádnou frézu s větším průměrem jako 27 mm!
- pracovní stůl k opracovávání obrobků (např. vrtání, broušení atd.).
- Je nutné dodržovat jak údaje výrobců a bezpečnostní pokyny používaných strojů, tak i bezpečnostní pokyny stolu pro tyto stroje.
- V případě likvidace stolu MASTER cut 1500 dbejte prosím místních předpisů pro likvidaci odpadů.

Za škody a úrazy způsobené používáním pro jiný nežli stanovený účel odpovídá uživatel.



Všeobecná bezpečnostní upozornění

- **Udržujte své pracoviště v čistotě a mějte jej dobře osvětlené.** Nepořádek a neosvětlené pracoviště mohou vést k nehodám.
- **S elektro-náradím nepracujte v explosivním prostředí, kde se nacházejí hořlavé kapaliny, plyny nebo prach.** Elektro-náradí produkuje jiskření, které může lehce způsobit vznícení prachu, nebo výparů.
- **Během práce s elektro-náradím udržujte děti a ostatní osoby v bezpečné vzdálenosti.** Při odvedení pozornosti můžete ztratit kontrolu nad přístrojem.
- **Zástrčka elektro-náradí musí souhlasit s profilem zásuvky. V žádném případě se nesmí zástrčka měnit, nebo přizpůsobovat. Při používání uzemněných elektro-nástrojů nepoužívejte žádné adaptéry zástrček.** Nezměněné zástrčky a vhodné zásuvky zmenšují riziko úrazu elektrickým proudem.
- **Nevystavujte elektro-náradí dešti nebo vlhkosti.** Vniknutí vody do elektro-nástroje zvyšuje riziko úrazu elektrickým proudem.
- **Pokud používáte elektro-náradí ve venkovním prostředí, používejte pouze prodlužovací kabel pro venkovní použití.** Použití prodlužovacího kabelu vhodného pro venkovní použití zmenšuje riziko úrazu elektrickým proudem.
- **Pokud je nevyhnutelné použít elektro-přístroj ve vlhkém prostředí, používejte přepěťovou ochranu.** Použití přepěťové ochrany zmenšuje riziko úrazu elektrickým proudem.
- **Při práci s elektro-náradím buďte opatrní, věnujte se tomu, co děláte a k práci přistupujte s rozumem. Nepoužívejte elektro-náradí, pokud jste unavení, nebo jste pod vlivem drog, alkoholu nebo léků.** Malá nepozornost může při používání elektro-náradím vést k závažnému poranění.
- **Noste určené osobní ochranné pomůcky:** sluchátka, brýle, protiprachovou masku při prašných pracích, ochranné rukavice při opracování drsných materiálů a při výměně náradí.
- **Před použitím elektro-náradí z něj odstraňte všechny nástroje pro nastavení či šroubováky.** Nástroj nebo šroubovák, které by se nacházely v díle nástroje, který se točí, může způsobit poranění.
- **Noste vhodný oděv. Nenoste volné oděvy a šperky. Nepřibližujte se rozpuštěnými vlasy, volným oděvem a rukavicemi k rotujícím se dílům.** Volný oděv, šperky a dlouhé vlasy mohou být zachyceny pohybujícími se díly.
- **Použijte vždy protiprašnou masku s odsávacím prachem.**
- **Nepoužívejte elektro-náradí, pokud je vadný spínač.** U elektro-náradí, které nelze bezpečně zapnout/vypnout hrozí zvýšené nebezpečí a je nutno ihned provést opravu.
- **Nepoužívané elektro-náradí skladujte mimo dosah dětí. Nedovolujte přístroj používat osobám, které s ním nebyli seznámeny, nebo nečetli tyto pokyny.** Elektro-přístroje jsou nebezpečné, pokud jsou používány nezkušenými osobami.
- **Přezkoušejte před započetím prací funkčnost přístrojů a náradí.** Nikdy nepracujte s poškozeným nebo tupým náradím.
- **Nechávejte Váš elektro-přístroj opravovat pouze kvalifikovanými, osobami s příslušnou kvalifikací a za použití originálních náhradních dílů.** Tím bude zajištěno, že zůstane zachována bezpečnost Vašeho přístroje.
- **Vytáhněte zástrčku ze zásuvky nebo baterie z elektrické náradí předtím, než budete nastavovat přístroje nebo vyměňovat příslušenství.** Nekontrolovaný chod elektrického náradí je příčinou úrazů.
- **Sestavte správně strojní stůl, předtím než upevníte elektrické náradí.** Správná montáž je důležitá pro vyhnutí se nehodě.
- **Bezpečně upněte elektrické náradí na strojní desku dřívě než je budete používat.** Uvolněné náradí na strojní desce může vést ke ztrátě kontroly.
- **Postavte stůl na pevnou, rovnou a vodorovnou plochu.** Pokud se strojní stůl kývá nebo sjíždí, nemůže být elektrické náradí nebo obrobek rovnoměrně a bezpečně vedeny.
- **Nepřetěžujte strojní stůl a nikdy jej nepoužívejte jako žebřík nebo lešení.** Přetěžování nebo stání na strojním stole může vést k tomu, že se těžiště stolu přemístí nahoru a stůl se převrátí.
- **Nikdy neopracovávejte jiné materiály než dřevo nebo lehce opracovatelné plasty, výjimka: jen s přímočarou pilkou můžete také opracovávat s odpovídajícím pilovým plátkem lehce opracovatelné kovy (např. hliník).**
- **Volné piliny, špony nebo podobné díly nesmí být v blízkosti běžícího pilového kotouče odstraňovány rukou !**
- **Použité přístroje musí odpovídat normě DIN EN 60746-1. Přístroje od roku výroby 1995 musí být označeny značkou CE.**
- **Neřežte „bez rukou“, to znamená že obrobek nevedte jen rukou „podle oka“, ale využijte podélný nebo úhlový doraz.**
- **Pilový kotouč nesmí být po vypnutí běhu brzděn tlakem ze strany!**
- **Vždy používejte náradí je určené k tomu účelu.**
- **Používejte jen bezvadné pilové kotouče: těleso nesmí být tlustější a břit menší jako tloušťka kotouče.**
- **Pravidelně kontrolujte zda jsou všechny šrouby pevně dotaženy!**
- **Nepoužívejte pracovní stůl nevhodně nebo k jinému účelu.**
- **Všechny předměty které nepotřebujete, odstraňte z pracovního stolu.**
- **Není určeno k řezání palivového dřeva.**
- **Zapojení elektrických přístrojů může být pouze přes bezpečnostní spínač stolu.**
- **K trvalému zafixování přístrojů v poloze pro práci použijte jen se stolem dodávané spojky.**
- **Vyměňte poškozené vložky za nové.**
- **Pověste posunovací hůlku pokud ji nepoužíváte na pro ni určený šroub.**
- **Nepoužívejte-li posuvnou svěrku, zavěste ji do úložné polohy do držáku pro tento účel (obr. 8).**
- **Přesvědčte se, že oba výklopné držáky pro zajištění nohou stolu mají pojistné kolíky zasunuté do otvorů na boku a že šrouby pro ruční utahování jsou pevně dotaženy (obr. 15.3).**
- **Před uvedením do provozu se přesvědčte, že okružní pila, vrchní fréza nebo přímočará pilka je na desce řádně upevněna a že deska bezpečně zapadla do vybraní stolu a že je zasunut imbusový klíč pro dodatečné zajištění (obr. 17.3).**
- **Nepoužívejte pilový stůl za deště na volném prostranství.**
- **Dodržujte maximální rozměry obrobku (viz Technické údaje).**



BEZPEČNOSTNÍ UPOZORNĚNÍ PRO KOTOUČOVOU PILU

- **Dodržujte mimo bezpečnostních upozornění pro tuto, také bezpečnostní upozornění pro řezací kotouč.**
- **Používejte jen řezací kotouč se štěrbínovým klínem, max. 200 mm řezací průměr a do max. hloubky řezu 70 mm.**
- **Provádějte jen řezání v rámci jmenovitých maximálních rozměrů základní desky (viz obr. 18).**
- **Používejte stolní kotoučovou pilu je s řádně upevněným ochranným krytem.**
- **POZOR:** Zkontrolujte, že pilový kotouč je osazen rovnoběžně s otvorem ve štěrbíně pro kotouč. Pokud ne, je nutné okružní pilu znovu vyrovnat.
- **Podepřete dlouhé kusy materiálu na přečnivající straně, tak aby byly podávány vodorovně, např. k tomu použijte wolcraft odvalovací kozlík (číslo zb. 6119973).**
- **Vyvarujte se přetížení kotoučové pily.**
- **Nepoužívejte žádné brusné kotouče.**
- **Používejte jen doporučené řezací kotouče a volte tyto podle druhu řezání materiálu.**
- **VAROVÁNÍ: nepřibližujte ruce k dosahu řezacího kotouče a prostoru řezání.**



CZ

- **Nechyťte opracovávaný materiál zespu.** Ochranný kryt vás tak nemůže ochránit před řezacím kotoučem.
- **Přizpůsobte hloubku řezu síle materiálu.** Ta má být trochu menší jak plná výška zubu pily viditelných pod materiálem.
- **Bud'te vždy připraveni na to, že při řezání materiálu mohou od kotouče odletět kousky materiálu a být vrženy proti obsluze.**
- **Zpětný odraz je výsledkem špatného a nebo nesprávného používání pily.** Může porušením předpisů vést, jak následně uvedeno ke zranění.
- **Držte pilu oběma rukama pevně a vaše rukávy ať jsou v pozici kdy tyto odražené kousky odrazí. Držte se vždy stranou od řezacího kotouče. Nikdy ne v linii vašeho těla.** Při zpětném nárazu může pilový kotouč poskočit dozadu, každá obsluhující osoba může dodržováním předpisů zpětný náraz vyloučit.
- **V případě, že se pilový kotouč „zakousne“ nebo přerušíte práci, vypněte pilu a udržujte opracovávaný kus v klidu dokud se kotouč pily nezastaví. Nikdy nezkoušejte pilu vytáhnout z materiálu nebo táhnout zpět, dokud je pilový kotouč v pohybu, nebo se nevyhnete zpětnému nárazu.** Zjistěte pak příčinu proč se pilový kotouč „zakousl“.
- **Když chcete opět pilu, která vězí v materiálu spustit, vycentrujte pilový kotouč v řezané drážce a přezkoušejte, zda zuby pily nejsou zakousnuty v materiálu.** „Zakousnutý“ kotouč má být z materiálu vytažen, jinak hrozí zpětný náraz při spuštění pily.
- **Velké desky podepřete, aby jste vyloučili riziko zpětného rázu při zakousnutí kotouče. Velké desky se mohou vlastní vahou prohnut.** Desky musí být na obou stranách podepřeny, tak jako v blízkosti řezné rýhy a také na hranách.
- **Nepoužívejte žádné tupé nebo poškozené pilové kotouče.** Tupý pilový kotouč nebo kotouč se špatně nastavenými zuby je příčinou vysokého tření, zakousnutí pilového listu a zpětného nárazu.
- **Nastavte před řezáním přesně hloubku a úhel řezání.** Když v průběhu řezní změňte nastavení, může se pilový kotouč zakousnout nebo dojit ke zpětnému nárazu.
- **Bud'te zvlášť opatrní při „ponořených řezech“ ve stěnách nebo jiných neprůhledných objektech.** Ponořený pilový kotouč se může při řezání v těchto objektech zablokovat a vést ke zpětnému nárazu.
- **Při řezání drážek a vybrání vždy používejte posuvnou svěrku, protože list pily není vidět.**



BEZPEČNOSTNÍ UPOZORNĚNÍ PRO PŘÍMOČAROU PILU

- Dodržujte mimo bezpečnostních předpisů těchto strojních specifik bezpečnostně také bezpečnostní upozornění používané přímočaré pily.
- Nikdy nepracujte s poškozenou přímočarou pilou.
- Vyvarujte se přetěžování přímočaré pily.



POZOR: POUŽITÍ JAKO FRÉZOVACÍHO STOLU POUZE VE SPOJENÍ S PODÉLNOU FRÉZOVACÍ ZARÁŽKOU ČÍSLO ZBOŽÍ 6901000

BEZPEČNOSTNÍ UPOZORNĚNÍ PRO VRCHNÍ FRÉZKU

- Dbejte mimo těchto upozornění strojní bezpečnostní specifikace bezpečnostně také bezpečnostních předpisů vrchní frézy.
- **Bud'te vždy také připraveni na to, že při frézování materiálu může dojit neočekávaně a náhle k nekontrolovatelnému zpětnému nárazu.**
- **Nepoužívejte strojní stůl k obloukovému frézování!**
- **Provádějte frézovací práce proto výlučně s jako příslušenstvím paralelním frézovacím dorazem (číslo zb. 6901000), vyloučí zpětné rázy stejně jako dotek frézy rukou.**
- Při montáži paralelního frézovacího dorazu (číslo zb. 6901000) dbejte na jeho správnou montáž.
- **Nepoužívejte žádnou vrchní frézu s více jako 1800 W a více jak 230 V.**
- **Nepoužívejte žádnou frézu s větším průměrem jak 27 mm!**
- **Dbejte na to, že posuv má být jen proti směru otáčení frézy.**
- **Zvolte dodávaný vymezovací kroužek odpovídající velikosti frézovacího nářadí. Pro bezpečnější práci musí být použitý nejmenší vymezovací kroužek.**
- **Použijte jen ostré, udržované a podle doporučení výrobce nastaveného frézovacího nářadí.**
- Dbejte při používání přístrojů a nářadí na výrobku, nebo obalu nebo návodu k obsluze uvedeným hodnotám jako min./max. otáčky a směr otáčení.
- Mějte na paměti, že špatné použití frézovacího nářadí, materiálu a přípravků k vedení materiálu může vést k nebezpečné situaci.
- Během frézování držte ruce dál od frézovacího nástroje.
- Použijte pokud je to možné při frézování stolní přitlačnou botku k paralelnímu frézovacímu dorazu.
- **Podepřete dlouhé materiály na odběrné straně k vyloučení nebezpečných situací při nekontrolovaném pohybu. Podpěra musí být stabilní a ve stejné výši jako strojní stůl např. Odvalovací kozlík (číslo zb. 6119973).**
- **Opracovávejte jen takové kusy materiálu, které odpovídají vaší výšce a hmotnosti a které mohou být bezpečně jednou osobou manipulovány.**
- **Volte nářadí a materiál odpovídající správným otáčkám. V návodu k obsluze vaší horní frézy najdete přesné počty otáček.**
- **Dbejte na maximální rozměry obráběného materiálu (viz technická data).**



ROZSAH DODÁVKY

Vybalte MASTER cut 1500 z krabice a překontrolujte, zda obsahuje všechny vyobrazené díly (obr. 1, obr. 2).



ZÁKLADNÍ MONTÁŽ

Sestavení stolu: Položte vrchní díl stolu na rovnou, čistou podložku. Připevněte přední nohy a spodní výztuhu tak, jak je ukázáno na obrázku. Použijte všechny upevňovací díly. Dbejte na to, aby obě zajišťovací páky byly usazeny v přídržných otvorech a oba šrouby pro ruční utahování byly pevně dotaženy (obr. 3.1). Poté přimontujte zadní nohy a druhou spodní výztuhu. Nyní k předním pevným nohám připevněte obě příčné výztuhy. Zadní nohy potom vykopjte směrem vzhůru a přimontujte druhé konce obou příčných výztuh (obr. 3.2). Nyní podle obrázku nasad'te na zadní nohy dvě patky s pojízdnými kolečky, druhé dvě patky pak nasuňte na přední nohy (obr. 3.3).

POZOR: Dejte pozor na to, že označené upevňovací díly jsou dotaženy jen tak, aby bylo možné stůl bez velkého odporu složit dohromady. Vždy přezkoušejte, že oba zajišťovací držáky zapadly a oba šrouby pro ruční utahování jsou pevně dotaženy.

Nyní je možné stůl postavit na nohy.

POZOR: Dejte pozor, abyste si při rozkládání a skládání stolu a při sklápění strojové desky nepřiskřípli ruce.





CZ

Svěrák: Namontujte svěrák na strojový stůl podle obrázku. Svěrák lze umístit jak na pravou, tak i na levou stranu (obr. 4).

Bezpečnostní spínač: Bezpečnostní spínač namontujte na strojový stůl tak, jak ukazuje obrázek (obr. 5).

Ochranný kryt: Nejprve sestavte jednotlivé díly krytu. Pak zasuňte držák krytu s vedením do hliníkového profilu a klíčem pevně utáhněte oba imbusové šrouby (obr. 6).

Spínací svorka: Přivažte jeden konec šňůry do otvoru spínací svorky, druhý konec přivažte k držáku ochranného krytu (obr. 7).

Posuvná svěrka: Posuvnou svěrku nasadíte na držák (obr. 8).

Úhlový doraz: Úhlový doraz namontujte podle obrázku (obr. 9). Hliníkový doraz je nutné přestavovat v závislosti na výšce obrobku. Při výšce obrobku alespoň 15 mm na stojato (obr. 9.1), při výšce maximálně 15 mm na ležato (obr. 9.1). Úhlový doraz vede obrobek ve vodící drážce (obr. 9.3).

Paralelní doraz: Držák dorazu namontujte podle obrázku (obr. 10.1). Oba šrouby a čtyřhrannou matici zašroubujte jen volně (obr. 10.2). Hliníkový doraz zasuňte tak, jak ukazuje obrázek, a šrouby pevně dotáhněte (obr. 10.3). Paralelní doraz zasuňte do vedení a šrouby pro ruční utahování pevně dotáhněte (obr. 10.4).

POZOR: Zajištění strojové desky: Imbusový klíč slouží k bezpečnému zajištění strojové desky a musí být před každou prací se stolem zasunut tak, jak ukazuje obrázek, v poloze "lock (zajištěno)" (obr. 11).

Vkládací kroužky: Oba vkládací kroužky slouží k Vaší bezpečnosti při vrchním frézování. Vybírejte vždy ten nejmenší možný vkládací kroužek s ohledem na používanou frézu (obr. 12).

Upínací příložky: Zasuňte upínací příložky do předvrtaných otvorů. Slouží společně se svěrákem k upínání obrobků.



SKLÁDÁNÍ A ROZKLÁDÁNÍ STOLU

POZOR: Před složením stolu vytáhněte bezpodmínečně síťovou a přístrojovou vidlici z bezpečnostního spínače!

Skládání: Oba šrouby pro ruční utahování povolte tak, aby obě zajišťovací páky bylo možné přitáhnout a otočit jimi (obr. 14.1). Poté sklopte stůl ve směru šipky. S ohledem na svou bezpečnost dbejte na to, aby byl na patce vždy gumový návlek, jak ukazuje obrázek, a stůl tak nemohl sklouznout (obr. 14.2). Pojízdné válečky na patkách slouží ke snadnému převážení (obr. 14.3).

Rozkládání: Uchopte stůl pevně oběma rukama a nechte dosednout jeho patku, jak ukazuje obrázek (obr. 15.1). Vyklopte nyní stůl pohybem ve směru šipky, až je zcela rozložen (obr. 15.2). Následně jednou rukou přitlačte přední hranu stolu směrem dolů, aby vrchní část lehce zaklapla. Obě zajišťovací páky zasuňte do otvorů a utáhněte oba šrouby pro ruční utahování (obr. 15.3).



PŘÍPRAVA K UPNUTÍ STROJE

POZOR: Otevření a zavření strojové desky je na tomto místě popsáno před započatím práce. Je třeba je provést při každé výměně stroje.

Otevření strojové desky před montáží: Vyjměte imbusový klíč zajišťující strojovou desku. Otočte obě plastové páky směrem vzhůru a strojovou desku na obou pákách lehce nadzdvihněte. Odklopte strojovou desku ve směru šipky až do svislé polohy a posuňte směrem vpřed až na doraz. Poté překlopte desku tak daleko, až bezpečně dolehne na stůl (obr. 16).

POZOR: Dávejte dobrý pozor na to, aby se Vám při práci s deskou nedostaly prsty pod ni (nebezpečí poranění).

Uzamčení strojové desky po skončení montáže stroje: Strojovou desku lehce nadzdvihněte. Pak ji současně přitáhněte zcela dozadu a postavte do svislé polohy až k zadnímu dorazu. Podržte strojovou desku za obě plastové páky a překlopte ji ve směru šipky až do zaklapnutí. Strojovou desku shora zaklapněte a uzavřete obě plastové páky. Nyní zasuňte imbusový klíč opět do zajišťovacího pouzdra pro zajištění strojové desky (obr. 17).



MONTÁŽ RUČNÍ OKRUŽNÍ PILY

Otevřete strojovou desku tak, jak je ukázáno na obr. 16.

Použitelné ruční pily: Maximální rozměry použitelných ručních okružních pil vyplývají z obr. 18. Používejte jen ruční okružní pily s rozpěrným klínem, o maximálním průměru pilového kotouče 200 mm a s hloubkou řezu maximálně do 70 mm.

Montáž a vyrovnaní ruční okružní pily: Vytáhněte výklopný ochranný kryt pily vzhůru a usadte stroj doprostřed na pilovou šterbinu. Povolte aretaci hloubky řezu pily a vysuňte kotouč pily na maximum (obr. 18.2). Aretaci hloubky řezu opět utáhněte. Vyrovnejte ruční pilu do středu šterbiny pro pilu a rovnoběžně s ní.

POZOR: Zkontrolujte nyní vzdálenost předního zubu pilového kotouče k přední hraně pilové šterbiny. Tato vzdálenost musí být menší než 20 mm.

Příklad montáže pro stroje s menší základovou deskou.

Po vyrovnaní stroje namontujte nejprve oba postranní dorazy tak, aby byly celou plochou v kontaktu se základovou deskou stroje. Poté přimontujte obě upínací příložky (obr. 18.3). Nyní připevněte jednu stranu základové desky. Upevněte přitom nejprve přídržný úhelník se dvěma bočními dorazy. Dbejte na kontakt se základovou deskou v celé ploše. Potom analogicky upevněte přídržný úhelník se dvěma bočními dorazy na protilehlé straně. Nyní přimontujte obě upínací příložky (obr. 18.4). Tyto dvě upínací příložky musí být pokud možno připevněny ve směru delší strany základové desky.





CZ

Příklad montáže pro stroje s větší základovou deskou.

Po vyrovnání stroje namontujte nejprve oba postranní dorazy tak, aby byly celou plochou v kontaktu se základovou deskou stroje. Poté přimontujte obě upínací příložky (obr. 18.5 c). Dva boční dorazy upevněte pokud možno ve směru delší strany základové desky (obr. 18.5 d). Nyní smontujte přídržný úhelník s bočním dorazem a navíc se šroubem, podložkou, jisticí podložkou a maticí obr. 18.5 b). Poté přimontujte upínací příložku. Potom analogicky smontujte přídržný úhelník s bočním dorazem a navíc se šroubem, podložkou, jisticí podložkou a maticí na protilehlé straně obr. 18.5 b). Nakonec přimontujte upínací příložku (obr. 18.5 a).

Nyní strojovou desku uzavřete a zajistěte tak, jak je ukázáno na obr. 17.

POZOR: Překontrolujte ještě jednou, je-li pilový kotouč namontován rovnoběžně se šterbinou. Pokud ne, je nutné okružní pilu znova vyrovnat.

Připojení k elektrické síti: Zasuňte přístrojovou vidlici pily do bezpečnostního spínače a prodlužovací kabel od bezpečnostního spínače do síťové zásuvky (obr. 19.1). Prodlužovací kabel není součástí dodávky.

POZOR: Před prvním uvedením do provozu stlačte teplotní spínač! Po přerušení napájení v důsledku přepětí stlačte teplotní spínač po uplynutí čekací doby 5 - 10 minut. Poté je možné zapnout vypínač EIN/ON (obr. 19.2, 19.3).

Na bezpečnostním vypínači stiskněte červené tlačítko (AUS). Poté připojte k ruční pile spínací svorku (obr. 19.4). Stiskněte nyní zelené tlačítko (EIN) a zkontrolujte volný chod pilového kotouče v pilové šterbině (obr. 19.6). Pak opět stiskněte červené tlačítko (AUS) (obr. 19.7).

POZOR: ZPři složení stolu a pokud stroj nepoužíváte, vytahujte vždy síťovou vidlici.

MASTER cut 1500 je nyní připraven k použití.

**STACIONÁRNÍ ŘEZÁNÍ RUČNÍ OKRUŽNÍ PILOU**

POZOR: Pracujte vždy s ochranným krytem a používejte k němu připojené odsávání prachu.

Řezání s úhlovým dorazem

Zasuňte úhlový doraz do vedení (obr. 20.1). Dbejte na to, aby černý konec dorazu procházel co možná nejbližší pod ochranným krytem, aby tak bylo zajištěno nadzvednutí krytu (obr. 20.2). Vytáhněte nyní doraz zpět a přiložte k němu obrobek. Zapněte bezpečnostním spínačem okružní pilu. Posouvejte obrobek tak, jak znázorňuje obrázek, ve směru šipky, s jednou rukou přiloženou k dorazu, s druhou na obrobku, směrem k pilovému kotouči (obr. 20.3), až je obrobek zcela proříznut. Poté bezpečnostním spínačem okružní pilu opět vypněte.

POZOR: Dbejte vždy na to, abyste měli obě ruce dostatečně daleko od pilového kotouče (nebezpečí úrazu).

POZOR: Délka obrobku od osy pilové šterbiny k držáku ochranného krytu může být maximálně 330 mm.

S úhlovým dorazem můžete řezat obrobky pod úhlem 0° – 65°. K tomu povolte šroub pro ruční utahování, nastavte požadovaný úhel a šroub opět pevně dotáhněte (obr. 20.4). Řezání pak probíhá tak, jak ukazují obr. 20.1 až 20.3.

Řezání s paralelním dorazem

Paralelní doraz zasuňte s povoleným stavěcím šroubem pro ruční utahování do vedení. Přisuňte doraz až do blízkosti ochranného krytu. Přesvědčte se, že hliníkový doraz v žádném případě nevyčnívá dál, než k poslednímu viditelnému zubu pilového kotouče (obr. 21.1). V případě potřeby povolte upevňovací šrouby, doraz stáhněte poněkud zpět a poté šrouby znova dotáhněte. Nastavte nyní požadovanou šířku řezu a pevně dotáhněte šroub pro ruční utahování. Pak zapněte bezpečnostním spínačem okružní pilu. Posouvejte obrobek tak, jak znázorňuje obrázek, ve směru šipky směrem k pilovému kotouči (obr. 21.2), až je obrobek zcela proříznut. Poté bezpečnostním spínačem okružní pilu opět vypněte. Při práci s úzkými obrobky používejte bezpodmínečně posouvací tyč (obr. 21.3).

POZOR: Délka obrobků od osy pilové šterbiny k paralelnímu dorazu smí být maximálně 375 mm a od osy pilové šterbiny k držáku ochranného krytu maximálně 330 mm (obr. 21.4).

Vertikální řezy na pokos

Pro vertikální řezání na pokos je nutné ruční pilu znova vyrovnat. Na pile nastavte požadovaný pokosový úhel. Vytáhněte výklopný ochranný kryt pily vzhůru a usadte stroj doprostřed na pilovou šterbinu. Povolte aretační hloubky řezu pily a vysuňte kotouč pily na maximum. Aretační hloubky řezu opět utáhněte. Vyrovnajte ruční pilu do středu pilové šterbiny a rovnoběžně s ní (obr. 22.1, 22.2).

POZOR: Zkontrolujte nyní vzdálenost předního zubu pilového kotouče k přední hraně pilové šterbiny. Tato vzdálenost musí být menší než 20 mm (obr. 22.3).

Po vyrovnání stroje namontujte nejprve oba postranní dorazy tak, aby byly celou plochou v kontaktu se základovou deskou stroje. Poté přimontujte obě upínací příložky (obr. 22.4 a). Nyní připevněte jednu stranu základové desky. Upevněte přitom nejprve přídržný úhelník se dvěma bočními dorazy. Dbejte na kontakt se základovou deskou v celé ploše. Potom analogicky upevněte přídržný úhelník se dvěma bočními dorazy na protilehlé straně. Nyní přimontujte obě upínací příložky. Tyto dvě upínací příložky musí být pokud možno připevněny ve směru delší strany základové desky (obr. 22.4 b). **Poznámka:** U větších základových desek postupujte při upevňování tak, jak je ukázáno na straně 15 (obr. 18.5). Zkontrolujte nyní ještě jednou volný chod pilového kotouče v pilové šterbině (obr. 22.5).

Nyní strojovou desku uzavřete a zajistěte tak, jak je ukázáno na obr. 17.

POZOR: Překontrolujte ještě jednou, je-li pilový kotouč namontován rovnoběžně se šterbinou. Pokud ne, je nutné okružní pilu znova vyrovnat.





CZ

ŘEZÁNÍ S PŘÍMOČAROU PILKOU

Přímočarou pilku vyrovnejte na strojové desce tak, aby list běhal uprostřed pilového otvoru (obr. 23.1). Nyní pilku přimontujte podle obrázku pomocí čtyř bočních dorazů a čtyř příložek (obr. 23.2). Nyní strojovou desku uzavřete a zajistěte tak, jak je ukázáno na obr. 17. Nasuňte spínací svorku na vypínač přímočaré pilky a propojte přístrojovou vidlici s bezpečnostním spínačem. Při řezání přímočarou pilkou používejte bezpodmínečně ochranný kryt (obr. 23.3).

POUŽITÍ JAKO PRACOVNÍ STŮL

Der MASTER cut 1500 má 4 plastové upínací příložky. Těmi je možné flexibilně a bezpečně upínat obrobky (obr. 24).

NASTAVENÍ STROJOVÉ DESKY:

Výška strojové desky na pracovní desce je nastavena od výrobce tak, že je zajištěno posouvání obrobku po celé pracovní a strojové desce. V případě potřeby lze strojovou desku výškově nastavit. K tomu účelu povolte šest kontramatic. Potom strojovou desku výškově vyrovnejte pomocí šesti stavěcích šroubů do stejné výšky s pracovní deskou a kontramatice opět utáhněte. Zkontrolujte před každou prací, že všech šest kontramatic je vždy pevně dotaženo. Zkontrolujte před každou prací i to, že jsou pevně dotaženy šrouby a kontramatice obou držáků zapadajících do strojové desky (obr. 25).

SPECIÁLNÍ PŘÍSLUŠENSTVÍ PRO MASTER cut 1500

DVA DODATEČNĚ MONTOVATELNÉ ROZPĚRNÉ KLÍNY, č. zboží 6930000 a 6904000, PRO POUŽITÍ RUČNÍCH OKRUŽNÍCH PIL BEZ ROZPĚRNÉHO KLÍNU.

POZOR: Zde popsané speciální příslušenství je dovoleno používat výhradně se stolem MASTER cut 1500.

POZNÁMKA: Funkce a obsluha tohoto speciálního příslušenství je popsána v následujícím textu a od strany 24 doplněna obrázky.

POUŽÍVÁNÍ KE STANOVENÉMU ÚČELU

Oba dva rozpěrné klíny dovolují použití ručních okružních pil bez rozpěrného klínu.

Klín 6903000 je povolen pro používání ručních pil s pilovými kotouči do maximálního průměru 160 mm a šířkou řezu alespoň 2,4 mm až maximálně 2,8 mm.

Klín 6904000 je povolen pro používání ručních pil s pilovými kotouči do maximálního průměru 200 mm, šířkou řezu alespoň 2,4 mm až maximálně 2,8 mm a maximální hloubkou řezu 66 mm.

POZOR: Před použitím speciálního příslušenství je bezpodmínečně třeba respektovat všeobecné bezpečnostní pokyny, bezpečnostní pokyny pro ruční okružní pily a původní návod k obsluze okružní pily bez rozpěrného klínu!

ROZPĚRNÉ KLÍNY Č. ZBOŽÍ 6903000 A 6904000

Položka zboží rozpěrný klín 6903000 obsahuje tyto díly: 1x rozpěrný klín (pro max. průměr pilového kotouče 160 mm), 1x upínací přípravek klínu (dlouhé provedení), 1x seřizovací měrka (obr. A).

Položka zboží rozpěrný klín 6904000 obsahuje tyto díly: 1x rozpěrný klín (pro max. průměr pilového kotouče 200 mm), 1x upínací přípravek klínu (krátké provedení), 1x seřizovací měrka (obr. B).

POZOR: Následující text popisuje jen montáž a funkci rozpěrného klínu č. zboží 6903000 pro ruční okružní pily s maximálním průměrem pilového kotouče 160 mm.

Rozpěrný klín č. zboží 6904000 pro ruční okružní pily s maximálním průměrem pilového kotouče 200 mm je co do montáže a funkce shodný. S tímto klínem je však možné opracovávat obrobky s maximální výškou až 60 mm.

MONTÁŽ ROZPĚRNÉHO KLÍNU

Otevřete strojovou desku tak, jak je ukázáno na obr. 16 (obr. C.1). Namontujte upínací kolík s upevňovacími díly. Toto spojení smontujte jen volně (obr. C.2). Strojovou desku zavřete (obr. C.3). Zasuňte rozpěrný klín ca. 2 cm shora do drážky upínacího kolíku. Dbejte na to, aby byl klín natočen tak, jak ukazuje obrázek, ve směru šipky až k dorazu na strojové desce (= vyrovnaní do svislého směru). Utáhněte pevně imbusový šroub (obr. C.4, C.5). Nyní strojovou desku opět otevřete (obr. C.6).

MONTÁŽ RUČNÍ OKRUŽNÍ PILY

Vytáhněte výklopný ochranný kryt pily vzhůru a usaďte stroj doprostřed na pilovou šterbinu. Povolte aretaci hloubky řezu pily a vysuňte kotouč pily na maximum. Aretaci hloubky řezu opět utáhněte.

POZOR: Zkontrolujte nyní vzdálenost předního zubu pilového kotouče k přední hraně pilové šterbiny. Tato vzdálenost musí být menší než 20 mm.

Vyrovnejte přední stranu pily se značkou 0 na základové desce pily a s oběma pomocnými ryskami na strojové desce. Na zadní straně pily vyrovnejte pilový kotouč na střed s rozpěrným klínem (obr. D.1). **Poznámka:** Nejlepší pohled pro kontrolu správného vyrovnaní máte za klínem ve směru pilového kotouče, protože pilový kotouč je ze silnějšího materiálu nežli klín. Po vyrovnaní pily namontujte nejprve oba postranní dorazy tak, aby byly celou plochou v kontaktu se základovou deskou stroje. Poté přimontujte obě upínací příložky (obr. D.2).

POZOR: Překontrolujte nyní ještě jednou, je-li pilový kotouč vyrovnaný na střed s klínem. Pokud ne, je nutné okružní pilu znova vyrovnat.

Nyní připevněte druhou stranu základové desky. Upevněte přitom nejprve přídržný úhelník se dvěma bočními dorazy. Dbejte na kontakt se základovou deskou v celé ploše. Potom analogicky upevněte přídržný úhelník se dvěma bočními dorazy na protilehlé straně. Nyní přimontujte obě upínací příložky (obr. D.3). Tyto dvě upínací příložky musí být pokud možno připevněny ve směru delší strany základové desky.

Poznámka: Další možnosti, jak upevnit různé základové desky, najdete popsané na stranách 13 - 15.





CZ

Nastavení bezpečné vzdálenosti od rozpěrného klínu a pilového kotouče pomocí seřizovací měrky.

Zavřete strojovou desku (obr. E.1). Připevněte jednotlivé díly ke klínu tak, jak ukazuje obrázek (obr. E.2). Šroub a rýhovanou matici, které jsou spojeny s klínem, pevně dotáhněte, šroub a rýhovanou matici, které jsou vpředu v pouzdru, zašroubujte jen zlehka (obr. E.3). Nyní imbusovým klíčem povolte upevnění klínu (obr. E.4). Přisuňte klín svisle směrem k pilovému kotouči (obr. E.5). Přisuňte klín směrem dolů tak daleko, až se alespoň jeden zub pilového kotouče v pouzdru dotkne seřizovací měrky (detail E.6). Nyní pevně dotáhněte přední rýhovanou matici (obr. E.6). Po dotažení imbusového šroubu je nastavena bezpečná vzdálenost 5 mm mezi pilovým kotoučem a rozpěrným klínem (obr. E.7). Pak odšroubujte seřizovací měrku z klínu (obr. E.8).

POZOR: Překontrolujte nyní ještě jednou, je-li pilový kotouč vyrovnán na střed s klínem (viz detail na obr. E.8) a je-li dodržena vzdálenost max. 5 mm mezi pilovým kotoučem a klínem (viz detail na obr. E.6). Pokud ne, je nutné okružní pilu znova vyrovnat.

POZOR: Zkontrolujte před každou prací, že rozpěrný klín a příslušné upevňovací díly jsou pevně dotaženy!

Nyní strojovou desku zajistěte tak, jak je ukázáno na obr. 17. Stůl je nyní připraven ke stacionárnímu řezání. Přečtěte si k tomu dále odstavec o stacionárním řezání ruční okružní pilou.

Přestavení hloubky řezu

Při změně hloubky řezu ruční okružní pilou je nutné současně výškově přestavit rozpěrný klín, aby byla zajištěna bezpečná vzdálenost max. 5 mm od pilového kotouče. Nejprve imbusovým klíčem povolte rozpěrný klín. Nastavte požadovanou hloubku řezu okružní pilou. Aretaci hloubky řezu nyní utáhněte. Přišroubujte a nastavte správnou polohu seřizovací měrky a klínu, jak ukazují obr. E.1 až E.8.

Vertikální řezy na pokos

Pro vertikální řezání na pokos je nutné ruční pilu znova vyrovnat. Na pile nastavte požadovaný pokosový úhel. Vytáhněte výklopný ochranný kryt pily vzhůru a usadte stroj doprostřed na pilovou šterbinu. Povolte aretaci hloubky řezu pily a vysuňte kotouč pily na maximum. Utáhněte aretaci hloubky řezu (obr. F.1, F.2). Povolte imbusový šroub a natočte rozpěrný klín tak, až je klín přesně středově vyrovnán s kotoučem pily (obr. F.3).

POZOR: Zkontrolujte nyní vzdálenost předního zubu pilového kotouče k přední hraně pilové šterbiny. Tato vzdálenost musí být menší než 20 mm (obr. F.4).

Utáhněte pevně imbusový šroub (obr. F.5).

POZOR: Vyrovnajte nyní pilový kotouč rovnoběžně v pilové šterbině a zároveň dbejte na to, aby byl pilový kotouč vždy vyrovnán na střed s klínem.

Namontujte nyní oba postranní dorazy tak, aby byly celou plochou v kontaktu se základovou deskou stroje. Poté přimontujte obě upínací příložky. Nyní připevněte druhou stranu základové desky. Upevněte přitom nejprve přídržný úhelník se dvěma bočními dorazy. Dbejte na kontakt se základovou deskou v celé ploše. Potom analogicky upevněte přídržný úhelník se dvěma bočními dorazy na protilehlé straně. Nyní přimontujte obě upínací příložky. Tyto dvě upínací příložky musí být pokud možno připevněny ve směru delší strany základové desky (obr. G).

Nastavení bezpečné vzdálenosti od rozpěrného klínu a pilového kotouče pomocí seřizovací měrky.

Zavřete strojovou desku (obr. H.1). Připevněte jednotlivé díly ke klínu tak, jak ukazuje obrázek (obr. H.2). Šroub a rýhovanou matici, které jsou spojeny s klínem, pevně dotáhněte, šroub a rýhovanou matici, které jsou vpředu v pouzdru, zašroubujte jen zlehka (obr. H.3). Imbusovým klíčem nyní povolte upevnění klínu (obr. H.4). Přisuňte klín pod stejným úhlem pilového kotouče blíže ke kotouči (obr. H.5). Přisuňte klín tak daleko, až se alespoň jeden zub pilového kotouče v pouzdru dotkne seřizovací měrky (viz detail H.6). Nyní pevně dotáhněte přední rýhovanou matici (obr. H.6). Po dotažení imbusového šroubu je nastavena bezpečná vzdálenost 5 mm mezi pilovým kotoučem a rozpěrným klínem (obr. H.7). Poté seřizovací měrku opět odšroubujte od klínu. Zajistěte strojovou desku, jak je znázorněno na obr. 17, a zkontrolujte ještě jednou volný chod pilového kotouče (obr. I).

POZOR: Překontrolujte nyní ještě jednou, je-li pilový kotouč vyrovnán na střed s klínem (viz detail na obr. I) a je-li dodržena vzdálenost max. 5 mm mezi pilovým kotoučem a klínem (viz detail na obr. H.6), pokud ne, je nutné okružní pilu znova vyrovnat.

POZOR: Zkontrolujte před každou prací, že rozpěrný klín a příslušné upevňovací díly jsou pevně dotaženy!

Stůl je nyní připraven ke stacionárnímu řezání. Přečtěte si k tomu dále odstavec o stacionárním řezání ruční okružní pilou.

Záruka

Milá kutilko, milý kutilo,
vybrali jste si vysoce hodnotný wolcraft® produkt, který vám při práci přinese mnoho radosti.

wolcraft® produkty odpovídají vysokému technickému standardu a před tím než se dostanou do prodejny projdou intenzivním vývojem a testováním. V průběhu sériové výroby jsou kontrolovány a pravidelně testovány na vysokou kvalitu. Správný technický vývoj a odpovídající kontrola dávají záruku správné koupě.

Na zakoupený produkt wolcraft® vám poskytujeme při použití přístroje výhradně v oblasti domácích kutilských prací záruku 10 roků od data nákupu. Zárukou zahrnuje pouze škody na zakoupeném předmětu samotném a pouze takové, které se vztahují na materiálové a výrobní vady. Tato záruka nezahrnuje nedostatky a škody způsobené nesprávnou obsluhou nebo nedostatečnou údržbou. Záruka se rovněž nezahrnuje na jevy, způsobené obvyklým opotřebením či opotřebením běžným používáním a rovněž nedostatky a škody, které byly zákazníkovi při uzavírání smlouvy známy.

Nároky na uznání záruky lze uplatnit pouze po předložení účtenky/dokladu o koupi.

Firmou wolcraft® poskytnuté záruky neomezují vaše zákonná práva spotřebitele (podle plnění, odstoupení nebo snížení, náhrady škody nebo výdajů).





CZ

Prohlášení o shodě podle EU – stroje norma 2006/42/EU, příloha II A

Tímto prohlašuje firma wolcraft GmbH v D-56746 Kempenich, Wolff Str. 1, že tento produkt (MASTER cut 1500) odpovídá normě pro stroje 2006/42/EU. TUEV Rheinland LGA Products GmbH, Tillystrasse 2, 90431 Nürnberg. BM: 60087567 0001
V souladu s následujícími normami: DIN EN 60745-1, DIN EN 60745-2-5, DIN EN 60745-2-11

Kempenich, 02.08.2013

Michael Bauseler

Zplnomocněná osoba k podpisu prohlášení o shodě a k sestavení technických podkladů.
(vedení společnosti/technika/logistika; wolcraft GmbH)





H

BEVEZETÉS

- **FIGYELEM!** Olvassa el az összes biztonsági előírást és használati útmutatót, amelyet a MASTER cut 1500-hez, illetve a használni kívánt szerszámgépekhez kapott. A biztonsági előírások be nem tartása áramütéshez, tűzhöz, és/vagy súlyos sérülésekhez vezethet.
- A használati útmutatót őrizze meg jövőbeni felhasználáshoz.

MŰSZAKI ADATOK

| | |
|--|---|
| Méret kinyitva: | 780 x 520 x 863 mm (szélesség x mélység x magasság) |
| Méret összecsukva: | 1335 x 520 x 260 mm |
| Munkafelület: | 780 x 500 mm |
| Max. munkadarab magasság: | asztali körfűrész 60 mm asztali körfűrész 375 mm |
| Max. vágási szélesség párhuzamvezetővel: | |
| Feszítőlyukak furatátmérője: | 20 mm |
| Terhelhetőség: | 200 kg |
| Súly: | 17 kg |

JELÖLÉSEK ÉS JELENTÉSÜK

| | | | |
|--|---|--|--|
| | Általános veszélyre való figyelmeztetés | | Nem használható tűzifa vágására. |
| | Olvassa el az útmutatót! | | Kizárólag maximum 70 mm-es vágásmélységgel rendelkező kézi körfűrészeket használjon. |
| | Viseljen védőszemüveget! | | Kizárólag maximum 200 mm-es fűrészlap-átmérővel rendelkező kézi körfűrészeket használjon. |
| | Viseljen hallásvédelmi eszközt! | | A kézi körfűrész vágásmélységét minden munkalépés előtt úgy állítsa be, hogy a körfűrész lapja maximum 4 mm-re kilógjon a munkadarabból. |
| | Viseljen porvédő maszkot! | | Kizárólag hasítóékkal rendelkező kézi körfűrészeket használjon. |
| | Húzza ki az elektromos csatlakozót. | | Kizárólag 2760 W maximális teljesítményű gépeket használjon. |
| | Általános információk | | A mindenkor megjelölt piktogram a kézi körfűrész alaplemezeinek méreteire vonatkozik (kisebb, ill. nagyobb alaplemez-méretetek). |

SZERSZÁMOK AZ ÖSSZESZERELÉSHEZ



1 imbuszkulcs: SW 5
(vele szállítjuk)



2 csavarhúzó: PH 1, PH 2
(nem szállítjuk a termékkel)



3 imbuszkulcs: SW 8, 10, 13
(nem szállítjuk a termékkel)

RENDELTETÉSSZERŰ HASZNÁLAT

A MASTER cut 1500 egy multifunkcionális munka- és gépasztal. A következő célokra alkalmas:

- Hasítóékes kézi körfűrész felszerelésére a gépalaplapra legfeljebb 200 mm átmérőjű fűrészlappal és legfeljebb 70 mm vágásmélységgel. Csak a megnevezett maximális alaplapméretű fűrészeket használja (lásd a 18. ábrát). Így felszerelve ez egy telepített asztali körfűrész.
- Körfűrészasztalként való használatra kézi körfűrészekhez hasítóék nélkül. Kizárólag a külön kapható hasítóék tartozékkal együtt, cikkszám: 6903000, legfeljebb 160 mm átmérőjű fűrészlappal és legalább 2,4 mm vágásszélességgel.
- Körfűrészasztalként való használatra kézi körfűrészekhez hasítóék nélkül. Kizárólag a külön kapható hasítóék tartozékkal együtt, cikkszám: 6904000, legalább 161 mm, illetve legfeljebb 200 mm átmérőjű fűrészlapokkal, legalább 2,4 mm, illetve legfeljebb 66 mm vágásmélységgel.
- Lyukfűrész asztalként való használatra.
- Marógépasztalként való használatra kizárólag 6901000 cikkszámú párhuzamos maróvezetővel és 230 Voltos és legfeljebb 1800 W teljesítményű felsőmaróval. Nem használható 27 mm-nél nagyobb átmérőjű marófej.
- Munkaasztalként való használatra munkadarabok megmunkálásához (pl.: fúrás, csiszolás stb.).
- Be kell tartani az alkalmazott gépek gyártói utasításait és a biztonsági utasításait, valamint a gépasztal biztonsági utasításait.
- Amennyiben a MASTER cut 1500-at le kell selejteznie, kérjük, vegye figyelembe a helyi ártalmatlanítási előírásokat.

A nem rendeltetésszerű használatból eredő károkért és balesetekért a használó felel.





H

ÁLTALÁNOS BIZTONSÁGI ELŐÍRÁSOK

- **Tartsa a munkaterületét tisztán és jól megvilágítva.** A rendetlenség és a ki nem világított munkaterületek balesetekhez vezethetnek.
- **Az elektromos szerszámmal ne dolgozzon olyan robbanásveszélyes környezetben, amelyben gyúlékony folyadékok, gázok vagy porok találhatóak.** Az elektromos szerszámok szikrákat gerjesztenek, melyek következtében a por vagy gőzök lángra kaphatnak.
- **Az elektromos szerszám használata során tartsa távol a gyermekeket és más személyeket.** A figyelem elterelése esetén elveszítheti a készülék felett az ellenőrzést.
- **Az elektromos szerszám csatlakozó dugójának bele kell illesnie a dugaszoló aljzatba. A csatlakozó dugón semmilyen formában sem szabad változtatásokat végrehajtani. A védőöldelt elektromos szerszámokkal együtt ne használjon adapteres csatlakozó dugókat.** A nem módosított csatlakozó dugók és a megfelelő dugaszoló aljzatok csökkentik az elektromos áramütés kockázatát.
- **Az elektromos szerszámokat tartsa távol az esőtől és a nedvességtől.** A víz elektromos szerszámba való bejutása növeli az elektromos áramütés kockázatát.
- **Amennyiben az elektromos szerszámmal a szabadban dolgozik, csak olyan hosszabbító kábeleket használjon, melyek kültéri használatra is alkalmasak.** A kültéri használatra is alkalmas hosszabbító kábel használata csökkenti az elektromos áramütés kockázatát.
- **Amennyiben az elektromos szerszám nedves környezetben történő üzemeltetése elkerülhetetlen, használjon hibaáramvédő-kapcsolót.** A hibaáramvédő - kapcsoló használata csökkenti az elektromos áramütés kockázatát.
- **Legyen figyelmes és ügyeljen arra, amit csinál és járjon el óvatosan az elektromos szerszámmal történő munkavégzés során. Ne használja az elektromos szerszámot, ha fáradt, vagy ha drog, alkohol vagy gyógyszer befolyásoltság alatt áll.** Az elektromos szerszám használata során már egy figyelmetlen pillanat is elegendő ahhoz, hogy komoly sérülések jöjjenek létre.
- **Viseljen megfelelő személyi védőfelszerelést:** hallásvédelmi eszközt, védőszemüveget, porvédő maszkot a porral járó munkáknál, védőkesztyűt a durva felületű munkadaraboknál illetve a szerszám gép cseréjénél!
- **Az elektromos szerszám bekapcsolása előtt távolítsa el a beállító szerszámokat és a csavarhúzó kulcsokat.** A készülék forgó részében található szerszám vagy kulcs sérülésekhez vezethet.
- **Viseljen megfelelő ruházatot. Ne viseljen bő ruházatot vagy ékszereket. A haját, a ruházatot és a kesztyűket tartsa távol a mozgás alatt álló részekről.** A laza ruházatot, az ékszereket vagy a hosszú hajat a mozgás alatt álló részek magukkal ragadhatják.
- **Mindig használja a porszivósítást.**
- **Ne használjon olyan elektromos szerszámot, melynek a kapcsolója tönkrement.** A ki és be nem kapcsolható elektromos szerszám veszélyes és meg kell javítani.
- **A nem használt elektromos szerszámokat gyermekek által el nem érhető helyen tárolja. Ne engedje, hogy a készüléket olyan személyek használják, akik nem ismerik annak kezelését és ezeket az útmutatókat nem olvasták el.** Az elektromos szerszámok veszélyesek, ha tapasztalatlan személyek használják őket.
- **Minden munkafolyamat megkezdése előtt ellenőrizze a szerszám gépek illetve szerszámok működőképességét.** Soha ne dolgozzon sérült géppel, illetve tompa szerszámmal.
- **Az elektromos szerszámot csak a megfelelő szakmai képzettséggel rendelkező személyzetnek és csak eredeti alkatrészekkel engedje javítani.** Ez biztosítja az elektromos szerszám biztonságát.
- **Ha az elektromos szerszám gépeken beállításokat végez vagy tartozékot cserél, húzza ki az elektromos csatlakozót a csatlakozóaljzatból, illetve vegye ki a készülék akkuját.** Az elektromos szerszám gépek véletlen beindítása balesethez vezethet.
- **Gondosan szerelje össze, illetve állítsa fel a munkaasztalt, mielőtt az elektromos szerszám gépet beépíti.** A gondos felállítás fontos, hogy az asztal összedőlését elkerülje.
- **Az elektromos szerszám gépet gondosan rögzítse fel a géptartó lapra a használat előtt.** Az elektromos szerszám gép megcsúszása a géptartó lapon a munkadarab fölötti kontroll elvesztéséhez vezethet.
- **A munkaasztalt szilárd, sima és vízszintes felületen állítsa fel.** Ha a munkaasztal megcsúszhat vagy billeghet a felületen, az elektromos szerszám gép, illetve a munkadarab nem vezethető megfelelő biztonsággal.
- **Ne terhelje túl a munkaasztalt, és ne használja létraként vagy állványként.** A munkaasztal túlterhelése, vagy a rá felállás ahhoz vezethet, hogy a súlypont túl magasra kerül, és így az asztal felborulhat.
- **Ne munkáljon meg más anyagot, mint fát, vagy könnyen forgácsolható műanyagokat.** Kivétel: a szűrőfűrész esetében - megfelelő fűrészlap használata mellett - könnyen forgácsolható fémetek (mint pl. alumínium) is megmunkálhat.
- **Szilánkokat, spéneket, egyéb, a munkadarabból levált darabokat tilos a működő szerszám gép (fűrészlap) környezetéből kézzel eltávolítani!**
- **A felhasznált szerszám gépeknek meg kell felelniük a DIN EN 60745-1 szabványnak. Az 1995 utáni szerszám gépeknek CE jellel kell rendelkezniük.**
- **Ne vágjon „szabad kézzel”:** a munkadarabot ne csak kézzel, hanem a párhuzam- vagy szögvezető használatával vezesse a szerszám géphez!
- **A fűrészlapot nem szabad a kikapcsolás után oldalról történő ellennyomással lefékezni.**
- **Csak a rendeltetésüknek megfelelően használja a szerszámokat.**
- **Csak hibátlan fűrészlapot szabad használni. Az alaptest nem lehet vastagabb, és a fűrészfogterpesztés nem lehet keskenyebb, mint a feszítőék vastagsága.**
- **Rendszeres időközönként ellenőrizze, hogy a csavarkötések szorosan tartanak.**
- **A munkaasztalról távolítsa el azokat a tárgyakat a munka megkezdése előtt, amelyekkel nem fog dolgozni.**
- **Soha ne használja a munkadarabot rendeltetésétől eltérő célra, illetve olyan módon, amely nincs a használati utasításban.**
- **Nem használható tűzifa vágására.**
- **Kör keresztmetszetű fa vágására nem használható.**
- **A gépet csak a biztonsági kapcsolón keresztül szabad ki/be kapcsolni.**
- **A gépkapcsoló tartósan bekapcsolt állapotban történő rögzítéséhez a mellékelt kapcsolórögzítő kengyelt használja.**
- **Kiseb méretű munkadarabok megmunkálásakor használjon tolóbakot.**
- **Ha nem használja, helyezze el a tolóömböt az erre a célra kialakított tartóra a tároláshoz (8. ábra).**
- **Bizonyosodjon meg arról, hogy az asztallábak biztosítására való két kihajtható tartó az oldalsó rész furataiban van rögzítve a biztosító csapszegekkel, és a kézzel forgatható csavarok szorosra meg vannak húzva (15.3 ábra).**
- **Az üzembe helyezés előtt győződjön meg arról, hogy a kézi körfűrész, a felső maró vagy a lyukfűrész szabályosan van rögzítve a gépalap lapon és a gépalaplap biztosan beakadt a gépasztal hornyába, illetve a kiegészítő biztosítást nyújtó imbuszkulcs be van dugva (17.3 ábra).**
- **Ne használja a fűrészasztalt a szabadban esős időben.**
- **Vegye figyelembe a munkadarab maximális méreteit (Lásd a Műszaki adatok című részt).**





H

BIZTONSÁGI ELŐÍRÁSOK KÖRFŰRÉSZEKHEZ

- Ezeken a körfűrészspecifikus biztonsági előírásokon kívül a felhasznált szerszám gép biztonsági előírásait is be kell tartani!
- Csak hasítóékes kézi körfűrészgépet használjon, amelynek fűrészlapátmérője nem haladja meg a 200 mm-t, illetve a vágásmélysége a 70 mm-t.
- Csak a megengedett maximális alaplapméreten belüli alaplapméretű körfűrészszerszámok szerelhetők fel (ld. 18 ábra).
- Az asztali körfűrész csak megfelelően rögzített védőburkolattal szabad használni.
- **FIGYELEM:** Győződjön meg róla, hogy a körfűrészlap a nyílással párhuzamosan van felszerelve a fűrészrészben, adott esetben a kézi körfűrészről újból be kell állítani.
- A hosszú munkadarabokat támassza alá a nekitolási oldalal, hogy vízszintesen feküdjenek fel. Használjon pl. wolfcraft felsőgörgős bakot (cikkszám 6119973).
- Kerülje el a körfűrész túlterhelését.
- Ne használjon csiszolókorongot.
- Csak a javasolt fűrészlapokat használja, és ezeket a megmunkálandó anyagnak megfelelően válassza ki.
- **Veszély: ne nyúljon kézzel a fűrészlaphoz, illetve a fűrészlap környezetébe!**
- **Ne fogja meg a munkadarabot alulról.** A védőburkolat nem tudja a fűrészlaptól megvédeni a munkadarab alatt.
- **A vágásmélységet a munkadarab vastagságához állítsa be.** A munkadarab alatt kevesebb, mint egy teljes fogmagasság kell látható legyen.
- Legyen mindig felkészülve rá, hogy a fűrészelésnél a fűrészlap elránthatja a munkadarabot, illetve visszarúghatja a kezelő felé.
- A visszarúgás a körfűrész hibás és/vagy nem megfelelő használatának eredménye. Megfelelő elővigyázatossággal, ahogy ezt a következőkben ismertetjük, ennek hatásai csökkenthetők.
- **A fűrész két kézzel tartsa erősen, karjait pedig olyan helyzetben tartsa, hogy azokkal el tudja nyelni a visszarúgás erejét. Mindig a fűrészlap vonala mellett álljon, ne úgy, hogy a teste a fűrészlap vonalába kerüljön.** A visszarúgáskor a körfűrész hátrafelé elugorhat, de a megfelelő elővigyázatossággal ez azonnal elkerülhető.
- **Ha a fűrészlap beragad, vagy Ön abbahagyja a munkát, kapcsolja ki a körfűrész, és tartsa a munkadarabban, amíg a körfűrészlap magától le nem áll.** Ne akarja a körfűrész a munkadarabból kiemelni vagy hátrfelé kihúzni, amíg a fűrészlap mozog, mert ez visszarúgáshoz vezethet. Derítse ki és szüntesse meg a fűrészlap beragadásának okát.
- **Ha a munkadarabban álló körfűrész újra el akarja indítani, először hozza a fűrészlapot a fűrészelési rés közepére, és ellenőrizze, nincsenek-e beakadva a fogak a munkadarabba.** Ha a fűrészlap be van szorulva, akkor az újraindításkor kiugorhat a munkadarabból, vagy visszarúgást okozhat.
- **Nagyobb lapok megmunkálásánál támassza alá őket, hogy csökkentse a visszarúgás kockázatát, amit az esetleg beszoruló fűrészlap okozhat.** A nagyobb méretű lapok saját súlyuk miatt meggörbülhetnek. A lapokat mindkét oldalukon, mind a fűrészelési rés közelében, mind a szélükön alá kell támasztani.
- **Soha ne használjon életlen vagy megrongálódott fűrészlapokat.** Az életlen vagy hibás fogkiosztású fűrészlapok a túl keskeny vágási rés által megnövekedett súrlódáshoz, a fűrészlap beragadásához és visszarúgáshoz vezetnek.
- **A fűrészelés előtt húzza meg szorosra a vágási mélység és vágási szög beállító elemeket.** Ha a fűrészelés során megváltoznak a beállítások, a fűrészlap bekelődhet és a fűrész visszarúghat.
- **Legyen különösen elővigyázatos, ha meglévő falban, vagy más be nem látható területen fűrészeli.** Az anyagba beszüllyedő fűrészlap a fűrészelés közben kívülről nem látható akadályokba megakadhat és ez visszarúgáshoz vezethet.
- **A hosszvágó és illesztőfűrész használata esetén mindig használja a tolóbotot, mivel a fűrészlap nem látható.**



BIZTONSÁGI ELŐÍRÁSOK SZÚRÓFŰRÉSZEKHEZ

- Ezeken a szűrőfűrészspecifikus biztonsági előírásokon kívül a felhasznált szerszám gép biztonsági előírásait is be kell tartani!
- Ne dolgozzon sérült szűrőfűrészszel.
- Kerülje el a szűrőfűrész túlterhelését.



FIGYELEM: MARÓASZTALKÉNT KIZÁRÓLAG PÁRHUZAMVEZETŐVEL (CIKKSZÁMA 6901000) EGYÜTT HASZNÁLHATÓ BIZTONSÁGI ELŐÍRÁSOK FELSŐMARÓKHOZ

- Ezeken a felsőmaróspecifikus biztonsági előírásokon kívül a felhasznált szerszám gép biztonsági előírásait is be kell tartani!
- Legyen mindig felkészülve arra, hogy a marás közben a munkadarab kontrollálhatatlanná válhat, illetve visszarúghat.
- **Ne használja a munkaasztalt íves maráshoz.**
- **Marási munkát csak a kiegészítőként külön kapható párhuzamos marásvezetővel (cikkszám 6901000) végezzen, a visszarúgás elkerülése érdekében, illetve azért, hogy a maróhoz kézzel való hozzáérés veszélyét minimálisra csökkentse.**
- Vegye figyelembe a párhuzamos marásvezető eredeti használati utasítását (cikkszám 6901000) a megfelelő felszereléshez.
- Ne használjon 1800 W-nál nagyobb teljesítményű, illetve 230 V-nál magasabb üzemi feszültségről működő felsőmarót.
- Ne használjon 27 mm-nél nagyobb átmérőjű marófejet.
- Figyeljen arra, hogy a munkadarab elötölésnek mindig a maró forgásirányával szemben kell történnie.
- **A maróasztalként való használatához adott vágóbetét-gyűrűk közül mindig a megfelelő méretűt használja. A biztonságos munkához mindig a lehető legkisebb gyűrűt kell használni.**
- **Mindig csak éles, megfelelően karbantartott és a gyártó utasításainak megfelelően beállított marófejeket használjon.**
- Figyeljen a használt szerszámok és szerszámok felületén, a csomagolásukon, vagy a használati utasításaikban megadott előírásokra és paraméterekre, különös tekintettel a minimum és maximum fordulatszámra és a forgásirányra.
- Vegye figyelembe, hogy a marószerszámok nem megfelelő alkalmazása, a nem megfelelő munkadarab használata, illetve a munkadarab feldolgozására vonatkozó előírások figyelmen kívül hagyása veszélyes helyzet kialakulásához vezethet.
- A marásvezető közelében történő maráskor tartsa kezét távol a marótól.
- Amikor csak lehetséges, használjon a párhuzamos maróvezető mellett nyomószarukat is.
- A hosszú munkadarabokat megfelelően alá kell támasztani, a munkadarab esetleges lebillenéséből adódó balesetek elkerülése érdekében. Az alátámasztásnak stabilan kell állnia, és a munkaasztallal megegyező magasságúnak kell lennie (mint pl. a 6119973 cikkszámú külön kapható felsőgörgős bak).
- Csak olyan munkadarabokkal dolgozzon, amelyeket súlyukból és méretükből adódóan egy ember még biztonságosan kezelni tud.
- A szerszám és a munkadarab ismeretében válassza ki a megfelelő fordulatszámot. A felsőmaró kézikönyve tartalmazza a megfelelő fordulatszámokat.
- Vegye figyelembe a feldolgozható munkadarab maximális méreteit (lásd műszaki adatok).





H

SZÁLLÍTÁSI TERJEDELEM

Somagolja ki a MASTER cut 1500-at a kartondobozból és ellenőrizze, hogy hiánytalanul tartalmaz-e minden, az ábrán szereplő alkatrészt (1. ábra, 2. ábra).

ALAPSZERELÉS

Az asztal összeállítása: Helyezze az asztal felső részét egy egyenes és tiszta felületre. Rögzítse az elülső lábpárat és az alsó merevítőt az ábra szerint a rögzítőelemekkel. Ügyeljen arra, hogy mindkét reteszelő kar a tartófuratban legyen és mindkét kézzel forgatható csavar szorosan meg legyen húzva (3.1 ábra). Ezt követően szerelje fel a hátsó lábpárat és a második alsó merevítőt. Ezután rögzítse a két keresztmerevítőt az elülső fix lábpáron, ezt követően tolja a hátsó lábpárat felfelé és szerelje fel a két keresztmerevítő másik végét (3.2 ábra). Ezután húzza rá az ábra szerint a két görgős talpütközőpárt a hátsó lábpárra, a másik kettőt pedig az elülső lábpárra (3.3 ábra).

FIGYELEM: Ügyeljen arra, hogy a megjelölt rögzítőelemek csak annyira legyenek meghúzva, hogy az asztalt kisebb ellenállással össze lehessen csukni. Mindig győződjön meg arról, hogy a két biztonsági tartó beakadt és mindkét kézzel forgatható csavar szorosan meg van húzva.

Az asztalt ezt követően talpra állíthatja.

FIGYELEM: Ügyeljen arra, hogy a kezeit az asztal kinyitásánál és összehajtásánál, valamint a gépalaplap elfordításánál ne csípje be.

Satu: A satut az ábra szerint szerelje a gépasztalra. A satu a jobb és a bal oldalra is felszerelhető (4. ábra).

Biztonsági kapcsoló: A biztonsági kapcsolót az ábra szerint szerelje a gépasztalra (5. ábra).

Védőfedél: Először szerelje össze a védőfedél egyes részeit. Ezt követően a védőfedél tartóját tolja be a vezetővel az alumíniumprofilba és a két imbuszcsavart húzza meg szorosan az imbuszkulccsal (6. ábra).

Bekapcsoló kapocs: Kösse össze a zsinór egyik végét a bekapcsoló kapocs nyílásával, a másik végét pedig a védőfedél tartójával (7. ábra).

Tolótömb: A tolótömböt csatlakoztassa a tartóra (8. ábra).

Derékszögű ütköző: Szerelje fel a derékszögű ütközőt az ábra szerint (9. ábra). A munkadarab magasságától függően át kell szerelni az alumíniumütközőt. Legalább 15 mm magasságú a munkadarab a keskeny oldalán állva (9.1 ábra), legfeljebb 15 mm magasságú a munkadarab fektetve (9.1 ábra). A derékszögű ütköző a munkadarabot a vezetőhoronyba vezeti (9.3 ábra).

Párhuzamos ütköző: Szerelje fel az ütközőtartót az ábra szerint (10.1. ábra). A két csavart és a négylapfejű anyákat csak lazán csavarja fel (10.2 ábra). Az alumínium ütközőt az ábra szerint tolja be és a csavarokat húzza meg szorosan (10.3 ábra). Ezt követően a párhuzamos ütközőt tolja be a vezetékbe és húzza meg a kézzel forgatható csavart (10.4 ábra).

FIGYELEM: A gépalaplap elreteszélése: Az imbuszkulcs a gépalaplap biztonsági elreteszelésére szolgál és az asztallal történő minden munkavégzés előtt az ábra szerint be kell helyezni, az ábrán „lock” (zárva) helyzetben látszik (11. ábra).

Közbetétgyűrűk: A két közbetétgyűrű az Ön biztonságát szolgálja felső marásnál. Mindig a lehető legkisebb közbetétgyűrűt válassza ki az alkalmazott marógéphez (12. ábra).

Szorítókörmök: Helyezze be a szorítókörmöket az előfűrt lyukakba, ezek a satuval együtt a munkadarab rögzítését szolgálják.

AZ ASZTAL ÖSSZEHAJTÁSA ÉS KINYITÁSA

FIGYELEM: Az asztal összehajtása előtt feltétlenül húzza ki a hálózati csatlakozót és a készülék csatlakozóját a biztonsági megszakítóból!

Összehajtás: Lazítsa meg annyira a kézzel forgatható csavarokat, hogy a két reteszelőkart vissza lehessen húzni és el lehessen fordítani (14.1 ábra). Ezt követően hajtsa fel az asztalt a nyíl irányába. Biztonsága érdekében ügyeljen arra, hogy az ábra szerint egy talp található a talpütközőnél, azért hogy az asztal ne csúszhasson el (14.2 ábra). A talpütközőkben lévő görgők a könnyebb szállítást segítik elő (14.3 ábra).

Kinyitás: Tartsa meg az asztalt a két kezével és a talpat az ábra szerint helyezze el a talpütközőn (15.1 ábra). Egy mozdulattal fordítsa el az asztalt a nyíl irányába addig, amíg egészen kinyílik (15.2 ábra). Ezt követően egy kézzel nyomja le az asztal elülső szélét úgy, hogy a felső rész beakadjon. A két reteszelő kart helyezze be a furatokba és a két kézzel elforgatható csavart szorosan húzza meg (15.3 ábra).

A GÉPFELSZERELÉS ELŐKÉSZÍTÉSE

FIGYELEM: Az alábbiakban a gépalaplap munka előtti kinyitását és becsukását részletezzük, és ezt kell követni minden gépcseré alkalmával!

A gépalaplap kinyitása szerelési munkákhoz: Vegye ki a biztonsági reteszelés imbuszkulcsát. Mindkét műanyag kart hajtsa felfelé és a gépalaplapot a két karral enyhén emelje fel. Fordítsa a gépalaplapot a nyíl irányába függőleges helyzetig és tolja előre az ütközőig. Ezt követően addig fordítsa el a gépalaplapot, amíg az biztosan felfekszik az asztalon (16. ábra).

FIGYELEM: Feltétlenül ügyeljen arra, hogy a gépalaplapon való munkavégzésnél az ujjai ne kerüljenek a gépalaplap alá (sérülésveszély).

A gép összeszerelését követően zárja le a gépalaplapot: Ehhez a gépalaplapot kissé emelje meg. Ezután egyszerre húzza egészen hátra és a hátsó ütközőig helyezze függőleges helyzetbe. A gépalaplapot tartsa meg a két műanyag karnál és a gépalaplapot fordítsa el rögzítési helyzetig a nyíl irányába. A gépalaplapot felülről kattints be és mindkét műanyag kart zárja be. Most dugja be az imbuszkulcsot ismét a biztonsági perselybe a gépalaplap lereteszeléséhez (17. ábra).





H

A KÉZI KÖRFŰRÉS BESZERELÉSE

Nyissa ki a gépalaplapot a 16. ábra leírása szerint.

Alkalmazható kézi körfűrészek: Válassza ki az alkalmazható kézi körfűrész maximális méreteit (18. ábra). Csak hasítóékes kézi körfűrész használjon, legfeljebb 200 mm fűrészlapátmérvével és legfeljebb 70 mm vágásmélységgel.

A kézi körfűrész szerelése és beállítása: Húzza vissza a kézi körfűrész felhajtható fedelét és helyezze a gépet a fűrésznyílásra középre igazítva. Oldja ki a kézi körfűrész vágásmélység-rögzítését és nyissa ki a teljes vágásmélységet (18.2 ábra). Húzza szorosra a vágásmélység-rögzítését. Állítsa be a kézi körfűrész a fűrésznyíláshoz képest középre igazítva és párhuzamosan.

FIGYELEM: Ellenőrizze a legelső körfűrészlapfog és a fűrésznyílás elülső éle közti távolságot. Ennek a távolságnak 20 mm alatt kell lennie.

Szerelési példa kisebb alaplapú gépekhez.

A gép beállítása után legelőször úgy szerelje be a két oldalsó ütközőt, hogy azok teljes felületükön érintkezzenek a gép alaplapjával. Ezután szerelje fel a két szorítókörmet (18.3 ábra). Most rögzítse az alaplap egyik oldalát. Ehhez először a derékszögű tartót szerelje fel a két oldalsó ütközővel. Ügyeljen arra, hogy az teljes felületén érintkezzen az alaplappal. Ezután a szemben lévő oldalon ugyanígy szereljen fel egy derékszögű tartót két oldalsó ütközővel. Most szerelje be a két szorítókörmet (18.4 ábra). A két szorítókörmet, amennyire lehetséges, az alaplap hosszabb oldalának irányába kell felszerelni.

Szerelési példa nagyobb alaplapú gépekhez.

A gép beállítása után legelőször úgy szerelje be a két oldalsó ütközőt, hogy azok teljes felületükön érintkezzenek a gép alaplapjával. Ezután szerelje fel a két szorítókörmet (18.5 c ábra). Szerelje fel a két oldalsó ütközőt, amennyire lehetséges, az alaplap hosszabb oldalának irányába (18.5 d ábra). Most szerelje be a derékszögű tartót oldalsó ütközővel és kiegészítésképpen csavarral, alátéttel, biztonsági alátéttel és anyával (18.5 b ábra). Ezután szerelje fel a szorítókörmet. Ezután a szemben lévő oldalon ugyanígy szereljen fel egy derékszögű tartót két oldalsó ütközővel és kiegészítésképpen csavarral, alátéttel, biztonsági alátéttel és anyával (18.5 b ábra). Végül szerelje fel a szorítókörmet (18.5 a ábra).

Most zárja le és reteszelve el a gépalaplapot a 17. ábra leírása szerint.

Ellenőrizze még egyszer, hogy a körfűrészlap a nyíláshoz képest párhuzamosan van felszerelve, adott esetben a kézi körfűrész újából be kell állítani.

Csatlakozás az áramszolgáltatáshoz: A kézi körfűrész készülécsatlakozóját helyezze be a biztonsági kapcsolóba, és a biztonsági kapcsolóból kiindulva egy hosszabbítót csatlakoztasson a hálózati dugaljba (19.1 ábra). A csomag hosszabbítót nem tartalmaz.

FIGYELEM: Az első üzembe helyezés előtt nyomja meg a hőkapcsolót! Túlfeszültség okozta áramkimaradás miatt a hőkapcsolót 5 - 10 perc várakozási idő elteltével nyomja meg. Ezután használhatja a KI/ BE kapcsolót (19.2, 19.3 ábrák).

A biztonsági kapcsolón nyomja meg a piros gombot (KI). Ezután szerelje fel a kézi körfűrész a bekapcsoló kapcsot (19.4 ábra). Most nyomja meg a zöld gombot (BE) és ellenőrizze, hogy a résbetétben a fűrészlap szabadon mozog (19.6 ábra), ezután ismét nyomja meg a piros gombot (KI) (19.7 ábra).

FIGYELEM: Alapvetően húzza ki a hálózati csatlakozót, ha nem használja vagy ha összehajtja az asztalt.

A MASTER cut 1500 most már használható.



TELEPÍTETT FŰRÉSZELES KÉZI FŰRÉSZGÉPPLEL

FIGYELEM: Mindig védőfedéllel dolgozzon és használja a védőfedélén lévő porszivást.

Fűrészelés derékszögű tartóval

Tolja a derékszögű tartót a vezetékbe (20.1 ábra). Ügyeljen arra, hogy az ütköző fekete vége a védőfedél alatt a lehető legközelebb haladjon el, azért hogy biztosítható legyen a fedél megemlése (20.2 ábra). Most húzza vissza a derékszögű tartót és helyezze el a munkadarabot a derékszögű tartón. Kapcsolja be a kézi körfűrész a biztonsági kapcsolónál. Az ábra szerint tolja a munkadarabot egy kézzel a derékszögű tartónál, a másik kézzel a munkadarabot tolja a nyíl irányába a körfűrészlaphoz (20.3 ábra), amíg a munkadarabot teljesen átvágta. Ezután a kézi körfűrész a biztonsági kapcsolóval ismét kapcsolja ki.

FIGYELEM: Mindig ügyeljen arra, hogy mindkét keze megfelelő távolságra legyen a körfűrészlaptól (sérülésveszély).

FIGYELEM: A munkadarabok hossza a fűrészrés közepétől a védőfedél tartójáig legfeljebb 330 mm lehet.

A derékszögű tartóval a munkadarabokat 0° - 65°-os szögben fűrészelteti. Ehhez lazítsa meg a kézzel forgatható csavarokat, állítsa be a kívánt szöveget és a kézzel forgatható csavarokat ismét húzza szorosra (20.4 ábra). Ezután fűrészelve a munkadarabot a 20.1 - 20.3 ábrák szerint.

Fűrészelés párhuzamos ütközővel

Csatlakoztassa a párhuzamos ütközőt nyitott kézzel forgatható csavarral a vezetékbe. Tolja a párhuzamos ütközőt a védőfedélhez közel. Ellenőrizze, hogy az alumínium ütköző semmi esetre se lógjon ki jobban, mint a körfűrészlap utolsó látható foga (21.1 ábra). Ebben az esetben oldja ki a rögzítőcsavarokat, az ütközőt kissé húzza vissza és ezután a csavarokat ismét húzza meg. Állítsa be a kívánt vágásmélységet és húzza meg a kézzel forgatható csavarokat. Kapcsolja be a kézi körfűrész a biztonsági kapcsolóval. Tolja a munkadarabot nyíl irányába az ábra szerint a körfűrészlaphoz (21.2 ábra), amíg a munkadarabot teljesen átfűrészelt. Ezután a kézi körfűrész a biztonsági kapcsolóval ismét kapcsolja ki. Keskeny munkadarabok esetén feltétlenül használja a mellékelt tolótömböt (21.3 ábra).

FIGYELEM: A munkadarabok hossza, középen a fűrészrészről a párhuzamos ütközőig legfeljebb 375 mm lehet, és középen a fűrészrészről a védőfedél tartójáig legfeljebb 330 mm lehet (21.4 ábra).





H

Függőleges sarokvágás

A függőleges sarokvágáshoz a kézi körfűrész újabbal be kell állítani. Állítsa be a kívánt sarokszöveget a kézi körfűrészre. Húzza vissza a kézi körfűrész felhajtható fedelét és helyezze a gépet a fűrésznyílásra középre igazítva. Oldja ki a kézi körfűrész vágásmélység-rögzítését és nyissa ki a teljes vágásmélységet. Húzza szorosra a vágásmélység-rögzítését. Állítsa be a kézi körfűrész a fűrésznyíláshoz képest középre igazítva és párhuzamosan (22.1, 22.2 ábrák).

FIGYELEM: Ellenőrizze a legelső körfűrészlapfog és a fűrésznyílás elülső éle közti távolságot. Ennek a távolságnak 20 mm alatt kell lennie (22.3 ábra).

A gép beállítása után legelőször úgy szerelje be a két oldalsó ütközőt, hogy azok teljes felületükön érintkezzenek a gép alaplapjával. Ezután szerelje fel a két szorítókörmöt (22.4 a ábra). Most rögzítse az alaplap egyik oldalát. Ehhez először a derékszögű tartót szerelje fel a két oldalsó ütközővel. Ügyeljen arra, hogy az teljes felületén érintkezzen az alaplappal. Ezután a szemben lévő oldalon ugyanígy szereljen fel egy derékszögű tartót két oldalsó ütközővel. Most szerelje be a két szorítókörmöt. A két szorítókörmöt, amennyire lehetséges, az alaplap hosszabb oldalának irányába kell felszerelni (22.4 b ábra). **Fontos:** Nagyobb alaplapok esetében a rögzítésnél a 15. oldal szerint járjon el (18.5 ábra). Még egyszer ellenőrizze, hogy a résbetétben a fűrészlap szabadon mozog (22.5 ábra).

Most zárja le és reteszelve el a gépalaplapot a 17. ábra leírása szerint.

FIGYELEM: Ellenőrizze még egyszer, hogy a körfűrészlap a nyíláshoz képest párhuzamosan van felszerelve, adott esetben a kézi körfűrész újabbal be kell állítani.



FÜRÉSZELÉS LYUKVÁGÓ FÜRÉSSZEL

Helyezze el a lyukvágó fűrész a gépalaplapon úgy, hogy a fűrészlap a fűrésznyílás közepén haladjon (23.1 ábra). Szerelje össze a lyukvágó fűrész a ábra szerint négy oldalsó ütközővel és négy körömmel (23.2 ábra). Most zárja le és reteszelve el a gépalaplapot a 17. ábra leírása szerint. Csatlakoztassa a bekapcsoló kapcsolót a lyukvágó fűrész kapcsolóján és kösse össze a készülék csatlakozóját a biztonsági kapcsolóval. A lyukvágó fűrész alkalmazásánál feltétlenül használjon védőfedeleket (23.3 ábra).



MUNKAPADKÉNT VALÓ HASZNÁLAT

A MASTER cut 1500 4 műanyag szorítókörmökkel van felszerelve. Ezekkel a munkadarabokat rugalmasan és biztonságosan lehet rögzíteni és kivenni. (24 ábra).



GÉPALAPLAP BEÁLLÍTÁSA

A gépalaplap magasságát a munkalapon úgy állították be, hogy biztosítva legyen a munkadarab csúszása a munkalapon és gépalaplapon. Szükség esetén a gépalaplap magassága beállítható. Ehhez lazítsa meg a hat ellenanyát. Ezután a gépalaplap magasságát a hat beállítócsavarral a munkalaphoz igazodva kell beállítani, és az ellenanyákat újra szorosra meg kell húzni. Minden munkavégzés előtt ellenőrizze, hogy a hat ellenanya mindig szorosra meg van húzva. Ellenőrizze minden munkavégzés előtt azt is, hogy a csavarok és az ellenanyák mindkét tartón a gépalaplap beakadásához mindig szorosra meg vannak húzva (25. ábra).



SPECIÁLIS TARTOZÉK A MASTER cut 1500-HEZ

KÉT KIEGÉSZÍTÉSKÉPPEN FELSZERELHETŐ HASÍTÓÉK, CIKKSZÁMA: 6930000 ÉS 6904000, HASÍTÓÉK NÉLKÜLI KÉZI KÖRFÜRÉSZELÉSHEZ

FIGYELEM: Az itt szereplő speciális tartozékokat kizárólag a MASTER cut 1500-zal lehet használni.

FONTOS: A speciális tartozék működését és kezelését a következő leírásban és a 24. ábrában láthatja.

RENDELTESSZERŰ HASZNÁLAT

A két hasítóék miatt lehetővé válik a kézi körfűrész használata hasítóék nélkül.

A 6903000 cikkszámú hasítóék legfeljebb 160 mm átmérőjű kézi körfűrészlapokkal, legalább 2,4 mm és legfeljebb 2,8 mm vágásszélességgel való kézi körfűrészelésre használható.

A 6904000 cikkszámú hasítóék legfeljebb 200 mm átmérőjű kézi körfűrészlapokkal, legalább 2,4 mm és legfeljebb 2,8 mm vágásszélességgel és legfeljebb 66 mm vágásmélységgel való kézi körfűrészelésre használható.

FIGYELEM: A speciális tartozék használata előtt feltétlenül figyelembe kell venni az általános biztonsági utasításokat, a kézi körfűrészre vonatkozó biztonsági utasításokat és a hasítóék nélküli kézi körfűrész eredeti kezelési utasítását!



A 6903000 ÉS 6904000 CIKKSZÁMÚ HASÍTÓÉKEK

A 6903000 cikkszámú hasítóék a következő részekből áll: 1x hasítóék (legfeljebb 160 mm átmérőjű körfűrészlaphoz), 1x hasítóékbefogó (hosszú kivitel), 1x beállító idomszer (A ábra).

A 6904000 cikkszámú hasítóék a következő részekből áll: 1x hasítóék (legfeljebb 200 mm átmérőjű körfűrészlaphoz), 1x hasítóékbefogó (rövid kivitel), 1x beállító idomszer (B ábra).

FIGYELEM: A következőkben csak a 6903000 cikkszámú, legfeljebb 160 mm átmérőjű körfűrészlappal végzett kézi körfűrészeléshez való hasítóék szerelését és működését írjuk le.

A 6904000 cikkszámú, legfeljebb 200 mm átmérőjű körfűrészlappal végzett kézi körfűrészeléshez való hasítóék szerelése és működése ezzel megegyezik. Ezzel a hasítóékkal azonban legfeljebb 60 mm magasságú munkadarabokat lehet megmunkálni.





H

HASÍTÓÉK SZERELÉSE

Nyissa ki a gépalaplapot a 16. ábra leírása szerint (C.1 ábra). Szerelje össze a befogócsapszeget a rögzítőelemekkel. Ezt az összekötést csak lazán szerelje össze (C.2 ábra). Zárja be a gépalaplapot (C.3 ábra). Helyezze be a hasítóéket felülről kb. 2 cm-re a befogócsapszeg hornyába. Ügyeljen arra, hogy a hasítóék az ábra szerint a nyíl irányába ütközésig a gépalaplap felé legyen elfordítva (= függőleges irány). Húzza szorosra az imbuszcavart (C.4, C.5 ábrák). Most nyissa meg a gépalaplapot (C.6 ábra).

A KÉZI KÖRFŰRÉS BESZERELÉSE

Húzza vissza a kézi körfűrész felhajtható fedelét és helyezze a gépet a fűrésznyílásra középre igazítva. Oldja ki a kézi körfűrész vágásmélység-rögzítését és nyissa ki a teljes vágásmélységet. Húzza szorosra a vágásmélység-rögzítését.

FIGYELEM: Ellenőrizze a legelső körfűrészlapfog és a fűrésznyílás elülső éle közti távolságot. Ennek a távolságnak 20 mm alatt kell lennie.

Igazítsa ki a kézi körfűrész elülső oldalát a kézi körfűrész alaplapján lévő 0-jelzéssel és a gépalaplapon lévő két jelölő segédvonallal együtt. A kézi körfűrész hátsó oldalánál ki a körfűrészlapot a hasítóékkal középre igazítva (D.1 ábra). **Fontos:** A megfelelő beállítás ellenőrzését legjobban a hasítóék mögött a körfűrészlap irányában láthatja át, mivel a körfűrészlapnak nagyobb az anyagvastagsága, mint a hasítóéknak. A kézi körfűrész beállítása után először a két oldalsó ütközőt szerelje fel úgy, hogy az teljes felületén érintkezzen a gép alaplapjával. Ezután szerelje fel a két szorítókörmöt (D.2 ábra).

FIGYELEM: Még egyszer ellenőrizze, hogy a körfűrészlap a hasítóékhoz központositva van elhelyezve, egyébként a kézi körfűrész újból be kell állítani.

Most rögzítse az alaplap egy további oldalát. Ehhez először a derékszögű tartót szerelje fel a két oldalsó ütközővel. Ügyeljen arra, hogy az teljes felületén érintkezzen az alaplappal. Ezután a szemben lévő oldalon ugyanígy szereljen fel egy derékszögű tartót két oldalsó ütközővel. Most szerelje be a két szorítókörmöt (D.3 ábra). A két szorítókörmöt, amennyire lehetséges, az alaplap hosszabb oldalának irányába kell felszerelni. **Fontos:** További rögzítési lehetőséget talál a változó méretű alaplapnál a 13 - 15. oldalon.

A hasítóék és a körfűrészlap közti biztonsági távolság beállítása a beállító idomszerrel.

Zárja le a gépalaplapot (E.1 ábra). Szerelje fel az ábrán szereplő alkatrészeket a hasítóékre (E.2 ábra). A hasítóékkal összekötött csavarokat és recézett anyákat húzza meg szorosra, a házban elől lévő csavarokat és recézett anyákat csak lazán szerelje fel. (E.3 ábra). Lazítsa ki az imbuszkulccsal a hasítóék-rögzítést (E.4 ábra). A hasítóéket a körfűrészlaphoz vízszintesen tolja le (E.5 ábra). Addig tolja le a hasítóéket, amíg legalább egy körfűrészlapfog a beállító idomszer házában ütközik (részletek az E.6 ábrán). Most húzza szorosra az elülső recézett anyát (E.6 ábra). Az imbuszcavart meghúzása után a körfűrészlaptól a hasítóékig mért legfeljebb 5 mm-es biztonsági távolság be van állítva (E.7 ábra). Ezt követően csavarozza le a beállító idomszert a hasítóékról (E.8 ábra).

FIGYELEM: Most még egyszer ellenőrizze, hogy a körfűrészlap a hasítóékhoz képest központositva van beállítva (részletek az E.8 ábrán), és a betartották a körfűrészlaptól a hasítóékig mért legfeljebb 5 mm-es biztonsági távolságot (részletek az E.6 ábrán), különben a kézi körfűrész újból be kell állítani.

FIGYELEM: Minden munkavégzés előtt ellenőrizze, hogy a hasítóék és a rögzítőelemek szorosan meg vannak húzva!

Ezután reteszelve el a gépalaplapot a 17. ábra leírása szerint. Az asztal most készen áll a telepített berendezéssel való fűrészeléshez, ezzel kapcsolatban további tájékoztatást talál a „Telepített fűrészelés kézi körfűrészsel” című bekezdésben.

Vágásmélység beállítása

A kézi körfűrész vágásmélységének beállításához a hasítóék magasságát is át kell állítani, azért, hogy a kézi körfűrészlaphoz mért legfeljebb 5 mm biztonsági távolság biztosítható legyen. Először lazítsa ki a hasítóéket az imbuszkulccsal. Most állítsa be a kézi körfűrész kívánt vágásmélységét. Húzza a vágásmélység-rögzítését. Szerelje fel és helyezze el a beállító idomszert a hasítóékkal együtt az E.1 - E.8 ábrák szerint.

Függőleges sarokvágás

A függőleges sarokvágáshoz a kézi körfűrész újból be kell állítani. Állítsa be a kívánt sarokszöveget a kézi körfűrészben. Húzza vissza a kézi körfűrész felhajtható fedelét és helyezze a gépet a fűrésznyílásra középre igazítva. Oldja ki a kézi körfűrész vágásmélység-rögzítését és nyissa ki a teljes vágásmélységet. Húzza szorosra a vágásmélység-rögzítését (F.1, F2 ábrák). Lazítsa ki az imbuszcavart és fordítsa el a hasítóéket, amíg a hasítóék a körfűrészlaphoz képest pontosan középre van fordítva (F.3 ábra).

FIGYELEM: Ellenőrizze a legelső körfűrészlapfog és a fűrésznyílás elülső éle közti távolságot. Ennek a távolságnak 20 mm alatt kell lennie (F.4 ábra).

Húzza szorosra az imbuszcavart (F.5 ábra).

FIGYELEM: Állítsa be úgy, hogy a körfűrészlap a fűrésznyílásban párhuzamosan legyen és egyidejűleg ügyeljen arra, hogy a körfűrészlap mindig a hasítóékhoz képest központositva helyezkedjen el.

Mindkét oldalsó ütközőt úgy szerelje fel, hogy azok teljes felületükön érintkezzenek a gép alaplapjával. Ezután szerelje fel a két szorítókörmöt. Most rögzítse az alaplap egy további oldalát. Ehhez először a derékszögű tartót szerelje fel a két oldalsó ütközővel. Ügyeljen arra, hogy az teljes felületén érintkezzen az alaplappal. Ezután a szemben lévő oldalon ugyanígy szereljen fel egy derékszögű tartót két oldalsó ütközővel. Most szerelje be a két szorítókörmöt. A két szorítókörmöt, amennyire lehetséges, az alaplap hosszabb oldalának irányába kell felszerelni (G ábra).

A hasítóék és a körfűrészlap közti biztonsági távolság beállítása a beállító idomszerrel.

Zárja le a gépalaplapot (H.1 ábra). Szerelje fel az ábrán szereplő alkatrészeket a hasítóékre (H.2 ábra). A hasítóékkal összekötött csavarokat és recézett anyákat húzza meg szorosra, a házban elől lévő csavarokat és recézett anyákat csak lazán szerelje fel. (H.3 ábra). Lazítsa ki az imbuszkulccsal a hasítóék-rögzítést (H.4 ábra). A hasítóéket tolja a körfűrészlaphoz a körfűrészlap ugyanazon szögében (H.5 ábra). Addig tolja le a hasítóéket, amíg legalább egy körfűrészlapfog a beállító idomszer házában ütközik (részletek az H.6 ábrán). Most húzza szorosra az elülső recézett anyát (H.6 ábra). Az imbuszcavart meghúzása után a körfűrészlaptól a hasítóékig mért legfeljebb 5 mm-es biztonsági távolság be van állítva (H.7 ábra). Ezt követően csavarozza le a beállító idomszert a hasítóékról. Reteszelve el a gépalaplapot a 17. ábra szerint és még egyszer ellenőrizze a körfűrészlap szabadon futását (I ábra).





H

FIGYELEM: Most még egyszer ellenőrizze, hogy a körfűrészlap a hasítóékhoz képest központosítva van beállítva (részletek az I ábrán), és a betartották a körfűrészlaptól a hasítóékig mért legfeljebb 5 mm-es biztonsági távolságot (részletek az H.6 ábrán), különben a kézi körfűrész újjból be kell állítani.

FIGYELEM: Minden munkavégzés előtt ellenőrizze, hogy a hasítóék és a rögzítőelemek szorosan meg vannak húzva!

Az asztal most készen áll a telepített berendezéssel való fűrészeléshez, ezzel kapcsolatban további tájékoztatást talál a „Telepített fűrészelés kézi körfűrészsel” című bekezdésben.



10 év garancia

Tisztelt Vásárló

Ön egy kiváló minőségű wolcraft® terméket vásárolt, amely Önnek sok örömet fog okozni munkája során.

A wolcraft® -termékek megfelelnek a legszigorúbb műszaki előírásoknak, és hosszú, alapos fejlesztési- és tesztelési folyamaton mennek keresztül. A megfelelő műszaki fejlesztés és a megbízható minőségi ellenőrzések biztosítják, hogy Ön a megfelelő termék mellett dönthesse.

A megvásárolt wolcraft® -termékek a készülékeknek kizárólag az otthoni barkácsolás területén való használata esetén a vásárlás dátumától számított 10 év garanciát biztosítunk. A garancia csak magában a vásárolt termékben bekövetkező károokra és az anyag-, és a gyártási hibákra visszavezethető károokra vonatkozik. A garancia nem vonatkozik a szakszerűtlen kezelésemből vagy a karbantartás hiányából eredő hiányosságokra és károokra. A garancia szintén nem vonatkozik a szokásos kopásokra, a használat által történt szokásos kopásra, valamint a vásárló által a szerződés megkötése előtt már ismert hiányosságokra és károokra.

A garanciális igények csak a számla/vásárlási bizonylat bemutatásával érvényesíthetőek.

A wolcraft® által biztosított garancia nem korlátozza az Önt, mint fogyasztót megillető törvényes jogokat (teljesítés, a vásárlástól való elállás vagy árcsökkentés, kártérítés vagy a befektetés megtérítése)



Konformitási nyilatkozat a 2006/42/EK gépekre vonatkozó EU irányelv II. A melléklete szerint.

A wolcraft GmbH (D-56746 Kempenich Wolfstrasse 1.) nyilatkozik, hogy ez a termék (MASTER cut 1500) az EU 2006/42/EK gépekre vonatkozó irányelvnek megfelel. TUEV Rheinland LGA Products GmbH, Tillystrasse 2, 90431 Nürnberg. BM: 60087567 0001
Alkalmazott harmonizált szabványok: DIN EN 60745-1, DIN EN 60745-2-5, DIN EN 60745-2-11

Kempenich, 02.08.2013

Michael Bauseler

A Megfelelőségi nyilatkozat aláírására és a Műszaki dokumentáció összeállítására felhatalmazott személy.
(Cégvezetés/Technik/Logistik; wolcraft GmbH)





RO

INTRODUCERE

- **ATENȚIE!** Citiți toate instrucțiunile și atenționările care însoțesc MASTER cut1500 și uneltele electrice utilizate. Nerespectarea manualului de utilizare și a instrucțiunilor de siguranță poate conduce la electrocutare, arsuri sau răni grave.
- Păstrați toate instrucțiunile de utilizare în vederea utilizărilor viitoare.

DATE TEHNICE

| | |
|--|--|
| Dimensiuni masă asamblată: | 780 x 520 x 863 mm (Latime x Lungime x Înălțime) |
| Dimensiuni masă pliată: | 1335 x 520 x 260 mm |
| Suprafața de lucru: | 780 x 500 mm |
| Înălțimea max. a piesei prelucrate: | Ferăstrău circular 60 mm |
| Latime maxima de tăiere cu ghidajul paralel: | bancul pentru fierăstrau circular 375 mm |
| Diametru de găurire a perforațiilor pentru fixare: | 20 mm |
| Sarcina maximă: | 200 kg |
| Greutate: | 17 kg |

SIMBOLURI ȘI TERMENI

| | | | |
|--|--|--|--|
| | Atenționări generale de risc | | Nu utilizați bancul de lucru pentru tăierea lemnului pentru foc. |
| | Citiți cu atenție instrucțiunile/avertizările! | | Utilizați numai ferăstraie circulare portabile cu o adâncime maximă de tăiere de 70 mm. |
| | Folosiți ochelari de protecție. | | Utilizați numai ferăstraie circulare portabile cu un diametru maxim al lamei de 200 mm. |
| | Folosiți protecții antifonice. | | Reglați adâncimea de tăiere a fierăstrăului circular înaintea fiecărei tăieri astfel încât pânza ferăstrăului circular portabil să iasă în afara piesei de prelucrat maxim 4 mm. |
| | Folosiți masca pentru praf. | | Folosiți numai fierăstraie circulare portabile cu pană pentru despicare. |
| | Deconectați alimentarea. | | Folosiți numai echipamente cu o putere maximă de 2760 W. |
| | Pentru informarea generală | | Pictograma marcată se referă la dimensiunile plăcilor de bază ale ferăstrăului circular manual (dimensiuni mai mici, resp. mai mari ale plăcilor de bază). |

UNELTE PENTRU ASAMBLARE



1 cheie imbus SW 5
(incluse în livrare)



2 surubelnițe PH 1, PH 2
(neincluse în livrare)



3 chei imbus SW 8, 10, 13
(neincluse în livrare)

UTILIZAREA CORESPUNZĂTOARE

MASTER cut 1500 este o masă multifuncțională de lucru și pentru utilaje. Aceasta este adecvată pentru:

- montarea unui ferăstrău circular manual cu pană de despicat pe placa pentru utilaje cu diametrul pânzei de ferăstrău de max. 200 mm și adâncimea tăieturii de până la max. 70 mm. Utilizați numai ferăstraie în cadrul dimensiunii maxime menționate a plăcii de bază (vezi figura 18). Astfel acesta este un ferăstrău circular cu masă.
- utilizarea ca masă de ferăstrău circular pentru ferăstraiele circulare manuale fără pană de despicat. Numai împreună cu accesoriul pană de despicat separată, nr. art. 6903000 cu diametrul pânzei de ferăstrău de la max. 160 mm și o lățime a tăieturii de min. 2,4 mm.
- utilizarea ca masă de ferăstrău circular pentru ferăstraiele circulare manuale fără pană de despicat. Numai împreună cu accesoriul pană de despicat separată, nr. art. 6904000 cu diametrul pânzei de ferăstrău de la min. 161 mm până la max. 200 mm, o lățime a tăieturii de min. 2,4 mm și adâncimea tăieturii de până la max. 66 mm.
- utilizarea ca masă de ferăstrău mecanic.
- utilizarea ca masă de freză numai împreună cu opritorul paralel al frezei, nr. art. 6901000 și pentru frezarea cu 230 V și maximum 1800 W. Nu folosiți cuțite de frezare cu diametrul mai mare de 27 mm!
- utilizarea ca masă de lucru pentru prelucrarea pieselor (de ex. perforare, rectificare etc.).
- Trebuie să se respecte datele producătorului și indicațiile referitoare la siguranță ale utilajelor folosite, precum și indicațiile referitoare la siguranță ale mesei pentru utilaje.
- În cazul eliminării dispozitivului MASTER cut 1500, respectați prevederile locale referitoare la eliminare.

Utilizatorul își asumă responsabilitatea pentru daunele și accidentele cauzate de utilizarea necorespunzătoare.





RO

INSTRUCȚIUNI GENERALE DE SIGURANȚĂ

- **Păstrați zona de lucru curată și bine iluminată.** Dezordinea sau zonele de lucru întunecate favorizează accidentele.
- **Nu lucrați cu scule electrice în atmosfere explozive, în prezența lichidelor inflamabile, a gazelor sau pulberilor.** Sculele electrice produc scânteii care pot aprinde praful sau vaporii.
- **Nu permiteți accesul copiilor și a altor persoane în timpul operării unei scule electrice.** Distragerea atenției poate provoca pierderea controlului asupra echipamentului.
- **Stecherul sculei electrice trebuie să se potrivească în priză. Stecherul nu trebuie modificat în nici un fel. Nu folosiți fișe adaptoare la sculele electrice cu împământare.** Stecherele nemodificate și prizele potrivite vor reduce riscul de electrocutare.
- **Nu expuneți uneltele electrice la ploaie sau umezeală.** Pătrunderea apei într-o unealtă electrică crește riscul de electrocutare.
- **Când lucrați cu o unealtă electrică în aer liber, folosiți numai cabluri prelungitoare adecvate pentru lucrul în aer liber.** Folosirea unui cablu prelungitor adecvat pentru munca în aer liber reduce riscul de electrocutare.
- **Atunci când operarea unei unelte electrice într-un mediu umed este inevitabilă, utilizați un întrerupător de curent rezidual.** Utilizarea unui întrerupător de curent rezidual reduce riscul de electrocutare.
- **Fiti atenți la ceea ce faceți și la utilizarea uneltei electrice. Nu folosiți o unealtă electrică când sunteți obosit sau sub influența drogurilor, a alcoolului sau a medicamentelor.** Un moment de neatenție atunci când utilizați o unealtă electrică poate duce la accidente grave.
- **Utilizați echipamentele de protecție corespunzătoare:** sisteme de antifonare, ochelari de protecție, mască de praf, folosiți mănuși de protecție atunci când prelucrați materiale aspre sau când schimbați accesoriile uneltelor electrice.
- **Îndepărtați uneltele de reglare sau cheile înainte de a porni uneltele electrice.** O unealtă sau cheie care se află într-o componentă care se rotește, poate provoca leziuni.
- **Îmbrăcați haine corespunzătoare. Nu purtați haine largi sau bijuterii. Țineți părul, îmbrăcămintea și mânsile departe de componentele aflate în mișcare.** Hainele largi, bijuteriile sau părul lung pot fi prinse de piesele aflate în mișcare.
- **Utilizați întotdeauna capacul de protecție împreună cu un sistem de extracție a prafului.**
- **Nu folosiți o unealtă electrică al cărei comutator este defect.** O unealtă electrică care nu mai poate fi controlată din întrerupător este periculoasă și trebuie reparată.
- **Nu lăsați uneltele electrice nefolosite la îndemâna copiilor. Nu lăsați persoanele care nu sunt familiarizate cu uneltele electrice sau care nu au citit aceste instrucțiuni să o folosească.** Uneltele electrice sunt periculoase dacă sunt folosite de oameni lipsiți de experiență.
- **Înainte de începerea lucrului, verificați funcționarea utilajelor și uneltelor.** Nu lucrați niciodată cu unelte deficitare sau tocite.
- **Reparați uneltele dvs. electrice numai la service-uri autorizate care utilizează piese de schimb originale.** Astfel asigurați menținerea siguranței uneltei dvs. electrice.
- **Deconectați alimentarea și/sau bateria uneltei electrice înainte de a schimba accesoriile sau înainte de realizarea reglajelor.** Pornirea accidentală a uneltei electrice poate cauza răni.
- **Realizați montarea corectă a bancului de lucru înainte de atașarea uneltelor electrice.** Montarea corectă este în măsură să prevină căderea sau plierea bancului de lucru.
- **Fixați bine uneltele electrice de placa de fixare înainte de utilizare.** Slăbirea fixării uneltei electrice poate conduce la accidente.
- **Așezați bancul de lucru pe o suprafață stabilă, uniformă și orizontală.** În cazul în care bancul de lucru nu este stabil, piesa de lucru nu poate fi prelucrată uniform și în condiții de siguranță.
- **Nu depășiți sarcina maximă a bancului de lucru și nu-l folosiți ca scară sau schelă.** Depășirea sarcinii maxime sau utilizarea pe post de scară sau schelă schimbă centrul de greutate al bancului de lucru și poate conduce la răsturnarea acestuia.
- Nu prelucrați alte materiale cu excepția celor din masă lemnoasă și a plasticelor ușor prelucrabile. Excepție: numai în cazul folosirii unui ferăstrău pendular pentru tăierea metalelor moi (de ex. aluminiu).
- Așchile, rumegușul sau șpanul nu se vor îndepărta cu mâna în timpul funcționării uneltelor electrice.
- Uneltele electrice utilizate trebuie să fie conforme cu Directiva DIN EN 60745-1. Echipamentele electrice produse după 1995 trebuie să fie marcate cu simbolul CE.
- Pentru o prelucrare de calitate se recomandă utilizarea ghidajelor de tăiere paralele sau în unghi.
- Lama ferăstrăului circular nu este permisă să fie încetinită prin aplicarea unei forțe laterale asupra acesteia după soaterea din funcțiune a ferăstrăului circular.
- Folosiți uneltele întotdeauna numai în scopul pentru care sunt produse.
- Utilizați întotdeauna lame de tăiere în stare bună, grosimea discului nu trebuie să fie mai mare și lățimea dinților de tăiere mai mică decât grosimea panii pentru despicat.
- Verificați în mod regulat ca toate șuruburile să fie bine fixate!
- Nu folosiți niciodată bancul de lucru într-un mod incorect, folosiți bancul de lucru întotdeauna numai în scopul pentru care este produs.
- Îndepărtați de pe bancul de lucru toate obiectele care nu sunt necesare.
- Nu utilizați bancul de lucru pentru tăierea lemnului pentru foc.
- Nu utilizați bancul de lucru pentru tăierea buștenilor.
- Pornirea uneltelor electrice este permisă numai în cazul utilizării întrerupătorului de siguranță al bancului de lucru
- Utilizați numai clema de blocare pentru blocarea uneltei electrice pe poziția pornit.
- Atunci când prelucrați piese înguste folosiți adaptorul pentru împingerea piesei către mașina electrică.
- În cazul neutilizării, suspendați tija de împingere pentru păstrare în suportul prevăzut (figura 8).
- Asigurați-vă că ambele suporturi rabatabile pentru asigurarea picioarelor mesei sunt fixate cu bolțuri de siguranță în orificiile din placa laterală și șuruburile cu cap moletat sunt strânse bine (figura 15.3).
- Înaintea punerii în funcțiune, asigurați-vă că ferăstraiele circulare manuale, frezele și ferăstraiele mecanice sunt fixate corespunzător pe placa utilajului, că aceasta este fixată în siguranță în fanta mesei utilajului și cheia tubulară este introdusă pentru o siguranță suplimentară (figura 17.3).
- Nu utilizați masa de ferăstrău în aer liber dacă plouă.
- Respectați dimensiunile maxime ale piesei (vezi Date tehnice).



INSTRUCȚIUNI DE SIGURANȚĂ PENTRU FERĂSTRĂU CIRCULAR

- Trebuie să respectați instrucțiunile generale de siguranță pentru unelte electrice împreună cu instrucțiunile de siguranță pentru ferăstrăul circular.
- Utilizați numai ferăstraie circulare cu pană pentru despicat, cu un diametru maxim al discului de tăiere de 200 mm și o grosime maximă de tăiere de 70 mm.
- Utilizați numai ferăstraie circulare cu placă de bază care se încadrează în dimensiunile maxime specificate (Id. 18 ábra).
- Utilizați masa pentru ferăstrău circular numai atunci când capacul de protecție este fixat corespunzător.
- **ATENȚIE:** Verificați dacă pânza ferăstrăului circular este montată paralel cu orificiul din fanta ferăstrăului; dacă este cazul, trebuie să se orienteze din nou ferăstrăul circular manual.





RO

- Folosiți un suport pentru piesele lungi în zona de ieșire a piesei după prelucrare, în așa fel încât piesa să rămână în poziție orizontală; de ex. puteți folosi suportul cu rolă wolcraft (Cod art. 6119973).
- Evitați suprasolicitarea ferăstrăului circular de mână.
- Nu utilizați discuri de șlefuire.
- Utilizați numai lame de tăiere recomandate și selectați-le în funcție de materialul prelucrat.
- **PERICOL: Nu apropiați mâinile de zona de tăiere și discul de tăiere.**
- **Nu introduceți mâna sub piesa de prelucrat.** Capacul protector nu poate proteja de discul de tăiere sub piesa de prelucrat.
- **Adaptați adâncimea de tăiere la grosimea piesei de prelucrat.** Sub piesa de lucru ar trebui să se poată vedea mai puțin decât înălțimea întregă a unui dinte de tăiere.
- Trebuie să fiți întotdeauna precaut datorită faptului ca oricând discul de tăiere poate agăța piesa de lucru existând posibilitatea ca aceasta să lovească operatorul.
- **Apucați strâns ferăstrăul cu ambele mâini și aduceți-vă bratele într-o poziție, în care să reziste forțelor de recul. Staționați întotdeauna lateral față de pânda de ferăstrău, nu aduceți niciodată pânda de ferăstrău pe aceeași linie cu corpul dv.** În caz de recul ferăstrăul poate sări înapoi, însă operatorul are posibilitatea de a stăpâni forțele de recul prin adoptarea unor măsuri preventive adecvate.
- **În cazul în care pânda de ferăstrău se blochează sau dacă dumneavoastră întrerupeți lucrul, deconectați ferăstrăul și imobilizați piesa de lucru, până când ferăstrăul se oprește complet din funcționare. Nu încercați în nici un caz să îndepărtați piesa de lucru sau să o trageți înapoi, cât timp pânda de ferăstrău se mai mișcă încă, în caz contrar putându-se produce recul.** Stabiliți și îndepărtați cauza blocării pânzei de ferăstrău.
- **Atunci când doriți să reporniți ferăstrăul rămas în piesa de lucru, centrați pânda de ferăstrău în făgașul de tăiere și verificați dacă dinții acesteia nu sunt agățați în piesa de lucru.** Dacă pânda de ferăstrău este înțepenită, ea poate ieși afară din piesa de lucru sau provoca un recul la repornirea ferăstrăului.
- **Sprrijiniți plăcile mari pentru a diminua riscul unui recul provocat de o pânda de ferăstrău înțepenită.** Plăcile mari se pot încovoia sub propria greutate. Plăcile trebuie sprrijinite pe ambele laturi, atât în apropierea făgașului de tăiere cât și pe margine.
- **Nu folosiți pânze de ferăstrău tocite sau deteriorate.** Pânzele de ferăstrău cu dinți tociți sau aliniați greșit produc, din cauza făgașului de tăiere prea îngust, o frecare crescută, înțepenirea pânzei de ferăstrău și recul.
- **Înainte de tăiere fixați prin strângere dispozitivele de reglare a adâncimii și a unghiului de tăiere.** Dacă în timpul tăierii reglajele se modifică, discul de tăiere se poate bloca și provoca apariția reculului.
- **Fiti extrem de precauți la tăierea peretilor sau a altor sectoare lipsite de vizibilitate.** Pânda de ferăstrău care intră în material se poate bloca în obiecte ascunse și provoca un recul.
- **Utilizați întotdeauna dispozitivul de împingere la realizarea canalelor și rosturilor, deoarece pânda de ferăstrău nu este vizibilă.**



INSTRUCȚIUNI DE SIGURANȚĂ PENTRU FERĂSTRĂU PENDULAR

- Respectați atât instrucțiunile de siguranță specifice mașinilor electrice cât și instrucțiunile de siguranță pentru ferăstrăul pendular pe care îl folosiți.
- Nu lucrați niciodată cu un ferăstrău pendular deficitar.
- Evitați suprasolicitarea ferăstrăului pendular.



ATENȚIE: UTILIZAȚI MASA DE FREZARE EXCLUSIV IMPREUNA CU GHIDAJUL PARALEL DE FREZARE (ART. NR. 6910000) INSTRUCȚIUNI DE SIGURANȚĂ PENTRU MAȘINI DE FREZAT

- Respectați atât instrucțiunile de siguranță specifice mașinilor electrice cât și instrucțiunile de siguranță pentru mașina de frezat pe care o folosiți.
- Trebuie să fiți în permanență atenți pentru că oricând puteți pierde controlul asupra piesei prelucrate în timpul prelucrării și se poate provoca un recul.
- **Nu folosiți bancul de lucru pentru prelucrări rotunde!**
- **Așadar, realizați lucrările de frezare utilizând exclusiv ghidajul paralel de frezare (Nr. Art. 6901000), pentru a preveni reculul și pentru a vă proteja mâinile de cuțitul de frezare.**
- Respectați cu atenție instrucțiunile de utilizare pentru ghidajul paralel de frezare (Nr. Art. 6901000) pentru a fi în măsură să realizați montarea corectă a acestuia.
- Nu utilizați mașini de frezat cu o putere mai mare de 1800 W si un voltaj mai mare de 230 V.
- Nu utilizați cuțite de frezare cu diametrul mai mare de 27 mm!
- Mașina de frezare nu poate fi utilizată împreună cu ghidajul de tăiere.
- Procesul de frezare trebuie să se desfășoare întotdeauna în sens opus direcției de rotație a dispozitivului de frezare.
- **Alegeți întotdeauna adaptoarele circulare în funcție de dimensiunea cuțitului de frezare. Pentru a lucra în condiții de siguranță selectați adaptorul circular cu diametrul cel mai mic posibil.**
- **Utilizați numai cuțite de frezare ascuțite și păstrați cuțitele de frezare în conformitate cu instrucțiunile producătorului acestora.**
- Respectați indicațiile producătorului referitor la viteza minimă/maximă de frezare și direcția de rotație indicată direct pe echipament și pe uneltele utilizate, pe ambalajul acestora sau detaliate în instrucțiunile de utilizare.
- Utilizarea improprie a echipamentelor de frezare, a pieselor de lucru și a dispozitivelor de ghidare pentru piesa de lucru poate conduce la situații periculoase.
- Țineți mâinile departe de cuțitul de frezare atunci când frezați aproape de ghidaj.
- Dacă este posibil folosiți clemele de presiune împreună cu ghidajul paralel atunci când realizați frezarea.
- Folosiți un suport pentru piesele lungi în zona de ieșire a piesei după prelucrare, în așa fel încât piesa să rămână în poziție orizontală; de ex. puteți folosi suportul cu rolă wolcraft (Cod art. 6119973).
- Prelucrați numai piese de lucru care, luând în considerare greutatea lor, pot fi manevrate și prelucrate în condiții de siguranță de către o singură persoană.
- Selectați viteza de frezare corectă luând în considerare cuțitul de frezare și piesa prelucrată. Va rugăm verificați manualul de instrucțiuni al mașinii de frezare pentru setarea parametrilor corecți de viteză.
- Verificați întotdeauna dimensiunile maxime ale piesei de prelucrat (vezi Datele Tehnice).





RO

VOLUMUL LIVRAT

Dezambalați dispozitivul MASTER cut 1500 din cutie și verificați conținutul cu privire la integritatea tuturor componentelor ilustrate (figura 1, figura 2).

MONTAREA DE BAZĂ

Structura mesei: Așezați partea superioară a mesei pe o bază plană, curată. Fixați perechea de picioare din față și distanțierul inferior, conform figurii, cu toate componentele de fixare. Asigurați-vă că ambele manete de blocare sunt introduse în orificiile de susținere și ambele șuruburi cu cap moletat sunt strânse bine (figura 3.1). Apoi montați perechea de picioare din spate și al doilea distanțier inferior. Acum fixați ambele distanțiere transversale la perechea de picioare fixată în față, apoi rabatați în sus perechea de picioare din spate și montați celălalt capăt al ambelor distanțiere transversale (figura 3.2). Acum introduceți conform figurii cele două tampoane pentru picioare cu role la perechea de picioare din spate și celelalte două la perechea de picioare din față (figura 3.3).

ATENȚIE: Componentele de fixare marcate cu o indicație trebuie să fie strânse numai atât cât să se poată plia masa cu o rezistență ușoară. Verificați întotdeauna ca ambele suporturi de siguranță să fie blocate și ambele șuruburi cu cap moletat să fie strânse bine.

Masa poate fi așezată acum pe picioare.

ATENȚIE: Aveți grijă ca mâinile dvs. să nu fie strivite la deplierea și plierea mesei, precum și la rabatarea plăcii utilajului.

Menghina paralelă: Montați menghina paralelă pe masa utilajului conform figurii. Menghina paralelă poate fi montată pe partea dreaptă sau stângă (figura 4).

Comutatorul de siguranță: Montați comutatorul de siguranță pe masa utilajului conform figurii (figura 5).

Capota de protecție: Montați mi întâi componentele individuale ale capotei de protecție. Apoi introduceți suportul capotei de protecție cu ghidajul în profilul din aluminiu și strângeți ambele șuruburi cu locaș hexagonal cu ajutorul cheii tubulare (figura 6).

Borna de pornire: Înnotați un capăt al șnurului în orificiul bornei de pornire și celălalt capăt în etrierul capotei de protecție (figura 7).

Tija de împingere: Introduceți tija de împingere în suport (figura 8).

Opritorul în unghi: Montați opritorul în unghi conform figurii (figura 9). În funcție de înălțimea piesei, opritorul din aluminiu trebuie să fie demontat. La o înălțime a piesei de minimum 15 mm pe verticală (figura 9.1), la o înălțime de piesei de maximum 15 mm pe orizontală (figura 9.1.). Opritorul în unghi conduce piesa în canelura de ghidare (figura 9.3).

Opritorul paralel: Montați suportul opritorului conform figurii (figura 10.1). Montați lejer ambele șuruburi și piulițe pătrate (figura 10.2). Împingeți opritorul din aluminiu conform figurii și strângeți șuruburile (figura 10.3). Apoi împingeți opritorul paralel în ghidaj și strângeți șurubul cu cap moletat (figura 10.4).

ATENȚIE: Blocarea plăcii utilajului: Cheia tubulară servește la blocarea de siguranță a plăcii utilajului și trebuie să fie introdusă conform figurii înaintea fiecărei lucrări cu masa, reprezentată prin poziția „lock” (blocare) (figura 11).

Inelele de introducere: Ambele inele de introducere servesc pentru siguranța dvs. la frezare. Alegeți întotdeauna cel mai mic inel de introducere pentru freza utilizată (figura 12).

Fălcile de strângere: Introduceți fălcile de strângere în orificiile realizate în prealabil; acestea servesc la legătura dintre menghina paralelă și dispozitivul de fixare a pieselor dvs.

PLIEREA ȘI DEPLIEREA MESEI

ATENȚIE: Înaintea plierii mesei, scoateți obligatoriu ștecherul de rețea și pentru aparate din comutatorul de siguranță!

Plierea: Desfaceți ambele șuruburi cu cap moletat, astfel încât ambele manete de blocare să poată fi retrase și rotite (figura 14.1). Apoi pliați masa în direcția săgeții. Pentru siguranța dvs., aveți grijă să se afle un picior în tamponul piciorului, conform figurii, pentru ca masa să nu poată aluneca (figura 14.2). Rolele de rulare din tampoanele picioarelor servesc la transportul ușor (figura 14.3).

Deplierea: Țineți fix masa cu ambele mâini și poziționați piciorul conform figurii pe tamponul acestuia (figura 15.1). Acum rabatați masa dintr-o mișcare în direcția săgeții până când este depliată complet (figura 15.2). Apoi apăsați în jos cu o mână marginea frontală a mesei, pentru ca partea superioară să se blocheze ușor. Introduceți ambele manete de blocare în orificii și strângeți ambele șuruburi cu cap moletat (figura 15.3).

PREGĂTIREA PENTRU ÎNCORPORAREA UTILAJULUI

ATENȚIE: Deschiderea și închiderea plăcii utilajului sunt descrise în acest punct înaintea lucrului și trebuie să fie respectate la fiecare schimbare a utilajului!

Deschiderea plăcii utilajului pentru lucrările de montare: Scoateți cheia tubulară a blocării de siguranță. Rabatați în sus ambele manete din plastic și ridicați ușor placa utilajului de la ambele manete. Rabatați placa utilajului în direcția săgeții până în poziția verticală și împingeți-o în față până la opritor. Apoi rabatați placa utilajului până când aceasta se află în siguranță pe masă (figura 16).

ATENȚIE: Aveți grijă obligatoriu ca degetele dvs. să nu ajungă sub placa utilajului în cazul lucrărilor la aceasta (pericol de accidentare).





RO

Închiderea plăcii utilajului după montarea utilajului: Ridicați ușor placa utilajului. Apoi trageți-o simultan complet în spate și aduceți-o în poziție verticală până la opritorul din spate. Țineți fix placa utilajului de ambele manete din plastic și rabatați-o în direcția săgeții până în poziția de blocare. Blocați placa utilajului de sus și închideți ambele manete din plastic. Acum introduceți din nou cheia tubulară în bucașa de siguranță pentru blocarea plăcii utilajului (figura 17).

MONTAREA FERĂSTRĂULUI CIRCULAR MANUAL

Deschideți placa utilajului conform descrierii din figura 16.

Ferăstraiele circulare manuale utilizabile: Dimensiunile maxime ale ferăstraielelor circulare manuale utilizabile se regăsesc în (figura 18). Utilizați numai ferăstraiele circulare manuale cu pană de despicat, cu diametrul pânzei de ferăstrău de max. 200 mm și adâncimea tăieturii de până la max. 70 mm.

Montarea și orientarea ferăstrăului circular manual: Retrageți capota pendulară de protecție a ferăstrăului circular manual și așezați utilajul în poziție centrală pe fanta ferăstrăului. Desfaceți dispozitivul de blocare pentru adâncimea tăieturii aferent ferăstrăului circular manual și deplasați adâncimea tăieturii complet în exterior (figura 18.2). Strângeți dispozitivul de blocare pentru adâncimea tăieturii. Orientați ferăstrăul circular manual în poziție centrală și paralel față de fanta ferăstrăului.

ATENȚIE: Verificați acum distanța dintre dintele din față al pânzei ferăstrăului circular și marginea frontală a fantei ferăstrăului. Această distanță trebuie să fie mai mică decât 20 mm.

Exemplu de montare pentru utilajele cu plăci de bază mai mici.

După orientarea utilajului, montați mai întâi ambele opritoare laterale astfel încât acestea să se afle în contact pe întreaga suprafață cu placa de bază a utilajului. Apoi montați ambele fălci de strângere (figura 18.3). Acum fixați o parte a plăcii de bază. Pentru aceasta, montați mai întâi suportul în unghi cu două opritoare laterale. Aveți grijă la contactul pe întreaga suprafață cu placa de bază. Apoi montați analog un suport în unghi pe partea opusă, cu două opritoare laterale. Acum montați ambele fălci de strângere (figura 18.4). Ambele fălci de strângere trebuie să fie montate pe cât posibil în direcția laturii mai lungi a plăcii de bază.

Exemplu de montare pentru utilajele cu plăci de bază mai mari.

După orientarea utilajului, montați mai întâi ambele opritoare laterale astfel încât acestea să se afle în contact pe întreaga suprafață cu placa de bază a utilajului. Apoi montați ambele fălci de strângere (figura 18.5 c). Montați două opritoare laterale pe cât posibil în direcția laturii mai lungi a plăcii de bază (figura 18.5 d). Acum montați suportul în unghi cu un opritor lateral și suplimentar cu șurubul, șaiba, șaiba de siguranță și piulița (figura 18.5 b). Apoi montați fălcile de strângere. Apoi montați un suport în unghi pe partea opusă cu un opritor lateral și suplimentar cu șurubul, șaiba, șaiba de siguranță și piulița (figura 18.5 b). La final, montați fălcile de strângere (figura 18.5 a).

Acum închideți și blocați placa utilajului conform descrierii din figura 17.

ATENȚIE: Verificați încă o dată dacă pânza ferăstrăului circular este montată paralel cu orificiul din fanta ferăstrăului; dacă este cazul, trebuie să se orienteze din nou ferăstrăul circular manual.

Racordarea la alimentarea cu curent: Introduceți ștecherul pentru aparate al ferăstrăului circular manual în comutatorul de siguranță și un cablu prelungitor din comutatorul de siguranță în priza de rețea (figura 19.1). Cablul prelungitor nu este inclus.

ATENȚIE: Înaintea primei puneri în funcțiune, apăsați comutatorul termic! După întreruperea curentului ca urmare a supratensiunii, apăsați comutatorul termic după o durată de așteptare de 5 - 10 min. Apoi se poate acționa comutatorul PORNIT/ON (figurile 19.2, 19.3).

Apăsați tasta roșie (OPRIT) de pe comutatorul de siguranță. Apoi montați borna de pornire la ferăstrăul circular manual (figura 19.4). Acum apăsați tasta verde (PORNIT) și verificați rularea liberă a pânzei ferăstrăului în insertia fantei (figura 19.6), apoi apăsați din nou tasta roșie (OPRIT) (figura 19.7).

ATENȚIE: În principiu, scoateți ștecherul de rețea în cazul neutilizării și la plierea mesei.

Dispozitivul MASTER cut 1500 este acum pregătit pentru utilizare.

DEBITAREA STAȚIONARĂ CU FERĂSTRĂUL CIRCULAR MANUAL

ATENȚIE: Lucrați întotdeauna cu capota de protecție și utilizați instalația de aspirare a prafului de pe capota de protecție.

Debitarea cu opritorul în unghi

Împingeți opritorul în unghi în ghidaj (figura 20.1). Capătul negru al opritorului trebuie să se deplaseze cât mai aproape posibil sub capota de protecție, pentru a garanta o ridicare a capotei (figura 20.2). Acum retraceți opritorul în unghi și așezați piesa în acesta. Porniți ferăstrăul circular manual de la comutatorul de siguranță. Împingeți piesa cu o mână pe opritorul în unghi conform figurii, iar cu cealaltă mână împingeți piesa în direcția săgeții spre pânza ferăstrăului circular (figura 20.3), până când piesa este debitată complet. Apoi oprți din nou ferăstrăul circular manual prin intermediul comutatorului de siguranță.

ATENȚIE: Aveți grijă întotdeauna să țineți ambele mâini la o distanță suficientă față de pânza ferăstrăului circular (pericol de accidentare).

ATENȚIE: Lungimea pieselor din centrul fantei ferăstrăului până la etrierul capotei de protecție poate fi de max. 330 mm.

Cu ajutorul opritorului în unghi puteți debita piese într-un unghi de 0° - 65°. Pentru aceasta, desfaceți șurubul cu cap moletat, setați unghiul dorit și strângeți din nou șurubul cu cap moletat (figura 20.4). Apoi debitați conform descrierii din figurile 20.1 până la 20.3.

Debitarea cu opritorul paralel

Introduceți opritorul paralel în ghidaj cu șurubul cu cap moletat deschis. Împingeți opritorul paralel până în apropierea capotei de protecție. Verificați dacă opritorul din aluminiu nu iese în afară în niciun caz dincolo de ultimul dinte vizibil al pânzei ferăstrăului circular (figura 21.1). În acest caz, desfaceți șuruburile de fixare, retraceți puțin opritorul și apoi strângeți din nou șuruburile. Acum setați lățimea dorită a tăieturii și strângeți șurubul cu cap moletat.





RO

Acum porniți ferăstrăul circular manual de la comutatorul de siguranță. Împingeți piesa în direcția săgeții, conform figurii, spre pânza ferăstrăului circular (figura 21.2), până când piesa este debitată complet. Apoi opriți din nou ferăstrăul circular manual prin intermediul comutatorului de siguranță. În cazul pieselor înguste trebuie să se utilizeze obligatoriu tija de împingere furnizată (figura 21.3).

ATENȚIE: Lungimea pieselor din centrul fantei ferăstrăului până la opritorul paralel poate fi de max. 375 mm și din centrul fantei ferăstrăului până la etrierul capotei de protecție de max. 330 mm (figura 21.4).

Debitări conice verticale

În cazul debitărilor conice verticale, ferăstrăul circular manual trebuie să fie orientat din nou. Setati unghiul dorit al conului la ferăstrăul circular manual. Retrageți capota pendulară de protecție a ferăstrăului circular manual și așezați utilajul în poziție centrală pe fanta ferăstrăului. Desfaceți dispozitivul de blocare pentru adâncimea tăieturii aferent ferăstrăului circular manual și deplasați adâncimea tăieturii complet în exterior. Strângeți dispozitivul de blocare pentru adâncimea tăieturii. Orientați ferăstrăul circular manual în poziție centrală și paralel față de fanta ferăstrăului (figurile 22.1, 22.2).

ATENȚIE: Verificați acum distanța dintre dintele din față al pânzei ferăstrăului circular și marginea frontală a fantei ferăstrăului. Această distanță trebuie să fie mai mică decât 20 mm (figura 22.3).

După orientarea utilajului, montați mai întâi ambele opritoare laterale astfel încât acestea să se afle în contact pe întreaga suprafață cu placa de bază a utilajului. Apoi montați ambele fălci de strângere (figura 22.4 a). Acum fixați o parte a plăcii de bază. Pentru aceasta, montați mai întâi suportul în unghi cu două opritoare laterale. Aveți grijă la contactul pe întreaga suprafață cu placa de bază. Apoi montați analog un suport în unghi pe partea opusă, cu două opritoare laterale. Acum montați ambele fălci de strângere. Ambele fălci de strângere trebuie să fie montate pe cât posibil în direcția laturii mai lungi a plăcii de bază (figura 22.4 b). Indicație: În cazul plăcilor de bază mai mari, deplasați dispozitivul de fixare conform descrierii de la pagina 15 (figura 18.5). Verificați acum încă o dată rularea liberă a pânzei ferăstrăului în fanta ferăstrăului (figura 22.5).

Acum închideți și blocați placa utilajului conform descrierii din figura 17.

ATENȚIE: Verificați încă o dată dacă pânza ferăstrăului circular este montată paralel cu orificiul din fanta ferăstrăului; dacă este cazul, trebuie să se orienteze din nou ferăstrăul circular manual.



DEBITAREA CU FERĂSTRĂUL MECANIC

Orientați ferăstrăul mecanic pe placa utilajului astfel încât pânza ferăstrăului să ruleze central în deschiderea ferăstrăului (figura 23.1). Acum montați ferăstrăul mecanic conform figurii cu patru opritoare laterale și patru fălci (figura 23.2). Acum închideți și blocați placa utilajului conform descrierii din figura 17. Introduceți borna de pornire în comutatorul ferăstrăului mecanic și conectați ștecherul pentru aparate la comutatorul de siguranță. În cazul ferăstraielelor mecanice, utilizați obligatoriu capota de protecție (figura 23.3).



UTILIZAREA CA BANC DE LUCRU

Dispozitivul MASTER cut 1500 are 4 fălci de strângere din plastic. Cu acestea se pot fixa sau strânge piesele în mod flexibil și sigur (figura 24).



SETAREA PLĂCII UTILAJULUI

Înălțimea plăcii utilajului în placa de lucru a fost setată din fabrică astfel încât să se garanteze o alunecare a piesei prin zona plăcii de lucru și a utilajului. Dacă este necesar, placa utilajului poate fi setată pe înălțime. Pentru aceasta, desfaceți cele șase contrapiulițe. În final orientați placa utilajului pe înălțime cu ajutorul celor șase șuruburi de reglare aliniată cu placa de lucru și strângeți din nou contrapiulițele. Înaintea fiecărei lucrări, verificați dacă cele șase contrapiulițe sunt strânse bine. De asemenea, verificați înaintea fiecărei lucrări dacă șuruburile și contrapiulițele de la ambele suporturi pentru blocarea plăcii utilajului sunt strânse bine întotdeauna (figura 25).



ACCESORIILE SPECIALE PENTRU MASTER cut 1500

DOUĂ PENE DE DESPICAT MONTABILE SUPLIMENTAR, NR. ART. 6930000 ȘI 6904000 PENTRU UTILIZAREA FERĂSTRAIELOR CIRCULARE MANUALE FĂRĂ PANĂ DE DESPICAT

ATENȚIE: Accesoriile speciale descrise aici se pot utiliza exclusiv cu MASTER cut 1500.

INDICAȚIE: Funcționarea și utilizare acestor accesorii speciale sunt descrise mai jos și sunt ilustrate de la pagina 24.

UTILIZAREA CORESPUNZĂTOARE

Ambele pene de despicat permit utilizarea ferăstraielelor circulare manuale fără pană de despicat. Pana de despicat 6903000 este permisă pentru utilizarea ferăstraielelor circulare manuale cu pânze pentru ferăstraie circulare manuale până la un diametru maxim de 160 mm și o lățime a tăieturii de minimum 2,4 mm până la maximum 2,8 mm. Pana de despicat 6904000 este permisă pentru utilizarea ferăstraielelor circulare manuale cu pânze pentru ferăstraie circulare manuale până la un diametru de 200 mm, o lățime a tăieturii de minimum 2,4 mm până la maximum 2,8 mm și o adâncime maximă a tăieturii de 66 mm.

ATENȚIE: Înaintea utilizării accesoriului special, trebuie să se respecte obligatoriu indicațiile generale referitoare la siguranță, indicațiile referitoare la siguranță pentru ferăstraiele circulare manuale și manualul de utilizare original al ferăstrăului circular manual fără pană de despicat!



PENE DE DESPICAT NR. ART. 6903000 ȘI 6904000

Articolul pană de despicat 6903000 conține componentele: 1 x pană de despicat (pentru diametrul max. al pânzei ferăstrăului circular de 160 mm), 1 x suport al penei de despicat (model lung), 1 x calibrul de reglare (figura A).

Articolul pană de despicat 6904000 conține componentele: 1 x pană de despicat (pentru diametrul max. al pânzei ferăstrăului circular de 160 mm), 1 x suport al penei de despicat (model scurt), 1 x calibrul de reglare (figura B).





RO

ATENȚIE: Mai jos se descriu montarea și funcționarea penei de despicat art. nr. 6903000 pentru ferăstraiele circulare manuale cu un diametru max. al pânzei de 160 mm.
Pana de despicat art. nr. 6904000 pentru ferăstraiele circulare manuale cu un diametru max. al pânzei de 200 mm are montarea și funcționarea identice. Cu această pană de despicat este totuși posibil să prelucrați piese cu o înălțime max. de 60 mm.

MONTAREA PENEI DE DESPICAT

Deschideți placa utilajului conform descrierii din figura 16 (figura C.1). Montați bolțurile de centrare cu componentele de fixare. Montați această legătură doar lejer (figura C.2). Închideți placa utilajului (figura C.3). Introduceți pana de despicat cca 2 cm de sus în canelura bolțului de centrare. Aveți grijă ca pana de despicat să fie rabatată conform imaginii până la opritor în placa utilajului (= orientare verticală). Strângeți șurubul cu locaș hexagonal (figurile C.4, C.5). Deschideți din nou acum placa utilajului (figura C.6).

MONTAREA FERĂSTRĂULUI CIRCULAR MANUAL

Retrageți capota pendulară de protecție a ferăstrăului circular manual și așezați utilajul în poziție centrală pe fanta ferăstrăului. Desfaceți dispozitivul de blocare pentru adâncimea tăieturii aferent ferăstrăului circular manual și deplasați adâncimea tăieturii complet în exterior. Strângeți dispozitivul de blocare pentru adâncimea tăieturii.

ATENȚIE: Verificați acum distanța dintre dintele din față al pânzei ferăstrăului circular și marginea frontală a fantei ferăstrăului. Această distanță trebuie să fie mai mică decât 20 mm.

Orientați partea superioară a ferăstrăului circular manual cu marcajul 0 pe placa de bază a ferăstrăului circular manual și ambele linii ajutoare pentru marcarea pe placa utilajului. În cazul părții din spate a ferăstrăului circular manual, orientați central pânda ferăstrăului circular împreună cu pana de despicat (figura D.1). **Indicație:** Cea mai bună vizualizare pentru verificarea orientării corecte se află în spatele penei de despicat în direcția pânzei ferăstrăului circular, deoarece pânda ferăstrăului circular are o grosime a materialului mai mare decât pana de despicat. După orientarea ferăstrăului circular manual, montați mai întâi ambele opritoare laterale astfel încât acestea să se afle în contact pe întreaga suprafață cu placa de bază a utilajului. Apoi montați ambele fălci de strângere (figura D.2).

ATENȚIE: Verificați acum încă o dată dacă pânda ferăstrăului circular este orientată central spre pana de despicat, în caz contrar, trebuie să se orienteze din nou ferăstrăul circular manual.

Acum fixați o altă parte a plăcii de bază. Pentru aceasta, montați mai întâi suportul în unghi cu două opritoare laterale. Aveți grijă la contactul pe întreaga suprafață cu placa de bază. Apoi montați analog un suport în unghi pe partea opusă, cu două opritoare laterale. Acum montați ambele fălci de strângere (figura D.3). Ambele fălci de strângere trebuie să fie montate pe cât posibil în direcția laturii mai lungi a plăcii de bază. **Indicație:** Alte posibilități de fixare în cazul plăcilor de bază variate se regăsesc la paginile 13 - 15.

Setarea distanței de siguranță dintre pana de despicat și pânda ferăstrăului circular și calibrul de reglare.

Închideți placa utilajului (figura E.1). Montați componentele individuale ilustrate pe pana de despicat (figura E.2). Strângeți șurubul și piulița zimțată care sunt conectate cu pana de despicat și montați doar lejer șurubul și piulița zimțată care se află în față în carcasă (figura E.3). Acum desfaceți dispozitivul de fixare a penei de despicat cu cheia tubulară (figura E.4). Împingeți pana de despicat vertical în jos spre pânda ferăstrăului circular (figura E.5). Împingeți pana de despicat în jos până când cel puțin un dinte al pânzei ferăstrăului circular se lovește de carcasa calibrului de reglare (detaliul E.6). Acum strângeți piulița zimțată frontală (figura E.6). După strângerea cheii tubulare, se setează distanța de siguranță de max. 5 mm de la pânda ferăstrăului circular la pana de despicat (figura E.7). Apoi înșurubați calibrul de reglare de la pana de despicat (figura E.8).

ATENȚIE: Verificați acum încă o dată dacă pânda ferăstrăului circular este orientată central spre pana de despicat (detaliul din figura E.8) și se respectă dacă distanța de siguranță de max. 5 mm de la pânda ferăstrăului circular până la pana de despicat (detaliul din figura E.6), în caz contrar, trebuie să se orienteze din nou ferăstrăul circular manual.

ATENȚIE: Înaintea fiecărei lucrări, verificați dacă pana de despicat și componentele de fixare sunt strânse bine!

Acum blocați placa utilajului conform descrierii din figura 17. Masa este acum pregătită pentru debitarea staționară; pentru aceasta citiți în continuare secțiunea Debitarea staționară cu ferăstrăul circular manual.

Reglarea adâncimii tăieturii

În cazul utilizării adâncimii tăieturii ferăstrăului circular manual, pana de despicat trebuie să fie reglată pe înălțime pentru a garanta distanța de siguranță de max. 5 mm față de pânda ferăstrăului circular manual. Desfaceți mai întâi pana de despicat cu cheia tubulară. Acum setați unghiul adâncimea dorită a tăieturii aferentă ferăstrăului circular manual. Acum strângeți dispozitivul de blocare pentru adâncimea tăieturii. Montați și poziționați calibrul de reglare împreună cu pana de despicat, conform descrierii din figurile E.1 până la E.8.

Debitări conice verticale

În cazul debitărilor conice verticale, ferăstrăul circular manual trebuie să fie orientat din nou. Setați unghiul dorit al conului la ferăstrăul circular manual. Retrageți capota pendulară de protecție a ferăstrăului circular manual și așezați utilajul în poziție centrală pe fanta ferăstrăului. Desfaceți dispozitivul de blocare pentru adâncimea tăieturii aferent ferăstrăului circular manual și deplasați adâncimea tăieturii complet în exterior. Strângeți dispozitivul de blocare pentru adâncimea tăieturii (figurile F.1, F.2). Desfaceți șurubul cu locaș hexagonal și rabatați pana de despicat până când aceasta este rotită exact în centrul pânzei ferăstrăului circular (figura F.3).

ATENȚIE: Verificați acum distanța dintre dintele din față al pânzei ferăstrăului circular și marginea frontală a fantei ferăstrăului. Această distanță trebuie să fie mai mică decât 20 mm (figura F.4).

Strângeți șurubul cu locaș hexagonal (figura F.5).

ATENȚIE: Orientați acum pânda ferăstrăului circular paralel cu fanta ferăstrăului și aveți grijă în același timp ca pânda ferăstrăului circular să se situeze central față de pana de despicat.

Acum montați ambele opritoare laterale astfel încât acestea să se afle în contact pe întreaga suprafață cu placa de bază a utilajului. Apoi montați ambele fălci de strângere. Acum fixați o altă parte a plăcii de bază. Pentru aceasta, montați mai întâi suportul în unghi cu două opritoare laterale. Aveți grijă la contactul pe întreaga suprafață cu placa de bază. Apoi montați analog un suport în unghi pe partea opusă, cu două opritoare laterale. Acum montați ambele fălci de strângere. Ambele fălci de strângere trebuie să fie montate pe cât posibil în direcția laturii mai lungi a plăcii de bază (figura G).



RO

Setarea distanței de siguranță dintre pana de despicaț și pânza ferăstrăului circular și calibrul de reglare.

Închideți placa utilajului (figura H.1). Montați componentele individuale ilustrate pe pana de despicaț (figura H.2). Strângeți șurubul și piulița zimțată care sunt conectate cu pana de despicaț și montați doar lejer șurubul și piulița zimțată care se află în față în carcasă (figura H.3). Acum desfaceți dispozitivul de fixare a penei de despicaț cu cheia tubulară (figura H.4). Împingeți pana de despicaț la același unghi al pânzei ferăstrăului circular spre pânza ferăstrăului circular (figura H.5). Împingeți pana de despicaț până când cel puțin un dinte al pânzei ferăstrăului circular se lovește de carcasa calibrului de reglare (detaliu H.6). Acum strângeți piulița zimțată frontală (figura H.6). După strângerea cheii tubulare, se setează distanța de siguranță de max. 5 mm de la pânza ferăstrăului circular la pana de despicaț (figura H.7). Apoi deșurubați din nou calibrul de reglare de la pana de despicaț. Acum blocați placa utilajului conform descrierii din figura 17 și verificați încă o dată rularea liberă a pânzei ferăstrăului circular (figura I).

ATENȚIE: Verificați acum încă o dată dacă pânza ferăstrăului circular este orientată central spre pana de despicaț (detaliul din figura I) și se respectă dacă distanța de siguranță de max. 5 mm de la pânza ferăstrăului circular până la pana de despicaț (detaliul din figura H.6), în caz contrar, trebuie să se orienteze din nou ferăstrăul circular manual.

ATENȚIE: Înaintea fiecărei lucrări, verificați dacă pana de despicaț și componentele de fixare sunt strânse bine!

Masa este acum pregătită pentru debitarea staționară; pentru aceasta citiți în continuare secțiunea Debitarea staționară cu ferăstrăul circular manual.

Garanție

Stimați cumpărători,

Ați cumpărat un produs de o calitate superioară, ce vă va aduce satisfacție în domeniul în care îl veți utiliza.

Aceste produse îndeplinesc un înalt standard tehnic și înainte ca acestea să ajungă pe piață, trec prin diferite faze de testare și de controale ale calității.

Conform legii 449/2003 schimbarea produsului în termenul de garanție se va face numai în următoarele cazuri:

Produsul are un viciu de fabricație, are o defecțiune ce nu se poate repara, nerespectarea termenului de reparație convenit între client și unitatea service autorizată, lipsa conformității produsului.

Pentru produsul wolcraft® achiziționat vă acordăm 10 ani garanție de la data cumpărării pentru utilizarea exclusivă a acestuia în micile gospodării.

Garanția acoperă numai viciile produsul achiziționat și defectele de material și de fabricație. Această garanție

nu acoperă defectele sau deteriorările cauzate de utilizarea necorespunzătoare sau de întreținerea necorespunzătoare.

De asemenea, garanția nu acoperă uzura și utilizarea normală precum și defectele și daunele cunoscute de client la momentul încheierii contractului.

Pretențiile de garanție pot fi revendicate doar în baza facturii/dovezii de cumpărare.

Garanția oferită de către wolcraft® nu restrânge drepturile dvs. statutare de consumator (după îndeplinire, reziliere sau reducere, despăgubiri sau compensații).

Declarație de conformitate conform normelor EG - referitor la directiva privind segmentul mașini-unelte 2006/42, anexa II A.

Prin prezenta, firma wolcraft GmbH din D-56746 Kempenich, str. Wolff nr.1 dovedește că acest produs (MASTER cut 1500) este conform cu directivei EG din 2006/42 privind segmentul mașini-unelte.

TUEV Rheinland LGA Products GmbH, Tillystrasse 2, 90431 Nürnberg. BM: 60087567 0001

Produsul este conform următoarelor standarde: DIN EN 60745-1, DIN EN 60745-2-5, DIN EN 60745-2-11

Kempenich, 02.08.2013



Michael Bauseler

Persoana autorizată să semneze Declarația de Conformitate și să proceseze documentația tehnică.

(Conducerea/logistică/dep.tehnic; wolcraft GmbH)



BG

УВОД

- **ВНИМАНИЕ!** Прочетете всички инструкции за безопасност и указания, които са били доставени с MASTER cut 1500 и използваните електрически инструменти. Пропуски при спазването на инструкциите за безопасност и указанията могат да предизвикат електрически удар, пожар и /или тежки наранявания.
- Запазете работната инструкция за бъдеща употреба.



ТЕХНИЧЕСКИ ХАРАКТЕРИСТИКИ

| | |
|---|--|
| Размери разгъната: | 780 x 520 x 863 мм (ширина x дълбочина x височина) |
| Размери прибрана: | 335 x 520 x 260 мм |
| Работна площ: | 780 x 500 мм |
| Макс. височина на детайла: | настолен циркуляр 60 мм |
| Максимална ширина на рязане с паралелен водач : | циркулярен плот 375 мм |
| Шаблон на отворите за затягане: | 20 мм |
| Допустимо натоварване: | 200 kg |
| Тегло: | 17 kg |



СИМВОЛИ И ЗНАЧЕНИЕ

| | | | |
|--|------------------------------------|--|--|
| | Предупреждение за обща опасност | | Не използвайте за рязане на дърва за огрев. |
| | Прочетете инструкциите/указанията! | | Използвайте само ръчни циркуляри с максимална дълбочина на рязане от 70 мм. |
| | Носете предпазни очила! | | Използвайте само ръчни циркуляри с максимален диаметър на диска от 200 мм. |
| | Носете антифони. | | Преди всяко рязане настройвайте дълбочината на рязане така, че режещият диск да се подава от детайла на максимално 4 мм. |
| | Носете против прахова маска. | | Използвайте само ръчни циркуляри с разделителен клин. |
| | Извадете щекера. | | Използвайте само машини с максимална мощност от 2760 W. |
| | За обща информация | | Съответно обозначената пиктограма се отнася за размерите на опорната плоча на ръчния циркуляр (по-малки съотв. по-големи размери на опорната плоча). |



ИНСТРУМЕНТИ ЗА МОНТЖ

| | | | | | |
|--|--|--|--|--|---|
| | 1 ключа с вътрешен шестограм: SW 5 (влиза в обхвата на доставката) | | 2 отвертки: PH 1, PH 2 (не влизат в обхвата на доставката) | | 3 шестостенен ключ: SW 8, 10, 13 (не влиза в обхвата на доставката) |
|--|--|--|--|--|---|



УПОТРЕБА ПО ПРЕДНАЗНАЧЕНИЕ

MASTER cut 1500 е многофункционална маса за ръчна и машинна работа. Тя е подходяща за:

- Монтаж върху машинния плот на ръчен циркуляр с нож за разкливане с максимален диаметър на режещия диск 200 mm и максимална дълбочина на рязане 70 mm. Използвайте само циркуляри, чиято опорна плоча не превишава посочените максимални размери (вж. фиг. 18). По този начин ще се получи стационарен циркуляр.
- Употреба като маса за ръчен циркуляр без клин за разцепване. Само в комбинация с клин за разцепване като отделна принадлежност кат. № 6903000 с максимален диаметър на режещия диск 160 mm и минимална ширина на рязане 2,4 mm.
- Употреба като маса за ръчен циркуляр без клин за разцепване. Само в комбинация с клин за разцепване като отделна принадлежност кат. № 6904000 с максимални диаметри на режещия диск от 161 mm до макс. 200 mm, минимална ширина на рязане 2,4 mm и максимална дълбочина на рязане до 66 mm.
- Употреба като маса за вертикален трион.
- Употреба като маса за фреза само в комбинация с успореден ограничител за фреза кат. № 6901000 и за оберфреза с 230 V и максимум 1800 W. Не използвайте фрези с диаметър по-голям от 27 mm!
- Употреба като работна маса за обработка на заготовки (напр. пробиване, шлайфане и др.).
- Трябва да се спазват данните на производителя и указанията за безопасност за използваните машини, както и указанията за безопасност за работната маса.
- При изхвърляне на MASTER cut 1500 спазвайте местните разпоредби за изхвърляне на отпадъци.

Потребителят носи отговорност за щети и злополуки, възникнали вследствие на употреба не по предназначение.





BG

ОБЩИ ИНСТРУКЦИИ ЗА БЕЗОПАСНОСТ

- Поддържайте Вашата работна област чиста и добре осветена. Безпорядъкът или неосветените работни области могат да предизвикат злополуки.
- Не използвайте електрическия инструмент във взривоопасна среда, при наличие на запалими течности, газове или прахообразни материали. Електрическите инструменти отделят искри, които могат да възпламенят прахообразни материали или пари.
- Дръжте деца или странични лица далече от електрическия инструмент по време на работа. Отклоняването на вниманието може да доведе до загуба на контрол върху електрическия инструмент.
- Щепселът на зарядното устройство на електрическия инструмент трябва да съответства на контакта. В никакъв случай не променяйте конструкцията на щепсела. Когато работите със заземени (занулени) електрически инструменти не използвайте адаптери за щепсела. Използването на оригинални щепсели и подходящи контакти намалява риска от токов удар.
- Предпазвайте електрическия инструмент от дъжд и влага. Проникването на вода в електрическия инструмент повишава опасността от токов удар
- Когато работите с електрически инструмент на открито, използвайте само удължителни кабели, които са предназначени и за работа на открито. Използването на удължителен кабел, предназначен за работа на открито, намалява риска от токов удар.
- Когато използването на електрическия инструмент във влажна среда не може да бъде предотвратено, използвайте защитен прекъсвач срещу утечен ток. Използването на защитен прекъсвач срещу утечен ток намалява риска от токов удар.
- Бъдете внимателни, внимавайте какво правите, подхождайте с разум към работата с електрическия инструмент. Не използвайте електрически инструмент, когато сте уморени или се намирате под въздействието на упойващи средства, алкохол или медикаменти. Един момент на невнимание при използването на електрическия инструмент може да доведе до сериозни наранявания.
- Носете подходящи лични предпазни средства: антифони, предпазни очила, противо прахова маска при работи, при които се образува прах, защитни ръкавици при обработка на груби повърхности и при смяна на инструменти.
- Отстранете инструментите за настройка или гаечни ключове преди да включите електрическия инструмент. Инструмент или ключ, който се намира във въртяща се част на инструмента, може да предизвика наранявания.
- Носете подходящо облекло. Не носете широко облекло или накити. Дръжте косите си, облеклото и ръкавиците си далече от движещите се части. Свободното облекло, накитите или дългите коси могат да бъдат захванати от движещите се части.
- Винаги използвайте предпазителя с екстрактора за прах.
- Не използвайте електрически инструмент, чийто превключвател е дефектен. Електрически инструмент, който не може да се включва и изключва, е опасен и трябва да бъде ремонтиран.
- Съхранявайте електрическите инструменти, които не използвате, извън достъпа на деца. Не позволявайте на лица да работят с електрическия инструмент, които не са запознати с него или не са прочели тези инструкции. Електрическите инструменти са опасни, когато се ползват от необучени лица.
- Преди започване на работа проверете дали уредите и инструментите работят. Не работете никога с повредени или изхабени инструменти.
- Възлагайте ремонта на своя електрически инструмент само на квалифициран специализиран персонал, като се използват само оригинални резервни части. С това се гарантира, че безопасността на електрическия инструмент ще бъде запазена.
- Издадете щекера от контакта /или акумулатора от ел.инструмент, преди да направите настройки или да смените принадлежности. Неволното включване е причина за злополуки.
- Преди да монтирате ел.инструмент сглобете правилно масата на машината. Правилното сглобяване е важно за предотвратяване на падане.
- Закрепете сигурно ел. инструмент на плота на машината, преди да го използвате. Плъзгането на ел.инструмент върху плот на машината може да доведе до загуба на контрол.
- Сложете масата на машината върху равна и хоризонтална повърхност. Ако масата на машината се плъзга или клати, ел.инструмент или детайлът не може да се направлява равномерно.
- Не претоварвайте масата на машината и не я използвайте като стълба или скеле. Претоварването или стоенето върху масата на машината може да доведе до изместване на центъра на тежестта и масата може да се обърне.
- Не обработвайте други материали освен дърво или пластмаси, които лесно се режат. Изключение: Само с прободен трион и подходящи режещи дискове могат да се обработват и лесно поддаващи се на рязане метали. (напр. алуминий).
- Не отстранявайте с ръка отчупени парчета, стружки или подобни части от детайла в близост до движещата се режеща част / нож, диск , фрезер!
- Използваните машини трябва да отговарят на DIN EN 60745-1. Уреди произведени от 1995 г. насам трябва да имат знак СЕ.
- Не режете „на ръка“, т.е. не направлявайте детайла само с ръка, а използвайте паралелен или ъглов ограничител.
- След изключване на задвижването, не спирайте режещите части като ги притискате от страни!
- Използвайте инструментите само по същинското им предназначение.
- Използвайте само безупречни режещи дискове; основното тяло не може да бъде по-дебело, а зъбите да бъдат по-тесни от дебелината на разтварящия клин.
- Проверявайте редовно, дали болтовете са здраво затегнати!
- Не използвайте никога работната си маса непрофесионално или не по предназначение!
- Отстранете всички предмети от работната маса, които не са необходими.
- Не използвайте за рязане на дърва за огрев.
- Не използвайте масата на машината за рязане на объл дървен материал.
- Включването и изключването на използваните ел.инструменти да става само чрез защитния прекъсвач.
- За продължително фиксиране на прекъсвача на уреда в позиция „включено“, използвайте щипка за бутона за включване
- Сменете повредените вложки с продълговат отвор с нови.
- Когато не го използвате, закачете бутач прът на предвидения за винт.
- Когато не използвате пръчката за избутване, закачете я на предвидения за целта държач за съхранение (фиг. 8).
- Уверете се, че двете въртящи се дръжки за фиксиране на краката на масата са поставени с осигурителните болтове в отворите на страничната част и винтовете с ръкохватка са здраво затегнати (фиг. 15.3).
- Преди пускане в експлоатация се уверете, че ръчният циркуляр, оберфрезата или вертикалният трион са закрепени добре върху машинния плот, машинният плот е заключен сигурно в изрязания отвор на работната маса и шестограмният ключ е поставен за допълнителна сигурност (фиг. 17.3).
- Не използвайте масата за рязане на открито в дъждовно време.
- Спазвайте максималните размери на заготовките (вж. „Технически данни“).





BG

ИНСТРУКЦИИ ЗА БЕЗОПАСНОСТ ЗА ЦИРКУЛЯРИ

- Освен тези специфични указания за безопасност за машината, непременно спазвайте тези указания за използвания ръчен циркуляр.
- Използвайте само ръчни циркуляри с разтварящ клин, макс. 200 mm диаметър на режещия лист и до макс. 70 mm дълбочина на рязане.
- Използвайте само триони в рамките на упоменатите максимални размери на основната плоча (виж фиг. 18).
- Използвайте настолен циркуляр само със защитен капак, който съответства на изискванията.
- **ВНИМАНИЕ:** Проверете дали режещият диск на циркуляра е монтиран успоредно на отвора в процепа за рязане; при нужда ръчният циркуляр трябва да се центрова наново.
- Подпирайте дълги детайли откъм страната на сваляне, така че, те да лежат хоризонтално; например с опорен ролков статив wolfcraft (арт.№. 6119973).
- Избягвайте претоварване на ръчния циркуляр.
- Не използвайте шлифовъчни дискове.
- Използвайте само препоръчани режещи дискове и ги избирайте в зависимост от материала, който трябва да се реже.
- **ОПАСНОСТ:** Не приближавайте ръцете си към областта на рязане и към режещия диск.
- Не пипайте под детайла. Защитният капак не може да Ви предпази от режещия диск.
- Нагодете дълбочината на рязане към дебелината на детайла. Под детайла трябва да се вижда по-малко от пълната височина на зъбите.
- Бъдете винаги подготвени за това, че при рязане детайлът може да бъде захванат от режещия диск и да бъде изхвърлен срещу обслужващия машината.
- Обратният удар е резултат от неправилно или неподходящо използване на триона. Той може да бъде предотвратен с подходящи предохранителни мерки, както е описано по-долу.
- **Дръжте триона здраво с двете ръце и раменете поставете в положение да могат да поемат силите на обратния удар. Стойте винаги в страни от режещия диск, никога не поставяйте тялото си на една линия с режещия диск.** При обратен удар циркулярът може да отскочи назад, но обслужващия персонал може да овладее силите на обратния удар с подходящи предохранителни мерки.
- Ако режещият диск блокира или Ви прекъснете работа, изключете триона и го дръжте спокойно в материала, докато режещият диск спре да си движи. Никога не опитвайте да отстраните триона от детайла и да го изтеглите назад, докато режещият диск се движи, иначе може да последва обратен удар. Установете и отстранете причината за блокирането на режещия диск.
- Ако искате да пуснете отново триона, който е спрял в детайла, центрирайте триона в процепа на рязане и проверете дали режещите зъби не са се заклинили в детайла. Ако режещият диск е заклинен, той може да се измъкне от детайла или да предизвика обратен удар, когато трионът бъде пуснат отново.
- **Подпрете големите плоскости, за да намалите риска от обратен удар от блокирал режещ диск.** Големите плоскости могат да се огънат под собственото си тегло. Плоскостите трябва да бъдат подпрени от двете страни, както близо до режещия диск и процепа на рязане, така също и по края.
- **Не използвайте тъпи или повредени режещи дискове.** Режещи дискове с тъпи или погрешно ориентирани зъби предизвикват чрез твърде тесния процеп на рязане, повишено триене, блокиране на режещия диск и обратен удар.
- **Преди рязане затегнете здраво настройките на дълбочината и на ъгъла на рязане.** Ако по време на рязане настройките се променят, режещият диск може да се заклени и да последва обратен удар.
- **Бъдете особено внимателни при „потъващи срезове“ в съществуващи стени или други участъци, които не се виждат.** Потъващият режещ диск може да блокира при рязане в скрити обекти и да предизвика обратен удар.
- **За трион за шлицове и трион за фуги винаги използвайте дръжка за подаване, понеже листът не се вижда.**

УКАЗАНИЯ ЗА БЕЗОПАСНОСТ ЗА ПРОБОДНИ ТРИОНИ

- Освен тези специфични за машина указания за безопасност, спазвайте непременно указанията за безопасност на използвания прободен трион.
- Не работете с повреден прободен трион.
- Избягвайте претоварването на прободния трион.

ВНИМАНИЕ : ИЗПОЛЗВАЙТЕ МАСАТА ЗА ФРЕЗОВАНЕ САМО В КОМБИНАЦИЯ С ПАРАЛЕЛНИЯ ФРЕЗОВ ВОДАЧ (АРТ. № 6901000)

УКАЗАНИЯ ЗА БЕЗОПАСНОСТ ЗА ОБЕРФРЕЗА

- Освен тези указания за безопасност, специфични за машина, спазвайте непременно указанията за безопасност на използваната оберфреза.
- Бъдете винаги подготвени за това, че при фрезование детайлът може неочаквано да излезе извън контрол и да последва обратен удар.
- **Не използвайте масата на машината за фрезование под дъга!**
- **Заради това изпълнявайте работите с фреза, изключително само с паралелния ограничител, който може да се получи като принадлежност към машината (арт.-№. 6901000), за да предотвратите обратни удари, както и допиране на фрезата с ръка.**
- Спазвайте оригиналната инструкция за обслужване на паралелния ограничител на фреза (прод.№ 6901000) за да се осъществи коректен монтаж.
- Не използвайте оберфрези с повече от 1800 W и повече от 230 V.
- Не използвайте фрези с диаметър повече от 27 mm!
- Спазвайте правилото, че подаването на инструмента трябва да става само срещу посоката на въртене.
- **Изберете доставените подложни пръстени в съотношение с големината на фрезоващия инструмент. За сигурна работа трябва да се използва най-малкия подложен пръстен.**
- **Използвайте само остри фрезоващи инструменти, поддържани и настроени съгласно данните от производителя на инструменти.**
- Спазвайте при използваните уреди и инструменти, посочените върху продукта, опаковката или в работната инструкция посочени данни за мин./макс. обороти и посоката на въртене.
- **Внимавайте, погрешното използване на фрезоващи инструменти, детайли и приспособления за направляване на детайла може да доведе до опасна ситуация.**
- **Дръжте ръцете далече от фрезоващия инструмент.**
- **Доколкото е възможно при фрезование, използвайте притискащи крачета допълнително към паралелния ограничител на фрезата.**
- **Укрепете дългите детайли от страните на снемане, за да предотвратите опасни ситуации от неконтролирано преобръщане.** Опората трябва да стои стабилно и да има същата височина като на масата на машината, напр. опорен ролков статив (арт.№. 6119973).
- **Обработвайте само детайли, които въз основа на тяхната големина и на тяхното тегло трябва да могат бъдат придържани сигурно и направлявани от работник.**
- **В съответствие с инструмента и детайла изберете съответните обороти.** В Работната инструкция на Вашата оберфреза ще намерите стойностите на оборотите.
- Спазвайте максималните размери на детайла (Виждат Технически характеристики).





BG

ОКОМПЛЕКТОВКА

Разпаковайте кашона с MASTER cut 1500 и проверете дали съдържа всички части, показани на фигурите (фиг. 1, фиг. 2).

ОСНОВЕН МОНТАЖ

Монтаж на масата: Поставете горната част на масата върху равна и чиста основа. Закрепете предната двойка крака и долната напречна подпора, както е показано на фигурата, с всички крепежни елементи. Внимавайте двата фиксиращи лоста да са влезли в отворите за захващане и двата винта с ръкохватка да са здраво затегнати (фиг. 3.1). След това монтирайте задната двойка крака и втората долна напречна подпора. Затегнете двете напречни подпори към предната неподвижна двойка крака, след което обърнете задната двойка крака нагоре и монтирайте другия край на двете напречни подпори (фиг. 3.2). Пъхнете двете тапи за краката с колелца към задната двойка крака, а другите две към предната двойка крака, както е показано на фигурата (фиг. 3.3).

ВНИМАНИЕ: Внимавайте отбелязаните крепежни елементи да бъдат затегнати само дотолкова, че масата да може да се сгъва с леко съпротивление. Винаги проверявайте дали двете фиксиращи дръжки са зацепили и двата винта с ръкохватка са здраво затегнати.

Масата може да се поставя само върху краката.

ВНИМАНИЕ: Внимавайте да не притиснете ръцете си при разгъване и сгъване на масата, както и при завъртане на машинния плот.

Менгеме: Монтирайте менгемето към работната маса, както е показано на фигурата. Менгемето може да се монтира от дясната или от лявата страна (фиг. 4).

Защитен прекъсвач: Монтирайте защитния прекъсвач към работната маса, както е показано на фигурата (фиг. 5).

Предпазен капак: Монтирайте най-напред отделните детайли на предпазния капак. След това пъхнете държачите на предпазен капак с направляващата в алуминиевия профил и затегнете двата винта с вътрешен шестостен с шестограмния ключ (фиг. 6).

Клема за включване: Завържете единия край на шнура в отвора на клемата за включване, а другия – в рамото на предпазния капак (фиг. 7).

Пръчка за избутване: Поставете пръчката за избутване на държача (фиг. 8).

Ъглов ограничител: Монтирайте ъгловия ограничител, както е показано на фигурата (фиг. 9). Алуминиевият ограничител трябва да се монтира отново в зависимост от височината. При височина на заготовката от минимум 15 mm – вертикално (фиг. 9.1), при височина на заготовката от максимум 15 mm – хоризонтално (фиг. 9.1). Ъгловият ограничител води заготовката в направляващия канал (фиг. 9.3).

Успореден ограничител: Монтирайте държача на ограничителя, както е показано на фигурата (фиг. 10.1). Монтирайте хлабаво двата винта и квадратните гайки (фиг. 10.2). Поставете алуминиевия ограничител, както е показано на фигурата, и затегнете винтовете (фиг. 10.3). След това поставете успоредния ограничител в направляващата и затегнете винта с ръкохватка (фиг. 10.4).

ВНИМАНИЕ: Блокиране на машинния плот: Шестограмният ключ служи за защитно блокиране на машинния плот и преди всяка работа с масата трябва да се поставя както е показано на фигурата, обозначено като положение „lock“ (блокирано) (фиг. 11).

Подложни пръстени: Двата подложни пръстена служат за вашата безопасност при работа с обертфреза. Винаги избирайте най-малкия възможен подложен пръстен за използваната фреза (фиг. 12).

Прихвати: Пъхнете прихватите в предварително пробитите отвори. Заедно с менгемето те служат за фиксиране на заготовките.

СГЪВАНЕ И РАЗГЪВАНЕ НА МАСАТА

ВНИМАНИЕ: Преди сгъване на масата задължително изваждайте охраняващия щепсел и щепсела на уреда от защитния прекъсвач.

Сгъване: Развийте винтовете с ръкохватка дотолкова, че двата фиксиращи лоста да могат да се изтеглят и завъртят (фиг. 14.1). След това сгънете масата по посока на стрелката. С оглед на вашата безопасност внимавайте един крак да се намира в тапата, както е показано на фигурата, за да не може масата да се изпързала (фиг. 14.2). Колелцата в тапите за краката служат за по-лесно придвижване (фиг. 14.3).

Разгъване: Хванете здраво с две ръце масата и поставете крака в тапата, както е показано на фигурата (фиг. 15.1). Завъртете масата с едно движение по посока на стрелката, докато се разгъне докрай (фиг. 15.2). След това натиснете надолу с една ръка предния край на масата, за да се фиксира по-лесно горната част. Пъхнете двата фиксиращи лоста в отворите и затегнете двата винта с ръкохватка (фиг. 15.3).

ПОДГОТОВКА ЗА ЗАКРЕПВАНЕ НА МАШИНИ

ВНИМАНИЕ: Отварянето и затварянето на машинния плот е описано тук преди работата и трябва да се следва при всяка смяна на машините!

Отваряне на машинния плот за монтажни работи: Свалете шестограмния ключ на защитната блокировка. Завъртете двете пластмасови лоста нагоре и леко повдигнете машинния плот за двата лоста. Завъртете машинния плот по посока на стрелката, докато застане вертикално, и го бутнете напред до ограничителя. След това завъртете машинния плот дотолкова, че да застане стабилно върху масата (фиг. 16).

ВНИМАНИЕ: Внимавайте много пръстите ви да не попаднат под машинния плот при извършване на тези дейности (опасност от нараняване).





BG

Затваряне на машинния плот след успешен монтаж на машината: Повдигнете леко машинния плот. След това едновременно го издърпайте докрай назад и го поставете да застане вертикално до задния ограничител. Хванете здраво машинния плот за двата пластмасови лоста и го завъртете по посока на стрелката, докато застане в положение за фиксиране. Фиксирайте отгоре машинния плот и затворете двата пластмасови лоста. Пъхнете отново шестограмния ключ в гнездото за застопоряване, за да блокирате машинния плот (фиг. 17).

МОНТАЖ НА РЪЧЕН ЦИРКУЛЯР

Отворете машинния плот, както е показано на фиг. 16.

Съвместими ръчни циркуляри: Вземете максималните размери от съвместимите ръчни циркуляри (фиг. 18). Използвайте само ръчни циркуляри с нож за разкливане с максимален диаметър на режещия диск 200 mm и максимална дълбочина на рязане до 70 mm.

Монтаж и центроване на ръчния циркуляр: Издърпайте назад подвижния предпазен капак на ръчния циркуляр и центрирайте машината върху процепа за рязане. Освободете блокировката за дълбочината на рязане на ръчния циркуляр и спуснете диска до края на дълбочината на рязане (фиг. 18.2). Затегнете блокировката за дълбочината на рязане. Центрирайте ръчния циркуляр успоредно на процепа за рязане.

ВНИМАНИЕ: Проверете разстоянието от най-предния зъб на режещия диск до предния край на процепа за рязане. То трябва да е по-малко от 20 mm.

Пример за монтаж на машини с по-малки опорни плочи.

След центровката на машината монтирайте най-напред двата странични ограничителя, така че цялата им повърхност да е в контакт с опорната плоча на машината. След това монтирайте двата прихвата (фиг. 18.3). Закрепете едната страна на опорната плоча. За целта монтирайте най-напред ъгловия държач с два странични ограничителя. Внимавайте цялата им повърхност да е в контакт с опорната плоча. След това от срещуположната страна монтирайте аналогично ъглов държач с два странични ограничителя. Монтирайте двата прихвата (фиг. 18.4). Двата прихвата трябва да са монтирани колкото се може по-далече по посока на по-дългата страна на опорната плоча.

Пример за монтаж на машини с по-големи опорни плочи.

След центровката на машината монтирайте най-напред двата странични ограничителя, така че цялата им повърхност да е в контакт с опорната плоча на машината. След това монтирайте двата прихвата (фиг. 18.5 c). Монтирайте два странични ограничителя колкото се може по-далече по посока на по-дългата страна на опорната плоча (фиг. 18.5 d). Монтирайте ъгловите държачи с един страничен ограничител и допълнително с винт, шайба, осигурителна шайба и гайка (фиг. 18.5 b). След това монтирайте прихвата. От срещуположната страна монтирайте аналогично ъглов държач с един страничен ограничител и допълнително с винт, шайба, осигурителна шайба и гайка (фиг. 18.5 b). Накрая монтирайте прихвата (фиг. 18.5 a).

Затворете и блокирайте машинния плот, както е показано на фиг. 17.

ВНИМАНИЕ: Проверете още веднъж дали режещият диск на циркуляра е монтиран успоредно на отвора в процепа за рязане; при нужда ръчният циркуляр трябва да се центрова наново.

Свързване към електрозахранването: Пъхнете щепсела на ръчния циркуляр в защитния прекъсвач и един удължителен кабел от защитния прекъсвач в захранващия контакт (фиг. 19.1). Удължителният кабел не е включен в комплекта.

ВНИМАНИЕ: Преди първоначално пускане в експлоатация натиснете термопрекъсвача! След прекъсване на електрозахранването вследствие на свръхнапрежение натиснете термопрекъсвача, след като изчакате 5 - 10 минути. След това прекъсвачът ВКЛ./ИЗКЛ. може да се натисне (фиг. 19.2 и фиг. 19.3).

Натиснете червения бутон (ИЗКЛ.) на защитния прекъсвач. След това монтирайте клемата за включване на ръчния циркуляр (фиг. 19.4). Натиснете зеления бутон (ВКЛ.) и проверете свободния ход на режещия диск в процепа (фиг. 19.6), след което отново натиснете червения бутон (ИЗКЛ.) (фиг. 19.7).

ВНИМАНИЕ: Преди сгъване на масата и когато не я използвате, принципно изваждайте захранващия щепсел.

MASTER cut 1500 е готов за работа.

СТАЦИОНАРНО РЯЗАНЕ С РЪЧЕН ЦИРКУЛЯР

ВНИМАНИЕ: Винаги работете с предпазен капак и използвайте система за прахосмучене при него.

Рязане с ъгловия ограничител

Пъхнете ъгловия ограничител в направляващата (фиг. 20.1). Внимавайте черният край на ограничителя да минава колкото се може по-близо под предпазния капак, за да се осигури повдигане на капака (фиг. 20.2). Издърпайте ъгловия ограничител назад и поставете заготовката до него. Включете ръчния циркуляр от защитния прекъсвач. С едната ръка на ъгловия ограничител и другата на заготовката бутайте по посока на стрелката заготовката към режещия диск, както е показано на фигурата (фиг. 20.3), докато срежете докрай заготовката. След това изключете отново ръчния циркуляр от защитния прекъсвач.

ВНИМАНИЕ: Винаги внимавайте ръцете ви да са достатъчно далече от режещия диск (опасност от нараняване).

ВНИМАНИЕ: Дължината на заготовките от средата на процепа за рязане до рамото на предпазния капак трябва да е макс. 330 mm.

С ъгловия ограничител можете да режете заготовки под ъгъл 0° до 65°. За целта развийте винта с ръкохватка, регулирайте желаните ъгъл и затегнете отново винта с ръкохватка (фиг. 20.4). След това режете, както е показано на фиг. 20.1 до фиг. 20.3.

Рязане с успоредния ограничител

Пъхнете успоредния ограничител с отворен винт с ръкохватка в направляващата. Бутнете успоредния ограничител близо до предпазния капак. Уверете се, че алуминиевият ограничител в никакъв случай не стърчи по-напред от последния видим зъб на режещия диск (фиг. 21.1). В такъв случай развийте крепежните винтове, издърпайте малко назад ограничителя и след това отново затегнете винтовете.





BG

Регулирайте желаната ширина на рязане и затегнете винта с ръкохватка. Включете ръчния циркуляр от защитния прекъсвач. Бутайте по посока на стрелката заготовката към режещия диск, както е показано на фигурата (фиг. 21.2), докато срезете докрай заготовката. След това изключете отново ръчния циркуляр от защитния прекъсвач. При тесни заготовки е задължително да използвате включената в комплекта пръчка за избутване (фиг. 21.3).

ВНИМАНИЕ: Дължината на заготовките от средата на процепа за рязане до успоредния ограничител трябва да е макс. 375 mm, а от средата на процепа за рязане до рамото на предпазния капак – макс. 330 mm (фиг. 21.4).

Вертикални коси срезове

При вертикалните коси срезове ръчният циркуляр трябва да се центрова наново. Регулирайте желания ъгъл на скосяване на ръчния циркуляр. Издърпайте назад подвижния предпазен капак на ръчния циркуляр и центрирайте машината върху процепа за рязане. Освободете блокировката за дълбочината на рязане на ръчния циркуляр и спуснете диска до края на дълбочината на рязане. Затегнете блокировката за дълбочината на рязане. Центрирайте ръчния циркуляр успоредно на процепа за рязане (фиг. 22.1 и фиг. 22.2).

ВНИМАНИЕ: Проверете разстоянието от най-предния зъб на режещия диск до предния край на процепа за рязане. То трябва да е по-малко от 20 mm (фиг. 22.3).

След центровката на машината монтирайте най-напред двата странични ограничителя, така че цялата им повърхност да е в контакт с опорната плоча на машината. След това монтирайте двата прихвата (фиг. 22.4 а). Закрепете едната страна на опорната плоча. За целта монтирайте най-напред ъгловия държач с два странични ограничителя. Внимавайте цялата им повърхност да е в контакт с опорната плоча. След това от срещуположната страна монтирайте аналогично ъглов държач с два странични ограничителя. Монтирайте двата прихвата. Двата прихвата трябва да са монтирани колкото се може по-далече по посока на по-дългата страна на опорната плоча (фиг. 22.4 б). **Забележка:** При по-големи опорни плочи процедурирайте със закрепването, както е описано на стр. 15 (фиг. 18.5). Проверете още веднъж свободния ход на режещия диск в процепа за рязане (фиг. 22.5).

Затворете и блокирайте машинния плот, както е показано на фиг. 17.

ВНИМАНИЕ: Проверете още веднъж дали режещият диск на циркуляра е монтиран успоредно на отвора в процепа за рязане; при нужда ръчният циркуляр трябва да се центрова наново.

РЯЗАНЕ С ВЕРТИКАЛЕН ТРИОН

Центрирайте вертикалния трион върху машинния плот, така че ножът да върви централно на процепа за рязане (фиг. 23.1). Монтирайте вертикалния трион с четири странични ограничителя и четири прихвата, както е показано на фигурата (фиг. 23.2). Затворете и блокирайте машинния плот, както е показано на фиг. 17. Пъхнете клемата за включване към прекъсвача на вертикалния трион и свържете щепсела на уреда със защитния прекъсвач. При работа с вертикалния трион задължително използвайте предпазния капак (фиг. 23.3).

УПОТРЕБА КАТО РАБОТНА МАСА

MASTER cut 1500 има 4 пластмасови прихвата. С тяхна помощ заготовките могат да се притягат и затягат гъвкаво и сигурно (фиг. 24).

РЕГУЛИРАНЕ НА МАШИНИЯ ПЛОТ

Височината на машинния плот в работния плот е регулирана фабрично, така че да се осигури плъзгане на заготовката над зоната на работния и машинния плот. При нужда машинният плот може да се регулира на височина. За целта развийте шестте контрагайки. След това подравнете машинния плот с шестте регулиращи винта, така че да се изравни с височината на работния плот и отново затегнете контрагайките. Преди работа винаги се уверявайте, че шестте контрагайки са затегнати добре. Също така преди работа винаги се уверявайте, че винтовете и контрагайките на двата държача, предназначени за фиксиране на машинния плот, са затегнати добре (фиг. 25).

СПЕЦИАЛНИ ПРИНАДЛЕЖНОСТИ ЗА MASTER cut 1500

ДВА НОЖА ЗА РАЗКЛИНВАНЕ ЗА ДОПЪЛНИТЕЛНО МОНТИРАНЕ, КАТ. № 6930000 И 6904000 ЗА ИЗПОЛЗВАНЕ НА РЪЧНИ ЦИРКУЛЯРИ БЕЗ НОЖ ЗА РАЗКЛИНВАНЕ

ВНИМАНИЕ: Описаните тук специални принадлежности може да се използват само с MASTER cut 1500.

ЗАБЕЛЕЖКА: Функционирането и експлоатацията на тези специални принадлежности са описани по-долу и са илюстрирани от страница 24 нататък.

УПОТРЕБА ПО ПРЕДНАЗНАЧЕНИЕ

Двата ножа за разклинване позволяват използването на ръчни циркуляри без ножове разклинване.

Ножът за разклинване 6903000 е разрешен за употреба при ръчни циркуляри с режещи ножове с максимален диаметър до 160 mm и ширина на рязане от минимум 2,4 mm до максимум 2,8 mm.

Ножът за разклинване 6904000 е разрешен за употреба при ръчни циркуляри с режещи ножове с максимален диаметър от 200 mm, ширина на рязане от минимум 2,4 mm до максимум 2,8 mm и максимална дълбочина на рязане от 66 mm.

ВНИМАНИЕ: Преди употреба на специалните принадлежности задължително прочетете общите указания за безопасност, указанията за безопасност за ръчни циркуляри и оригиналното упътване за употреба на ръчния циркуляр без нож за разклинване!

НОЖОВЕ ЗА РАЗКЛИНВАНЕ КАТ. № 6903000 И 6904000

Артикулът нож за разклинване 6903000 съдържа компонентите: 1 бр. нож за разклинване (за максимален диаметър на режещия диск от 160 mm), 1 бр. държач за нож за разклинване (дълга конструкция), 1 бр. шаблон за настройка (фиг. А).

Артикулът нож за разклинване 6904000 съдържа компонентите: 1 бр. нож за разклинване (за максимален диаметър на режещия диск от 200 mm), 1 бр. държач за нож за разклинване (къса конструкция), 1 бр. шаблон за настройка (фиг. В).





BG

ВНИМАНИЕ: По-долу е описан само монтажът и функционирането на ножа за разкливане с кат. № 6903000 за ръчни циркуляри с максимален диаметър на режещия диск от 160 mm.
Ножът за разкливане с кат. № 6904000 за ръчни циркуляри с максимален диаметър на режещия диск от 200 mm е идентичен по отношение на своето функциониране и монтаж. С този нож за разкливане също така е възможно да се обработват заготовки с макс. височина от 60 mm.

МОНТАЖ НА НОЖ ЗА РАЗКЛИВАНЕ

Отворете машинния плот, както е показано на фиг. 16 (фиг. С.1). Монтирайте държача с крепежните елементи. Монтирайте хлабаво тази сглобка (фиг. С.2). Затворете машинния плот (фиг. С.3). Пъхнете отгоре ножа за разкливане на ок. 2 cm в каналчето на държача. Внимавайте ножът за разкливане да е завъртян по посоката на стрелката към машинния плот до ограничителя (= вертикално изравняване). Затегнете винта с вътрешен шестостен (фиг. С.4 и фиг. С.5). Отворете отново машинния плот (фиг. С.6).

МОНТАЖ НА РЪЧЕН ЦИРКУЛЯР

Издърпайте назад подвижния предпазен капак на ръчния циркуляр и центрирайте машината върху процепа за рязане. Освободете блокировката за дълбочината на рязане на ръчния циркуляр и спуснете диска до края на дълбочината на рязане. Затегнете блокировката за дълбочината на рязане.

ВНИМАНИЕ: Проверете разстоянието от най-предния зъб на режещия диск до предния край на процепа за рязане. То трябва да е по-малко от 20 mm.

Подравнете предната страна на ръчния циркуляр с маркировката 0 към опорната плоча на циркуляра и двете помощни маркировъчни линии върху машинния плот. При задната страна на ръчния циркуляр центрирайте и подравнете режещия диск заедно с ножа за разкливане (фиг. D.1). **Забележка:** Най-добрият изглед за проверка на правилното подравняване имате зад ножа за разкливане по посока на режещия диск, тъй като режещият диск е от по-дебел материал, отколкото ножа за разкливане. След центровката на ръчния циркуляр монтирайте най-напред двата странични ограничителя, така че цялата им повърхност да е в контакт с опорната плоча на машината. След това монтирайте двата прихвата (фиг. D.2).

ВНИМАНИЕ: Проверете още веднъж дали режещият диск на циркуляра е центрован спрямо ножа за разкливане; в противен случай ръчният циркуляр трябва да се центрова наново.

Закрепете друга страна на опорната плоча. За целта монтирайте най-напред ъгловия държач с два странични ограничителя. Внимавайте цялата им повърхност да е в контакт с опорната плоча. След това от срещуположната страна монтирайте аналогично ъглов държач с два странични ограничителя. Монтирайте двата прихвата (фиг. D.3). Двата прихвата трябва да са монтирани колкото се може по-далече по посока на по-дългата страна на опорната плоча. **Забележка:** Други варианти на закрепване при различните опорни плочи ще намерите на стр. 13 - 15.

Регулиране на безопасното разстояние на ножа за разкливане и режещия диск с шаблона за настройка.

Затворете машинния плот (фиг. E.1). Монтирайте показаните на фигурата отделни детайли към ножа за разкливане (фиг. E.2). Затегнете винтовете и гайките с накатка, които са съединени с ножа за разкливане; монтирайте хлабаво винта и гайката с накатка, разположена по-напред на тялото (фиг. E.3). Разхлабете с помощта на шестограмния ключ закрепването на ножа за разкливане (фиг. E.4). Бутнете ножа за разкливане вертикално надолу към режещия диск (фиг. E.5). Бутнете ножа за разкливане колкото се може по-надолу към него, докато поне един от зъбите на режещия диск не влезе в контакт с тялото на шаблона за настройка (детайл E.6). Затегнете разположената по-напред гайка с накатка (фиг. E.6). След затягане на винта с вътрешен шестостен се настройва безопасно разстояние от макс. 5 mm от режещия диск до ножа за разкливане (фиг. E.7). След това развийте винтовете на шаблона за настройка от ножа за разкливане (фиг. E.8).

ВНИМАНИЕ: Проверете още веднъж дали режещият диск на циркуляра е центрован спрямо ножа за разкливане (детайл на фиг. E.8) и е спазено безопасното разстояние от макс. 5 mm от режещия диск до ножа за разкливане (детайл на фиг. E.6); в противен случай ръчният циркуляр трябва да се центрова наново.

ВНИМАНИЕ: Преди работа винаги се уверявайте, че ножът за разкливане и крепежните елементи са затегнати добре!

Блокирайте машинния плот, както е показано на фиг. 17. Масата вече е готова за стационарно рязане. Повече за това прочете в раздела за стационарно рязане с ръчен циркуляр.

Регулиране на дълбочината на рязане

При промяна на дълбочината на рязане на ръчния циркуляр ножът за разкливане трябва да се регулира на същата височина, за да се осигури безопасно разстояние от макс. 5 mm до режещия диск на циркуляра. Най-напред разхлабете ножа за разкливане с помощта на шестограмния ключ. Регулирайте желаната дълбочина на рязане на ръчния циркуляр. Затегнете блокировката за дълбочината на рязане. Монтирайте и позиционирайте шаблона за настройка заедно с ножа за разкливане, както е показано на фиг. E.1 до E.8.

Вертикални коси срезове

При вертикалните коси срезове ръчният циркуляр трябва да се центрова наново. Регулирайте желания ъгъл на скосяване на ръчния циркуляр. Издърпайте назад подвижния предпазен капак на ръчния циркуляр и центрирайте машината върху процепа за рязане. Освободете блокировката за дълбочината на рязане на ръчния циркуляр и спуснете диска до края на дълбочината на рязане. Затегнете блокировката за дълбочината на рязане (фиг. F.1 и фиг. F.2). Развийте винта с вътрешен шестостен и завъртете ножа за разкливане, докато не се центрира спрямо режещия диск (фиг. F.3).

ВНИМАНИЕ: Проверете разстоянието от най-предния зъб на режещия диск до предния край на процепа за рязане. То трябва да е по-малко от 20 mm (фиг. F.4).

Затегнете винта с вътрешен шестостен (фиг. F.5).

ВНИМАНИЕ: Центрирайте режещия диск, така че да е успореден на процепа за рязане и същевременно внимавайте, режещият диск да е винаги центриран спрямо ножа за разкливане.

Монтирайте двата странични ограничителя, така че цялата им повърхност да е в контакт с опорната плоча на машината. След това монтирайте двата прихвата. Закрепете друга страна на опорната плоча. За целта монтирайте най-напред ъгловия държач с два странични ограничителя. Внимавайте цялата им повърхност да е в контакт с опорната плоча. След това от срещуположната страна монтирайте аналогично ъглов държач с два странични ограничителя. Монтирайте двата прихвата. Двата прихвата трябва да са монтирани колкото се може по-далече по посока на по-дългата страна на опорната плоча (фиг. G).





BG

Регулиране на безопасното разстояние на ножа за разкливане и режещия диск с шаблона за настройка.

Затворете машинния плот (фиг. Н.1). Монтирайте показаните на фигурата отделни детайли към ножа за разкливане (фиг. Н.2). Затегнете винтовете и гайките с накатка, които са съединени с ножа за разкливане; монтирайте хлабаво винта и гайката с накатка, разположена по-напред на тялото (фиг. Н.3). Разхлабете с помощта на шестограмния ключ закрепването на ножа за разкливане (фиг. Н.4). Бутнете ножа за разкливане със същия ъгъл на режещия диск към режещия диск (фиг. Н.5). Бутнете ножа за разкливане колкото се може по-близо, докато поне един от зъбите на режещия диск не влезе в контакт с тялото на шаблона за настройка (детайл Н.6). Затегнете разположената по-напред гайка с накатка (фиг. Н.6). След затягане на винта с вътрешен шестстен се настройва безопасно разстояние от макс. 5 mm от режещия диск до ножа за разкливане (фиг. Н.7). След това отново развийте винтовете на шаблона за настройка от ножа за разкливане. Блокирайте машинния плот, както е показано на фиг. 17, и проверете още веднъж свободния ход на режещия диск (фиг. I).

ВНИМАНИЕ: Проверете още веднъж дали режещият диск на циркуляра е центрован спрямо ножа за разкливане (детайл на фиг. I) и е спазено безопасното разстояние от макс. 5 mm от режещия диск до ножа за разкливане (детайл на фиг. Н.6); в противен случай ръчният циркуляр трябва да се центрова наново.

ВНИМАНИЕ: Преди работа винаги се уверявайте, че ножът за разкливане и крепежните елементи са затегнати добре!

Масата вече е готова за стационарно рязане. Повече за това прочете в раздела за стационарно рязане с ръчен циркуляр.

**Гаранция**

Скъпи клиенти,

Вие се сдобихте с един висококачествен wolcraft® -продукт, който ще ви достави удоволствие при работа с него. wolcraft® - продуктите отговарят на висок технически стандарт и преди да стигнат до клиента преминават интензивни разработки и тестове. По време на серийното производство постоянните проверки и периодични тестове гарантират стандарт от високо качество. Сolidните технически разработки и надеждния качествен контрол ви гарантират сигурността за една правилна покупка.

За закупения продукт на wolcraft® ние Ви даваме гаранция от 10 години, считано от датата на закупуване, при условие, че уредът се използва само за непрофесионална употреба. Гаранцията обхваща само вреди по самия предмет на покупката, и то само такива, които се основават на некачествени материали или некачествено производство. Тази гаранция не обхваща недостатъци или вреди, възникнали поради ненадлежно обслужване или липса на поддръжка. Гаранцията не обхваща също и обичайно възникващото износване на материала и обичайното при използване износване, както и недостатъци и вреди, които са били известни на клиента при сключването на договора.

Гаранционни претенции могат да бъдат повдигнати само при представяне на фактура/документ за покупка.

Предоставяната от wolcraft® гаранция не ограничава Вашите законни права като потребител (право на иск за изпълнение, разваляне или отбив, обезщетение за вреди или разноси).

**Декларация за съответствие по Директива на Европейския съюз 2006/42/ЕО, Приложение IIА**

С настоящето Фирма Волфкрафт ГмбХ / Германия – 56746 Кемпених, Волф Щрасе 1, гарантира че продукт (MASTER cut 1500) отговаря на изискванията по Директива 2006/42/ЕО. TUEV Rheinland LGA Products GmbH, Tillystrasse 2, 90431 Nürnberg. BM: 60087567 0001
Съответствие със следните стандарти: DIN EN 60745-1, DIN EN 60745-2-5, DIN EN 60745-2-11

Кемпених, 02.08.2013

Михаел Бауселер

Лице, упълномощено да подпише декларацията за съответствие и да състави техническата документация.
(Управителен съвет/Технически отдел/Логистика; Волфкрафт ГмбХ)





HR

UVOD

- **PAŽNJA!** Pročitajte sve sigurnosne napomene i upute, koje su isporučene sa stolom MASTER cut 1500 i električnim alatima koje koristite za posao. Nepoštivanje sigurnosnih napomena i uputa može prouzročiti električni udar, požar i/ili teške ozljede.
- Upute za uporabu pohranite na sigurno mjesto za kasniju uporabu.



TEHNIČKI PODATCI

| | |
|---|---|
| Dimenzije – sastavljeno: | 780 x 520 x 863 mm (širina x dubina x visina) |
| Dimenzije – sklopljeno: | 1335 x 520 x 260 mm |
| Radna površina: | 780 x 500 mm |
| Maks. visina izratka: | stolna kružna pila 60 mm |
| Maks. širina reza s paralelnim graničnikom: | stolna kružna pila 375 mm |
| Promjer provrta steznih rupa: | 20 mm |
| Opteretivost: | 200 kg |
| Masa: | 17 kg |



SIMBOLI I ZNAČENJA



Upozorenje na opću opasnost



Sve predmete koje ne koristite udaljite od radnog stola.



Pročitajte upute/napomene!



Koristite isključivo ručne kružne pile s maksimalnom dubinom reza od 70 mm.



Nosite zaštitne naočale.



Koristite isključivo ručne kružne pile s maksimalnim promjerom lista pile od 200 mm.



Nosite sredstva za zaštitu sluha.



Podesite dubinu reza ručne kružne pile prije svakog koraka tako da list kružne pile strši maksimalno 4 mm iz predmeta obrade.



Nosite zaštitnu masku protiv prašine.



Koristite ručnu kružnu pilu isključivo s razdvojnim klinom.



Izvicite mrežni utikač



Koristite isključivo alate s maksimalnom snagom motora od 2760 W.



O općim informacijama

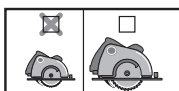

Svaki označeni piktogram odnosi se na dimenzije podnožne ploče ručne, kružne pile (manje tj. veće dimenzije postolja).

MONTAŽNI ALAT



1 inbus ključ: SW 5 (isporučeno)

2 odvijača: PH 1, PH 2
(nije isporučeno)3 šesterostrani ključa: SW 8, 10, 13
(nije isporučeno)

PRAVILNA UPOTREBA

MASTER cut 1500 višefunkcijski je radionički i stezni stol. Prikladan je za:

- postavljanje ručne, kružne pile s klinom za razdvajanje na alatnu ploču s maks. promjerom lista pile od 200 mm i do maks. 70 mm dubine rezanja. Upotrebljavajte samo pile unutar navedenih maksimalnih mjera podnožne ploče (vidi sliku 18). Na taj način postaje stacionarna stolna, kružna pila.
- upotrebu kao stol za kružnu pilu za ručne, kružne pile bez klina za razdvajanje. Isključivo s klinom za razdvajanje, br. proizvoda 6903000 s maks. promjerom lista pile od 160 mm i dubinom rezanja od min. 2,4 mm.
- upotrebu kao stol za kružnu pilu za ručne, kružne pile bez klina za razdvajanje. Isključivo s klinom za razdvajanje, br. proizvoda 6904000 s promjerima lista pile od min. 161 mm do maks. 200 mm, dubinom rezanja od min. 2,4 mm i do maks. 66 mm.
- upotrebu kao stol za ubodnu pilu
- upotrebu kao stol za glodalicu isključivo s paralelnim graničnikom za glodalicu, br. proizvoda 6901000 i za gornje glodalice od 230 V i maks. 1800 W. Ne koristite glodala promjera većeg od 27 mm!
- upotrebu kao radni stol za obrađivanje izradaka (npr. bušenje, brušenje itd.).
- Mora se postupati u skladu s uputama proizvođača i sigurnosnim uputama za upotrebu strojeva te sigurnosnim uputama za stezni stol.
- U slučaju zbrinjavanja stroja MASTER cut 1500 pridržavajte se lokalnih propisa za zbrinjavanje otpada.

U slučaju kvara i nezgoda prilikom nepravilne upotrebe odgovornost preuzima korisnik.





OPĆE SIGURNOSNE NAPOMENE

- **Održavajte Vaše radno mjesto čistim i dobro osvijetljenim.** Nered ili neosvijetljeno radno mjesto može dovesti do nesreća.
- **Ne radite s električnim alatom u okruženju u kojem postoji opasnost od eksplozija, u kojem se nalaze zapaljive tekućine, plinovi ili prašina.** Električni alati proizvode iskre, koje mogu zapaliti prašinu ili pare.
- **Djecu i druge osobe držite podalje tijekom korištenja električnog alata.** Kod otklona, možete izgubiti nadzor nad uređajem.
- **Priključni utikač električnog alata mora odgovarati utičnici.** Utikač se ne smije ni na koji način mijenjati. Ne rabite adapterski utikač s uzemljenim električnim alatima. Fiksni utikači i utičnice smanjuju rizik od električnog udara.
- **Električne alate držite podalje od kiše ili vlage.** Prodiranje vode u električni alat povećava rizik od električnog udara.
- **Kada s električnim uređajem radite na otvorenom, uvijek rabite samo onaj produžni kabel, koji je prikladan za uporabu na otvorenom.** Primjena produžnog kabela namijenjenog za uporabu na otvorenom, smanjuje rizik od električnog udara.
- **Ukoliko se ne može izbjeći uporaba električnog alata u mokrom okruženju, koristite FI-sklopku.** Uporaba FI-sklopke smanjuje rizik od električnog udara.
- **Budite pažljivi, pazite što radite i usredotočite se na rad s električnim alatom. Ne rabite električni alat, ako ste umorni ili pod utjecajem droga, alkohola ili lijekova.** Jedan trenutak nepažnje prilikom korištenja električnog alata može dovesti do ozbiljnih ozljeda.
- **Nosite prikladna sredstva osobne zaštite:** sredstva za zaštitu sluha, zaštitne naočale, masku protiv prašine kod radova pri kojima se ona stvara, zaštitne rukavice pri obradi hrapavih/oštrih materijala i kod izmjene alata.
- **Uklonite alate za podešavanje ili odvijače prije nego uključite električni alat.** Alat ili ključ koji dođe u dodir s rotirajućim dijelovima uređaja, može izazvati ozljede.
- **Nosite primjerenu odjeću. Ne nosite široku odjeću ili nakit. Kosu, odjeću i rukavice držite podalje od pokretnih dijelova.** Pokretni dijelovi, naime, mogu zahvatiti opuštenu odjeću, nakit ili dugu kosu.
- **Uvijek koristite zaštitni poklopac s usisom prašine.**
- **Ne rabite električni uređaj, čija je sklopka pokvarena.** Električni alat koji se više ne može uključiti ili isključiti je opasan i mora se popraviti.
- **Električne alate koji nisu u uporabi, spremite van doseg djece.** Ne dopuštajte uporabu uređaja osobama koje nisu upoznate s uređajem, ili nisu pročitale naputke. Električni su alati opasni, ako ih rabe neiskusne osobe.
- **Prije početka rada provjerite funkcionalnost uređaja i alata.** Nikada ne radite s oštećenim ili tupim alatom.
- **Neka Vaš električni alat popravljaju samo stručne osobe i samo s originalnim nadomjesnim dijelovima.** Time će se osigurati, da sigurnost električnog alata ostaje održana.
- **Izvučite mrežni utikač iz mrežne utičnice i/ili akumulatorsku bateriju iz električnog alata, prije podešavanja uređaja ili izmjene dijelova pribora.** Nehotično pokretanje električnog alata je osnova za nezgode.
- **Pravilno sastavite stol uređaja, prije ugradnje električnog alata.** Pravilno sastavljanje je važno, kako bi se spriječili lomovi.
- **Sigurno pričvrstite električni alat na ploču za uređaj, prije njegovog korištenja.** Izmicanje električnog alata na ploči za uređaj može dovesti do gubitka kontrole.
- **Postavite stol za uređaj na čvrstu, ravnu i vodoravnu površinu.** Ako se stol za uređaj može izmaknuti ili se klima, električni alat se ne može ravnomjerno i sigurno voditi.
- **Ne preopterećujte stol za uređaj i ne koristite ga kao ljestve ili kao skelu.** Preopterećenje ili stajanje na stolu za uređaj može dovesti do toga, da se težište stola premjesti prema gore i da se stol prevrne.
- Ne obrađujte ostale materijale osim drveta ili lako rezljive plastike. Iznimka: samo sa ubodnom pilom smijete, uz primjenu prikladnog lista pile, obrađivati lako rezljive metale (primjerice aluminij).
- Labavo iverje, strugotine ili slične dijelove izratka ne smijete rukom udaljavati iz blizine lista pile koji je u pokretu!
- Korišteni uređaji moraju odgovarati normi DIN EN 60745-1. Oprema proizvedena od 1995. godine mora imati CE-znak.
- Nikada ne pilite „prostoručno“, tj. ne vodite izradak rukom, nego koristite paralelni ili kutni graničnik.
- List pile nakon isključenja pogona ne smijete zaustavljati bočnim pritiskom!
- Alate koristite samo u stvarne svrhe za koje su namijenjeni.
- Koristite samo besprijekorne listove pile; osnovno tijelo ne smije biti deblje i razvrtačeni zupci ne smiju biti uži od debljine razdvojnog klina.
- Redovito kontrolirajte da li su svi vijci čvrsto zategnuti!
- Nikada ne koristite vaš radni stol nepropisno ili u svrhe za koje nije namijenjen!
- Sve predmete koje ne koristite udaljite od radnog stola.
- Stol za uređaj ne koristite za piljenje okruglih komada ogrjevnog drveta.
- Uključivanje/isključivanje korištenih električnih alata smije se vršiti samo putem sigurnosne preklompke.
- Za trajno fiksiranje preklompke uređaja u položaju „AN/ON“ (uključeno) koristite samo priloženu stezaljku za uključenje.
- Kod obrade uskih izradaka obvezno koristite komad za guranje.
- Ako se stroj ne upotrebljava, objesite pomični štap na predviđeni držač kako biste ga spremili (slika 8).
- Provjerite sjedaju li oba zakretna držača za zaštitu nogu stola sa zaštitnim klinovima u mjestu bušenja u bočnom dijelu i jesu li zupčasti vijci pričvršćeni (slika 15.3).
- Prije upotrebe provjerite je li ručna, kružna pila, gornja glodalica ili ubodna pila pravilno pričvršćena na alatnu ploču i je li ono stvarno škljocnulo u šupljinu alatne ploče te je li imbus ključ postavljen za dodatnu zaštitu (slika 17.3).
- Stol za pilu ne upotrebljavajte na otvorenom tijekom kišnog vremena.
- Uzmite u obzir maksimalne dimenzije izradaka (vidi tehničke podatke).



SIGURNOSNE NAPOMENE ZA KRUŽNE PILE

- Pored specifičnih sigurnosnih napomena za ovu opremu obvezno se pridržavajte sigurnosnih napomena za korištenu ručnu kružnu pilu.
- Koristite samo ručne kružne pile s razdvojnim klinom, maksimalnim promjerom lista pile 200 mm i dubinom reza maksimalno 70 mm.
- Koristite samo pile unutar naznačenih maksimalnih dimenzija osnovne ploče (pogledajte sliku 18).
- Koristite stolne kružne pile samo s propisno pričvršćenim zaštitnim poklopcem.
- **PAŽNJA:** Provjerite je li list kružne pile postavljen paralelno s otvorom u prerezu pile, u suprotnom se ručna, kružna pila mora ponovno centrirati.
- Poduprite duge izratke na strani vađenja, tako da naliježu vodoravno; primjerice pomoću jednog wolcraft nogara s valjkom (Art. br. 6119973).
- Spriječite preopterećenje ručne kružne pile.
- Ne koristite brusne ploče.
- Koristite samo preporučene listove pile i odaberite ih ovisno o materijalu koji želite piliti.
- **OPASNOST: rukama ne ulazite u područje piljenja i ne dirajte list pile.**
- **Nikada ne gurajte ruke ispod izratka.** U tom području vas zaštitni poklopac ne može zaštititi od lista pile.
- **Prilagodite dubinu reza prema debljini izratka.** Ispod izratka treba biti vidljivo manje od jedne pune visine zupca.
- Uvijek budite pripravnici na činjenicu da kod piljenja izradak može biti zahvaćen listom pile i izbačen prema korisniku.





HR

- Protuudarac je rezultat nepropisne i/ili neprikladne primjene pile. On se može spriječiti prikladnim mjerama, kako je opisano u nastavku.
- **Čvrsto držite pilu s obje ruke i postavite ruke u položaj, u kojem se može preuzeti snaga protuudarca. Budite uvijek bočno u odnosu na list pile, nikada ne dovodite list pile u liniju s vašim tijelom.** Kod protuudarca kružna pila može odskočiti unatrag, ali korisnik može putem prikladnih mjera opreza svladati snagu protuudarca.
- **Ako se list pile zaglavi ili prekinete s radom, isključite pilu i ostavite je u materijalu, dok se list pile potpuno ne zaustavi. Nikada ne pokušavajte izvaditi pilu iz izratka ili je povlačiti unatrag, tako dugo dok se list pile kreće, jer u tom slučaju može doći do protuudarca.** Utvrdite i otklonite uzrok zaglavlivanja lista pile.
- **Ako pilu koja je ostala utaknuta u materijal želite ponovno pokrenuti, centrirajte list pile u otvoru za pilu i provjerite da zupci pile nisu zakačeni u izratku.** Ako je list pile zaglavljen, može se sam izmaknuti iz izratka ili prouzročiti protuudarac pri ponovnom pokretanju pile.
- **Poduprite velike ploče, kako bi umanjili rizik protuudarca uslijed zaglavljenog lista pile. Kod velikih ploča može doći do progiba uslijed vlastite mase.** Ploče se moraju poduprijeti na obje strane, ne samo u blizini otvora za pilu nego također i na rubovima.
- **Ne koristite tupe ili oštećene listove pile.** Listovi pile s tupim ili nepravilno usmjerenim zupcima povećavaju trenje na uskom otvoru za pilu, uzrok su zaglavlivanja lista pile i protuudarca.
- **Prije piljenja utvrdite dubinu reza i podešenja kuta rezanja.** Ako se tijekom piljenja podešenje promijeni, list pile se može zaglaviti i dovesti do protuudarca.
- **Budite posebno oprezni kod „uranjajućih rezova“ u postojećim zidovima ili drugim nevidljivim područjima.** Uranjajući list pile se može blokirati kod piljenja u skrivenim objektima i prouzročiti protuudarac.
- **Koristite za rezanje betona i proreza uvijek palicu za quranje, jer list pile nije vidljiv.**



SIGURNOSNE NAPOMENE ZA UBODNE PILE

- Pored specifičnih sigurnosnih napomena za ovu opremu obvezno se pridržavajte sigurnosnih napomena za korištenu ubodnu pilu.
- Nikada ne radite s oštećenom ubodnom pilom.
- Spriječite preopterećenje ubodne pile.



PAŽNJA: KORIŠTENJE STOLA ZA GLODANJE ISKLJUČIVO U KOMBINACIJI S PARALELNIM GRANIČNIKOM ZA GLODANJE ART. BR 6901000

SIGURNOSNE NAPOMENE ZA NADSTOLNE GLODALICE

- Pored specifičnih sigurnosnih napomena za ovu opremu obvezno se pridržavajte sigurnosnih napomena za korištenu nadstolnu glodalicu.
- Budite uvijek spremni na to da kod glodanja izradak neočekivano i iznenada može izaći izvan kontrole i može doći do protuudarca.
- **Stol za uređaje ne koristite kod krivuljinog glodanja!**
- **Radove glodanja stoga provodite isključivo pomoću, kao pribor dobavljivog, paralelnog graničnika za glodanje (Art. br. 6901000), kako bi spriječili protuudarce kao i dodirivanje glodala rukom.**
- Za korektnu montažu pridržavajte se originalnih uputa za uporabu paralelnog graničnika za glodanje (Art. br. 6901000).
- Ne koristite nadstolne glodalice s više od 1800 W i više od 230 V.
- Ne koristite glodala promjera većeg od 27 mm!
- Imajte na umu da se posmak smije izvoditi samo protivno smjeru vrtnje glodala.
- **Odaberite isporučeni uložni prsten u odnosu prema veličini alata za glodanje. Za siguran rad morate koristiti najmanji mogući uložni prsten.**
- **Koristite samo oštre, održavane i prema podatcima proizvođača podešene alate za glodanje.**
- Kod korištenih uređaja i alata pridržavajte se podataka o min./maks.-broju okretaja i smjeru vrtnje, navedenih na proizvodu, ambalaži ili u uputama za uporabu.
- Imajte na umu da nepropisno korištenje alata za glodanje, izradak i naprave za vođenje izratka mogu dovesti u opasnu situaciju.
- Tijekom glodanja u blizini vodilice držite ruke podalje od alata za glodanje.
- Ukoliko je moguće tijekom glodanja koristite stolnu tlačnu cipelu dodatno uz paralelni graničnik za glodanje.
- Poduprite duge izratke na strani vađenja, kako bi se spriječile opasne situacije uslijed nekontroliranog naginjanja. Potpora mora stajati stabilno i biti iste visine kao stol za uređaje, primjerice nogar s valjkom (Art. br. 6119973).
- Obradujte samo uzorke koji zbog svoje veličine i mase mogu biti sigurno držani i vođeni od strane jedne osobe.
- Odaberite odgovarajući broj okretaja prema alatu i izratku. U uputama za uporabu vaše nadstolne glodalice možete pronaći točne vrijednosti brojeva okretaja.
- Pridržavajte se maksimalnih dimenzija izratka (pogledajte "Tehnički podatci").



OPSEG DOSTAVE

Izvadite MASTER cut 1500 iz kartona i provjerite jesu li svi prikazani dijelovi uključeni (slika 1, slika 2).



POSTAVLJANJE NA POD

POSTAVLJANJE STOLA: Položite gornji dio stola na ravnu, čistu podlogu. Pričvrstite prednje dvije noge i donji potporanj pomoću svih dijelova za pričvršćivanje kao što je prikazano. Provjerite sjedaju li obje poluge za zapiranje u pridržnu šupljinu i jesu li oba zupčasta vijka pričvršćena (slika 3.1). Zatim postavite stražnje dvije noge i drugi donji potporanj. Pričvrstite oba dijagonalna potpornja na prednji, čvrsti par nogu, zatim zaokrenite stražnje dvije noge prema gore i postavite drugi kraj oba potpornja (slika 3.2). Postavite dva odbojnika za noge s kotačićima na stražnje dvije noge kao što je prikazano, a preostale dvije na prednje dvije noge (slika 3.3).

PAŽNJA: Provjerite jesu li dijelovi za pričvršćivanje koji su označeni kao upozorenje pričvršćeni tako da se stol može jednostavno sklopiti. Uvijek provjerite jesu li oba zaštitna držača uglavljena i jesu li oba zupčasta vijka pričvršćena.

Stol se sada može postaviti na noge.

PAŽNJA: Pazite da prilikom rasklapanja i sklapanja stola te pomicanja alatne ploče ne prikliješite ruke.

Škripac: Postavite škripac na stezni stol kao što je prikazano. Škripac se može postaviti na desnu ili lijevu stranu (slika 4).

Sigurnosna sklopka: Postavite sigurnosnu sklopku na postolje stroja kao što je prikazano (slika 5).





HR

Štitnik: Prvo postavite sastavne dijelove štitnika. Zatim pomoću vodilice ugurajte držač štitnika u aluminijski profil i pomoću imbus ključa pritegnite imbus vijke (slika 6).

Uklopna stezaljka: Zavežite jedan kraj konopca s otvorom uklopne stezaljke, a drugi s drškom štitnika (slika 7)

Škripac: Postavite škripac na držač (slika 8).

Kutni štitnik: Postavite kutni štitnik kao što je prikazano (slika 9). Ovisno o visini izratka aluminijski štitnik mora se ponovno postaviti. Pri visini izratka od najmanje 15 mm kada je osvojen (slika 9.1) i pri visini izratka od maksimalno 15 mm u ležećem položaju (slika 9.1). Kutni štitnik vodi izradak u provodni utor (slika 9.3).

Paralelni štitnik: Postavite držač štitnika kao što je prikazano (slika 10.1). Oba vijka i četverokutne matice sada postavite labavo (slika 10.2). Umetnite aluminijski štitnik kao što je prikazano i pritegnite vijke (slika 10.3). Zatim gurnite paralelni graničnik u vodilicu i pritegnite zupčaste vijke (slika 10.4).

PAŽNJA: Blokiranje alatne ploče: Imbus ključ služi sigurnosnom blokiranju alatne ploče i mora se prije svake upotrebe stola umetnuti kao što je prikazano, navedeno kao pozicija „lock“ (slika 11).

Uložni obruči: Oba uložna obruča služe vašoj sigurnosti prilikom površinskog glodanja. Uvijek odaberite najmanji mogući uložni obruč za glodalicu koju upotrebljavate (slika 12).

Stezna ručka: Stavite stezne ručke u prethodno probušene šupljine koje zajedno sa škripcem služe fiksiranju izratka.



SKLAPANJE I RASKLAPANJE STOLA

PAŽNJA: Prije sklapanja stola obavezno izvucite mrežni utikač i konektor iz sigurnosne sklopke!

Sklapanje: Otpustite oba zupčasta vijka toliko da se obje poluge za zapiranje mogu povući i okrenuti (slika 14.1). Zatim sklopite stol u smjeru strelice. Radi sigurnosti provjerite nalazi li se noga na nožnom odbojniku kao što je prikazano kako stol ne bi klizio (slika 14.2). Klizni kotačići u nožnim odbojnicima služe jednostavnom prijevozu (slika 14.3).

Rasklapanje: Držite stol s obje ruke i postavite nogu na nožni odbojnik kao što je prikazano (slika 15.1). Jednim pokretom pomaknite stol u smjeru strelice dok se u potpunosti ne rasklopi (slika 15.2). Zatim jednom rukom pritisnite prednji rub stola kako bi se gornji dio lagano uglavio. Umetnite obje poluge za zapiranje u šupljine i zategnite oba zupčasta vijka (slika 15.3).



PRIPREMA ZA PRIHVAT ALATA

PAŽNJA: Otvaranje i zatvaranje alatne ploče ovdje se opisuje prije upotrebe i treba ga se pridržavati pri svakoj promjeni alata!

Otvaranje alatne ploče za postavljanje: Izvadite imbus ključ iz sigurnosnog zaključavanja. Pomaknite obje plastične poluge prema gore i lagano podignite alatnu ploču na obje poluge. Pomaknite alatnu ploču u smjeru strelice do vertikale i gurnite prema naprijed do graničnika. Zatim pomaknite alatnu ploču toliko dok ne stoji sigurno na stolu (slika 16).

PAŽNJA: Obavezno pazite da dok radite na alatnoj ploči ne stavite prste ispod ploče (opasnost od ozljeda).

Zatvaranje alatne ploče nakon uspješnog postavljanja: Lagano podignite alatnu ploču. Zatim istovremeno povucite skroz prema otraga i postavite u okomiti položaj do stražnjeg graničnika. Čvrsto držite alatnu ploču pomoću obje plastične poluge i pomaknite ju u smjeru strelice dok se ne uglavi. Ploču uglavite odzgora i sklopite obje plastične poluge. Sada ponovno gurnite imbus ključ u sigurnosnu utičnicu kako biste zaključali alatnu ploču (slika 17).



POSTAVLJANJE RUČNE KRUŽNE PILE

Otvorite alatnu ploču kako je opisano na slici 16.

Primjenjive ručne, kružne pile: Izmjerite maksimalne dimenzije primjenjivih ručnih, kružnih pile (slika 18). Upotrebljavajte samo ručne, kružne pile s klinom za razdvajanje s maks. promjerom lista pile od 200 mm i do maks. dubine rezanja od 70 mm.

Postavljanje i poravnanje ručne kružne pile: Povucite otklopni štitnik ručne, kružne pile unatrag i postavite alat centrično na preoz pile. Otpustite blokadu dubine rezanja ručne, kružne pile i u potpunosti izvucite dubinu rezanja (slika 18.2). Pritegnite blokadu dubine rezanja. Postavite ručnu, kružnu pilu na sredinu i paralelno s preozom pile.

PAŽNJA: Sada provjerite razmak između prvog zupca lista kružne pile i prednjeg ruba otvora pile. Razmak mora biti manji od 20 mm.

Primjer postavljanja alatnih ploča s manjim podnožnim pločama.

Nakon poravnanja alata postavite prvo oba bočna graničnika tako da u potpunosti dodiruju podnožnu ploču alata. Zatim postavite obje stezne ručke (slika 18.3). Pričvrstite jednu stranu podnožne ploče. Za to morate prvo postaviti kutni držač s dva bočna graničnika. Obratite pozornost na to da se površine u potpunosti dodiruju s podnožnom pločom. Zatim na jednak način postavite jedan kutni držač s dva bočna graničnika na suprotnoj strani. Sada postavite obje stezne ručke (slika 18.4). Objе stezne ručke moraju se postaviti što je više moguće u smjeru dulje strane podnožne ploče.





HR

Primjer postavljanja alata s većim podnožnim pločama.

Nakon poravnanja alata postavite prvo oba bočna graničnika tako da u potpunosti dodiruju podnožnu ploču alata. Zatim postavite obje stezne ručke (slika 18.5 c). Postavite dva bočna graničnika što je više moguće u smjeru dulje strane podnožne ploče (slika 18.5 d). Sada postavite kutni držač s jednim bočnim graničnikom i dodatno vijkom, pločom, zaštitnom pločom i maticom (slika 18.5 b). Zatim postavite steznu ručku. Zatim na jednak način postavite jedan kutni držač s bočnim graničnikom i zajedno s vijkom, pločom, zaštitnom pločom i maticom na suprotnoj strani (slika 18.5 b). Na kraju postavite steznu ručku (slika 18.5 a).

Zatvorite i zaključajte alatnu ploču kako je opisano na slici 17.

PAŽNJA: Još jednom provjerite je li list kružne pile postavljen paralelno s otvorom u prerezu pile, u suprotnom se pila mora ponovno centrirati.

Priključak na struju: Uključite konektor ručne, kružne pile u sigurnosnu sklopku i produžni kabel iz sigurnosne sklopke u utičnicu (slika 19.1). Produžni kabel nije uključen.

PAŽNJA: Prije prve upotrebe pritisnite termosklopku! U slučaju nestanka struje zbog preopterećenja pritisnite termosklopku nakon 5 do 10 min. Nakon toga može se upotrebljavati sklopka za uključivanje/isključivanje (slike 19.2, 19.3).

Pritisnite crvenu tipku (ISKLUČENO) na sigurnosnoj sklopki. Nakon toga postavite uklopnu stezaljku na ručnu, kružnu pilu (slika 19.4). Pritisnite zelenu tipku (UKLJUČENO) i provjerite prazni hod lista pile u umetku za razdvajanje (slika 19.6), zatim ponovno pritisnite crvenu tipku (ISKLUČENO) (slika 19.7).

PAŽNJA: Ako se alat ne upotrebljava i prilikom sklapanja stola, obavezno izvucite mrežni utikač.

MASTER cut 1500 spreman je za upotrebu.

**STACIONARNO PILJENJE RUČNOM, KRUŽNOM PILOM**

PAŽNJA: Uvijek upotrebljavajte štitnik i usisavač prašine na štitniku.

Piljenje kutnim štitnikom

Gurnite kutni štitnik u vodilicu (slika 20.1). Provjerite klizi li crni kraj graničnika što je bliže moguće ispod štitnika kako bi se osiguralo podizanje poklopca (slika 20.2). Povucite natrag kutni graničnik i stavite izradak na njega. Uključite ručnu, kružnu pilu u sigurnosnu sklopku. Jednom rukom gurnite izradak na kutni graničnik kao što je prikazano, drugom rukom pomičite izradak u smjeru strelice prema listu kružne pile (slika 20.3) dok izradak nije potpuno prepiljen. Ponovno isključite ručnu, kružnu pilu preko sigurnosne sklopke.

PAŽNJA: Uvijek pazite da su vam obje ruke dovoljno udaljene od lista kružne pile (opasnost od ozljeda).

PAŽNJA: Dužina izratka, centrično od prereza pile do drška štitnika smije iznositi maks. 330 mm.

Pomoću kutnog graničnika možete piliti izratke s kutom od 0° do 65°. Za to trebate otpustiti zupčasti vijak, postaviti željeni kut i ponovno zategnuti zupčasti vijak (slika 20.4). Nakon toga možete piliti kako je opisano na slikama od 20.1 do 20.3.

Piljenje paralelnim graničnikom

Umetnite paralelni graničnik pomoću otvorenog zupčastog vijka u vodilicu. Gurnite paralelni graničnik gotovo do štitnika. Provjerite premašuje li aluminijski graničnik zadnji vidljivi zubac lista kružne pile. U tom slučaju otpustite vijke za pričvršćivanje, povucite graničnik malo unatrag, a zatim ponovno pritegnite vijke. Postavite željenu širinu rezanja i zategnite zupčasti vijak. Uključite ručnu, kružnu pilu u sigurnosnu sklopku. Pomičite izradak u smjeru strelice prema listu kružne pile kao što je prikazano (slika 21.2) dok izradak nije potpuno prepiljen. Ponovno isključite ručnu, kružnu pilu preko sigurnosne sklopke. Za uske izratke obavezno se mora upotrebljavati pomični štamp (slika 21.3).

PAŽNJA: Dužina izradaka, centrično od otvora pile do paralelnog graničnika smije iznositi maks. 375 mm i centrično od otvora pile do drška štitnika maks. 330 mm (slika 21.4).

Okomito rezanje pod kutom

Za okomite rezove pod kutom ručna, kružna pila mora se ponovno centrirati. Namjestite željeni kut za rezanje na pili. Povucite otklopni štitnik ručne, kružne pile unatrag i postavite alat centrično na prerez pile. Otpustite blokadu dubine rezanja ručne, kružne pile i u potpunosti izvucite dubinu rezanja. Pritegnite blokadu dubine rezanja. Namjestite ručnu, kružnu pilu centrično i paralelno s otvorom pile (slike 22.1, 22.2).

PAŽNJA: Sada provjerite razmak između prvog zupca lista kružne pile i prednjeg ruba otvora pile. Razmak mora biti manji od 20 mm (slika 22.3).

Nakon poravnanja alata postavite prvo oba bočna graničnika tako da u potpunosti dodiruju podnožnu ploču alata. Zatim postavite obje stezne ručke (slika 22.4 a). Pričvrstite jednu stranu podnožne ploče. Za to morate prvo postaviti kutni držač s dva bočna graničnika. Obratite pozornost na to da se površine u potpunosti dodiruju s podnožnom pločom. Zatim na jednak način postavite jedan kutni držač s dva bočna graničnika na suprotnoj strani. Sada postavite obje stezne ručke. Objе stezne ručke moraju se postaviti što je više moguće u smjeru dulje strane podnožne ploče (slika 22.4 b). Upozorenje: Pri većim podnožnim pločama izvršite pričvršćenje kao što je opisano na stranici 15 (slika 18.5). Još jednom provjerite slobodni hod lista pile u otvoru pile (slika 22.5).

Zatvorite i zaključajte alatnu ploču kako je opisano na slici 17.

PAŽNJA: Još jednom provjerite je li list kružne pile postavljen paralelno s otvorom u prerezu pile, u suprotnom se pila mora ponovno centrirati.





HR

PILJENJE UBODNOM PILOM

Poravnajte ubodnu pilu na alatnoj ploči tako da se pomiče centrično u otvoru pile (slika 23.1). Postavite ubodnu pilu kao što je prikazano s četiri bočna graničnika i četiri ručke (slika 23.2). Zatvorite i zaključajte alatnu ploču kako je opisano na slici 17. Umetnite uklopnu stezaljku na sklopku ubodne pile i povežite konektor sa sigurnosnom sklopkom. Prilikom upotrebe ubodne pile obavezno upotrebljavajte štitnik (slika 23.3).



UPOTREBA KAO RADIONIČKOG STOLA

MASTER cut 1500 sadrži 4 plastične stezne ručke. Na taj se način izradci mogu fleksibilno i sigurno nategnuti ili pritegnuti (slika 24).



POSTAVLJANJE ALATNE PLOČE

Visina alatne ploče u radnoj ploči postavljena je tvornički tako da izradak klizi preko radne i alatne ploče. Visina alatne ploče može se prema potrebi namjestiti. Za to trebate otpustiti šest kontra matica. Zatim centrirajte alatnu ploču pomoću šest matica za namještanje u visinu tijesno s radnom pločom i ponovno pritegnite kontra maticu. Prije svake upotrebe provjerite je li šest kontra matica uvijek čvrsto zategnuto. Prije svake upotrebe provjerite jesu li vijci i kontra maticu na oba držača za uglavljenje alatne ploče uvijek čvrsto zategnuti (slika 25).



POSEBNI PRIBOR ZA MASTER cut 1500

DVA DODATNA KLINA ZA RAZDVAJANJE, BR. PROIZVODA 6930000 I 6904000 ZA UPOTREBU RUČNE, KRUŽNE PILE BEZ KLINA ZA RAZDVAJANJE

PAŽNJA: Ovdje opisani posebni pribor smije se upotrebljavati isključivo za MASTER cut 1500.

UPOZORENJE: Funkcija i rukovanje ovim posebnim priborom opisan će se u nastavku i prikazati na slikama od stranice 24.

PRAVILNA UPOTREBA

Oba klina za razdvajanje omogućuju upotrebu ručnih, kružnih pila bez klina za razdvajanje.

Klin za razdvajanje 6903000 prikladan je za upotrebu ručnih, kružnih pila s maksimalnim promjerom listova od 160 mm i širinom rezanja od najmanje 2,4 mm do maksimalno 2,8 mm.

Klin za razdvajanje 6904000 prikladan je za upotrebu ručnih, kružnih pila s maksimalnim promjerom listova od 200 mm, širinom rezanja od najmanje 2,4 mm do maksimalno 2,8 mm i maksimalnom dubinom reza od 66 mm.

PAŽNJA: Posebni pribor mora se obavezno upotrebljavati u skladu s općim sigurnosnim uputama, sigurnosnim uputama za ručne, kružne pile i originalnim uputama za upotrebu ručnih, kružnih pila bez klina za razdvajanje!



KLIN ZA RAZDVAJANJE BR. PROIZVODA 6903000 I 6904000

Artikl klin za razdvajanje 6903000 sadrži sljedeće dijelove: 1 x klin za razdvajanje (za maks. promjer ručnih, kružnih pila od 160 mm), 1 x prihvat klina za razdvajanje (dugačka izvedba), 1 x kalibar za poravnanje (slika A).

Artikl klin za razdvajanje 6904000 sadrži sljedeće dijelove: 1 x klin za razdvajanje (za maks. promjer ručnih, kružnih pila od 200 mm), 1 x prihvat klina za razdvajanje (kratka izvedba), 1 x kalibar za poravnanje (slika B).

PAŽNJA: U nastavku se opisuje postavljanje i funkcija klina za razdvajanje br. proizvoda 6903000 za ručne, kružne pile s maks. promjerom lista od 160 mm.

Postavljanje i funkcija klina za razdvajanje br. proizvoda 6904000 za ručne, kružne pile s maks. promjerom lista od 200 mm identična je. Pomoću ovog klina za razdvajanje ipak je moguće obrađivati izratke s maks. visinom od 60 mm.

POSTAVLJANJE KLINA ZA RAZDVAJANJE

Otvorite alatnu ploču kako je opisano na slici 16 (slika C.1). Postavite klinove za prihvat pomoću dijelova za pričvršćivanje. Ovaj spoj postavite labavo (slika C.2). Zatvorite alatnu ploču (slika C.3). Gurnite klin za razdvajanje otprilike 2 cm odozgora u otvor klina za prihvat. Provjerite je li klin za razdvajanje umetnut u smjeru strelice do graničnika na alatnoj ploči kao što je opisano (= okomito poravnavanje). Pritegnite imbus ključ (slike C.4, C.5). Ponovno otvorite alatnu ploču (slika C.6).

POSTAVLJANJE RUČNE KRUŽNE PILE

Povucite otklopni štitnik ručne, kružne pile unatrag i postavite alat centrično na preoz pile. Otpustite blokadu dubine rezanja ručne, kružne pile i u potpunosti izvucite dubinu rezanja. Pritegnite blokadu dubine rezanja.

PAŽNJA: Sada provjerite razmak između prvog zupca lista kružne pile i prednjeg ruba otvora pile. Razmak mora biti manji od 20 mm.

Poravnajte prednju stranu ručne, kružne pile zajedno s oznakom 0 na podnožnoj ploči pile i obje pomoćne crte za označavanje na alatnoj ploči. Na stražnjoj strani ručne, kružne pile centrirajte list pile zajedno s klinom za razdvajanje (slika D.1). **Upozorenje:** Pravilno poravnanje možete provjeriti sa stražnje strane klina za razdvajanje u smjeru lista ručne, kružne pile jer je list izrađen od čvršćeg materijala nego klin. Nakon poravnanja ručne, kružne pile postavite najprije oba granična štitnika tako da u potpunosti dodiruju podnožnu ploču alata. Zatim postavite obje stezne ručke (slika D.2).

PAŽNJA: Još jednom provjerite je li list kružne pile centriran s klinom za razdvajanje, u suprotnom se pila mora ponovno poravnati.

Pričvrstite dodatnu stranu podnožne ploče. Za to morate prvo postaviti kutni držač s dva bočna graničnika. Obratite pozornost na to da se površine u potpunosti dodiruju s podnožnom pločom. Zatim na jednak način postavite jedan kutni držač s dva bočna graničnika na suprotnoj strani.

Sada postavite obje stezne ručke (slika D.3). Objе stezne ručke moraju se postaviti što je više moguće u smjeru dulje strane podnožne ploče.

Upozorenje: Više mogućnosti pričvršćivanja varirajućih podnožnih ploča možete pronaći na stranicama od 13 do 15.





HR

Postavljanje sigurnosnog razmaka između klina za razdvajanje i lista ručne, kružne pile pomoću kalibra za poravnanje.

Zatvorite alatnu ploču (slika E.1). Postavite prikazane sastavne dijelove na klin za razdvajanje (slika E.2). Pritegnite vijak i nazubljenu maticu koji su spojeni s klinom za razdvajanje, a vijak i nazubljenu maticu koji su smješteni s prednje strane u kućištu samo labavo postavite (slika E.3). Imbus ključem otpustite pričvršćenje klina za razdvajanje (slika E.4). Klin za razdvajanje gurnite okomito s listom ručne, kružne pile (slika E.5). Gurnite klin za razdvajanje dolje dok barem jedan zub lista ručne, kružne pile u kućištu ne udari o kalibar za poravnanje (pojednost E.6). Pritegnite prednje nazubljene matice (slika E.6). Nakon što ste pritegnuli imbus vijka namješten je sigurnosni razmak od maks. 5 mm između lista ručne, kružne pile i klina za razdvajanje (slika E.7). Zatim odvijte kalibar za poravnanje od klina za razdvajanje (slika E.8).

PAŽNJA: Još jednom provjerite je li list kružne pile centriran s klinom za razdvajanje (pojednosti na slici E.8) i je li sigurnosni razmak od maks. 5 mm između lista pile i klina za razdvajanje zadržan (pojednosti na slici E.6), u suprotnom se pila mora ponovno poravnati.

PAŽNJA: Prije svake upotrebe provjerite jesu li klin za razdvajanje i dijelovi za pričvršćivanje čvrsto zategnuti!

Zaključajte alatnu ploču kako je opisano na slici 17. Stol je spreman za stacionarno piljenje. Više o tome pročitajte u odjeljku o stacionarnom piljenju pomoću ručne, kružne pile.

Prilagodba dubine rezanja

Pri promjeni dubine rezanja ručne, kružne pile klin za razdvajanje mora se prilagoditi kako bi se osigurao sigurnosni razmak od maks. 5 mm od lista pile. Prvo imbus ključem otpustite klin za razdvajanje. Namjestite željenu dubinu rezanja pile. Pritegnite blokadu dubine rezanja. Postavite i namjestite kalibar za poravnanje zajedno s klinom za razdvajanje kako je opisano na slikama od E.1 do E.8.

Okomito rezanje pod kutom

Za okomite rezove pod kutom ručna, kružna pila mora se ponovno centrirati. Namjestite željeni kut za rezanje na pili. Povucite otklopni štitnik ručne, kružne pile unatrag i postavite alat centrično na prorez pile. Otpustite blokadu dubine rezanja ručne, kružne pile i u potpunosti izvucite dubinu rezanja. Pritegnite blokadu dubine rezanja (slike F.1, F.2). Otpustite imbus vijak i gurnite klin za razdvajanje dok se ne zaokrene točno centrično u odnosu na list pile (slika F.3).

PAŽNJA: Sada provjerite razmak između prvog zupca lista kružne pile i prednjeg ruba otvora pile. Razmak mora biti manji od 20 mm (slika F.4).

Pritegnite imbus ključ (slika F.5).

PAŽNJA: Još jednom poravnajte list kružne pile paralelno s prorezom pile i istovremeno provjerite je li list pile uvijek centriran u odnosu na klin za razdvajanje.

Postavite oba bočna graničnika tako da u potpunosti dodiruju podnožnu ploču alata. Zatim postavite obje stezne ručke. Pričvrstite dodatnu stranu podnožne ploče. Za to morate prvo postaviti kutni držač s dva bočna graničnika. Obratite pozornost na to da se površine u potpunosti dodiruju s podnožnom pločom. Zatim na jednak način postavite jedan kutni držač s dva bočna graničnika na suprotnoj strani. Sada postavite obje stezne ručke. Objе stezne ručke moraju se postaviti što je više moguće u smjeru dulje strane podnožne ploče (slika G).

Postavljanje sigurnosnog razmaka između klina za razdvajanje i lista ručne, kružne pile pomoću kalibra za poravnanje.

Zatvorite alatnu ploču (slika H.1). Postavite prikazane sastavne dijelove na klin za razdvajanje (slika H.2). Pritegnite vijak i nazubljenu maticu koji su spojeni s klinom za razdvajanje, a vijak i nazubljenu maticu koji su smješteni s prednje strane u kućištu samo labavo postavite (slika H.3). Imbus ključem otpustite pričvršćenje za klin za razdvajanje (slika H.4). Gurnite klin za razdvajanje pod istim kutom lista pile prema listu ručne, kružne pile (slika H.5). Gurajte klin za razdvajanje u tom smjeru dok barem jedan zub lista ručne, kružne pile u kućištu ne udari o kalibar za poravnanje (pojednost H.6). Pritegnite prednje nazubljene matice (slika H.6). Nakon što ste pritegnuli imbus vijak namješten je sigurnosni razmak od maks. 5 mm između lista ručne, kružne pile i klina za razdvajanje (slika H.7). Zatim ponovno odvijte kalibar za poravnanje od klina za razdvajanje. Zaključajte alatnu ploču kako je opisano na slici 17 i još jednom provjerite slobodan hod lista pile (slika I).

PAŽNJA: Još jednom provjerite je li list kružne pile centriran s klinom za razdvajanje (pojednosti na slici I) i je li sigurnosni razmak od maks. 5 mm između lista pile i klina za razdvajanje zadržan (pojednosti na slici H.6), u suprotnom se pila mora ponovno poravnati.

PAŽNJA: Prije svake upotrebe provjerite jesu li klin za razdvajanje i dijelovi za pričvršćivanje čvrsto zategnuti!

Stol je spreman za stacionarno piljenje. Više o tome pročitajte u odjeljku o stacionarnom piljenju pomoću ručne, kružne pile.

**Jamstvo**

Drage „kućne“ majstorice, dragi „kućni“ majstori, nabavili ste wolcraft® -proizvod visoke kvalitete, koji će Vam donijeti puno zadovoljstva pri kućnim radovima. wolcraft® -proizvodi odgovaraju visokim tehničkim standardima i prije nego što stignu do trgovina, prolaze faze intenzivnog razvoja i ispitivanja. Tijekom serijske proizvodnje redovite kontrole i ispitivanja jamče visoki standard kvalitete. Solidan tehnički razvoj i pouzdana kontrola kvalitete jamče Vam da ste pri kupnji donijeli pravilnu odluku.

Na kupljeni wolcraft® -proizvod pružamo Vam jamstvo 10 godina od datuma kupnje kod korištenja uređaja isključivo u domaćinstvu. Jamstvo obuhvaća samo štete na predmetu kupnje i samo one štete koje su nastale zbog grešaka u materijalu i proizvodnji. Ovo jamstvo ne obuhvaća nedostatke i štete, koje su nastale zbog nestručnog rukovanja ili nedostajućeg održavanja. Jamstvo također ne obuhvaća uobičajene pojave istrošenosti i standardnog trošenja kao i nedostatke i štete, koji su poznati kupcu kod zaključenja ugovora.

Prava iz jamstva se mogu ostvariti samo uz predočenje računa/potvrde o kupnji.

Jamstvo wolcraft® -a ne ograničava Vaša zakonska potrošačka prava (za ispunjenje, povrat ili smanjenje, naknadu štete ili troška).





HR

Konformitätserklärung nach der EG-Maschinenrichtlinie 2006/42/EG, Anhang II A

Izjava o usklađenosti temeljem direktive 2006/42/EC za strojeve, Dodatak II A

wolcraft GmbH u D-56746 Kempenich, Wolff-Str. 1, ovime izjavljuje da je deklarirani proizvod (MASTER cut 1500) usklađen sa direktivom 2006/42/EC za strojeve. TUEV Rheinland LGA Products GmbH, Tillystrasse 2, 90431 Nürnberg. BM: 60087567 0001
Sukladnost sa sljedećim standardima: DIN EN 60745-1, DIN EN 60745-2-5, DIN EN 60745-2-11

Kempenich, 02.08.2013

Michael Bauseler

Ovlaštena osoba za potpisivanje izjave o sukladnosti i za sastavljanje tehničkih podloga.
(Menadžment/Tehnologija/Logistika; wolcraft GmbH)



Введение

- **Внимание!** Читайте все указания по технике безопасности, которые необходимо соблюдать при эксплуатации MASTER cut 1500 и используемых электроинструментах. Несоблюдения этих указаний может привести к возгоранию, короткому замыканию и/или тяжелым травмам.
- Сохраняйте руководство по эксплуатации в течение всего срока использования устройства.



Технические параметры

| | |
|---|--|
| Размер в собранном виде: | 780 x 520 x 863 мм (ширина x глубина x высота) |
| Размер в сложенном виде: | 1335 x 520 x 260 мм |
| Рабочая поверхность: | 780 x 500 мм |
| Макс. толщина изделия: | циркулярная пила 60 мм |
| Макс. ширина распила с параллельным упором: | настольная циркулярная пила 375 мм |
| Диаметр крепежных натяжных отверстий: | 20 мм |
| Допустимая нагрузка: | 200 кг |
| Вес: | 17 кг |

Символы и их значение

| | | | |
|---|--|---|---|
|  | Предупреждение о возможной опасности |  | Не использовать изделие для колки дров. |
|  | Читать инструкцию/указания |  | Используйте ручные циркулярные пилы с глубиной резки не более 70 мм. |
|  | Необходимо использовать защитные очки |  | Используйте ручные циркулярные пилы с диаметром полотна не более 200 мм. |
|  | Необходимо использовать защиту слуха |  | Перед каждой операцией регулируйте глубину резки таким образом, чтобы полотно пилы выступало за пределы заготовки не более чем на 4 мм. |
|  | Необходимо использовать противопылевую маску |  | Используйте только ручные циркулярные пилы, оснащенные раскливающим ножом. |
|  | Отключение сетевого штекера |  | Используйте электроинструменты мощностью не более 2 760 Вт. |
|  | К общей информации |  | На отмеченной пиктограмме приведены габариты опорной пластины ручной циркулярной пилы (габариты меньшей или большей опорной пластины). |

Инструменты для монтажа

| | | | | | |
|---|--|---|---|---|--|
|  | 1 ключ с внутренним шестигранником: SW 5 (входят в комплект) |  | 2 отвертки: PH 1, PH 2 (не входят в комплект) |  | 3 гаечный ключа: SW 8, 10, 13 (не входит в комплект) |
|---|--|---|---|---|--|

ЦЕЛЕВОЕ ПРИМЕНЕНИЕ

- MASTER cut 1500 – это многофункциональный рабочий стол и стол для станка. Он предназначен для выполнения указанных ниже операций.
- Монтаж ручной циркулярной пилы с клином на панели машины при макс. диаметре полотна пилы 200 мм и макс. глубине разреза до 70 мм. Используйте только пилы, соответствующие указанным максимальным габаритам опорной пластины (см. рис. 18). Таким образом, вы получаете настольную циркулярную пилу.
 - Использование в качестве стола для ручной циркулярной пилы без клина. Исключительно в сочетании со вспомогательным приспособлением – отдельным клином, арт. № 6903000, при максимальном диаметре полотна пилы 160 мм и ширине разреза мин. 2,4 мм.
 - Использование в качестве стола для ручной циркулярной пилы без клина. Исключительно в сочетании со вспомогательным приспособлением – отдельным клином, арт. № 6904000, при диаметрах полотна пилы от мин. 161 мм до макс. 200 мм, ширине разреза мин. 2,4 мм и глубине разреза макс. до 66 мм.
 - Использование в качестве стола для ручного лобзика.
 - Использование в качестве стола для фрезеровального станка в сочетании с параллельным упором фрезы, арт. № 6901000, и для инструментов с фрезерованием сверху с питанием 230 В и мощностью макс. 1800 Вт. Не используйте фрезы диаметром больше 27 мм!
 - Использование в качестве рабочего стола для обработки деталей (например, для сверления, шлифования и т. д.).
 - Необходимо учитывать данные, предоставляемые производителем, и выполнять указания по технике безопасности, действующие для используемых машин, а также указания по технике безопасности, действующие для стола станка.
 - При утилизации стола MASTER cut 1500 следуйте местным нормам по утилизации.

Ответственность за ущерб и несчастные случаи в случае использования не по целевому назначению несет пользователь.



RUS

Общие указания по технике безопасности

- Содержите свое рабочее место в чистоте, позаботьтесь о хорошем освещении. Беспорядок или недостаточное освещение рабочего места могут привести к несчастному случаю.
- Не используйте электроинструменты во взрывоопасной атмосфере, содержащей горючие жидкости, газы или пыль. Электроинструменты создают искры, которые могут привести к возгоранию пыли или паров.
- Не используйте электроинструменты вблизи детей и других людей. Если Вы случайно отвлечетесь, Вы можете потерять контроль над инструментом.
- Штепсель электроинструмента должен подходить к розетке. В штепсель нельзя вносить какие-либо изменения. Не используйте адаптеры при работе с заземляемыми электроинструментами. Применение надлежащих штепселей и розеток снижает опасность получения удара током.
- Защищайте электроинструменты от дождя и влаги. Попадание воды в электроинструмент повышает опасность получения удара током.
- Работая с электроинструментом под открытым небом, используйте удлинители, предназначенные для применения на улице. Использование надлежащего удлинителя снижает опасность получения удара током.
- Если Вам необходимо работать с электроинструментом при повышенной влажности, используйте автомат защитного отключения. Применение автомата защитного отключения снижает опасность получения удара током.
- Будьте внимательны, убедитесь, что Вы действуете правильно и соблюдайте осторожность при работе с электроинструментом. Не используйте электроинструменты, если Вы устали или находитесь под действием наркотических веществ, алкоголя или лекарств. Секундная невнимательность при эксплуатации электроинструмента может привести к тяжелым травмам.
- Использовать надлежащие средства индивидуальной защиты: защитные очки, средства защиты слуха, респиратор (при выполнении работ, связанных с выбросом большого количества пыли) и защитные рукавицы (при обработке материалов с грубой поверхностью и смене инструмента).
- Перед включением электроприбора удалите регулировочные инструменты или гаечные ключи. Инструмент или гаечный ключ, находящийся во вращающемся узле электроприбора, может привести к тяжелым травмам.
- Выбирайте для работы правильную одежду. Не носите просторную одежду или украшения. Держите волосы, одежду и перчатки в отдалении от подвижных частей электроинструмента. Просторная одежда, украшения или длинные волосы могут запутаться в подвижных узлах электроинструмента.
- Используйте всегда защитный колпак при использовании пылеотсоса.
- Не используйте электроинструмент с неисправным выключателем. Электроинструмент, который нельзя включить или выключить, представляет собой опасность и подлежит ремонту.
- Храните неиспользуемые электроинструменты вне досягаемости детей. Не позволяйте применять электроинструмент лицам, не знакомым с ним или не прочитавшим настоящее руководство. Электроинструменты, используемые неопытными людьми, опасны.
- Перед началом работ проверить работоспособность оборудования и инструментов. Категорически запрещается использовать поврежденный и/или затупленный инструмент.
- Ремонт Вашего электроинструмента должен осуществляться исключительно квалифицированным персоналом с использованием только оригинальных запасных частей. Надлежащее проведение ремонта обеспечивает сохранение безопасности электроинструмента.
- Перед настройкой приборов или заменой принадлежностей вытаскивайте сетовой штекер из розетки и/или из электроинструмента. Непреднамеренное включение электроинструмента может являться причиной для травм.
- Следите, чтобы верстак был правильно собран, только после этого начинайте монтаж электроинструментов. Правильная сборка верстака принципиально важна, чтобы конструкция при эксплуатации не обрушилась.
- Закрепите надежно электроинструмент на рабочей поверхности верстака, прежде чем вы начнете эксплуатацию. Подвижность электроинструмента на рабочей поверхности может привести к потере контроля за работой.
- Устанавливайте верстак на твердую, ровную и горизонтальную поверхность. Если верстак качается или проскальзывает, заготовка не может быть равномерно и надежно обработана.
- Не перегружайте верстак и не используйте его как лестницу или леса. Перегрузка или стояние на верстаке могут привести к смещению центра тяжести стола и его опрокидыванию.
- Не работайте на верстаке с другими материалами, кроме древесины и легкообрабатываемой пластмассы. Исключение: Только если вы работаете лобзиком с рекомендуемой для таких материалов пилой, это касается легко поддающихся резу металлов (например, алюминий).
- Категорически запрещено удалять рукой вблизи работающего пильного диска появляющиеся отходы, такие как осколки, стружка, щепки.
- Используемое оборудование должно соответствовать стандартам DIN EN 60745-1 Устройства с года выпуска 1995 должны иметь знак CE.
- Не пилите "голой рукой", т.е. Вы используете при работе параллельный упор или угловой упор, а не ведете деталь рукой.
- Полотно пилы после выключения привода запрещается притормаживать прижатием предметов к боковой поверхности полотна!
- Необходимо использовать инструмент только в соответствии с его назначением.
- Использовать только пильные полотна, находящиеся в безупречном состоянии. Корпус полотна не должен быть толще расклинивающего ножа, а ширина развода не должна быть меньше толщины ножа.
- Регулярно контролировать затяжку всех винтов!
- Верстак категорически запрещается использовать с нарушением правил эксплуатации и не по назначению!
- На верстаке не должны находиться посторонние предметы.
- Не использовать изделие для колки дров.
- Не использовать рабочий стол для обработки круглого пиломатериала.
- Включение и выключение используемого электроинструмента должно осуществляться только предохранительным выключателем.
- Для фиксации аппаратного выключателя в положении «Вкл.» использовать только прилагаемый зажим для включения.
- При обработке узких заготовок обязательно пользоваться штоком-толкателем.
- Если он не используется, для хранения вешайте шток для перемещения деталей на предусмотренный для этого держатель (рис. 8).
- Убедитесь в том, что оба поворотных держателя для крепления ножек стола с предохранительными болтами установлены в отверстиях в боковой части и что винты с рукояткой надежно затянуты (рис. 15.3).
- Перед вводом в эксплуатацию убедитесь в том, что ручная циркулярная пила, инструмент для фрезерования сверху или ручной лобзик надлежащим образом закреплены на панели машины, что пластина машины надежно закреплена в выемке стола для станка и что шестигранный ключ вставлен для дополнительной фиксации (рис. 17.3).
- Не используйте стол для пилы на открытом воздухе во время дождя.
- Соблюдайте максимальные габариты обрабатываемых деталей (см. раздел «Технические данные»).



ПРАВИЛА ТЕХНИКИ БЕЗОПАСНОСТИ ПРИ РАБОТЕ С ЦИРКУЛЯРНЫМИ ПИЛАМИ

- Кроме указанных ранее правил техники безопасности, относящихся к описываемому изделию, обязательно соблюдать правила техники безопасности для применяемых ручных циркулярных пил.
- Использовать только ручные циркулярные пилы с расклинивающим ножом, макс. диаметром пильного полотна 200 мм и макс. глубиной реза 70 мм.





RUS

- Использовать только пилы с размерами в пределах указанных максимальных размеров опорной плиты (см. рис. 18).
- Эксплуатировать настольные циркулярные пилы только с надлежащим образом закрепленным защитным кожухом.
- **ВНИМАНИЕ:** Проверьте, установлено ли полотно циркулярной пилы параллельно прорези для пилы, и при необходимости выровняйте ручную циркулярную пилу заново.
- Поддерживать или подпирать длинные заготовки со стороны приемки таким образом, чтобы они располагались на верстаке горизонтально (напр., при помощи роликовой подставки wolcraft, арт. № 6119973).
- Не допускать перегрузок ручной дисковой пилы.
- Использование шлифовальных кругов запрещено.
- Использовать только рекомендуемые пыльные полотна, подбирая их в соответствии с обрабатываемым материалом.
- **ОПАСНОСТЬ:** не приближаться руками к области распила и не касаться пыльного полотна.
- **Не размещать руки под заготовку.** Защитные кожух не сможет защитить руки от пыльного полотна, если они находятся под заготовкой.
- **Регулировать глубину реза в соответствии с толщиной заготовки.** Пила должна выходить за нижнюю часть заготовки менее чем на полную высоту зуба.
- При работе необходимо всегда быть готовым к тому, что пыльное полотно может захватить заготовку и отбросить ее к работающему с инструментом.
- Отдача является результатом неправильного и/или ненадлежащего применения пилы. Для предотвращения отдачи следует принимать описанные ниже меры предосторожности.
- **Удерживать пилу обеими руками.** Положение **рук** выбирать таким образом, чтобы можно было надежно воспринимать возникающие усилия отдачи. Всегда располагаться сбоку от пыльного полотна. Оно ни в коем случае не должно находиться на одной линии с телом. При отдаче дисковая пила может отскочить назад, однако при соблюдении правил работы оператор в состоянии контролировать усилия отдачи.
- **В случае заклинивания пыльного полотна или завершения работы выключить пилу и удерживать инструмент в заготовке до остановки пыльного полотна.** Ни в коем случае не пытаться извлечь пилу из заготовки или отвести инструмент назад - это может привести к удару. При заклинивании необходимо определить и устранить причину зажатия пыльного полотна.
- **Перед включением пилы, находящейся в заготовке, выровнять полотно по центру пропила и убедиться в том, что зубья пилы не застряли в заготовке.** Пуск пилы с заклинившим пыльным полотном может привести к выскакиванию инструмента из заготовки или возникновению отдачи.
- **Во избежание отдачи вследствие заклинивания пыльного полотна при обработке крупноформатных заготовок (плит) необходимо надлежащим образом подпирать их.** Крупные плиты могут прогнуться под действием собственного веса. Плиты необходимо подпирать с обеих сторон - как вблизи пропила, так и у краев.
- **Использование затупленных и/или поврежденных пыльных полотен запрещено.** Пыльные полотна с затупленными или неправильно разведенными зубьями формируют слишком узкий пропил, что приводит к повышенному трению, зажатию полотна и отдаче.
- **Перед началом работы зафиксировать регулировки глубины и угла резки.** Попытка изменения регулировок во время работы пилы может привести к заклиниванию пыльного полотна и возникновению отдачи.
- **Соблюдать особую осторожность при резке «погружением» существующих стен и других объектов с ограниченным обзором.** Входящее в материал пыльное полотно может быть заблокировано скрытыми объектами (опасность отдачи).
- При прорезке пазов и канавок обязательно используйте толкатель, так как полотно пилы находится при этом вне Вашего поля зрения.



ПРАВИЛА ТЕХНИКИ БЕЗОПАСНОСТИ ПРИ РАБОТЕ С ЭЛЕКТРОЛОБЗИКАМИ

- Кроме данных правил техники безопасности, относящихся к описываемому изделию, обязательно соблюдать правила техники безопасности для применяемых электролобзиков.
- Категорически запрещается работать с поврежденным электролобзиком.
- Не допускать перегрузки электролобзика.



ВНИМАНИЕ: ИСПОЛЬЗОВАТЬ КАК ФРЕЗЕРОВОЧНЫЙ СТОЛ ТОЛЬКО В КОМПЛЕКТЕ С ПАРАЛЛЕЛЬНЫМ УПОРОМ АРТ. 6901000 ПРАВИЛА ТЕХНИКИ БЕЗОПАСНОСТИ ПРИ РАБОТЕ С ФРЕЗАМИ С ВЕРХНИМ РАСПОЛОЖЕНИЕМ ИНСТРУМЕНТА

- Кроме данных правил техники безопасности, относящихся к описываемому изделию, обязательно соблюдать правила техники безопасности для фрез с верхним расположением инструмента.
- Необходимо всегда быть готовым к тому, что во время фрезерования заготовка может неожиданно выйти из-под контроля и ударить оператора.
- **Рабочий стол запрещается использовать для дугового фрезерования!**
- **Во избежание возникновения отдачи и контакта руки с фрезой проводить фрезеровочные работы только с использованием параллельного фрезеровочного упора (арт. № 6901000), входящего в комплект принадлежностей.**
- Соблюдать правила монтажа параллельного фрезеровочного упора (арт. № 6901000), приведенные в руководстве по эксплуатации.
- Не использовать фрезеровочный инструмент мощностью выше 1800 Вт и напряжением питания более 230 В.
- Не использовать фрезеровочный инструмент с диаметром более 27 мм!
- Подача должна осуществляться только против направления вращения фрезы.
- **Подбор входящих в комплект поставки вкладных колец должен осуществляться в соответствии с размером фрезеровочного инструмента. Безопасная и надежная работа обеспечивается при использовании наименьшего из возможных колец.**
- **Использовать только заточенные, обслуженные и отрегулированные согласно инструкциям производителя фрезеровочные инструменты.**
- При эксплуатации оборудования и инструмента соблюдать минимальную и максимальную частоту вращения, а также направление вращения (указано на изделии, упаковке или в руководстве по эксплуатации).
- Следует помнить, что неправильное использование фрезеровочного инструмента, заготовок и приспособлений для ведения заготовки может привести к возникновению опасных ситуаций.
- При фрезеровании вблизи упора не приближать руки к фрезеровочному инструменту.
- Во время фрезерования по возможности в дополнение к параллельному упору использовать прижимные колодки.
- Во избежание опасных ситуаций с неконтролируемым опрокидыванием обеспечить подпирающие длинные заготовки на стороне приемки. Опора должны быть стабильной и иметь высоту, равную высоте рабочего стола (напр., использовать роликовую подставку с арт. № 6119973).
- Обрабатывать только заготовки, размер и масса которых позволяют осуществлять безопасное удержание и ведение их одним человеком.
- Подбирать частоту вращения в соответствии с инструментом и заготовкой. Точные данные относительно частоты вращения можно найти в руководстве по эксплуатации фрезы с верхним расположением инструмента.
- Соблюдать максимальные размеры заготовок (см. Технические характеристики).





RUS

ОБЪЕМ ПОСТАВКИ

Извлеките стол MASTER cut 1500 из коробки и проверьте полное наличие всех деталей, указанных на рисунках (рис. 1 и 2).

БАЗОВЫЙ МОНТАЖ

Сборка стола: Положите столешницу на ровную чистую поверхность. Прикрепите переднюю пару ножек и нижнюю распорку всеми крепежными деталями, как показано на рисунке. Следите за тем, чтобы оба запорных рычага были установлены в фиксаторных отверстиях и чтобы оба винта с рукояткой были надежно затянуты (рис. 3.1). Затем установите заднюю пару ножек и вторую нижнюю распорку. Далее закрепите обе поперечных распорки сначала на передней паре ножек, затем переведите заднюю пару ножек в верхнее положение и закрепите противоположные концы обеих поперечных распорок (рис. 3.2). Затем наденьте два ножных буфера с роликами на заднюю пару ножек, а два остальных – на переднюю пару ножек (рис. 3.3).

ВНИМАНИЕ: Следите за тем, чтобы указанные в инструкции крепежные детали были затянуты с таким усилием, чтобы стол складывался с легким сопротивлением. Всегда проверяйте, вошли ли оба предохранительных фиксатора в пазы и надежно ли затянуты винты с рукояткой.

Теперь можно поставить стол на ножки.

ВНИМАНИЕ: Следите за тем, чтобы не защемить руки при складывании и раскладывании стола и при поворачивании пластины машины.

Тиски: Установите тиски на столе станка, как показано на рисунке. Тиски можно монтировать с правой или левой стороны (рис. 4).

Предохранительный выключатель: Установите предохранительный выключатель на столе станка, как показано на рисунке (рис. 5).

Защитная крышка: Сначала осуществите монтаж отдельных деталей защитной крышки. Затем по направляющей вставьте держатель защитной крышки в алюминиевый профиль и затяните оба винта с внутренним шестигранником с помощью шестигранного ключа (рис. 6).

Зажим включения: Привяжите один конец шнура к отверстию зажима включения, а другой конец – к скобе защитной крышки (рис. 7).

Шток для перемещения деталей: Наденьте шток на держатель (рис. 8).

Угловой упор: Установите угловой упор, как показано на рисунке (рис. 9). В зависимости от высоты обрабатываемой детали может понадобиться изменение положения алюминиевого упора. При высоте обрабатываемой детали от 15 мм установите упор на ребро (рис. 9.1). При высоте обрабатываемой детали до 15 мм установите упор лежа (рис. 9.1). Угловой упор направляет детали, перемещаясь по направляющему пазу (рис. 9.3).

Параллельный упор: Установите держатель упора, как показано на рисунке (рис. 10.1). Вставьте оба винта и закрепите их квадратными гайками, не затягивая (рис. 10.2). Вставьте алюминиевый упор, как показано на рисунке, и затяните винты (рис. 10.3). Затем вставьте параллельный упор в направляющую и затяните винты с рукояткой (рис. 10.4).

ВНИМАНИЕ: Блокировка пластины машины: шестигранный ключ служит для предохранительной блокировки пластины машины, и перед каждой работой его необходимо вставлять в стол в положение «lock» (заблокировано), которое показано на рисунке (рис. 11).

Вставные кольца: Оба вставных кольца служат для вашей безопасности при фрезеровании сверху. Всегда выбирайте наименьшее вставное кольцо, подходящее для используемой фрезы (рис. 12).

Прихваты: Вставьте прихваты в просверленные отверстия. Прихваты в сочетании с тисками служат для фиксации обрабатываемых деталей.

СКЛАДЫВАНИЕ И РАСКЛАДЫВАНИЕ СТОЛА

ВНИМАНИЕ: Перед складыванием стола обязательно извлеките штепсельную вилку из розетки, а вилку устройства из предохранительного выключателя.

Складывание: Ослабьте оба винта с рукояткой настолько, чтобы можно было оттянуть и повернуть оба блокировочных рычага (рис. 14.1). Затем сложите стол в направлении, указанном стрелкой. В целях безопасности следите за тем, чтобы нога находилась на ножном буфере (как показано на рисунке), чтобы стол не скользил по поверхности (рис. 14.2). Ролики в ножных амортизаторах служат для легкой транспортировки (рис. 14.3).

Раскладывание: Крепко держите стол руками и поставьте ногу на ножной буфер, как показано на рисунке (рис. 15.1). Поворачивайте стол в направлении, указанном стрелкой, пока он не разложится полностью (рис. 15.2). Затем нажмите рукой на передний край стола, чтобы столешница вошла в пазы. Вставьте оба блокировочных рычага в отверстия и затяните оба винта с рукояткой (рис. 15.3).

ПОДГОТОВКА К УСТАНОВКЕ МАШИНЫ

ВНИМАНИЕ: В этом разделе описывается вскрытие и закрытие пластины машины перед работой. Эту процедуру необходимо выполнять при каждой смене машины.

Вскрытие пластины машины для монтажных работ: Извлеките шестигранный ключ из отверстия предохранительной блокировки. Поверните оба пластмассовых рычага вверх и слегка приподнимите пластину машины на рычагах. Поворачивайте пластину машины в отмеченном стрелкой направлении до вертикального положения, затем подвиньте ее вперед до упора. Затем поворачивайте пластину машины дальше, пока она не будет устойчиво лежать на столе (рис. 16).





RUS

ВНИМАНИЕ: Обязательно следите за тем, чтобы пальцы во время выполнения указанных манипуляций не попали под пластину машины (опасность ранения).

Закрытие пластины машины после монтажа машины: Слегка приподнимите пластину машины. Затем одновременно оттяните ее полностью назад и переведите в вертикальное положение до заднего упора. Удерживайте пластину машины на обоих пластмассовых рычагах и поверните ее в отмеченном стрелкой направлении, пока она не установится над пазами. Действуя сверху, введите пластину машины в пазы и закройте оба пластмассовых рычага. Вставьте шестигранный ключ в предохранительное гнездо, чтобы заблокировать пластину машины (рис. 17).



МОНТАЖ РУЧНОЙ ЦИРКУЛЯРНОЙ ПИЛЫ

Вскройте пластину машины в соответствии с рис. 16.

Доступные для использования ручные циркулярные пилы: Максимальные габариты доступных для использования ручных циркулярных пил см. на рис. 18. Используйте только ручные циркулярные пилы с клином, макс. диаметр полотна пилы 200 мм и макс. глубина разреза до 70 мм.

Монтаж и выравнивание ручной циркулярной пилы: Отодвиньте откидное ограждение ручной циркулярной пилы назад и установите машину по центру в прорезь для пилы. Ослабьте стопор глубины разреза ручной циркулярной пилы и установите пилу на полную глубину разреза (рис. 18.2). Затяните стопор глубины разреза. Выровняйте ручную циркулярную пилу таким образом, чтобы она была установлена по центру и параллельно прорези для пилы.

ВНИМАНИЕ: Проверьте расстояние от максимально выдвинутого вперед зубца полотна циркулярной пилы до передней кромки прорези для пилы. Это расстояние должно составлять меньше 20 мм.

Пример монтажа для машин с небольшими опорными пластинами.

Выровняв положение машины, сначала установите оба боковых упора таким образом, чтобы они по всей площади контактировали с опорной пластиной машины. Далее установите оба прихвата (рис. 18.3). Закрепите одну сторону опорной пластины. Для этого сначала установите угловой держатель с двумя боковыми упорами. Следите за тем, чтобы упоры по всей площади контактировали с опорной пластиной. Затем аналогичным образом установите угловой держатель с двумя боковыми упорами на противоположной стороне. Установите оба прихвата (рис. 18.4). Оба прихвата должны быть установлены как можно дальше по направлению к более длинной стороне опорной пластины.

Пример монтажа для машин с большими опорными пластинами.

Выровняв положение машины, сначала установите оба боковых упора таким образом, чтобы они по всей площади контактировали с опорной пластиной машины. Далее установите оба прихвата (рис. 18.5 c). Два боковых упора должны быть установлены как можно дальше по направлению к более длинной стороне опорной пластины (рис. 18.5 d). Установите угловой держатель с боковым упором и дополнительно зафиксируйте его винтом, шайбой, предохранительной шайбой и гайкой (рис. 18.5 b). Далее установите прихват. Затем аналогичным образом установите угловой держатель с боковым упором на противоположной стороне и дополнительно зафиксируйте его винтом, шайбой, предохранительной шайбой и гайкой (рис. 18.5 b). В заключение монтажа установите прихват (рис. 18.5 a).

Закройте и заблокируйте пластину машины в соответствии с рис. 17.

ВНИМАНИЕ: Проверьте еще раз, установлено ли полотно циркулярной пилы параллельно прорези для пилы, и при необходимости выровняйте ручную циркулярную пилу заново.

Подключение к электропитанию: Вставьте штепсельную вилку ручной циркулярной пилы в предохранительный выключатель, а удлинительный кабель, идущий от предохранительного выключателя, вставьте в штепсельную розетку (рис. 19.1). Удлинительный кабель не входит в комплект.

ВНИМАНИЕ: Перед первоначальным вводом в эксплуатацию нажмите автоматический тепловой выключатель! В случае отключения питания по причине превышения допустимого напряжения нажмите автоматический тепловой выключатель после 5 - 10 минут ожидания. После этого можно нажать переключатель ВКЛЮЧЕНИЯ/ВЫКЛЮЧЕНИЯ (рис. 19.2, 19.3).

Нажмите красную кнопку (ВЫКЛ.) на предохранительном выключателе. Затем прикрепите зажим включения к ручной циркулярной пиле (рис. 19.4). Нажмите зеленую кнопку (ВКЛ.) и проверьте, свободно ли движется полотно пилы в прорези для пилы (рис. 19.6), после чего снова нажмите красную кнопку (ВЫКЛ.) (рис. 19.7).

ВНИМАНИЕ: Как правило, при неиспользовании или складывании стола необходимо извлекать штепсельную вилку.

MASTER cut 1500 готов к работе.



СТАЦИОНАРНОЕ РАСПИЛИВАНИЕ С ПОМОЩЬЮ РУЧНОЙ ЦИРКУЛЯРНОЙ ПИЛЫ

ВНИМАНИЕ: Всегда работайте с защитной крышкой и используйте пылесос для удаления пыли в защитной крышке.

Распиливание с угловым упором

Введите угловой упор в направляющую (рис. 20.1). Следите за тем, чтобы черный конец упора проходил как можно ближе к защитной крышке, чтобы обеспечить подъем крышки (рис. 20.2). Оттяните угловой упор назад и положите обрабатываемую деталь рядом с угловым упором. Включите ручную циркулярную пилу с помощью кнопки на предохранительном выключателе. Как показано на рисунке, положите одну руку на угловой упор, а вторую руку на обрабатываемую деталь и двигайте ее в отмеченном стрелкой направлении к полотну циркулярной пилы (рис. 20.3), пока обрабатываемая деталь не будет полностью распилена. В завершение выключите ручную циркулярную пилу с помощью кнопки на предохранительном выключателе.

ВНИМАНИЕ: Всегда следите за тем, чтобы обе руки находились на достаточном расстоянии от полотна циркулярной пилы (опасность ранения).

ВНИМАНИЕ: Длина обрабатываемых деталей от центра (прорези для пилы) до скобы защитной крышки должна составлять не более 330 мм.





RUS

С помощью углового упора можно распиливать обрабатываемые детали под углом 0–65°. Для этого ослабьте винт с рукояткой, установите требуемый угол и снова затяните винт (рис. 20.4). Далее осуществите распиливание, как показано на рис. 20.1 - 20.3.

Распиливание с параллельным упором

Ослабив винт с рукояткой, вставьте параллельный упор в направляющую. Подвиньте параллельный упор к защитной крышке. Проверьте, чтобы алюминиевый упор ни в коем случае не выступал дальше, чем последний видимый зуб полотна пилы (рис. 21.1). В этом случае ослабьте крепежные винты, слегка оттяните упор назад и снова затяните винты. Далее установите требуемую ширину разреза и затяните винт с рукояткой. Включите ручную циркулярную пилу с помощью кнопки на предохранительном выключателе. Как показано на рисунке, двигайте обрабатываемую деталь в отмеченном стрелкой направлении к полотну циркулярной пилы (рис. 21.2), пока обрабатываемая деталь не будет полностью распилена. В завершение выключите ручную циркулярную пилу с помощью кнопки на предохранительном выключателе. При обработке узких деталей обязательно используйте штوك для перемещения деталей, входящий в комплект поставки (рис. 21.3).

ВНИМАНИЕ: Длина обрабатываемых деталей от центра (прорези для пилы) до параллельного упора должна составлять не более 375 мм, а от центра (прорези для пилы) до скобы защитной крышки – не более 330 мм (рис. 21.4).

Вертикальные разрезы со скосом

Для вертикального распиливания со скосом необходимо изменить положение ручной циркулярной пилы. Установите на ручной циркулярной пиле требуемый угол скоса. Отодвиньте откидное ограждение ручной циркулярной пилы назад и установите машину по центру в прорезь для пилы. Ослабьте стопор глубины разреза ручной циркулярной пилы и установите пилу на полную глубину разреза. Затяните стопор глубины разреза. Выровняйте ручную циркулярную пилу таким образом, чтобы она была установлена по центру и параллельно прорези для пилы (рис. 22.1, 22.2).

ВНИМАНИЕ: Проверьте расстояние от максимально выдвинутого вперед зубца полотна циркулярной пилы до передней кромки прорези для пилы. Это расстояние должно составлять меньше 20 мм (рис. 22.3).

Выровняв положение машины, сначала установите оба боковых упора таким образом, чтобы они по всей площади контактировали с опорной пластиной машины. Далее установите оба прихвата (рис. 22.4 а). Закрепите одну сторону опорной пластины. Для этого сначала установите угловой держатель с двумя боковыми упорами. Следите за тем, чтобы упоры по всей площади контактировали с опорной пластиной. Затем аналогичным образом установите угловой держатель с двумя боковыми упорами на противоположной стороне. Установите оба прихвата. Оба прихвата должны быть установлены как можно дальше по направлению к более длинной стороне опорной пластины (рис. 22.4 б). Указание: При использовании больших опорных пластин осуществите крепление в соответствии с инструкциями на стр. 15 (рис. 18.5). Еще раз проверьте, свободно ли движется полотно пилы в прорези (рис. 22.5).

Закройте и заблокируйте пластину машины в соответствии с рис. 17.

ВНИМАНИЕ: Проверьте еще раз, установлено ли полотно циркулярной пилы параллельно прорези для пилы, и при необходимости выровняйте ручную циркулярную пилу заново.

РАСПИЛИВАНИЕ С ПОМОЩЬЮ РУЧНОГО ЛОБЗИКА

Выровняйте положение ручного лобзика на пластине машины таким образом, чтобы полотно пилы проходило по центру отверстия для пилы (рис. 23.1). Установите ручной лобзик с помощью четырех боковых упоров и четырех прихватов, как показано на рисунке (рис. 23.2). Закройте и заблокируйте пластину машины в соответствии с рис. 17. Вставьте зажим включения в выключатель ручного лобзика, а штепсельную вилку – в предохранительный выключатель. При работе с ручным лобзиком всегда используйте защитную крышку (рис. 23.3).

ИСПОЛЬЗОВАНИЕ В КАЧЕСТВЕ РАБОЧЕГО СТОЛА

Стол MASTER cut 1500 оборудован 4 пластмассовыми прихватами. С их помощью можно гибко и безопасно зажимать и фиксировать обрабатываемые детали (рис. 24).

РЕГУЛИРОВКА ПЛАСТИНЫ МАШИНЫ

Высота пластины машины на рабочей пластине установлена на заводе-производителе таким образом, чтобы обеспечить скольжение обрабатываемой детали по площади рабочей пластины и пластины машины. При необходимости можно отрегулировать высоту пластины машины. Для этого ослабьте шесть контргайк. Затем выровняйте пластину машины вместе с рабочей пластиной с помощью шести регулировочных винтов и снова затяните контргайки. Перед каждой работой всегда проверяйте, затянуты ли шесть контргайк. Перед каждой работой всегда проверяйте, чтобы винты и контргайки на обоих держателях были затянуты до вхождения в пазы пластины машины (рис. 25).

СПЕЦИАЛЬНЫЕ ПРИНАДЛЕЖНОСТИ ДЛЯ MASTER cut 1500 ДВА ДОПОЛНИТЕЛЬНО УСТАНОВЛИВАЕМЫХ КЛИНА ПИЛЫ, АРТ. № 6903000 И 6904000, ДЛЯ ИСПОЛЬЗОВАНИЯ РУЧНОЙ ЦИРКУЛЯРНОЙ ПИЛЫ БЕЗ КЛИНА

ВНИМАНИЕ: Указанные здесь специальные принадлежности можно использовать исключительно со столом MASTER cut 1500.

УКАЗАНИЕ: Работа и обслуживание этих специальных принадлежностей будет описана далее и показана на рисунках, начиная со стр. 24.

ЦЕЛЕВОЕ ПРИМЕНЕНИЕ

Оба клина пилы позволяют использовать ручную циркулярную пилу без клина.

Клин 6903000 предназначен для использования ручных циркулярных пил с максимальным диаметром 160 мм и шириной разреза от минимум 2,4 мм до максимум 2,8 мм.

Клин 6904000 предназначен для использования ручных циркулярных пил с максимальным диаметром 200 мм, шириной разреза от минимум 2,4 мм до максимум 2,8 мм и максимальной глубиной разреза 66 мм.

ВНИМАНИЕ: При использовании специальных принадлежностей обязательно соблюдайте общие инструкции по технике безопасности, инструкции по безопасности, касающиеся ручных циркулярных пил, и указания в оригинальной инструкции по эксплуатации ручной циркулярной пилы без клина.





RUS

КЛИНЬЯ, АРТ. № 6903000 И 6904000

Клин, арт. № 6903000, включает следующие компоненты: 1 клин (для полотна циркулярной пилы диаметром макс. 160 мм), 1 крепление клина (длинная конструкция), 1 установочный калибр (рис. А).

Клин, арт. № 6904000, включает следующие компоненты: 1 клин (для полотна циркулярной пилы диаметром макс. 200 мм), 1 крепление клина (короткая конструкция), 1 установочный калибр (рис. В).

ВНИМАНИЕ: Далее описана установка и эксплуатация клина арт. № 6903000 для ручных циркулярных пил с диаметром полотна макс. 160 мм.
Установка и эксплуатация клина арт. № 6904000 для ручных циркулярных пил с диаметром полотна макс. 200 мм осуществляется таким же образом. Однако при использовании этого клина возможна обработка деталей высотой до 60 мм.

МОНТАЖ КЛИНА

Вскройте пластину машины в соответствии с рис. 16 (рис. С.1). Установите крепежный стержень с крепежными деталями. Не затягивайте соединение (рис. С.2). Закройте пластину машины (рис. С.3). Вставьте клин примерно на 2 см сверху в паз крепежного стержня. Следите за тем, чтобы клин, как показано стрелкой на рисунке, был повернут до упора в пластину машины (т. е. чтобы он был установлен вертикально). Затяните винт с внутренним шестигранником (рис. С.4, С.5). Снова откройте пластину машины в соответствии (рис. С.6).

МОНТАЖ РУЧНОЙ ЦИРКУЛЯРНОЙ ПИЛЫ

Отодвиньте откидное ограждение ручной циркулярной пилы назад и установите машину по центру в прорезь для пилы. Ослабьте стопор глубины разреза ручной циркулярной пилы и установите пилу на полную глубину разреза. Затяните стопор глубины разреза.

ВНИМАНИЕ: Проверьте расстояние от максимально выдвинутого вперед зубца полотна циркулярной пилы до передней кромки прорези для пилы. Это расстояние должно составлять меньше 20 мм.

Выверните переднюю сторону ручной циркулярной пилы, установив ее вровень с отметкой «0» на опорной пластине пилы и вровень с обеими вспомогательными линиями маркировки на пластине машины. На задней стороне ручной циркулярной пилы установите полотно пилы таким образом, чтобы оно находилось по центру клина (рис. D.1). **Указание:** лучше всего проверять правильность выравнивания, смотря сзади клина в направлении полотна пилы, поскольку материал полотна толще, чем материал клина. Выверните положение ручной циркулярной пилы, сначала установите оба боковых упора таким образом, чтобы они по всей площади контактировали с опорной пластиной машины. Далее установите оба прихвата (рис. D.2).

ВНИМАНИЕ: Проверьте еще раз, установлено ли полотно циркулярной пилы по центру клина, в противном случае выровняйте ручную циркулярную пилу заново.

Закрепите вторую сторону опорной пластины. Для этого сначала установите угловой держатель с двумя боковыми упорами. Следите за тем, чтобы упоры по всей площади контактировали с опорной пластиной. Затем аналогичным образом установите угловой держатель с двумя боковыми упорами на противоположной стороне. Установите оба прихвата (рис. D.3). Оба прихвата должны быть установлены как можно дальше по направлению к более длинной стороне опорной пластины. **Указание:** другие варианты крепления для других опорных пластин см. на стр. 13 - 15.

Регулировка безопасного расстояния между клином и полотном пилы с помощью установочного калибра.

Закройте пластину машины (рис. E.1). Осуществите монтаж частей на клине, указанных на рисунке (рис. E.2). Винт и гайку с накаткой, соединенные с клином, затяните накрепко, а винт и гайку с накаткой, находящиеся спереди корпуса, соедините, не затягивая (рис. E.3). С помощью шестигранного ключа ослабьте крепление клина (рис. E.4). В вертикальном положении переместите клин вниз к полотну пилы (рис. E.5). Двигайте клин вниз до тех пор, пока, по крайней мере, один зуб полотна пилы не упрется в корпус установочного калибра (рис. E.6). Затяните переднюю гайку с накаткой (рис. E.6). После затягивания винта с внутренним шестигранником между клином и полотном пилы устанавливается безопасное расстояние макс. 5 мм (рис. E.7). В заключение отвинтите установочный калибр от клина (рис. E.8).

ВНИМАНИЕ: Проверьте еще раз, установлено ли полотно циркулярной пилы по центру клина (рис. E.8) и соблюдено ли безопасное расстояние макс. 5 мм между клином и полотном пилы (рис. E.6), в противном случае выровняйте ручную циркулярную пилу заново.

ВНИМАНИЕ: Перед каждой работой всегда проверяйте, прочно ли затянуты клин и крепежные детали.

Заблокируйте пластину машины в соответствии с рис. 17. Стол готов к стационарному распиливанию, по этому поводу см. пункт «Стационарное распиливание с помощью ручной циркулярной пилы».

Изменение глубины разреза

При изменении глубины разреза ручной циркулярной пилы необходимо изменять высоту установки клина, чтобы обеспечить безопасное расстояние макс. 5 мм между клином и полотном пилы. Сначала ослабьте клин с помощью шестигранного ключа. Установите на требуемую глубину разреза ручной циркулярной пилы. Затяните стопор глубины разреза. Прикрепите установочный калибр и установите положение клина в соответствии с рис. E.1 - E.8.

Вертикальные разрезы со скосом

Для вертикального распиливания со скосом необходимо изменить положение ручной циркулярной пилы. Установите на ручной циркулярной пиле требуемый угол скоса. Отодвиньте откидное ограждение ручной циркулярной пилы назад и установите машину по центру в прорезь для пилы. Ослабьте стопор глубины разреза ручной циркулярной пилы и установите пилу на полную глубину разреза. Затяните стопор глубины разреза (рис. F.1, F.2). Ослабьте винт с внутренним шестигранником и поворачивайте клин, пока он не установится четко по центру по отношению к полотну циркулярной пилы (рис. F.3).

ВНИМАНИЕ: Проверьте расстояние от максимально выдвинутого вперед зубца полотна циркулярной пилы до передней кромки прорези для пилы. Это расстояние должно составлять меньше 20 мм (рис. F.4).

Затяните винт с внутренним шестигранником (рис. F.5).

ВНИМАНИЕ: Выверните полотно пилы параллельно к прорези для пилы, одновременно следя за тем, чтобы полотно пилы было установлено по центру по отношению к клину.





RUS

Далее установите оба боковых упора таким образом, чтобы они по всей площади контактировали с опорной пластиной машины. Затем установите оба прихвата. Закрепите вторую сторону опорной пластины. Для этого сначала установите угловой держатель с двумя боковыми упорами. Следите за тем, чтобы упоры по всей площади контактировали с опорной пластиной. Затем аналогичным образом установите угловой держатель с двумя боковыми упорами на противоположной стороне. Установите оба прихвата. Оба прихвата должны быть установлены как можно дальше по направлению к более длинной стороне опорной пластины (рис. G).

Регулировка безопасного расстояния между клином и полотном пилы с помощью установочного калибра.

Закройте пластину машины (рис. H.1). Осуществите монтаж частей на клине, указанных на рисунке (рис. H.2). Винт и гайку с накаткой, соединенные с клином, затяните накрепко, а винт и гайку с накаткой, находящиеся спереди корпуса, соедините, не затягивая (рис. H.3). С помощью шестигранного ключа ослабьте крепление клина (рис. H.4). Подвиньте клин к полотну пилы под тем же углом, под которым установлено полотно пилы (рис. H.5). Подвигайте клин вниз до тех пор, пока, по крайней мере, один зуб полотна пилы не упрется в корпус установочного калибра (рис. H.6). Затяните переднюю гайку с накаткой (рис. H.6). После затягивания винта с внутренним шестигранником между клином и полотном пилы устанавливается безопасное расстояние макс. 5 мм (рис. H.7). В заключение отвинтите установочный калибр от клина. Заблокируйте пластину машины в соответствии с рис. 17 и еще раз проверьте, свободно ли движется полотно пилы (рис. I).

ВНИМАНИЕ: Проверьте еще раз, установлено ли полотно циркулярной пилы по центру клина (рис. I) и соблюдено ли безопасное расстояние макс. 5 мм между клином и полотном пилы (рис. H.6), в противном случае выровняйте ручную циркулярную пилу заново.

ВНИМАНИЕ: Перед каждой работой всегда проверяйте, прочно ли затянуты клин и крепежные детали.

Стол готов к стационарному распиливанию, по этому поводу см. пункт «Стационарное распиливание с помощью ручной циркулярной пилы».

Гарантия

Уважаемый покупатель!

Вы приобрели высококачественное изделие фирмы wolcraft®, работа с которым доставит Вам удовольствие. Продукция wolcraft® соответствует высоким техническим стандартам и перед поступлением в продажу проходит длительный путь разработки и тестирования. Регулярное тестирование и контроль во время серийного производства обеспечивают высокое качество продукции.

Срок гарантии на приобретенный Вами продукт wolcraft® составляет 10 лет со дня покупки при условии его эксплуатации исключительно в бытовых целях. Гарантия распространяется только на недостатки самого предмета покупки, вызванные дефектами материала и производства. Гарантия не действует в отношении дефектов и недостатков, возникших вследствие неправильной эксплуатации или ненадлежащего технического обслуживания продукта. Кроме этого, гарантия не распространяется на обычный износ, а также на дефекты и недостатки, известные покупателю при заключении договора купли-продажи.

Гарантийные требования могут предъявляться исключительно при наличии счета/кассового чека.

Гарантия, предоставляемая wolcraft®, не ограничивает Ваши законные права потребителя (право требовать выполнения договора, право на односторонний отказ от выполнения договора, право требовать снижения покупной цены вследствие обнаруженных недостатков, право требовать возмещения ущерба или затрат).

Заявление о соответствии товара по EG - директиве о машинах 2006/42/Европейского сообщества, приложение II А.

Настоящим фирма wolcraft GmbH в D-56746 Kempenich, Wolff Str. 1, Германия, заявляет, что этот продукт (MASTER cut 1500) отвечает директиве 2006/42/Европейского сообщества. TUEV Rheinland LGA Products GmbH, Tillystrasse 2, 90431 Nürnberg. BM: 60087567 0001 Соответствует следующим нормам: DIN EN 60745-1, DIN EN 60745-2-5, DIN EN 60745-2-11

Кемпених, 02.08.2013

Михаил Баузелер

Уполномоченное лицо для подписания документов соответствия и составления технической документации.
(руководство фирмой/техника/логистика/wolcraft GmbH)



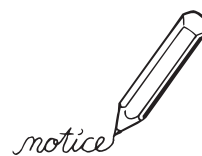

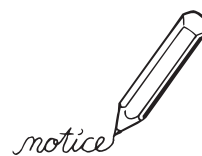



DE NL GB

wolfcraft® GmbH

Wolff-Straße 1
56746 Kempenich
GERMANY

DE

Service-Hotline:

00 49 (0) 2655 51 280

Fax: 00 49 (0) 2655 502 080

technical.Service@wod.wolfcraft.com

NL

Tel.: 00 49 (0) 2655 51 324

Fax: 00 49 (0) 2655 502 324

customernl@wolfcraft.com

AT TR SI HU MK MT

wolfcraft® GmbH

Hauffgasse 3-5

1110 Wien

Tel. 00 43 (1) 7 48 08 08 - 0

Fax 00 43 (1) 7 48 08 08 - 11

Kundendienst@wolfcraft.com

FR BE LU

wolfcraft® s.a.r.l.

1 rue d'Aurion

F-93 113 Rosny sous Bois Cedex

FR

Téléphone 00 33 (0) 1 48 12 29 30

Téléfax 00 33 (0) 1 48 12 15 40

customerservicefrance@wolfcraft.com

BE LU

Tel.: 0033 148 12 29 43

Fax: 0033 148 12 15 46

customerbelux@wolfcraft.com

CH

m&b AG Verkaufssupport

Bahnhofstraße 25

Postfach

CH-5647 Oberrüti

Tel. 00 41 - 41 - 7 41 77 66

Fax 00 41 - 41 - 7 41 65 20

mail@verkaufssupport.ch

CZ SK

ELNAS s.r.o.

Oblekovice 394

CZ-67181 Znojmo

Tel. 00 420 - 515 - 22 01 26

Fax 00 420 - 515 - 24 43 47

info@elnas.cz

IT

wolfcraft® srl.

Casella Postale 159

Via San Francesco (Centro le Piazze)

22066 Mariano Comense (Co)

Tel. 00 39 - 31 - 750 900

Fax 00 39 - 31 - 750 881

servizioclienti@wolfcraft.com

S N

Tel.: 00 43 (1) 7 48 08 08-0

00 49 (0) 2655 - 51 491

Fax: 00 49 (0) 2655 - 502 491

technical.Service@wod.wolfcraft.com

Kundendienst@woaut.wolfcraft.com

FI

Göran Furuskär

Saavikatu 1A

FI-20780 Kaarina

Tel. + 358 (0)2 2431230

Fax + 358 (0)2 2425811

DK

Tyskland:

wolfcraft® GmbH

Wolff-Straße 1

D-56746 Kempenich

Tel. 00 49 - 26 55 51 0

Fax 00 49 - 26 55 51 180

e-mail: customerservice@wolfcraft.com

(correspondence in English)

E

wolfcraft® España S.L.

Unipersonal

C/ Alcalde Ángel Arroyo Nº 10, 2º, oficina 3

28904 Getafe (Madrid)

Teléfono 00 34-902 197 119

Fax 00 34-902 197 120

Atencioncliente@woe.wolfcraft.com

HU

Dinocoop Kft.

Radvány utca 24

1118 Budapest XI.

Telefon: 0036 - 1 - 319 - 3064

Telefax: 0036 - 1 - 319 - 3066

dinocoop@dinocoop.hu

P

Aquemofer - Imp. Exp., Lda.

Estrada Nacional nº. 10 Km 107,08

Porto Alto

2135-407 SAMORA CORREIA

Tel.: + 351 263 659 290

Fax.: + 351 263 659 299

bricolage@aquemofer.pt

PL UA LT LV EST BY

P.H.U. "ADA"

Tomasz Drazkiewicz

ul. Gorkiego 61/9

92-519 Łódź

Telefon: 0048 - 42- 6727481

Telefax: 0048 - 42- 6725491

adawoc@eta.pl

IL

Craftools Ltd.

12 Bayit Va Gan Str.

IL - 59417 Bat Yam

Israel

Goldman@ledico.com

GR CY

Mavrofidopoulos S.A

Technical and Commercial Company

12, Papastratou & Asklipiou, Str.

185 45 Piraeus

Telefon: 0030 - 2104136155

Telefax: 0030 - 2104137692

info@mavrofidopoulos.gr

HR

Manal d.o.o.

Velimira Skorpika 1 a

10090 Zagreb

Telefon: 00385 - 1 - 3466400

Telefax: 00385 - 1 - 3466412

manal@manal.hr

RO MD

Steinel Distribution s.r.l.

Parc Industrial Metrom Str. Carpaților nr. 60

RO - 500269 Brasov

Telefon: +40 (0) 268 530 000

Telefax: +40 (0) 268 531 111

info@steinel.ro

AL

SLAV GmbH

Tzar Osoboditel 331

9000 Varna

Telefon: 00 359 - 52 - 739072

Telefax: 00 359 - 52 - 739073

office@wolfcraft.bg

GB MN

Mi-lumen d.o.o.

Dositejeva 176

36000 Kraljevo

Telefon: 00381 - 36 - 231081

Telefax: 00381 - 36 - 312867

milumen@tron-inter.net

ALB

EIG Sh.p.k.

Frigoriferi Metalik

Rr. Siri Kora

4000 Tirana

Telefon: 00355 4 250125

Telefax: 00355 4 259501

info@extra.al

RUS

Centroinstrument

12351 Moskau

Molodogwardeskaja Ul. 61

Tel.: (495) 730 - 80 - 70

Fax: (495) 730 - 80 - 75

Centroinstrument-Ural

454036 Tscheljabinsk

Pervomaiskaja Ul. 1-a

Tel.: (351) 245-04-85, 86

DE Technische Änderungen vorbehalten

GB We reserve the right for technical modifications

FR Modifications réservées

E Salvo modificaciones

NL Veranderingen voorbehouden

IT Salvo modifiche

P Direito reservado a alterações técnicas

GR Άνδριγγερ φορβηδολες

S Rätt till ändringar förbehålles

FI Oikeus teknisiin muutoksiin pipädetää

N Det tas forbehold om tekniske endringer

PL wszelkie zmiany zastrzezone

GR Επιφουλασσόμαστε για κάθε τεχνική αλλαγή

TR wolfcraft® üründe teknik deęişiklikler yarıabilir

CZ Technické změny vyhrazeny

H Műszaki változtatás joga fenntartva

RO Modificări tehnice rezervate

RU Запасено право за технические промени

HR Pridržano pravo tehničkih izmjena

RUS Производитель оставляет за собой право на технические изменения





wolcraft® GmbH
Wolff-Str. 1
D-56746 Kempenich
Germany
www.wolcraft.com

