

**TEKA**

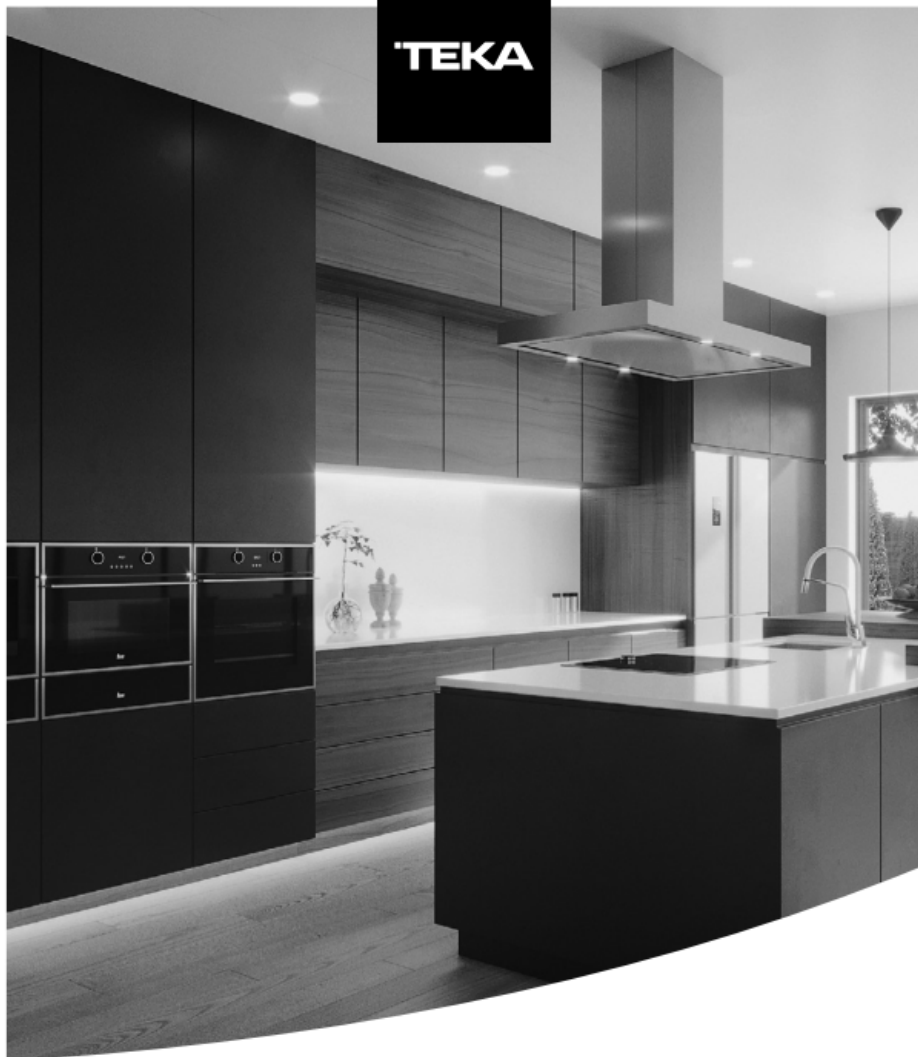

Manual de utilizare  
MSEG 620 BK-SS

[www.teka.com](http://www.teka.com)

Cuptor cu microunde

# **MANUAL DE INSTRUCȚIUNI**

## **MODEL: MSEG 620 BK-SS**

**Citiți cu atenție acest manual de instrucțiuni înainte de a utiliza cuptorul cu microunde și păstrați-l într-un loc sigur.**

Dacă respectați instrucțiunile, veți putea utiliza cuptorul o perioadă îndelungată.

**PĂSTRAȚI ACESTE INSTRUCȚIUNI ÎNTR-UN LOC SIGUR**

## MĂSURI DE PRECAUȚIE PENTRU EVITAREA POSIBILEI EXPUNERI LA ENERGIA EXCESIVĂ GENERATĂ DE MICROUND

- (a) Nu încercați să utilizați acest cuptor cu ușa deschisă, deoarece acest lucru poate duce la expunerea dăunătoare la energia generată de microunde. Este important să nu distrugeți sau să modificați dispozitivele de blocare de siguranță.
- (b) Nu așezați niciun obiect între partea frontală a cuptorului și ușa și nu lăsați să se acumuleze murdărie sau reziduuri de detergent pe suprafețele de etanșare.
- (c) AVERTIZARE: Dacă ușa sau garniturile ușii sunt deteriorate, cuptorul nu trebuie să fie pus în funcțiune până când nu a fost reparat de o persoană competentă.

### ANEXĂ

Dacă aparatul nu este păstrat curat, suprafața acestuia se poate deteriora și poate reduce durata de viață a acestuia. Există, de asemenea, riscul de a se crea o situație periculoasă.

### Specificații

Model:	MSEG 620 BK-SS
Tensiune nominală:	230V~50Hz
Putere nominală de intrare (microunde):	1250 W
Putere nominală de ieșire (microunde):	800 W
Putere nominală de intrare (Grill):	1000 W
Capacitatea cuptorului:	20 l
Diametrul platoului rotativ:	245 mm
Dimensiuni externe:	595x343,5x382 mm
Greutatea netă:	Aproximativ 14,7 kg

### CONSUMUL DE ENERGIE

Informații despre produs pentru consumul de energie și durata maximă pentru a comuta la modul cu consum redus de energie.

---

Modul standby	0,8 W
Timpul maxim necesar pentru ca cuptorul să comute automat la modul sau starea cu consum redus de energie.	20 minute

---

## **AVERTISMENTE ȘI INSTRUCȚIUNI IMPORTANTE DE SIGURANȚĂ**

Pentru a reduce riscul de incendiu, electrocutare, accidentare sau expunere la energia excesivă generată de cuptorul cu microunde atunci când utilizați aparatul, respectați măsurile de siguranță de bază, inclusiv cele de mai jos:

1. Avertizare: Lichidele și alte alimente nu trebuie încălzite în recipiente sigilate, deoarece pot exploda.
2. Avertizare: Este periculos pentru oricine altcineva decât o persoană competentă să efectueze orice operațiune de service sau reparație care implică îndepărtarea unui capac care oferă protecție împotriva expunerii la energia generată de microunde.
3. Acest aparat poate fi utilizat de copiii cu vârsta de peste 8 ani și de persoanele cu capacități fizice, senzoriale sau mintale reduse sau fără experiență și cunoștințe în acest sens numai dacă acestea sunt supravegheate sau dacă au fost instruite cu privire la utilizarea aparatului într-un mod sigur și înțeleg pericolele implicate. Nu permiteți copiilor să se joace cu aparatul. Operațiunile de curățare și întreținere care îi revin utilizatorului nu trebuie efectuate de către copii decât dacă au peste 8 ani și sunt supravegheați.
4. Nu lăsați aparatul și cablul acestuia la îndemâna copiilor cu vârsta sub 8 ani.
5. Folosiți numai ustensile care sunt adecvate pentru utilizare în cuptoare cu microunde.
6. Cuptorul trebuie curățat regulat și toate depunerile de alimente trebuie eliminate.

7. Citiți și respectați cele menționate în: „MĂSURI DE PRECAUȚIE PENTRU EVITAREA POSIBILEI EXPUNERI LA ENERGIA EXCESIVĂ GENERATĂ DE MICROUNDRE”.

8. Când încălziți alimente în recipiente de plastic sau hârtie, supravegheați aparatul deoarece există riscul de aprindere.

9. Dacă se degajă fum, opriți sau deconectați aparatul și țineți ușa închisă pentru a înăbuși flăcările.

10. Nu preparați prea mult mâncarea.

11. Nu utilizați cavitatea cuptorului pentru depozitare.

Nu depozitați articole, cum ar fi pâine, biscuiți etc. în cuptor.

12. Scoateți clemele și mânerele metalice din recipientele/pungile de hârtie sau de plastic înainte de a le introduce în cuptor.

13. Instalați sau amplasați acest cuptor numai în conformitate cu instrucțiunile de instalare furnizate.

14. Ouăle în coajă și ouăle întregi fierte nu trebuie încălzite în cuptoare cu microundre, deoarece acestea pot exploda, chiar și după ce încălzirea cu microundre s-a încheiat.

15. Acest aparat este destinat utilizării casnice sau în condiții similare, cum ar fi:

- zonele de bucătărie pentru personalul din magazine, birouri și alte medii de lucru;
- clienții din hoteluri, moteluri și alte spații de tip rezidențial;
- ferme;
- spații care oferă cazare și mic dejun.

16. În cazul în care cablul de alimentare este deteriorat, acesta trebuie să fie înlocuit de producător, de agentul de service al

acestui sau de persoane calificate în mod similar, pentru a evita pericolele.

17. Nu depozitați și nu folosiți acest aparat în aer liber.

18. Nu utilizați acest cuptor lângă apă, într-un subsol umed sau lângă o piscină.

19. Temperatura suprafețelor accesibile poate fi ridicată în timpul funcționării aparatului. Suprafețele se pot încălzi în timpul utilizării. Poziționați cablul în așa fel încât să nu intre în contact cu suprafața încălzită și nu acoperiți orificiile de aerisire ale cuptorului.

20. Nu lăsați cablul să atârne peste marginea mesei sau a blatului.

21. Nemenținerea aparatului într-o stare curată poate duce la deteriorarea suprafeței care ar putea afecta durata de funcționare a aparatului și poate duce la o situație periculoasă.

22. Conținutul biberoanelor și a borcanelor cu mâncare pentru bebeluși trebuie agitat sau amestecat și temperatura verificată înainte de consum, pentru a evita producerea de arsuri.

23. Încălzirea la microunde a băuturilor poate duce la o fierbere eruptivă întârziată, prin urmare trebuie să aveți grijă atunci când manevrați recipientul.

24. Acest aparat nu este destinat utilizării de către persoane (inclusiv copii) care au capacități fizice, senzoriale sau mintale reduse sau care nu au experiența și cunoștințele necesare decât dacă sunt supravegheate sau au fost instruite cu privire la utilizarea aparatului de către o persoană responsabilă de siguranța lor.

25. Copiii trebuie supravegheați pentru a vă asigura că nu se joacă cu aparatul.

26. Acest aparat nu este conceput pentru utilizare cu un timer extern sau cu un sistem de control la distanță independent.

27. Piesele accesibile pot deveni fierbinți în timpul utilizării. Nu permiteți accesul copiilor în zona din apropierea aparatului.
28. Nu utilizați aparate de curățat cu abur.
29. În timpul utilizării, aparatul devine fierbinte. Trebuie să fiți atenți pentru a evita atingerea rezistențelor electrice din interiorul cuptorului.
30. Utilizați numai sonda de temperatură recomandată pentru acest cuptor. (pentru cuptoarele prevăzute cu o funcție de utilizare a unei sonde de detectare a temperaturii.)
31. AVERTIZARE: Aparatul și piesele sale accesibile devin fierbinți în timpul utilizării. Trebuie să fiți atenți pentru a evita atingerea rezistențelor electrice. Copiii sub 8 ani trebuie ținuti la distanță de aparat dacă nu sunt supravegheați în permanență.
32. Cuptorul cu microunde trebuie să funcționeze cu ușa decorativă deschisă. (la cuptoarele cu ușa decorativă.)
33. Suprafața unui dulap de depozitare se poate încălzi.

## CITIȚI CU ATENȚIE ȘI PĂSTRAȚI PENTRU CONSULTĂRI VIITOARE

### **Pentru a reduce riscul de accidentare la utilizarea instalației de împământare**

#### **PERICOL**

Pericol de electrocutare  
Atingerea unora dintre componentele interne poate provoca vătămări corporale

grave sau deces. Nu dezasmblați aparatul.

#### **AVERTIZARE**

Pericol de electrocutare  
Utilizarea necorespunzătoare

a instalației de împământare poate duce la electrocutare.

Nu conectați aparatul la priză până când nu este instalat și împământat corespunzător.

Acest aparat trebuie legat la pământ. În cazul unui scurtcircuit electric, împământarea reduce riscul de electrocutare prin furnizarea unei căi de evacuare pentru curentul electric.

Acest aparat este echipat cu un cablu cu un conductor de împământare și un ștecăr cu împământare. Ștecărul trebuie să fie conectat la o priză instalată și împământată corespunzător.

Consultați un electrician calificat sau un tehnician de service dacă instrucțiunile de împământare nu sunt complet înțelese sau dacă aveți îndoieli cu privire la

împământarea corectă a aparatului.

Dacă este necesar un prelungitor, utilizați numai un prelungitor cu 3 fire.

1. Aparatul este furnizat cu un cablu de alimentare scurt pentru a reduce riscurile care rezultă din încurcarea sau împiedicarea de un cablu mai lung. Dacă se utilizează un cablu lung sau un prelungitor:

1) Puterea nominală indicată pe cablu sau prelungitor trebuie să fie cel puțin la fel de mare ca puterea nominală a aparatului.

2) Prelungitorul trebuie să fie un cablu cu 3 fire de împământare.

3) Cablul lung trebuie poziționat astfel încât să nu se atârne peste blat sau masă, unde poate fi tras de copii sau de care vă puteți împiedica din greșeală.

## **CURĂȚARE**

Asigurați-vă că ați deconectat aparatul de la sursa de alimentare.

1. Curățați cavitatea cuptorului după utilizare cu o lavetă ușor umezită.
2. Curățați accesoriile în apă cu puțin detergent de vase.
3. Cadrul ușii și garnitura și părțile învecinate trebuie curățate cu atenție cu o cârpă umedă atunci când sunt murdare.
4. Nu folosiți produse de curățare abrazive sau raclete metalice ascuțite pentru a curăța ușa de sticlă, deoarece acestea pot zgâria suprafața, ceea ce poate duce la spargerea sticlei.
5. Sfat de curățare - Pentru curățarea mai ușoară a pereților cavității pe care alimentele gătite le pot atinge: puneți o jumătate de lămâie într-un castron, adăugați 300 ml (1/2 cană) de apă și încălziți la 100% din puterea cuptorului cu microunde timp de 10 minute. Ștergeți cuptorul cu o lavetă moale și uscată.

# USTENSILE

## ATENȚIE

Pericol de accidentare  
Este periculos pentru  
oricine altcineva decât  
o persoană  
competentă să  
efectueze orice  
operațiune de service  
sau reparație care  
implică îndepărtarea  
unui capac care oferă  
protecție împotriva  
expunerii la energia  
generată de  
microunde.

Consultați instrucțiunile din secțiunea  
„Materiale pe care le puteți utiliza în cuptorul  
cu microunde sau care trebuie evitate în  
cuptorul cu microunde”.

Este posibil să existe anumite ustensile  
nemetalice care nu sunt sigure pentru  
utilizarea în cuptorul cu microunde. Dacă  
aveți îndoieli, puteți testa ustensila în cauză  
urmând procedura de mai jos.

### Testarea ustensilelor:

1. Umpleți un recipient sigur pentru utilizarea în cuptorul cu microunde cu 1 cană de apă rece (250 ml) împreună cu ustensila în cauză.
2. Fierbeți la putere maximă timp de 1 minut.
3. Atingeți cu atenție ustensila. Dacă ustensila goală este caldă, nu o utilizați pentru gătitul în cuptorul cu microunde.
4. **Nu depășiți timpul de gătire de 1 minut.**

### Materiale pe care le puteți utiliza în cuptorul cu microunde

Ustensile	Observații
Tavă pentru rumenire	Respectați instrucțiunile producătorului. Partea inferioară a tăvii pentru rumenire trebuie să fie la cel puțin 5 mm (3/16 inch) deasupra suportului rotativ. Utilizarea necorespunzătoare poate provoca spargerea suportului rotativ.
Veselă	Numai cele care sunt sigure pentru utilizare în cuptorul cu microunde. Respectați instrucțiunile producătorului. Nu utilizați vase crăpate sau ciobite.
Borcane de sticlă	Scoateți întotdeauna capacul. Utilizați numai pentru a încălzi alimentele până când devin calde. Cele mai multe borcane de sticlă nu sunt rezistente la căldură și se pot sparge.
Vase din sticlă	Vase din sticlă rezistentă la căldură (de yena). Asigurați-vă că nu există ornamente metalice. Nu utilizați vase crăpate sau ciobite.

---

Pungi de gătit pentru cuptor	Respectați instrucțiunile producătorului. Nu închideți cu clema metalică. Faceți găuri pentru a permite aburilor să iasă.
Farfuri și pahare de hârtie	A se utiliza numai pentru gătit/încălzire pe termen scurt. Nu lăsați cuptorul nesupravegheat în timpul funcționării.
Prosoape de hârtie	Folosiți pentru a acoperi alimentele pentru reîncălzire și absorbția grăsimilor. A se utiliza numai pentru gătit pe termen scurt, sub supraveghere.

---

Hârtie pergament	Utilizați ca și capac pentru a preveni stropirea sau pentru a găti la abur.
Plastic	Numai cele care sunt sigure pentru utilizare în cuptorul cu microunde. Respectați instrucțiunile producătorului. Trebuie să fie etichetat „Sigur pentru cuptorul cu microunde”. Unele recipiente din plastic se înmoaie, pe măsură ce alimentele din interior se încălzesc. „Pungile de fierbere” și pungile de plastic închise etanș trebuie tăiate sau găurite (pentru a permite aburilor să iasă) conform instrucțiunilor ambalajului.
Folie de plastic	Numai cele care sunt sigure pentru utilizare în cuptorul cu microunde. Se utilizează pentru a acoperi alimentele în timpul procesului de preparare pentru a reține umiditatea. Așezați folia de plastic astfel încât să nu atingă alimentele.
Termometre	Numai cele care sunt sigure pentru utilizare în cuptorul cu microunde (termometre pentru carne și dulciuri).
Hârtie cerată	Utilizați ca și capac pentru a preveni stropirea și pentru a reține umezeala.

### **Materiale care trebuie evitate în cuptorul cu microunde**

<b>Ustensile</b>	<b>Observații</b>
Tavă din aluminiu	Poate provoca formarea de arcuri electrice. Transferați alimentele într-un vas sigur pentru cuptorul cu microunde.
Cutie de carton pentru alimente cu mâner metalic	Poate provoca formarea de arcuri electrice. Transferați alimentele într-un vas sigur pentru cuptorul cu microunde.
Ustensile metalice sau cu inserții metalice	Metalul protejează alimentele de energia generată de microunde. Inserțiile metalice pot provoca formarea de arcuri electrice.
Cleme metalice	Pot provoca formarea de arcuri electrice și incendiu în cuptor.
Pungi de hârtie	Pot provoca un incendiu în cuptor.
Spumă din plastic	Spuma din plastic poate topi sau contamina lichidul din interior atunci când este expusă la temperaturi ridicate.
Lemn	Lemnul se va usca atunci când este utilizat în cuptorul cu microunde și se poate sparge sau crăpa.

# INSTALAREA CUPTORULUI

## DENUMIRILE PIESELOR ȘI ACCESORIILOR CUPTORULUI

Scoateți cuptorul și toate materialele din cutie și din cavitatea cuptorului.

Cuptorul este furnizat cu următoarele accesorii:

Tavă din sticlă	1
Ansamblu inel placă turnantă	1
Manual de utilizare	1

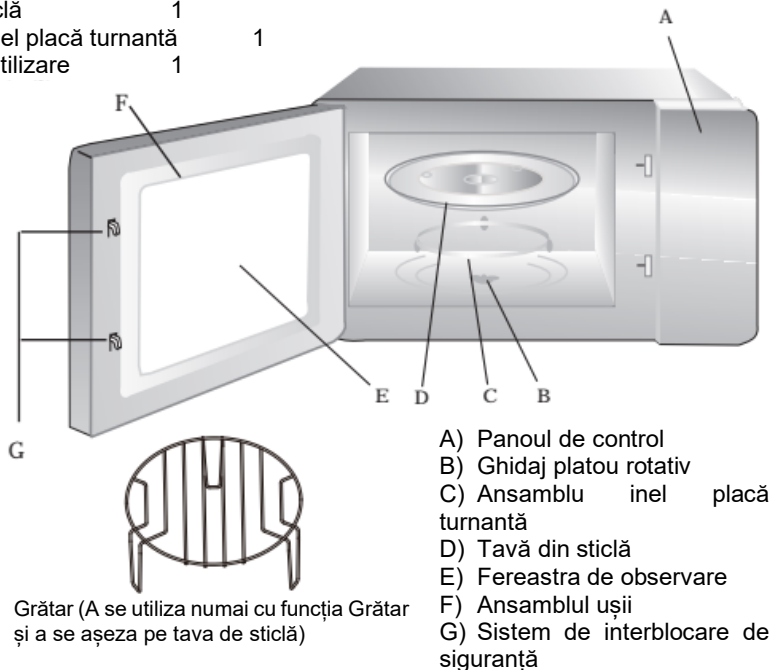

## Instalarea platoului rotativ

Butuc (partea inferioară)

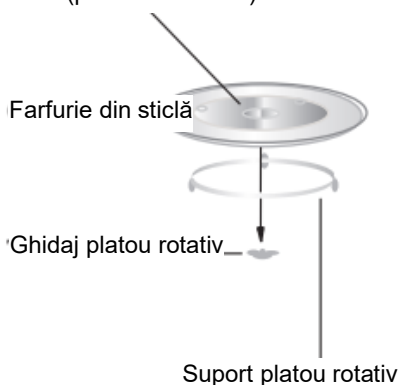

- Nu așezați niciodată farfuria de sticlă cu fundul în sus. Tava de sticlă nu trebuie niciodată să fie blocată.
- Atât tava de sticlă, cât și suportul platoului rotativ trebuie utilizate întotdeauna în timpul gătitului.
- Toate alimentele și recipientele cu alimente trebuie așezate întotdeauna pe farfuria de sticlă.
- Dacă tava de sticlă sau ghidajul platoului rotativ se fisurează sau se rupe (sparge), contactați cel mai apropiat centru de service autorizat.

## Instalare și conectare







1. Acest aparat este destinat numai pentru uz casnic.
2. Acest cuptor este conceput pentru a fi încorporat. Nu este destinat utilizării în blat sau în interiorul unui dulap.
3. Vă rugăm să respectați instrucțiunile speciale de instalare.
4. Aparatul poate fi instalat într-un dulap de perete de 60 cm lățime (la 55 cm adâncime și 85 cm de podea).
5. Aparatul este prevăzut cu un ștecăr și trebuie conectat numai la o priză cu împământare instalată corespunzător.
6. Tensiunea de alimentare trebuie să corespundă tensiunii specificate pe plăcuța de identificare.
7. Priza trebuie instalată, iar cablul de conectare trebuie înlocuit numai de un electrician calificat. În cazul în care, după efectuarea instalației, nu se mai poate accesa priza, trebuie să existe un dispozitiv de deconectare pe toți polii la nivelul instalației, cu o distanță între contacte de cel puțin 3 mm.
8. Este interzisă utilizarea adaptoarelor, prelungitoarelor și a prizelor multiple pentru conectare. Suprasarcina poate duce la un risc de incendiu.

**Suprafața accesibilă poate fi fierbinte în timpul funcționării.**



# OPERARE



## 1. Setarea ceasului

- (1) Apăsăți de două ori pe „ | ”, va fi afișat „00:00”.
- (2) Apăsăți „-” sau „+” pentru a seta cifrele orei.
- (3) Apăsăți „ | ” pentru a confirma.
- (4) Apăsăți „-” sau „+” pentru a seta cifrele minutelor.
- (5) Apăsăți „ | ” pentru a confirma. Ceasul este setat.

Note:

- (1) Ceasul afișează ora în format de 24 de ore. Dacă ceasul nu este setat, acesta nu va funcționa la pornirea aparatului.
- (2) Pentru a reseta ceasul, repetați pasul 1 la pasul 5.

## 2. Setarea cronometrului de gătit



- (1) Apăsăți o dată pe „ | ”, iar apoi se va afișa „00:00”.
- (2) Apăsăți „—” sau „+” pentru a seta durata de timp dorită. Durata maximă este „95:00”.
- (3) Apăsăți „” pentru a confirma. Cronometrul începe numărătoarea inversă.

Notă: Timerul de gătit este un cronometru.



## 3. Gătirea la microunde

Sunt disponibile 5 niveluri de putere.



Nivelul de putere	100%	80%	50%	30%	10%
Afișaj	P100	P80	P50	P30	P10

- (1) Apăsăți „” o dată și apoi se va afișa „P100”.
- (2) Apăsăți în mod repetat „” sau apăsați „—” sau „+” pentru a seta nivelul de putere.

Sunt disponibile 5 niveluri de putere.

- (3) Apăsăți „” pentru a confirma.
- (4) Apăsăți „—” sau „+” pentru a seta timpul de gătit. Durata maximă este „95:00”.
- (5) Apăsăți tasta „” pentru a începe procesul de gătit.



#### 4. Gătire la grătar

- (1) Apăsați o dată pe „”, se va afișa „G”.
- (2) Apăsați „” pentru a confirma.
- (3) Apăsați „—” sau „+” pentru a seta timpul de gătire.  
Durata maximă este „95:00”.
- (4) Apăsați tasta „” pentru a începe procesul de gătit.

Observație: Aparatul va emite un semnal sonor pentru a vă reaminti să întoarceți alimentele în timpul preparării la grătar.

Dacă nu are loc nicio operațiune, cuptorul va continua să funcționeze.



#### 5. Gătit combinat

- (1) Apăsați în mod repetat pe „” și apoi se va afișa „C-1” sau „C-2”.
- (2) Apăsați „” pentru a confirma.
- (3) Apăsați „—” sau „+” pentru a seta timpul de gătire.  
Durata maximă este „95:00”.
- (4) Apăsați tasta „” pentru a începe procesul de gătit.

#### Diagramă combinată

Funcție	Afișaj	Putere microunde	Putere grill
Combi. 1	C-1	55%	45%
Combi. 2	C-2	36%	64%

#### 6. Decongelarea în funcție de greutate

- (1) Apăsați o dată pe „ ” și apoi pe afișaj va apărea „dEF1”.
- (2) Apăsați „—” sau „+” pentru a seta greutatea alimentelor.  
Intervalul de greutate este de 100-2000 g.
- (3) Apăsați tasta „” pentru a începe procesul de decongelare.

Notă: Aparatul va emite un semnal sonor pentru a vă reaminti să întoarceți alimentele în timpul decongelării. Dacă nu are loc nicio operațiune, cuptorul va continua să funcționeze.

## 7. Decongelarea în funcție de timp

- (1) Apăsați de două ori pe „ kg” și apoi pe afișaj va apărea „dEF2”.
- (2) Apăsați „—” sau „+” pentru a seta durata de timp dorită.  
Durata maximă este „95:00”.

- (3) Apăsați tasta „” pentru a începe procesul de decongelare.

Note:





- (1) Puterea de dezghețare este P30 și nu poate fi modificată.
- (2) Alarma va suna pentru a vă reaminti să întoarceți alimentele în timpul decongelării. Dacă nu are loc nicio operațiune, cuptorul va continua să funcționeze.

## 8. Gătire în mai multe etape



Note:



- (1) În modul de gătit în mai multe etape se pot seta două etape de gătit.
- (2) Dacă activați funcția de dezghețare, aceasta va funcționa automat în prima etapă.
- (3) Temporizatorul de bucătărie, meniul automat și gătitul rapid nu pot fi selectate ca una dintre etapele procesului.

Exemplu: Dezghețați alimentele timp de 5 minute, apoi gătiți-le la 80 % din puterea cuptorului cu microunde timp de 7 minute.

- (1) Apăsați de două ori pe „ kg” și apoi pe afișaj va apărea „dEF2”.
- (2)→ Apăsați „—” sau „+” pentru a seta durata dorită de dezghețare la 5 minute.
- (3) Apăsați „” și pe afișaj va apărea „P100”.
- (4) Apăsați repetat butonul „” sau apăsați „—” sau „+” pentru a seta nivelul de putere la P80. Apoi apăsați „” pentru a confirma.
- (5) Apăsați „—” sau „+” pentru a seta timpul de gătire la 7 minute.
- (6) Apăsați „” pentru a începe gătitul.

## 9. Funcția de interogare

(1) Dacă ceasul a fost setat, ora curentă va fi afișată timp de trei secunde la apăsarea butonului „|” în timpul procesului de gătire.

(2) În modul de gătit cu microunde, grătar sau combinat, apăsați „” sau „” pentru a afla nivelul de putere sau modul de gătit. Se va afișa timp de trei secunde.

## 10. Gătire rapidă

(1) În modul de așteptare, apăsați „+30s” pentru a găti alimentele la o putere de 100% timp de 30 de secunde. Fiecare apăsare pe aceeași tastă poate crește cu 30 de secunde, iar durată maximă este „95:00”.

(2) În modul standby, apăsați „—” pentru a seta un timp de gătire la putere de 100%.

Apoi continuați să apăsați „—” sau „+” pentru a regla durata de gătire.

Durata maximă este „95:00”. Apăsați tasta „+30s” pentru a începe procesul de gătit.

Observație: În modul microunde, grill, combinație și decongelare în funcție de timpul de gătit, fiecare apăsare suplimentară pe „+30s” poate crește timpul de gătit cu 30 de secunde (cu excepția meniului automat și decongelare în funcție de greutate).

## 11. Funcție de blocare pentru limitarea accesului copiilor

Puteți utiliza această funcție pentru a dezactiva butoanele ecranului și pentru a preveni pornirea accidentală a cuptorului de către copilul dumneavoastră.

Pentru a activa funcția de blocare:

În modul standby, țineți apăsat „” timp de trei secunde. Se va auzi un semnal sonor și se va afișa pictograma cu lacăt.



Pentru a dezactiva funcția de blocare:

În modul blocat, țineți apăsat „” timp de trei secunde. Se aude un semnal sonor.

## 12. Meniul Automat

- (1) În modul standby, apăsați o dată pe „ + ” și apoi se va afișa „A-01”.
- (2) Continuați să apăsați „ — ” sau „ + ” pentru a alege meniul de care aveți nevoie.

Sunt disponibile 8 meniuri automate.

- (3) Apăsați „  ” pentru a confirma.
- (4) Apăsați „ — ” sau „ + ” pentru a seta greutatea alimentelor.
- (5) Apăsați tasta „  ” pentru a începe procesul de gătit.

Notă: Este necesar să rotiți butonul la dreapta mai întâi în modul de așteptare pentru a selecta „Auto Menu [Meniu automat]”. Rotirea mai întâi a butonului spre stânga va introduce setarea de gătire rapidă.

### Tabel meniuri automate

Meniu	Greutate	Afișaj	Putere
A-01 Pizza	200 g	200 g	P100
	400 g	400 g	
A-02 Carne	250 g	250 g	P100
	350 g	350 g	
	450 g	450 g	
A-03 Legume	200 g	200 g	P100
	300 g	300 g	
	400 g	400 g	
A-04 Paste	50 g (cu 450 ml apă rece)	50 g	P80
	100 g (cu 800 ml apă rece)	100 g	
A-05 Cartofi	200 g	200 g	P100
	400 g	400 g	
	600 g	600 g	

A-06 Pește	250 g	250 g	P80
	350 g	350 g	
	450 g	450 g	
A-07 Băuturi	1 cană(120 ml)	1	P100
	2 căni(240 ml)	2	
	3 căni(360 ml)	3	
A-08 Floricele de porumb	50 g	50 g	P100
	100 g	100 g	

# Depanare

Normal	
Cuptorul cu microunde interferează cu recepția TV	Recepția radio și TV poate fi interferată atunci când cuptorul cu microunde funcționează. Este similar cu interferența aparatelor electrice mici, cum ar fi mixerul, aspiratorul și ventilatorul electric. Acest lucru este normal.
Lumină slabă a cuptorului	În timpul preparării la o putere redusă a microundelor, lumina cuptorului poate deveni slabă. Acest lucru este normal.
Abur care se acumulează pe ușa, aer cald care iese din orificiile de ventilație	În timpul gătitului, din alimente poate ieși abur. Majoritatea va ieși prin orificiile de aerisire. Dar o parte se poate acumula în locuri reci, cum ar fi ușa cuptorului. Acest lucru este normal.
Cuptorul a pornit accidental fără alimente în el.	Este interzisă funcționarea unității fără alimente în interior. Este foarte periculos.

Problemă	Cauză posibilă	Soluție
Cuptorul nu poate fi pornit.	(1) Cablul de alimentare nu este bine conectat.	Deconectați cablul. Apoi conectați-l din nou după 10 secunde.
	(2) S-a ars siguranța sau a declanșat întrerupătorul de siguranță.	Înlocuiți siguranța sau reseați întrerupătorul de siguranță (reparat de personalul profesionist al companiei noastre)
	(3) Probleme la priză.	Testați priza cu alte aparate electrice.
Cuptorul nu încălzește.	(4) Ușa nu se închide bine.	Închideți bine ușa.



Conform Directivei privind deșeurile de echipamente electrice și electronice (DEEE), DEEE trebuie colectate și tratate separat. Dacă, în viitor, trebuie să eliminați acest produs, vă rugăm să NU îl aruncați împreună cu deșeurile menajere. Vă rugăm să duceți acest produs la punctele de colectare a DEEE, dacă sunt disponibile.

# Instrucțiuni de instalare

Vă rugăm să citiți cu atenție Manualul înainte de utilizare.

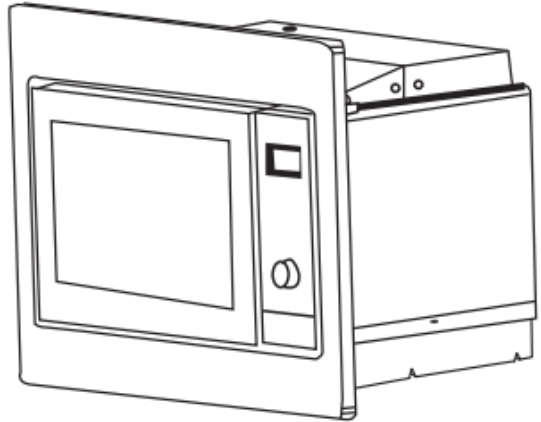
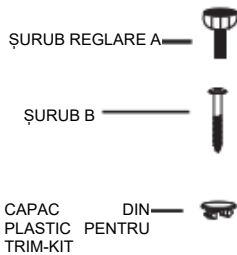

## De reținut

### Conexiunea electrică

Aparatul este prevăzut cu un ștecăr și trebuie conectat numai la o priză cu împământare instalată corespunzător. În conformitate cu reglementările în vigoare, priza trebuie instalată, iar cablul de alimentare trebuie înlocuit numai de un electrician autorizat.

În cazul în care priza nu mai este accesibilă după instalare, pe partea de instalare trebuie să existe un întrerupător de izolare cu toți polii, cu o distanță între contacte de cel puțin 3 mm.

## A. Mobilier încorporat

Dulapul încorporat nu trebuie să aibă un perete posterior în spatele aparatului. Înălțimea minimă de instalare este de 85 cm.

Nu acoperiți fanțele de ventilație și punctele de admisie ale aerului.

1.

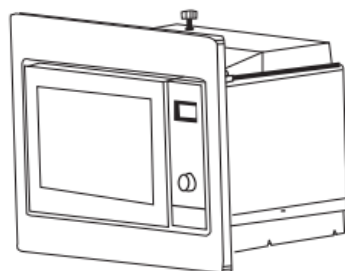
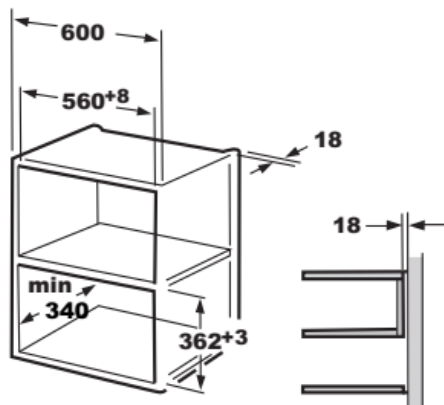

2.

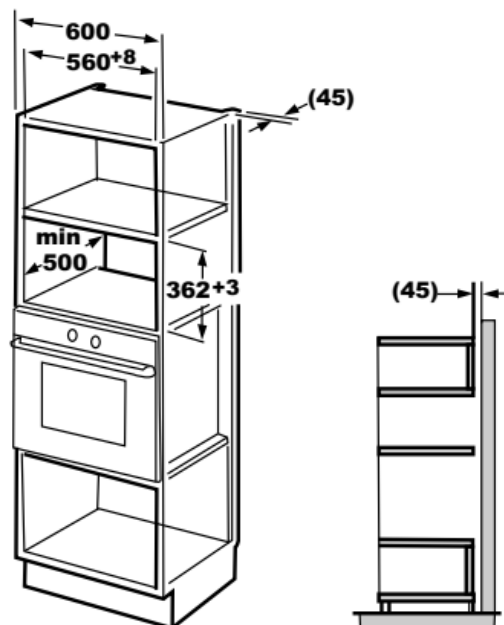

## B. Instalarea cuptorului

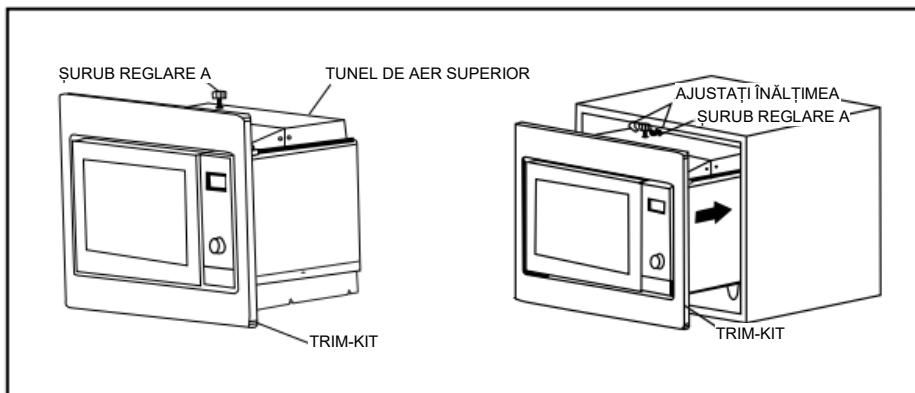

1. Fixați accesoriul A pe TUNELUL DE AER SUPERIOR al cuptorului și apoi instalați cuptorul în dulap.

- Reglați înălțimea ȘURUBULUI DE REGLARE A pentru a menține un spațiu de 1 mm între ȘURUBUL DE REGLARE A și planul superior al dulapului.
- Nu prindeți și nu răsuciți cablul de alimentare.
- Asigurați-vă că cuptorul este instalat în centrul dulapului.

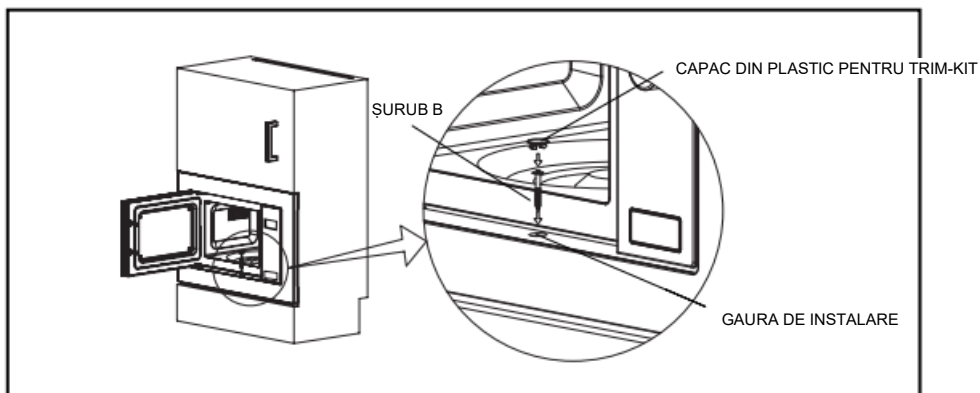

2. Deschideți ușa; fixați cuptorul pe dulap cu ȘURUBUL B la ORIFICIUL DE INSTALARE al TRIM KIT. Apoi fixați CAPACUL DIN PLASTIC al KIT TRIM-ului pe ORIFICIUL DE INSTALARE.

## Filiale Teka

Filiale din alte țări	Adresă	Localitate	Telefon
Austria Küppersbusch Austria	Eitnergasse, 13	1231 Viena	+43 18 668 022
Belgia Küppersbusch Belgium S.P.R.L.	Doomveld Industrie, Asse 3, No. 11 - Boite 7	1731 Zellik	+32 24 668 740
Bulgaria Teka Bulgaria EOOD	Blvd. "Tsarigradsko Shosse" 135	1784 Sofia	+359 29 768 330
Chile Teka Chile S.A.	Avd El Retiro Parque los Maitenes, 1237, Parque Enea	Pudahuel, Santiago de Chile	+56 24 386 000
China Teka International Trading (Shanghai) Co. Ltd.	No.1506, Shengyuan Henghua Bldg. Nr.200 Wending Rd.	Xuhui, Dist. 200030 Shanghai	+86 2 153 076 996
Republica Cehă Teká CZ S.R.O.	V Holesovickách, 593	182 00 Praha 8 - Liben	+420 284 691 940
Ecuador Teká Ecuador S.A.	Parque Ind. California 2, Via a Daule Km 12	Guayaquil	+593 42 100 311
Grecia Teká Hellas A.E.	Thesi Roupaki - Aspropyrgos	193 00 Atena	+30 2 109 760 283
Ungaria Teká Magyarország Zrt.	Terv u. 92	9200 Mosonmagyaróvár	+36 96 574 500
Indonezia PT Teká Buana	Jalan Menteng Raya, Kantor Taman A9 Unit A3	12950 Jakarta	+62 215 762 272
Malaezia Teká Kúchentechnik (Malaysia) Sdn Bhd	10 Jalan Kartunis U1/47, Temasya Park, Off Glenmarie	40150 Shah Alam, Selangor Darul Ehsan	+60 376 201 600
Mexic Teká Mexicana S.A. de C.V.	Blvd Manuel A. Camacho 126, Piso 3 Col. Chapultepec	11000 Mexico D.F.	+52 5551 330 493
Maroc Teká Maroc S.A.	73, Bd. Slimane, Depôt 33, Route de Ain Sebaa	Casablanca	+212 22 674 462
Peru Teká Kúchentechnik Perú S.A.	Av. El Polo 670 local A 201, CC El polo, Surco	Lima	+51 14 363 078
Polonia Teká Polska Sp. ZO.O.	ul. 3-go Maja 8/A2	05-800 Pruszkow	+48 227 383 270
Portugalia Teká Portugal S.A.	Estrada da Mota - Apdo 533	3834-909 Ilhavo, Aveiro	+35 1 234 329 500
România S.C. Teká Kúchentechnik Romania S.R.L.	Str. Sevastopol, nr. 24, etaj 5, biroul 15	010992 București Sector 1	+40 212 334 450
Rusia/Rusia Teká Rus LLC/OOO "Teká Pyc"	Neverovskogo 9, Office 417, 121170, Moscova, Rusia	121087 Москва	+7 4 956 450 064
Singapore Teká Singapore PTE Ltd	Clemenceau Avenue, 83, 01-33/34 UE Square	239920 Singapore	+65 67 342 415
Spania Teká Industrial, S.A.	C/ Cajo,17	39011 Santander	+34 942 355 050
Thailanda Teká (Thailand) Co. Ltd.	364/8 Sri-Ayuttaya Road, Phayathai, Ratchatavee	10400 Bangkok	+66-26 424 888
Turcia Teká Teknik Mutfak Aletleri Sanayi Ve Tic A.S.	Levent Mah. Comert Sk. Yapı Kredi Blokleri Sit. C Blok Apt. Nr.1 C/32	34330 Istanbul Besiktas,	+90 2 122 883 134
Ucraina Teká Ukraine LLC	86-e, Bozhenko Str.2nd floor,4th entrance	03150 Kiev	+380 444 960 680
Emiratele Arabe Unite Teká Middle East Fze	Building LOB 16, Office 417	P.O. Box 18251 Dubai	+971 48 872 912
Emiratele Arabe Unite Teká Kúchentechnik U.A.E LLC	Bin Khedia Centre	P.O. Box 35142 Dubai	+971 42 833 047
Venezuela Teká Andina S.A.	Ctra. Petare-Santa Lucia, km 3 (El Limoncito)	1070 Caracas	+58 2 122 912 821
Vietnam TEKA Vietnam Co., Ltd.	803, Fl 8th, Daiminh Convention Center, 77, Hoang Van	Thai, Tan Phu Ward, District 7, Ho Chi Minh	+84 854 160 646



www.teka.com

Teka Industrial S.A.  
C/Cajo, 17 - 39011, Santander (Cantabria), Spania

„pentru informații suplimentare și adrese de contact actualizate, consultați site-ul web al companiei”



TEKA



[teka.com](http://teka.com)

**Asped mos eriatius sit atet hicil et velit**