

# BE COOL

## BEDIENUNGSANLEITUNG

### Standventilator

### BCOSZSTF2601

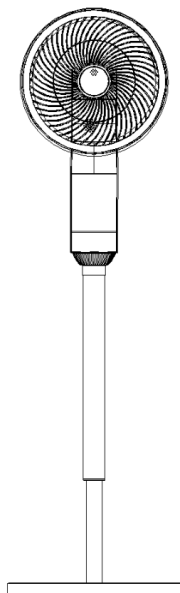

**HERZLICHEN GLÜCKWUNSCH!**

VIELEN DANK, DASS SIE SICH FÜR EIN PRODUKT VON **BE COOL** ENTSCHIEDEN HABEN.

Die Bedienungsanleitung gibt es in folgenden Sprachen

DE

FR

IT

RO

SL

HR

EN

15

29

43

57

71

85

# BE COOL

DE



## ***Aktuelle Bedienungsanleitungen und weitere Sprachen***

Laden Sie aktuelle Bedienungsanleitungen in verschiedenen Sprachen über den Link [www.becool.at/downloads](http://www.becool.at/downloads) herunter oder scannen Sie den abgebildeten QR-Code. Befolgen Sie die Anweisungen auf der Webseite.



**LESEN SIE DIESE ANLEITUNG BITTE SORGFÄLTIG DURCH, BEVOR SIE MIT DER INSTALLATION, DEM BEDIENUNG ODER WARTUNG BEGINNEN. SCHÜTZEN SIE SICH SELBST UND ANDERE, INDEM SIE DIE SICHERHEITSHINWEISE BEFOLGEN. DIE NICHTBEACHTUNG VON ANWEISUNGEN KÖNNTE ZU PERSONEN UND/ODER SACHSCHÄDEN UND/ODER ZUM VERLUST DES GARANTIEANSPRUCHS FÜHREN!**

**WICHTIGE INFORMATIONEN ZUR SICHERHEIT, STANDORT UND ZUM ELEKTRISCHEN ANSCHLUSS.**



# BE COOL



**WARNUNG / VORSICHT: IN DIESER GEBRAUCHSANWEISUNG WERDEN DIE SIGNALWÖRTER ‚WARNUNG‘ (ERNSTE GEFAHREN) UND ‚VORSICHT‘ (POTENTIELL GEFÄHRLICHE SITUATIONEN) VERWENDET; BEFOLGEN SIE DIE HINWEISE UNBEDINGT.**

## **Bestimmungsgemäßer Gebrauch**

Der Ventilator ist ausschließlich für die Belüftung von trockenen Räumen konzipiert.





Er ist ausschließlich für den Privatgebrauch bestimmt und nicht für den gewerblichen Bereich geeignet.

Verwenden Sie den Ventilator nur wie in dieser Bedienungsanleitung beschrieben.

-   Verwenden Sie dieses Gerät **ausschließlich gemäß den Richtlinien in der Bedienungsanleitung.** Jede andere Verwendung, die nicht vom Hersteller empfohlen wird, könnte zu Bränden, elektrischen Schlägen oder Personenschäden führen.
- Entfernen Sie die Verpackung und stellen Sie sicher, dass das Gerät nicht beschädigt ist. Im Zweifelsfall verwenden Sie das Gerät nicht und kontaktieren die Servicestelle oder Ihren Händler.
- Halten Sie Kinder von Verpackungsmaterialien fern. **Beim Verschlucken besteht Erstickungsgefahr!**
-  Ist das Stromversorgungskabel beschädigt, muss es vom Hersteller oder einer autorisierten Servicestelle









# BE COOL

ausgetauscht werden, um alle möglichen Risiken zu vermeiden.



5.  Vor Anschluss an das Netz müssen Sie **überprüfen, ob Stromart und Netzspannung mit den Angaben des Gerätetypschildes übereinstimmen.**
6.  Die elektrische Steckdose, in der Sie das Gerät anschließen, darf nicht defekt oder lose sein und muss für die erforderliche Strombelastung geeignet und vor allem zuverlässig geerdet sein.
7.  Vermeiden Sie die Verwendung eines Verlängerungskabels. Falls unvermeidbar, verwenden Sie nur geprüfte, geerdete Verlängerungskabel mit ausreichendem Querschnitt. Das Kabel muss vollständig abgerollt sein, um Überhitzung und Brand zu vermeiden.
8.  Es ist verboten, die Eigenschaften dieses Gerätes zu verändern oder zu modifizieren. Verwenden Sie ausschließlich vom Hersteller empfohlene Ersatz- und Zubehörteile. Nichtbeachtung führt zum Verlust der Garantie und Gewährleistung.
9. Weist das Gerät einen Defekt auf, so schalten Sie es **sofort** aus und kontaktieren Ihren Händler oder die Kundenhotline.
10. Wenden Sie sich für eventuelle Reparaturen des Geräts, des Netzsteckers oder Kabels stets und ausschließlich an vom Hersteller autorisierte Kundendienststellen. Die Kontaktdaten finden Sie unter [www.becool.at](http://www.becool.at).
11. Kinder unter 8 Jahren und Personen mit eingeschränkten physischen, psychischen, sensorischen oder geistigen

# BE COOL

Fähigkeiten dürfen dieses Gerät nur benutzen, wenn es unter **angemessener Aufsicht** geschieht und sie zuvor **ausführlich zur sicheren Benutzung** angeleitet wurden.

12.  **Betreiben Sie das Gerät nicht unbeaufsichtigt.**  
Sollten Sie den Raum verlassen, **schalten Sie das Gerät immer aus.**
13.  **Kinder dürfen nicht mit dem Gerät spielen.**
14.  Verdrehen oder knicken Sie das Netzkabel nicht.  
Achten Sie darauf, dass es vollständig abgerollt ist und nicht aufgewickelt wird.
15.  Verwenden Sie das Gerät **nicht mit nassen Händen.**  
Fassen Sie auch den Stecker nicht mit nassen Händen an.
16.  Verwenden Sie das Gerät **nicht im Freien.** Stellen Sie das Gerät außerdem niemals in der Nähe von Wärmequellen wie Heizkörpern, Öfen oder offenem Feuer auf.
17.  Betreiben Sie das Gerät keinesfalls in Räumen, in denen **Gas, Öl oder Schwefel** vorkommen.
18.  Benutzen Sie das Gerät nicht in der Nähe von Wasser oder starker Feuchtigkeit, z. B. in feuchten Kellern, neben Schwimmbecken, Badewannen oder Duschen. Achten Sie darauf, dass kein Wasser in das Gerät eindringt.
19.  Stellen Sie **keine Gegenstände** auf das Gerät und verwenden Sie es nicht zum Trocknen von Kleidung oder Textilien.





# BE COOL

20. Stellen Sie das Gerät auf einen stabilen und ebenen Untergrund und halten Sie rundum **mindestens 1 Meter Abstand**, damit die Luftzirkulation nicht behindert wird.
21.  **Decken Sie das Gerät niemals ab.**
22.  Stecken Sie **niemals Finger, Stifte oder andere Gegenstände** in das Gerät und achten Sie darauf, dass Lufterin- und -auslass niemals blockiert werden. Halten Sie außerdem Haare und lose Kleidung fern, um Verletzungen zu vermeiden.
23.  Schalten Sie das Gerät immer **zuerst aus**, bevor Sie den Netzstecker ziehen.
24. Ziehen Sie **niemals am Netzkabel**, um das Gerät vom Netzstrom zu trennen. Ziehen Sie immer am Stecker.
25. Fassen Sie den Stecker nicht mit nassen Händen an, um Stromschläge zu vermeiden.
26. Ziehen Sie den Stecker, wenn Sie das Gerät nicht verwenden, bevor Sie es reinigen, warten oder an einen anderen Ort bewegen.
27. Reinigen Sie das Gerät ausschließlich mit einem weichen, leicht angefeuchteten Tuch und mildem Reinigungsmittel. Verwenden Sie keine aggressiven Reinigungsmittel und tauchen Sie das Gerät niemals ins Wasser.
28. Lagern oder betreiben Sie das Gerät nicht in geschlossenen Räumen wie Schränken oder engen Nischen, da Brandgefahr besteht.

# BE COOL

29. Bewahren Sie das Gerät an einem sicheren, trockenen und für Kinder unzugänglichen Ort auf, wenn es nicht verwendet wird.

## Recycling, Entsorgung, Konformitätserklärung

	<p><b><u>RECYCLING</u></b></p> <p>Die Verpackungsmaterialien können recycelt werden. Deswegen wird empfohlen, diese im sortierten Abfall zu entsorgen</p>
	<p><b><u>ENTSORGUNG</u></b></p> <p>Das Symbol "durchgestrichene Mülltonne" erfordert die separate Entsorgung von Elektro- und Elektronik-Altgeräten (WEEE). Elektrische und elektronische Geräte können gefährliche und umweltgefährdende Stoffe enthalten. Entsorgen Sie dieses daher nicht im unsortierten Restmüll, sondern an einer ausgewiesenen Sammelstelle für Elektro- und Elektronik-Altgeräte. Dadurch tragen Sie zum Schutz der Ressourcen und der Umwelt bei. Für weitere Informationen wenden Sie sich bitte an Ihren Händler oder die örtlichen Behörden. Richtlinie 2012/19/EU</p>
	<p><b><u>BATTERIEENTSORGUNG</u></b></p> <p>Gemäß der Gesetzesverordnung 188 vom 20. November 2008 zur Umsetzung der Richtlinie 2006/66/EG über Batterien, Akkumulatoren und verwandte Abfälle weist das Symbol der durchgestrichenen Mülltonne auf der Batterie darauf hin, dass es verboten ist, Altbatterien im Hausmüll zu entsorgen. Batterien und Akkus enthalten stark umweltbelastende Stoffe. Der Benutzer ist verpflichtet, Altbatterien an den Sammelstellen in der Gemeinde oder in den entsprechenden Behältern zu entsorgen. Der Service ist kostenlos. Auf diese Weise werden die gesetzlichen Anforderungen eingehalten und die Umwelt geschont.</p> <p>Diese Zeichen finden Sie auf Batterien:</p> <p>Li = Batterie enthält Lithium Al = Batterie enthält Alkali Mn = Batterie enthält Mangan</p> <p>CR 2032 (Li); AA (Al, Mn); AAA (Al, Mn)</p>
	<p><b><u>KONFORMITÄTSERKLÄRUNG</u></b></p> <p>Hiermit bestätigen wir, dass dieser Artikel den grundlegenden Anforderungen, Vorschriften und Richtlinien der EU entspricht. Die ausführliche Konformitätserklärung können Sie jederzeit unter folgendem Link einsehen:</p> <p><a href="https://www.schuss-home.at/downloads">https://www.schuss-home.at/downloads</a></p>

Irrtümer und technische Änderungen vorbehalten.

# BE COOL

## Lieferumfang

- 1x Ventilator
- 1x Fernbedienung
- 1x Bedienungsanleitung

## Beschreibung des Gerätes

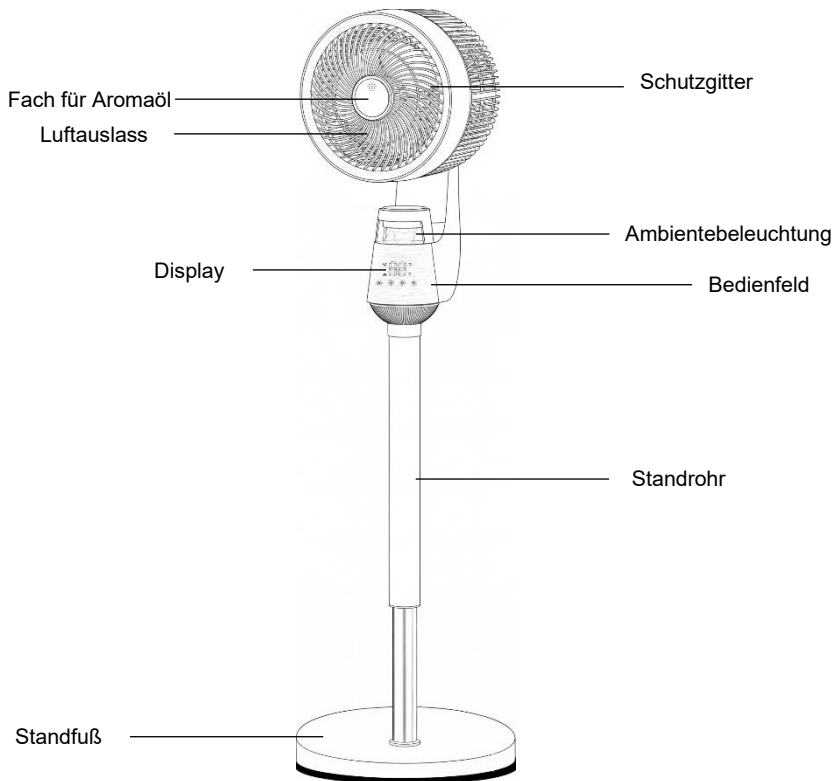

# BE COOL

## Montage

Öffnen Sie die Verpackung und nehmen Sie alle Teile heraus. Bitte prüfen Sie, ob das Gehäuse in einwandfreiem Zustand ist und keine sichtbaren Mängel vorliegen.

1. Entfernen Sie zuerst die Schraube am unteren Ende der kurzen Verbindungsstange.
2. Setzen Sie die kurze Verbindungsstange in den Standfuß ein und befestigen Sie sie mit der Schraube.
3. Verbinden Sie anschließend die kurze Verbindungsstange, die lange Verbindungsstange und den Ventilatorkopf wie in der Abbildung dargestellt.

 **Hinweis:** Beim Auseinander- und Zusammenbauen dürfen nur die lange und die kurze Verbindungsstange verschraubt werden. Ziehen Sie niemals am Ventilatorkopf, da sonst die Schwenkmechanik beschädigt werden kann.

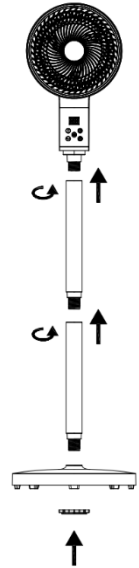

## Fernbedienung

### Fernbedienung vorbereiten – Batterie einlegen oder tauschen

Bitte beachten Sie die folgenden Anweisungen:

Erstbetrieb:

Für den Erstbetrieb der Fernbedienung ziehen Sie bitte den Plastikschutz aus dem Batteriefach auf der Rückseite der Fernbedienung heraus.

Batterie wechseln:

Ziehen Sie die Batteriehalterung auf der Rückseite der Fernbedienung heraus und entnehmen die alte Batterie aus der Halterung:



# BE COOL

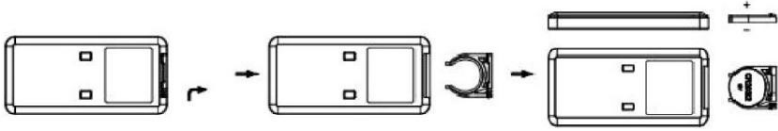

Setzen Sie nun eine neue CR2025 Batterie ein und achten dabei immer auf die Polaritätsmarkierungen (+/-) auf der Batterie und der Batteriehalterung. Schieben Sie anschließend die Batteriehalterung wiedervollständig in die Fernbedienung ein.

Hinweis: Wenn Sie die Fernbedienung längere Zeit (4 Wochen oder länger) nicht verwenden, entnehmen Sie die Batterien aus der Fernbedienung.

## Korrekte Verwendung der Fernbedienung

Richten Sie die Fernbedienung direkt auf die Vorderseite des Geräts und stellen Sie sicher, dass keine Hindernisse zwischen der Fernbedienung und dem Gerät stehen.



**HINWEIS:** Bitte behandeln Sie die Fernbedienung sorgfältig. Setzen Sie sie nicht direktem Sonnenlicht aus und halten Sie sie von Wärmequellen fern.

## Bedienfeld und Fernbedienung

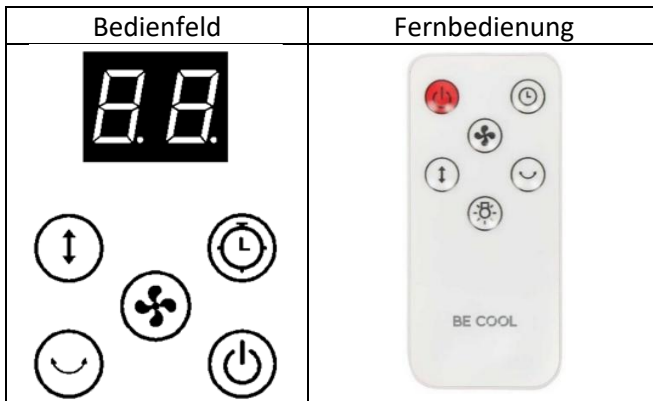

## Funktionsbeschreibung

Stecken Sie den Netzstecker in die Steckdose – das Gerät befindet sich nun im Standby-Modus.

# BE COOL



## **ON/OFF-Taste**

Drücken Sie diese Taste, um den Ventilator einzuschalten. Der Ventilator startet zunächst auf Stufe 6 (F6). Auf dem Display erscheint „F6“.

Drücken Sie die Taste erneut, um den Ventilator auszuschalten.



## **Geschwindigkeitstaste**

Nachdem der Ventilator eingeschaltet ist, können Sie durch wiederholtes Drücken dieser Taste die Windgeschwindigkeit in der Reihenfolge F1–F8 einstellen.

Die jeweilige Stufe wird auf dem Display angezeigt.



## **Oszillationstaste (oben/unten):**

Nachdem der Ventilator eingeschaltet wurde, drücken Sie diese Taste wiederholt, um die vertikale Schwenkbewegung (Luftzirkulation nach oben und unten) zu aktivieren oder zu stoppen.



## **Oszillationstaste (links/rechts):**

Nachdem der Ventilator eingeschaltet wurde, drücken Sie diese Taste wiederholt, um die horizontale Schwenkbewegung (Luftzirkulation nach links und rechts) zu aktivieren oder zu stoppen.



## **Timer**

Bei laufendem Ventilator können Sie mit dieser Taste eine Abschaltdauer einstellen.

Jeder Tastendruck erhöht die Laufzeit um 1 Stunde bis zu einem Maximum von 12 Stunden.

Nach Ablauf der eingestellten Zeit schaltet sich der Ventilator automatisch ab.



## **Nachtlicht**

Betätigen sie die Taste „“ an der Fernbedienung, um die Nachtlicht einzuschalten. Betätigen Sie erneut die Taste und das Nachtlicht wieder auszuschalten.

# BE COOL

## Verwenden der Aroma-Box

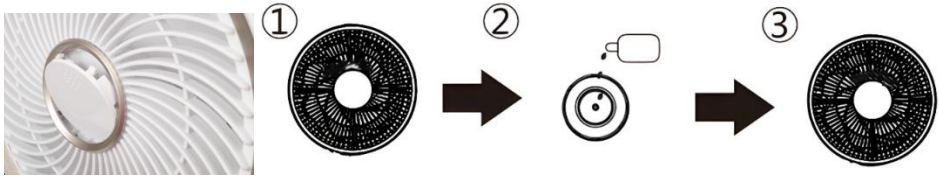

- Öffnen Sie die vordere Abdeckung am Ventilatorkopf.
- Geben Sie etwas Aromaöl auf den Aroma-Wattebausch.
- Setzen Sie die Abdeckung wieder fest ein.

## Pflege und Reinigung

Gerät ausschalten und Netzstecker ziehen. Lassen Sie das Gerät ggf. kurz abkühlen.

- **Netzstecker ziehen:** Vor jeder Reinigung Gerät ausschalten und Stecker ziehen; Gerät ggf. kurz abkühlen lassen.
- **Gehäuse reinigen:** Außenflächen mit einem weichen, leicht angefeuchteten Mikrofaser Tuch abwischen. Bei Bedarf einen milden, neutralen Reiniger verwenden.
- **Trocknen:** Mit einem trockenen, fusselfreien Tuch nachwischen. Vor erneuter Nutzung sicherstellen, dass das Gerät vollständig trocken ist.
- **Luftöffnungen entstauben:** Ein- und Auslassöffnungen vorsichtig mit einem weichen Pinsel oder Staubtuch reinigen. Keine harten Gegenstände einführen.
- **Längere Nichtbenutzung:** Gerät an einem trockenen, staubfreien Ort lagern und nach Möglichkeit mit einer Schutzhülle abdecken, damit kein Staub eindringen kann.
- **Unbedingt vermeiden:** Keine aggressiven, scheuernden oder lösungsmittelhaltigen Reinigungsmittel verwenden; Gerät nicht mit Wasser abspülen, nicht eintauchen, kein Dampf- oder Hochdruckreiniger.
- **Keine Innenreinigung:** Das Gerät nicht öffnen; Wartungsarbeiten im Inneren nur vom autorisierten Service durchführen lassen.

# BE COOL

Technische Informationen			
<b>Nennspannung</b>	220V–240V~		
<b>Frequenz</b>	50-60 Hz		
<b>Nennleistung</b>	40 Watt		
<b>Maße</b>	335 × 1140 × 335 mm		
<b>Gewicht</b>	4,5 kg		
Informationsanforderungen der Verordnung EU (VO) 206/2012			
<b>Artikelnummer</b>	<b>BCOSZSTF2601</b>		
<b>Nennspannung</b>	220 – 240V		
<b>Schutzklasse</b>	II		
<b>Stromverbrauch im ausgeschalteten Zustand (P<sub>OFF</sub>)</b>	0 W		
<b>Saisonaler Stromverbrauch (Q)</b>	8,88 kWh/a		
Bezeichnung	Symbol	Wert	Einheit
<b>Maximaler Volumenstrom</b>	F	11,9	m <sup>3</sup> /min
<b>Ventilator-Leistungsaufnahme</b>	P	27,2	W
<b>Serviceverhältnis</b>	S <sub>V</sub>	0,44	(m <sup>3</sup> /min)/W
<b>Leistungsaufnahme im Bereitschaftszustand</b>	P <sub>SB</sub>	0,16	W
<b>Ventilator-Schalleistungspegel</b>	L <sub>WA</sub>	53,4	dB(A)
<b>Maximale Luftgeschwindigkeit</b>	c	3,9	m/s
<b>Messnorm für die Ermittlung des Serviceverhältnisses</b>	IEC 60879:2019		
<b>Kontaktadressen für weitere Informationen und Serviceline:</b>	Schuss Home Electronic GmbH Scheringgasse 3, A-1140 Wien Tel: +43 (1) 97 0 21 – 0 <a href="http://www.becool.at">www.becool.at</a> FB-Nr: 236974 t / FB-Gericht: Wien		

# BE COOL

## GARANTIE

Mit diesem Qualitätsprodukt von BE COOL haben Sie eine Entscheidung für Innovation, Langlebigkeit und Zuverlässigkeit getroffen.

**Für dieses BE COOL Gerät gewähren wir eine Garantiezeit von 2 Jahren ab Kaufdatum gültig in Österreich!** Sollten in diesem Zeitraum wider Erwarten dennoch Servicearbeiten an Ihrem Gerät notwendig sein, garantieren wir Ihnen hiermit eine kostenlose Reparatur (Ersatzteile und Arbeitszeit) oder (nach Ermessen der Firma Schuss) das Produkt auszutauschen. Sollten weder Reparatur noch Tausch aus wirtschaftlichen Gründen möglich sein, behalten wir uns das Recht vor, eine Zeitwertgutschrift zu erstellen.

Bitte wenden Sie sich im Falle von Klimageräten auf jeden Fall als ersten Schritt an die Kundenhotline (siehe Kleber am Gerät bzw. Titelseite Gebrauchsanweisung), bei Ventilatoren hierzu an Ihren Fachhändler oder direkt an uns. Wir weisen darauf hin, dass Reparaturarbeiten, die nicht durch die autorisierte Vertragswerkstätte in Österreich vorgenommen worden sind, die Gültigkeit dieser Garantie sofort beenden.

### Von dieser Garantie nicht umfasst sind:

- Bei nicht Ordnungsgemäßer Verwendung übernehmen wir keine Folgeschäden
- Reparatur oder Tausch von Teilen aufgrund üblicher Verschleißerscheinungen
- Schäden aufgrund Nichtbeachtung der Bedienungsanleitung
- Geräte, die - auch nur teilweise - gewerblich genutzt werden
- durch äußeren Einfluss mechanisch beschädigte Geräte (Sturz, Stoß, Bruch, unsachgemäßer Gebrauch etc.) sowie Abnutzungserscheinungen ästhetischer Art.
- Geräte, die unsachgemäß behandelt wurden
- Geräte, die nicht von unserer autorisierten Servicewerkstätte geöffnet wurden.
- Schäden, die in Folge nicht ordnungsgemäß geschlossener Kondenswasserablassventile von Klimageräten oder nicht korrekt eingesetztem Wasserbehälter entstanden sind.
- Nicht erfüllte Konsumentenerwartungen.
- Schäden, die auf höhere Gewalt, Wasser, Blitzschlag, Überspannung zurückzuführen sind.
- Geräte, bei denen die Typenbezeichnung und/oder Seriennummer am Gerät geändert, gelöscht, unleserlich gemacht oder entfernt worden ist.
- Dienstleistungen außerhalb unserer Vertragswerkstätten, die Transportkosten zu einer Vertragswerkstatt oder an uns und retour sowie die damit verbundenen Risiken.

Wir weisen nachdrücklich darauf hin, dass innerhalb der Garantiezeit bei Bedienungsfehlern oder wenn kein Fehler festgestellt wurde ein Pauschalbetrag von € 60,- (indiziert Basis VPI 2010, Juni 2015) in Rechnung gestellt wird.

Durch die Erbringung einer Garantieleistung (Reparatur oder Austausch des Gerätes) wird die absolut Garantiedauer von 2 Jahren ab Kaufdatum nicht verlängert.

Die 2 Jahres Garantie gilt nur gegen Vorlage des Kaufbelegs (muss Name und Anschrift des Händlers sowie die vollständige Gerätebezeichnung enthalten) und des dazugehörigen Garantiezertifikats, auf dem die Gerätetype sowie die Seriennummer (am Karton und auf der Geräterück- bzw. Unterseite ersichtlich) zu vermerken sind! Ohne Vorlage des Garantiezertifikats gilt nur die gesetzliche Gewährleistung!

Wir weisen ausdrücklich darauf hin, dass die gesetzlichen Gewährleistungsrechte durch diese Garantie nicht berührt werden und unvermindert fortbestehen.

Eine Schadenersatzpflicht seitens Schuss Home Electronic GmbH sowie deren Erfüllungsgehilfen besteht nur bei Vorliegen grober Fahrlässigkeit oder Vorsatz. Ausgeschlossen ist jedenfalls die Haftung für entgangenen Gewinn, erwartete, aber nicht eingetretene Ersparnisse, Folgeschäden und Schäden aus Ansprüchen Dritte. Schäden an oder für aufgezeichnete Daten sind immer aus der Schadenersatzpflicht ausgenommen.

Herzliche Gratulation zu Ihrer Wahl. Wir wünschen Ihnen viel Freude mit Ihrem BE COOL Gerät!

### ANSCHRIFT

Schuss Home Electronic GmbH  
A-1140 Wien, Scheringgasse 3  
Tel.: +43 (0)1/ 970 21

Typenbezeichnung:.....

Seriennummer:.....

**Dieses Garantiezertifikat ist im Garantiefall gemeinsam mit dem Gerät der autorisierten Servicewerkstätte auszuhändigen.**

**BE COOL**

**MODE D'EMPLOI**  
**Ventilateur sur pied**  
**BCOSZSTF2601**

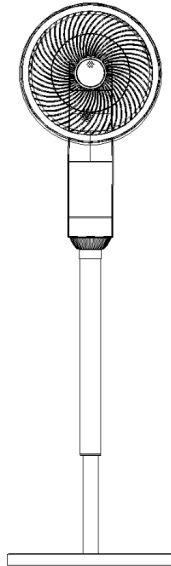

**FÉLICITATIONS !**  
MERCI D'AVOIR CHOISI UN PRODUIT **BE COOL**.



## *Modes d'emploi actuels et autres langues*

Téléchargez les modes d'emploi actuels dans différentes langues via le lien [www.becool.at/downloads](http://www.becool.at/downloads) ou scannez le code QR affiché. Suivez les instructions sur le site Web.



**VEUILLEZ LIRE ATTENTIVEMENT CES INSTRUCTIONS AVANT DE COMMENCER L'INSTALLATION, L'UTILISATION OU LA MAINTENANCE. PROTÉGEZ-VOUS ET PROTÉGEZ LES AUTRES EN SUIVANT LES CONSIGNES DE SÉCURITÉ. LE NON-RESPECT DES INSTRUCTIONS PEUT ENTRAÎNER DES BLESSURES ET/OU DES DOMMAGES MATÉRIELS ET/OU LA PERTE DE LA GARANTIE !**

**INFORMATIONS IMPORTANTES CONCERNANT LA SÉCURITÉ, L'EMPLACEMENT ET LE RACCORDEMENT ÉLECTRIQUE.**



# BE COOL



**AVERTISSEMENT / ATTENTION : LES TERMES « AVERTISSEMENT » (DANGERS GRAVES) ET « ATTENTION » (SITUATIONS POTENTIELLEMENT DANGEREUSES) SONT UTILISÉS DANS LE PRÉSENT MANUEL D'UTILISATION ; RESPECTEZ IMPÉRATIVEMENT LES CONSIGNES.**

## Utilisation conforme





Le ventilateur est exclusivement conçu pour la ventilation de pièces sèches.

Il est destiné exclusivement à un usage privé et ne convient pas à un usage commercial.

Utilisez le ventilateur uniquement comme décrit dans ce mode d'emploi.









-   Utilisez cet appareil **exclusivement conformément aux directives du mode d'emploi.** Toute autre utilisation non recommandée par le fabricant peut entraîner des incendies, des chocs électriques ou des blessures corporelles.
- Retirez l'emballage et assurez-vous que l'appareil n'est pas endommagé. En cas de doute, n'utilisez pas l'appareil et contactez le service après-vente ou votre revendeur.
- Tenez les enfants éloignés des matériaux d'emballage. **En cas d'ingestion, il existe un risque d'étouffement !**
-  Si le câble d'alimentation est endommagé, il doit être remplacé par le fabricant ou un service après-vente agréé afin d'éviter tout risque éventuel.

# BE COOL



5.  Avant de brancher l'appareil au secteur, **vérifiez que le type de courant et la tension secteur correspondent aux indications figurant sur la plaque signalétique.**
6.  La prise électrique à laquelle vous branchez l'appareil ne doit pas être défectueuse ou desserrée et doit être adaptée à la charge électrique requise et, surtout, être reliée à la terre de manière fiable.
7.  Évitez d'utiliser une rallonge. Si cela est inévitable, utilisez uniquement des rallonges certifiées, mises à la terre et de section suffisante. Le câble doit être entièrement déroulé afin d'éviter toute surchauffe et tout risque d'incendie.
8.  Il est interdit de modifier les caractéristiques de cet appareil. Utilisez exclusivement des pièces de rechange et des accessoires recommandés par le fabricant. Le non-respect de cette consigne entraîne la perte de la garantie.
9. Si l'appareil présente un défaut, éteignez-le **immédiatement** et contactez votre revendeur ou le service clientèle.
10. Pour toute réparation de l'appareil, de la fiche secteur ou du câble, adressez-vous exclusivement aux services après-vente agréés par le fabricant. Vous trouverez leurs coordonnées sur [www.becool.at](http://www.becool.at).
11. Les enfants de moins de 8 ans et les personnes ayant des capacités physiques, psychiques, sensorielles ou mentales limitées ( ) ne peuvent utiliser cet appareil que sous **une surveillance appropriée** et après avoir reçu des

# BE COOL

instructions **détaillées sur son utilisation en toute sécurité.**





12.  **Ne laissez pas l'appareil fonctionner sans surveillance.** Si vous quittez la pièce, **éteignez toujours l'appareil.**
13.  **Les enfants ne doivent pas jouer avec l'appareil.**
14.  Ne tordez pas et ne pliez pas le cordon d'alimentation. Veillez à ce qu'il soit complètement déroulé et qu'il ne s'enroule pas.
15.  **N'utilisez pas l'appareil avec les mains mouillées.** Ne touchez pas la fiche avec les mains mouillées.
16.  **N'utilisez pas l'appareil à l'extérieur.** Ne placez jamais l'appareil à proximité de sources de chaleur telles que des radiateurs, des poêles ou des feux ouverts.
17.  N'utilisez en aucun cas l'appareil dans des pièces où il y a **du gaz, du pétrole ou du soufre.**
18.  N'utilisez pas l'appareil à proximité d'eau ou d'humidité importante, par exemple dans des caves humides, à côté de piscines, de baignoires ou de douches. Veillez à ce qu'aucune eau ne pénètre dans l'appareil.
19.  **Ne placez aucun objet sur l'appareil et ne l'utilisez pas pour sécher des vêtements ou des textiles.**
20. Placez l'appareil sur une surface stable et plane et maintenez **une distance d'au moins 1 mètre** tout autour afin de ne pas entraver la circulation de l'air.
21.  **Ne couvrez jamais l'appareil.**

# BE COOL

22.  **N'insérez jamais vos doigts, des stylos ou d'autres objets** dans l'appareil et veillez à ce que les entrées et sorties d'air ne soient jamais obstruées. Éloignez également vos cheveux et vos vêtements amples afin d'éviter toute blessure.
23.  **Éteignez toujours** l'appareil avant de débrancher la fiche secteur.
24. **Ne tirez jamais sur le cordon d'alimentation** pour débrancher l'appareil. Tirez toujours sur la fiche.
25. Ne touchez pas la fiche avec les mains mouillées afin d'éviter tout risque d'électrocution.
26. Débranchez la fiche lorsque vous n'utilisez pas l'appareil, avant de le nettoyer, de l'entretenir ou de le déplacer.
27. Nettoyez l'appareil uniquement avec un chiffon doux légèrement humide et un détergent doux. N'utilisez pas de détergents agressifs et ne plongez jamais l'appareil dans l'eau.
28. Ne stockez pas et n'utilisez pas l'appareil dans des espaces clos tels que des armoires ou des niches étroites, car il existe un risque d'incendie.
29. Lorsque l'appareil n'est pas utilisé, rangez-le dans un endroit sûr, sec et inaccessible aux enfants.

# BE COOL

## Recyclage, élimination, déclaration de conformité

	<p><b><u>RECYCLAGE</u></b></p> <p>Les matériaux d'emballage peuvent être recyclés. Il est donc recommandé de les jeter dans les déchets triés.</p>
	<p><b><u>ÉLIMINATION</u></b></p> <p>Le symbole « poubelle barrée » indique que les déchets d'équipements électriques et électroniques (DEEE) doivent être éliminés séparément. Les appareils électriques et électroniques peuvent contenir des substances dangereuses et nocives pour l'environnement. Ne les jetez donc pas avec les déchets résiduels non triés, mais dans un point de collecte désigné pour les déchets d'équipements électriques et électroniques. Vous contribuez ainsi à la protection des ressources et de l'environnement. Pour plus d'informations, veuillez contacter votre revendeur ou les autorités locales. Directive 2012/19/UE</p>
	<p><b><u>ÉLIMINATION DES PILES</u></b></p> <p>Conformément au décret législatif n° 188 du 20 novembre 2008 transposant la directive 2006/66/CE relative aux piles, accumulateurs et déchets associés, le symbole de la poubelle barrée sur la pile indique qu'il est interdit de jeter les piles usagées avec les ordures ménagères. Les piles et accumulateurs contiennent des substances très polluantes. L'utilisateur est tenu de jeter les piles usagées dans les points de collecte de la commune ou dans les conteneurs prévus à cet effet. Ce service est gratuit. Cela permet de respecter les exigences légales et de protéger l'environnement.</p> <p>Vous trouverez ces symboles sur les piles :</p> <p>Li = la pile contient du lithium Al = la pile contient des alcalis Mn = la pile contient du manganèse</p> <p>CR 2032 (Li) ; AA (Al, Mn) ; AAA (Al, Mn)</p>
	<p><b><u>DÉCLARATION DE CONFORMITÉ</u></b></p> <p>Nous certifions par la présente que cet article est conforme aux exigences fondamentales, aux réglementations et aux directives de l'UE. Vous pouvez consulter à tout moment la déclaration de conformité détaillée en cliquant sur le lien suivant :</p> <p><a href="https://www.schuss-home.at/downloads">https://www.schuss-home.at/downloads</a></p>

Sous réserve d'erreurs et de modifications techniques.

# BE COOL

## Contenu de la livraison

- 1 ventilateur
- 1x télécommande
- 1x mode d'emploi

## Description de l'appareil

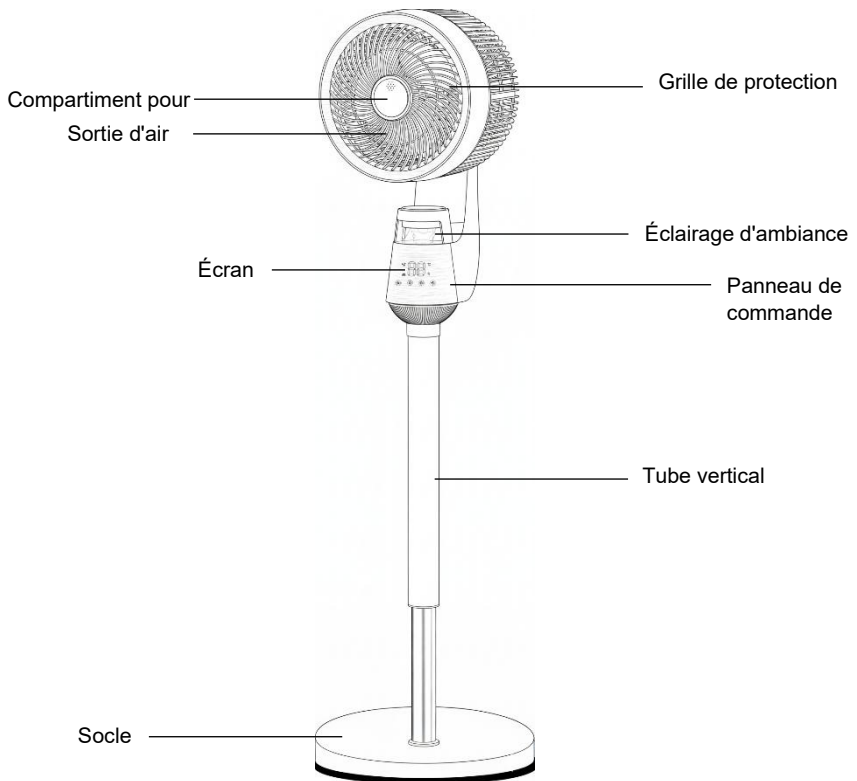

# BE COOL

## Montage

Ouvrez l'emballage et retirez toutes les pièces. Vérifiez que le boîtier est en parfait état et ne présente aucun défaut visible.

1. Retirez d'abord la vis située à l'extrémité inférieure de la tige de connexion courte.
2. Insérez la tige de connexion courte dans le socle et fixez-la à l'aide de la vis.
3. Reliez ensuite la tige de connexion courte, la tige de connexion longue et la tête du ventilateur comme indiqué sur l'illustration.

 **Remarque :** lors du démontage et du remontage, seules les barres de liaison longues et courtes doivent être vissées. Ne tirez jamais sur la tête du ventilateur, car cela pourrait endommager le mécanisme pivotant.

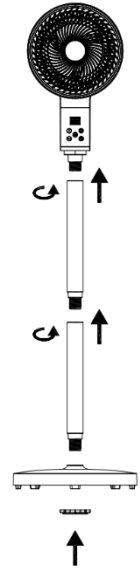

## Télécommande

### Préparation de la télécommande – insertion ou remplacement des piles

Veuillez suivre les instructions suivantes :

Première utilisation :

Pour la première utilisation de la télécommande, retirez la protection en plastique du compartiment à piles situé à l'arrière de la télécommande.

Remplacement des piles :

Retirez le support de pile à l'arrière de la télécommande et retirez l'ancienne pile du support :



# BE COOL

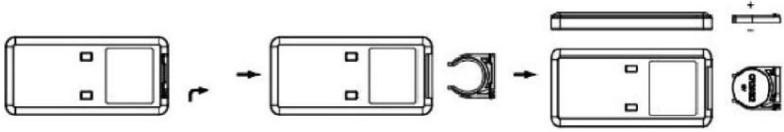

Insérez une nouvelle pile CR2025 en respectant les repères de polarité (+/-) sur la pile et le compartiment.

Remettez ensuite le compartiment à pile en place dans la télécommande.

Remarque : si vous n'utilisez pas la télécommande pendant une période prolongée (4 semaines ou plus), retirez les piles de la télécommande.

## Utilisation correcte de la télécommande

Dirigez la télécommande directement vers l'avant de l'appareil et assurez-vous qu'aucun obstacle ne se trouve entre la télécommande et l'appareil.



**REMARQUE** : veuillez manipuler la télécommande avec précaution. Ne l'exposez pas à la lumière directe du soleil et éloignez-la de toute source de chaleur.

## Panneau de commande et télécommande

Panneau de commande	Télécommande

## Description des fonctions

Branchez la fiche secteur dans la prise murale : l'appareil est alors en mode veille.

# BE COOL



## **Touche ON/OFF**

Appuyez sur cette touche pour mettre le ventilateur en marche. Le ventilateur démarre d'abord à la vitesse 6 (F6). « F6 » s'affiche à l'écran. Appuyez à nouveau sur la touche pour éteindre le ventilateur.



## **Bouton de vitesse**

Une fois le ventilateur allumé, vous pouvez régler la vitesse du vent dans l'ordre F1 à F8 en appuyant plusieurs fois sur cette touche. Le niveau sélectionné s'affiche à l'écran.



## **Touche d'oscillation (haut/bas) :**

Une fois le ventilateur allumé, appuyez plusieurs fois sur cette touche pour activer ou désactiver le mouvement oscillant vertical (circulation de l'air vers le haut et vers le bas).



## **Bouton d'oscillation (gauche/droite) :**

Une fois le ventilateur allumé, appuyez plusieurs fois sur cette touche pour activer ou désactiver le mouvement oscillant horizontal (circulation de l'air vers la gauche et vers la droite).



## **Minuterie**

Lorsque le ventilateur est en marche, vous pouvez régler une durée d'arrêt à l'aide de cette touche.

Chaque pression sur la touche augmente la durée de fonctionnement d'une heure, jusqu'à un maximum de 12 heures.

Une fois le temps réglé écoulé, le ventilateur s'éteint automatiquement.



## **Veilleuse**

Appuyez sur la touche «  » de la télécommande pour allumer la veilleuse. Appuyez à nouveau sur la touche pour éteindre la veilleuse.

# BE COOL

## Utilisation du diffuseur d'arômes

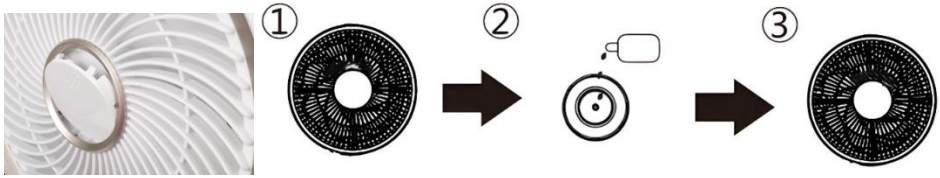

- Ouvrez le capot avant situé sur la tête du ventilateur.
- Versez un peu d'huile aromatique sur le coton aromatique.
- Remettez le couvercle en place.

## Entretien et nettoyage

Éteignez l'appareil et débranchez la fiche secteur. Laissez refroidir l'appareil si nécessaire.

- **Débranchez la fiche secteur** : avant chaque nettoyage, éteignez l'appareil et débranchez la fiche ; laissez refroidir l'appareil si nécessaire.
- **Nettoyage du boîtier** : essuyez les surfaces extérieures avec un chiffon microfibre doux et légèrement humide. Si nécessaire, utilisez un nettoyant doux et neutre.
- **Séchage** : essuyez avec un chiffon sec et non pelucheux. Avant de réutiliser l'appareil, assurez-vous qu'il est complètement sec.
- **Dépoussiérez les ouvertures d'aération** : nettoyez soigneusement les ouvertures d'entrée et de sortie à l'aide d'un pinceau doux ou d'un chiffon à poussière. N'introduisez pas d'objets durs.
- **En cas de non-utilisation prolongée** : rangez l'appareil dans un endroit sec et exempt de poussière et, si possible, couvrez-le d'une housse de protection afin d'empêcher la poussière de pénétrer.
- **À éviter impérativement** : n'utilisez pas de produits nettoyants agressifs, abrasifs ou contenant des solvants ; ne rincez pas l'appareil à l'eau, ne le plongez pas dans l'eau et n'utilisez pas de nettoyeur à vapeur ou à haute pression.
- **Ne pas nettoyer l'intérieur** : ne pas ouvrir l'appareil ; les travaux d'entretien à l'intérieur doivent être effectués uniquement par un service après-vente agréé.

# BE COOL

Informations techniques			
Tension nominale	220 V–240 V~		
Fréquence	50-60 Hz		
Puissance nominale	40 watts		
Dimensions	335 × 1140 × 335 mm		
Poids	4,5 kg		
Exigences en matière d'information du règlement UE (CE) n° 206/2012			
Référence	BCOSZSTF2601		
Tension nominale	220 – 240 V		
Classe de protection	II		
Consommation électrique à l'arrêt ( $P_{OFF}$ )	0 W		
Consommation électrique saisonnière (Q)	8,88 kWh/a		
Désignation	Symbole	Valeur	Unité
Débit volumique maximal	F	11,9	m <sup>3</sup> /min
Puissance absorbée du ventilateur	P	27,2	W
Rapport de service	$S_V$	0,44	(m <sup>3</sup> /min)/W
Puissance absorbée en mode veille	$P_{SB}$	0,16	W
Niveau de puissance acoustique du ventilateur	$L_{WA}$	53,4	dB(A)
Vitesse maximale de l'air	c	3,9	m/s
Norme de mesure pour la détermination du rapport de service	IEC 60879:2019		
Adresses de contact pour plus d'informations et service d'assistance :	Schuss Home Electronic GmbH Scheringgasse 3, A-1140 Vienne Tél. : +43 (1) 97 0 21 – 0 <a href="http://www.becool.at">www.becool.at</a> N° FB : 236974 t / Tribunal FB : Vienne		

# BE COOL

## GARANTIE

En choisissant ce produit de qualité BE COOL, vous avez opté pour l'innovation, la durabilité et la fiabilité.

### **Nous accordons une garantie de 2 ans à compter de la date d'achat, valable en Autriche, pour cet appareil BE COOL !**

Si, contre toute attente, votre appareil devait nécessiter une intervention pendant cette période, nous vous garantissons une réparation gratuite (pièces de rechange et main-d'œuvre) ou (à la discrétion de la société Schuss) le remplacement du produit. Si, pour des raisons économiques, ni la réparation ni le remplacement ne sont possibles, nous nous réservons le droit d'établir un avoir correspondant à la valeur actuelle.

Dans le cas d'appareils de climatisation, veuillez dans tous les cas contacter en premier lieu le service clientèle (voir l'autocollant sur l'appareil ou la page de couverture du mode d'emploi), dans le cas de ventilateurs, veuillez contacter votre revendeur spécialisé ou nous contacter directement. Nous attirons votre attention sur le fait que les réparations qui n'ont pas été effectuées par l'atelier agréé en Autriche annulent immédiatement la validité de cette garantie.

### Ne sont pas couverts par cette garantie :

- Nous déclinons toute responsabilité pour les dommages consécutifs à une utilisation non conforme.
- Réparation ou remplacement de pièces en raison d'une usure normale
- Les dommages résultant du non-respect du mode d'emploi.
- Les appareils utilisés, même partiellement, à des fins commerciales.
- les appareils endommagés mécaniquement par des influences extérieures (chute, choc, casse, utilisation inappropriée, etc.) ainsi que les signes d'usure d'ordre esthétique.
- Appareils ayant fait l'objet d'une utilisation inappropriée
- Appareils qui n'ont pas été ouverts par notre atelier de réparation agréé.
- Dommages résultant de vannes de vidange d'eau de condensation mal fermées sur les climatiseurs ou de réservoirs d'eau mal installés.
- Attentes des consommateurs non satisfaites.
- Dommages dus à un cas de force majeure, à l'eau, à la foudre, à une surtension.
- Appareils dont la désignation de type et/ou le numéro de série ont été modifiés, effacés, rendus illisibles ou supprimés.
- Services effectués en dehors de nos ateliers agréés, frais de transport vers un atelier agréé ou vers nous et retour, ainsi que les risques associés.

Nous attirons expressément votre attention sur le fait qu'en cas d'erreur de manipulation ou si aucun défaut n'est constaté pendant la période de garantie, un montant forfaitaire de 60 € (indexé sur la base de l'IPC 2010, juin 2015) sera facturé. La fourniture d'une prestation de garantie (réparation ou remplacement de l'appareil) ne prolonge pas la durée de garantie absolue de 2 ans à compter de la date d'achat.

La garantie de 2 ans n'est valable que sur présentation de la preuve d'achat (qui doit mentionner le nom et l'adresse du revendeur ainsi que la désignation complète de l'appareil) et du certificat de garantie correspondant, sur lequel doivent être indiqués le type d'appareil et le numéro de série (visible sur le carton et au dos ou sous l'appareil) ! Sans présentation du certificat de garantie, seule la garantie légale s'applique !

Nous attirons expressément votre attention sur le fait que les droits de garantie légaux ne sont pas affectés par cette garantie et restent pleinement applicables.

Schuss Home Electronic GmbH et ses auxiliaires d'exécution ne sont tenus à des dommages-intérêts qu'en cas de négligence grave ou d'intention délibérée. La responsabilité pour perte de bénéfices, économies escomptées mais non réalisées, dommages consécutifs et dommages résultant de réclamations de tiers est exclue dans tous les cas. Les dommages causés aux données enregistrées ou pour celles-ci sont toujours exclus de l'obligation de verser des dommages-intérêts.

Toutes nos félicitations pour votre choix. Nous vous souhaitons beaucoup de plaisir avec votre appareil BE COOL !

### ADRESSE

Schuss Home Electronic GmbH  
A-1140 Vienne, Scheringgasse 3  
Tél. : +43 (0)1/ 970 21

Désignation du type : .....

Numéro de série : .....

**En cas de recours à la garantie, ce certificat de garantie doit être remis avec l'appareil au service après-vente agréé.**

**BE COOL**

**ISTRUZIONI PER L'USO**  
**Ventilatore a piantana**

**BCOSZSTF2601**

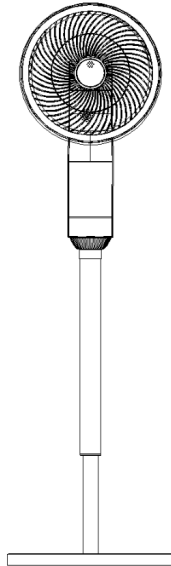

**CONGRATULAZIONI!**  
**GRAZIE PER AVER SCELTO UN PRODOTTO BE COOL.**

# BE COOL

IT



*Istruzioni per l'uso aggiornate e altre lingue*

Scaricate le istruzioni per l'uso aggiornate in diverse lingue dal link [www.becool.at/downloads](http://www.becool.at/downloads) oppure scansionate il codice QR riportato nell'immagine. Seguite le istruzioni riportate sul sito web.



**LEGGERE ATTENTAMENTE QUESTE ISTRUZIONI PRIMA DI INIZIARE L'INSTALLAZIONE, L'UTILIZZO O LA MANUTENZIONE. PROTEGGERE SE STESSI E GLI ALTRI SEGUENDO LE ISTRUZIONI DI SICUREZZA. LA MANCATA OSSERVANZA DELLE ISTRUZIONI POTREBBE CAUSARE LESIONI PERSONALI E/O DANNI MATERIALI E/O LA PERDITA DEL DIRITTO ALLA GARANZIA!**

**INFORMAZIONI IMPORTANTI SULLA SICUREZZA, L'UBICAZIONE E IL COLLEGAMENTO ELETTRICO.**



**AVVERTENZA / ATTENZIONE: NEL PRESENTE MANUALE DI ISTRUZIONI SONO UTILIZZATI I TERMINI**

# BE COOL



**"AVVERTENZA" (PERICOLI GRAVI) E "ATTENZIONE" (SITUAZIONI POTENZIALMENTE PERICOLOSE); SEGUIRE RIGOROSAMENTE LE ISTRUZIONI.**

## Uso conforme





Il ventilatore è progettato esclusivamente per la ventilazione di ambienti asciutti.

È destinato esclusivamente all'uso privato e non è adatto all'uso commerciale.

Utilizzare il ventilatore solo come descritto nel presente manuale d'uso.









-   Utilizzare questo apparecchio **esclusivamente secondo le istruzioni contenute nel manuale d'uso.** Qualsiasi altro uso non raccomandato dal produttore potrebbe causare incendi, scosse elettriche o lesioni personali.
- Rimuovere l'imballaggio e assicurarsi che l'apparecchio non sia danneggiato. In caso di dubbio, non utilizzare l'apparecchio e contattare il centro di assistenza o il rivenditore.
- Tenere i bambini lontani dai materiali di imballaggio. **In caso di ingestione sussiste pericolo di soffocamento!**
-  Se il cavo di alimentazione è danneggiato, deve essere sostituito dal produttore o da un centro di assistenza autorizzato per evitare ogni possibile rischio.

# BE COOL



5.  Prima di collegarlo alla rete elettrica, **verificare che il tipo di corrente e la tensione di rete corrispondano alle indicazioni riportate sulla targhetta del dispositivo.**
6.  La presa elettrica a cui si collega l'apparecchio non deve essere difettosa o allentata e deve essere adatta al carico di corrente richiesto e, soprattutto, deve essere dotata di un collegamento di terra affidabile.
7.  Evitare l'uso di prolunghe. Se inevitabile, utilizzare solo prolunghe certificate, con messa a terra e sezione adeguata. Il cavo deve essere completamente srotolato per evitare surriscaldamento e incendi.
8.  È vietato alterare o modificare le caratteristiche di questo apparecchio. Utilizzare esclusivamente ricambi e accessori raccomandati dal produttore. La mancata osservanza comporta la perdita della garanzia.
9. Se l'apparecchio presenta un difetto, spegnerlo **immediatamente** e contattare il rivenditore o il servizio clienti.
10. Per eventuali riparazioni dell'apparecchio, della spina di alimentazione o del cavo, rivolgersi sempre ed esclusivamente ai centri di assistenza autorizzati dal produttore. I recapiti sono disponibili all'indirizzo [www.becool.at](http://www.becool.at).
11. I bambini di età inferiore agli 8 anni e le persone con capacità fisiche, psichiche, sensoriali o mentali limitate possono utilizzare questo apparecchio solo se

# BE COOL

**adeguatamente** sorvegliati e dopo aver ricevuto istruzioni **dettagliate sul suo utilizzo sicuro**.





12.  **Non lasciare l'apparecchio incustodito.** Se si lascia la stanza, **spegnere sempre l'apparecchio.**
13.  **I bambini non devono giocare con l'apparecchio.**
14.  Non attorcigliare o piegare il cavo di alimentazione. Assicurarsi che sia completamente srotolato e che non si aggrovigli.
15.  **Non** utilizzare l'apparecchio **con le mani bagnate.** Non toccare la spina con le mani bagnate.
16.  **Non** utilizzare l'apparecchio **all'aperto.** Inoltre, non posizionare mai l'apparecchio vicino a fonti di calore quali termosifoni, stufe o fiamme libere.
17.  Non utilizzare l'apparecchio in ambienti in cui sono presenti **gas, petrolio o zolfo.**
18.  Non utilizzare l'apparecchio in prossimità di acqua o forte umidità, ad esempio in cantine umide, vicino a piscine, vasche da bagno o docce. Assicurarsi che non penetri acqua nell'apparecchio.
19.  **Non** appoggiare **oggetti** sull'apparecchio e non utilizzarlo per asciugare indumenti o tessuti.
20. Posizionare l'apparecchio su una superficie stabile e piana e mantenere **una distanza di almeno 1 metro** su tutti i lati, in modo da non ostacolare la circolazione dell'aria.
21.  **Non coprire mai l'apparecchio.**

# BE COOL

22.  **Non** inserire **mai dita, penne o altri oggetti** nell'apparecchio e assicurarsi che le prese d'aria e le bocchette di scarico non siano mai ostruite. Tenere inoltre lontani capelli e indumenti larghi per evitare lesioni.
23.  **Spegnere sempre** l'apparecchio prima di scollegare la spina di alimentazione.
24. **Non** tirare **mai il cavo di alimentazione** per scollegare l'apparecchio dalla rete elettrica. Tirare sempre la spina.
25. Non toccare la spina con le mani bagnate per evitare scosse elettriche.
26. Quando non si utilizza l'apparecchio, scollegarlo prima di pulirlo, sottoporlo a manutenzione o spostarlo in un altro luogo.
27. Pulire l'apparecchio esclusivamente con un panno morbido leggermente inumidito e un detergente delicato. Non utilizzare detersivi aggressivi e non immergere mai l'apparecchio in acqua.
28. Non conservare né utilizzare l'apparecchio in spazi chiusi come armadi o nicchie strette, poiché sussiste pericolo di incendio.
29. Quando non viene utilizzato, conservare l'apparecchio in un luogo sicuro, asciutto e inaccessibile ai bambini.

# BE COOL

## Riciclaggio, smaltimento, dichiarazione di conformità

	<p><b><u>RICICLAGGIO</u></b></p> <p>I materiali di imballaggio possono essere riciclati. Si consiglia quindi di smaltirli nei rifiuti differenziati.</p>
 	<p><b><u>SMALTIMENTO</u></b></p> <p>Il simbolo del "bidone della spazzatura barrato" richiede lo smaltimento separato dei rifiuti di apparecchiature elettriche ed elettroniche (RAEE). Le apparecchiature elettriche ed elettroniche possono contenere sostanze pericolose e inquinanti. Non smaltirle quindi nei rifiuti indifferenziati, ma in un centro di raccolta designato per i rifiuti di apparecchiature elettriche ed elettroniche. In questo modo contribuisce alla protezione delle risorse e dell'ambiente. Per ulteriori informazioni, rivolgersi al proprio rivenditore o alle autorità locali. Direttiva 2012/19/UE</p>
	<p><b><u>SMALTIMENTO DELLE BATTERIE</u></b></p> <p>Ai sensi del decreto legislativo 188 del 20 novembre 2008 che recepisce la direttiva 2006/66/CE relativa alle pile, agli accumulatori e ai rifiuti di pile e accumulatori, il simbolo del bidone della spazzatura barrato sulla batteria indica che è vietato smaltire le batterie usate nei rifiuti domestici. Le batterie e gli accumulatori contengono sostanze altamente inquinanti. L'utente è tenuto a smaltire le batterie usate nei punti di raccolta comunali o negli appositi contenitori. Il servizio è gratuito. In questo modo si rispettano i requisiti di legge e si tutela l'ambiente.</p> <p>Questi simboli sono riportati sulle batterie:</p> <p>Li = la batteria contiene litio Al = la batteria contiene alcali Mn = la batteria contiene manganese</p> <p>CR 2032 (Li); AA (Al, Mn); AAA (Al, Mn)</p>
	<p><b><u>DICHIARAZIONE DI CONFORMITÀ</u></b></p> <p>Con la presente confermiamo che questo articolo è conforme ai requisiti fondamentali, alle norme e alle direttive dell'UE. La dichiarazione di conformità dettagliata può essere consultata in qualsiasi momento al seguente link:</p> <p><a href="https://www.schuss-home.at/downloads">https://www.schuss-home.at/downloads</a></p>

Con riserva di errori e modifiche tecniche.

# BE COOL

## Contenuto della confezione

- 1x ventilatore
- 1x telecomando
- 1x manuale d'uso

## Descrizione dell'apparecchio

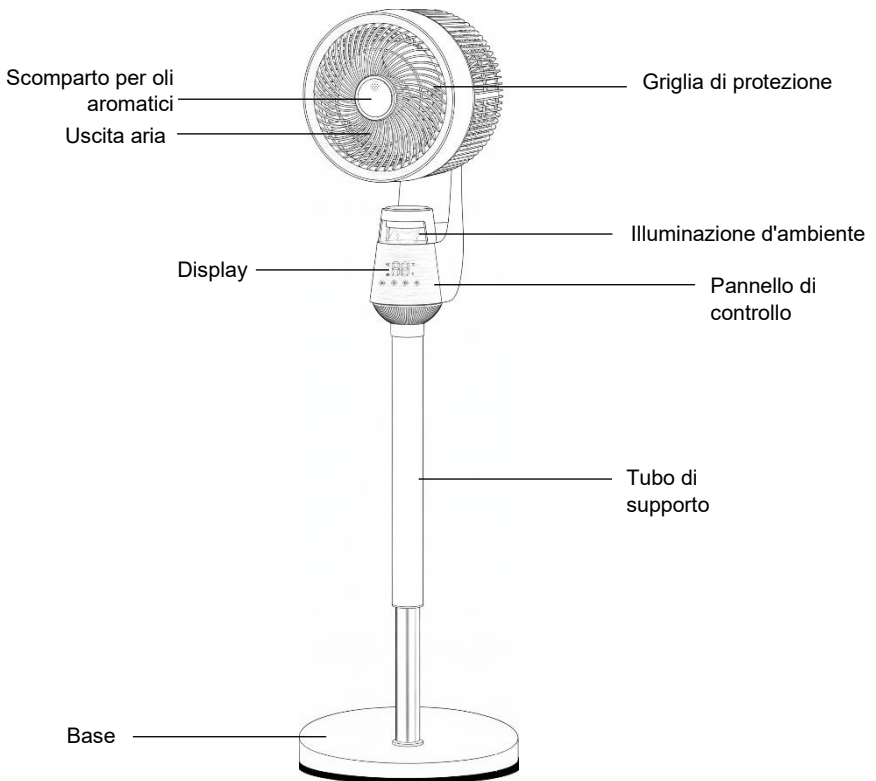

# BE COOL

## Montaggio

Aprire l'imballaggio ed estrarre tutti i componenti. Verificare che l'alloggiamento sia in perfette condizioni e non presenti difetti visibili.

1. Rimuovere innanzitutto la vite situata all'estremità inferiore dell'asta di collegamento corta.
2. Inserire l'asta di collegamento corta nel supporto e fissarla con la vite.
3. Collegare quindi l'asta di collegamento corta, l'asta di collegamento lunga e la testa del ventilatore come mostrato nella figura.

 **Nota:** durante lo smontaggio e il montaggio, avvitare solo l'asta di collegamento lunga e quella corta. Non tirare mai la testa del ventilatore, poiché ciò potrebbe danneggiare il meccanismo di rotazione.

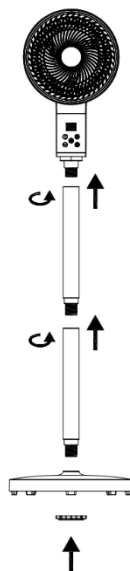

## Telecomando

### Preparazione del telecomando – Inserimento o sostituzione delle batterie

Attenersi alle seguenti istruzioni:

Prima messa in funzione:

Per la prima messa in funzione del telecomando, rimuovere la protezione in plastica dal vano batterie sul retro del telecomando.

Sostituzione delle batterie:

estrarre il supporto della batteria sul retro del telecomando e rimuovere la vecchia batteria dal supporto:



# BE COOL

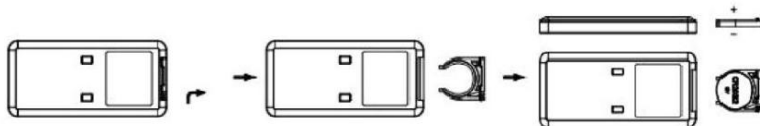

inserire una nuova batteria CR2025 prestando attenzione ai segni di polarità (+/-) sulla batteria e sul supporto.

Infine, reinserire completamente il supporto della batteria nel telecomando.

Nota: se non si utilizza il telecomando per un periodo prolungato (4 settimane o più), rimuovere le batterie dal telecomando.

## Uso corretto del telecomando

Puntare il telecomando direttamente verso la parte anteriore dell'apparecchio e assicurarsi che non vi siano ostacoli tra il telecomando e l'apparecchio.



**NOTA:** maneggiare il telecomando con cura. Non esporlo alla luce diretta del sole e tenerlo lontano da fonti di calore.

## Pannello di controllo e telecomando

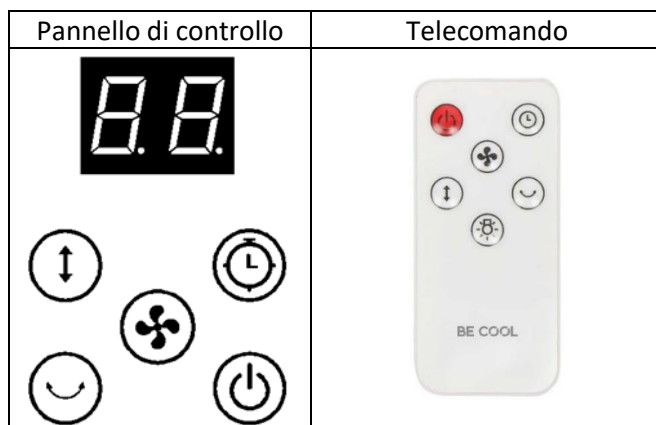

## Descrizione delle funzioni

Collegare la spina di alimentazione alla presa di corrente: l'apparecchio è ora in modalità standby.

# BE COOL



## **Tasto ON/OFF**

Premere questo tasto per accendere il ventilatore. Il ventilatore si avvia inizialmente al livello 6 (F6). Sul display compare "F6".  
Premere nuovamente il tasto per spegnere il ventilatore.



## **Tasto velocità**

Dopo aver acceso il ventilatore, è possibile impostare la velocità del vento premendo ripetutamente questo tasto nell'ordine F1-F8.  
Il livello selezionato viene visualizzato sul display.



## **Tasto di oscillazione (su/giù):**

Dopo aver acceso il ventilatore, premere ripetutamente questo tasto per attivare o disattivare il movimento oscillatorio verticale (circolazione dell'aria verso l'alto e verso il basso).



## **Tasto di oscillazione (sinistra/destra):**

Dopo aver acceso il ventilatore, premere ripetutamente questo tasto per attivare o disattivare il movimento oscillatorio orizzontale (circolazione dell'aria verso sinistra e destra).



## **Timer**

Quando il ventilatore è in funzione, è possibile impostare un tempo di spegnimento con questo tasto.

Ogni pressione del tasto aumenta il tempo di funzionamento di 1 ora fino a un massimo di 12 ore.

Allo scadere del tempo impostato, il ventilatore si spegne automaticamente.



## **Luce notturna**

Premere il tasto "  " sul telecomando per accendere la luce notturna. Premere nuovamente il tasto per spegnere la luce notturna.

# BE COOL

## Utilizzo dell'aroma box

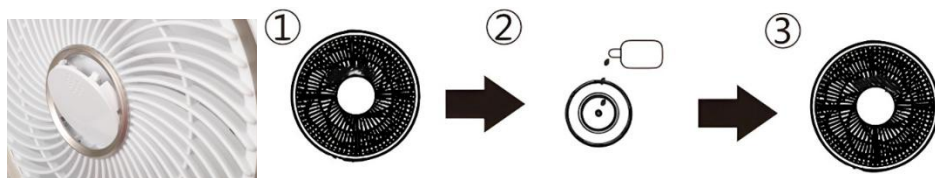

- Aprire il coperchio anteriore sulla testa del ventilatore.
- Versare un po' di olio aromatico sul batuffolo di cotone aromatico.
- Richiudere bene il coperchio.

## Cura e pulizia

Spegnere l'apparecchio e scollegare la spina dalla presa di corrente. Lasciare raffreddare brevemente l'apparecchio.

- **Scollegare la spina di alimentazione:** prima di ogni pulizia, spegnere l'apparecchio e scollegare la spina; se necessario, lasciare raffreddare brevemente l'apparecchio.
- **Pulizia dell'alloggiamento:** pulire le superfici esterne con un panno in microfibra morbido e leggermente inumidito. Se necessario, utilizzare un detergente delicato e neutro.
- **Asciugatura:** ripassare con un panno asciutto e privo di pelucchi. Prima di riutilizzare l'apparecchio, assicurarsi che sia completamente asciutto.
- **Rimuovere la polvere dalle aperture di ventilazione:** pulire con cura le aperture di ingresso e uscita dell'aria con un pennello morbido o un panno per la polvere. Non inserire oggetti duri.
- **In caso di inutilizzo prolungato:** conservare l'apparecchio in un luogo asciutto e privo di polvere e, se possibile, coprirlo con una custodia protettiva per evitare che la polvere penetri all'interno.
- **Da evitare assolutamente:** non utilizzare detersivi aggressivi, abrasivi o contenenti solventi; non sciacquare l'apparecchio con acqua, non immergerlo, non utilizzare pulitori a vapore o ad alta pressione.
- **Non pulire l'interno:** non aprire l'apparecchio; gli interventi di manutenzione all'interno devono essere eseguiti solo dal servizio di assistenza autorizzato.

# BE COOL

Informazioni tecniche			
Tensione nominale	220V-240V~		
Frequenza	50-60 Hz		
Potenza nominale	40 Watt		
Dimensioni	335 × 1140 × 335 mm		
Peso	4,5 kg		
Requisiti informativi del regolamento UE (VO) 206/2012			
Codice articolo	<b>BCOSZSTF2601</b>		
Tensione nominale	220 – 240 V		
Classe di protezione	II		
Consumo energetico a dispositivo spento (P <sub>OFF</sub> )	0 W		
Consumo energetico stagionale (Q)	8,88 kWh/a		
Denominazione	Simbolo	Valore	Unità
Portata massima	F	11,9	m <sup>3</sup> /min
Potenza assorbita dal ventilatore	P	27,2	W
Rapporto di servizio	S <sub>V</sub>	0,44	(m <sup>3</sup> /min)/W
Potenza assorbita in standby	P <sub>SB</sub>	0,16	W
Livello di potenza sonora del ventilatore	L <sub>WA</sub>	53,4	dB(A)
Velocità massima dell'aria	c	3,9	m/s
Norma di misurazione per la determinazione del rapporto di servizio	IEC 60879:2019		
Indirizzi di contatto per ulteriori informazioni e linea di assistenza:	Schuss Home Electronic GmbH Scheringgasse 3, A-1140 Vienna Tel: +43 (1) 97 0 21 – 0 <a href="http://www.becool.at">www.becool.at</a> Numero FB: 236974 t / Tribunale FB: Vienna		

# BE COOL

## GARANZIA

Con questo prodotto di qualità BE COOL avete scelto innovazione, durata e affidabilità.

**Per questo apparecchio BE COOL concediamo una garanzia di 2 anni dalla data di acquisto, valida in Austria!** Se, contrariamente alle aspettative, durante questo periodo dovessero rendersi necessari interventi di assistenza sul vostro apparecchio, vi garantiamo la riparazione gratuita (pezzi di ricambio e manodopera) o (a discrezione della ditta Schuss) la sostituzione del prodotto. Se né la riparazione né la sostituzione fossero possibili per motivi economici, ci riserviamo il diritto di emettere un credito pari al valore attuale.

In caso di climatizzatori, vi preghiamo di contattare innanzitutto il servizio clienti (vedere l'adesivo sull'apparecchio o la copertina del manuale d'uso), mentre per i ventilatori rivolgetevi al vostro rivenditore specializzato o direttamente a noi. Si precisa che gli interventi di riparazione non effettuati dall'officina autorizzata in Austria comportano l'immediata decadenza della presente garanzia.

### La presente garanzia non copre:

- In caso di uso improprio, non ci assumiamo alcuna responsabilità per danni consequenziali.
- Riparazione o sostituzione di parti a causa di normali segni di usura
- Danni dovuti al mancato rispetto delle istruzioni per l'uso
- apparecchi utilizzati, anche solo in parte, per scopi commerciali
- apparecchi danneggiati meccanicamente da influenze esterne (cadute, urti, rotture, uso improprio, ecc.) e segni di usura di natura estetica.
- Apparecchi trattati in modo improprio
- Apparecchi che non sono stati aperti dalla nostra officina di assistenza autorizzata.
- Danni causati da valvole di scarico dell'acqua di condensa dei climatizzatori non chiuse correttamente o da serbatoi dell'acqua non inseriti correttamente.
- Aspettative dei consumatori non soddisfatte.
- Danni dovuti a cause di forza maggiore, acqua, fulmini, sovratensioni.
- Apparecchi sui quali la denominazione del tipo e/o il numero di serie sono stati modificati, cancellati, resi illeggibili o rimossi.
- Servizi al di fuori delle nostre officine autorizzate, costi di trasporto verso un'officina autorizzata o verso di noi e ritorno, nonché i rischi connessi.

Si precisa espressamente che, entro il periodo di garanzia, in caso di errori di utilizzo o se non viene riscontrato alcun difetto, verrà addebitato un importo forfettario di € 60,- (indicizzato sulla base dell'IPC 2010, giugno 2015).

La fornitura di un servizio di garanzia (riparazione o sostituzione dell'apparecchio) non comporta il prolungamento del periodo di garanzia assoluto di 2 anni dalla data di acquisto.

La garanzia di 2 anni è valida solo dietro presentazione della prova d'acquisto (che deve contenere il nome e l'indirizzo del rivenditore e la denominazione completa dell'apparecchio) e del relativo certificato di garanzia, sul quale devono essere indicati il tipo di apparecchio e il numero di serie (visibile sulla scatola e sul retro o sul fondo dell'apparecchio)! Senza la presentazione del certificato di garanzia si applica solo la garanzia legale!

Si precisa espressamente che i diritti di garanzia previsti dalla legge non sono influenzati dalla presente garanzia e continuano a sussistere senza alcuna limitazione.

Schuss Home Electronic GmbH e i suoi ausiliari sono responsabili per danni solo in caso di grave negligenza o dolo. È comunque esclusa la responsabilità per mancato guadagno, risparmi previsti ma non realizzati, danni consequenziali e danni derivanti da rivendicazioni di terzi. I danni ai dati registrati o per essi sono sempre esclusi dalla responsabilità per danni.

Congratulazioni per la vostra scelta. Vi auguriamo di divertirvi con il vostro dispositivo BE COOL!

### INDIRIZZO

Schuss Home Electronic GmbH  
A-1140 Vienna, Scheringgasse 3  
Tel.: +43 (0)1/ 970 21

Denominazione del tipo:.....

Numero di serie:.....

**In caso di garanzia, il presente certificato di garanzia deve essere consegnato insieme all'apparecchio al centro di assistenza autorizzato.**

**BE COOL**

**INSTRUCTIUNI DE UTILIZARE**  
**Ventilator de podea**

**BCOSZSTF2601**

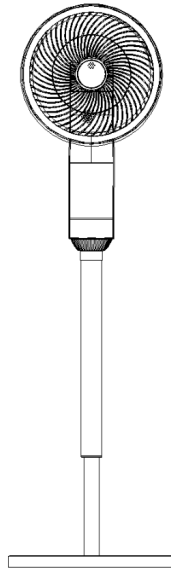

**FELICITĂRI!**

**VĂ MULȚUMIM CĂ AȚI ALEAS UN PRODUS BE COOL.**



## *Instrucțiuni de utilizare actualizate și alte limbi*

Descărcați manualele de utilizare actualizate în diferite limbi de pe linkul [www.becool.at/downloads](http://www.becool.at/downloads) sau scanați codul QR afișat. Urmați instrucțiunile de pe pagina web.



**CITIȚI CU ATENȚIE ACESTE INSTRUCȚIUNI ÎNAINTE DE A ÎNCEPE INSTALAREA, UTILIZAREA SAU ÎNTREȚINEREA. PROTEJAȚI-VĂ PE VOI ÎNȘIVĂ ȘI PE CEIALȚI RESPECTÂND INSTRUCȚIUNILE DE SIGURANȚĂ. NERESPECTAREA INSTRUCȚIUNILOR POATE DUCE LA VĂTĂMĂRI CORPORALE ȘI/SAU DAUNE MATERIALE ȘI/SAU LA PIERDEREA DREPTULUI LA GARANȚIE!**

**INFORMAȚII IMPORTANTE PRIVIND SIGURANȚA, AMPLASAREA ȘI CONEXIUNEA ELECTRICĂ.**



**AVERTISMENT / ATENȚIE: ÎN ACEST MANUAL DE UTILIZARE SUNT UTILIZATE CUVINTELE DE**

# BE COOL





**SEMNALIZARE „AVERTISMENT” (PERICOL GRAV) ȘI „ATENȚIE” (SITUAȚII POTENȚIAL PERICULOASE); RESPECTAȚI ÎN MOD STRICT INSTRUCȚIUNILE.**

## Utilizare conformă



Ventilatorul este conceput exclusiv pentru ventilarea încăperilor uscate.

Este destinat exclusiv uzului privat și nu este adecvat pentru uz comercial.











Utilizați ventilatorul numai conform instrucțiunilor din acest manual de utilizare.

-   Utilizați acest aparat **numai în conformitate cu instrucțiunile din manualul de utilizare.** Orice altă utilizare care nu este recomandată de producător poate duce la incendii, șocuri electrice sau vătămări corporale.
- Îndepărtați ambalajul și asigurați-vă că dispozitivul nu este deteriorat. În caz de dubiu, nu utilizați dispozitivul și contactați centrul de service sau distribuitorul.
- Țineți copiii departe de materialele de ambalare. **În caz de înghitare, există pericol de sufocare!**
-  Dacă cablul de alimentare este deteriorat, acesta trebuie înlocuit de producător sau de un centru de service autorizat pentru a evita orice riscuri posibile.
-  Înainte de conectarea la rețea, trebuie **să verificați dacă tipul de curent și tensiunea de rețea corespund cu specificațiile de pe plăcuța de identificare a aparatului.**

# BE COOL

6.  Priză electrică la care conectați aparatul nu trebuie să fie defectă sau slăbită și trebuie să fie adecvată pentru sarcina electrică necesară și, mai ales, să fie împământată în mod fiabil.
7.  Evitați utilizarea unui cablu prelungitor. Dacă este inevitabil, utilizați numai cabluri prelungitoare testate, cu împământare și secțiune transversală suficientă. Cablul trebuie să fie complet derulat pentru a evita supraîncălzirea și incendiul.
8.  Este interzisă modificarea sau alterarea caracteristicilor acestui aparat. Utilizați numai piese de schimb și accesorii recomandate de producător. Nerespectarea acestei cerințe duce la pierderea garanției și a garanției legale.
9. Dacă dispozitivul prezintă un defect, opriți-l **imediat** și contactați distribuitorul sau serviciul de asistență pentru clienți.
10. Pentru eventualele reparații ale aparatului, ale fișei de alimentare sau ale cablului, adresați-vă întotdeauna și exclusiv serviciilor de asistență pentru clienți autorizate de producător. Datele de contact sunt disponibile la [www.becool.at](http://www.becool.at).
11. Copiii cu vârsta sub 8 ani și persoanele cu capacități fizice, psihice, senzoriale sau mentale limitate ( ) pot utiliza acest aparat numai sub **supraveghere adecvată** și după ce au fost instruiți **în detaliu cu privire la utilizarea în siguranță a acestuia**.

# BE COOL

12.  **Nu lăsați aparatul nesupravegheat.** Dacă părăsiți încăperea, **opriți întotdeauna aparatul.**
13.  **Copiii nu au voie să se joace cu aparatul.**
14.  Nu răsuciți și nu îndoiiți cablul de alimentare. Asigurați-vă că este complet derulat și nu este înfășurat.
15.  **Nu** utilizați aparatul **cu mâinile ude.** Nu atingeți nici mufa cu mâinile ude.
16.  **Nu** utilizați aparatul **în aer liber.** De asemenea, nu așezați niciodată aparatul în apropierea surselor de căldură, cum ar fi radiatoare, sobe sau foc deschis.
17.  Nu utilizați dispozitivul în încăperi în care se află **gaz, petrol sau sulf.**
18.  Nu utilizați aparatul în apropierea apei sau a umidității intense, de exemplu în subsoluri umede, lângă piscine, căzi de baie sau dușuri. Asigurați-vă că nu pătrunde apă în aparat.
19.  **Nu** așezați **obiecte** pe aparat și nu îl utilizați pentru uscarea hainelor sau a textilelor.
20. Așezați aparatul pe o suprafață stabilă și plană și păstrați **o distanță de cel puțin 1 metru** în jurul acestuia, pentru a nu împiedica circulația aerului.
21.  **Nu acoperiți niciodată aparatul.**
22.  **Nu** introduceți **niciodată degetele, creioane sau alte obiecte** în aparat și asigurați-vă că intrarea și ieșirea aerului





# BE COOL

nu sunt blocate. De asemenea, țineți părul și hainele largi la distanță pentru a evita rănirea.

23.  **Opriti întotdeauna** aparatul înainte de a scoate cablul de alimentare din priză.
24. **Nu** trageți **niciodată de cablul de alimentare** pentru a deconecta aparatul de la rețeaua electrică. Trageți întotdeauna de ștecher.
25. Nu atingeți mufa cu mâinile ude pentru a evita electrocutarea.
26. Dacă nu utilizați aparatul, scoateți ștecherul din priză înainte de a-l curăța, întreține sau muta într-un alt loc.
27. Curățați aparatul numai cu o cârpă moale, ușor umezită și cu un detergent delicat. Nu utilizați detergenți agresivi și nu scufundați niciodată aparatul în apă.
28. Nu depozitați și nu utilizați aparatul în spații închise, cum ar fi dulapuri sau nișe înguste, deoarece există pericol de incendiu.
29. Când nu este utilizat, păstrați aparatul într-un loc sigur, uscat și inaccesibil copiilor.

# BE COOL

## Reciclare, eliminare, declarație de conformitate

	<p><b><u>RECICLARE</u></b></p> <p>Materialele de ambalare pot fi reciclate. De aceea, se recomandă eliminarea acestora în deșeurile sortate.</p>
	<p><b><u>ELIMINARE</u></b></p> <p>Simbolul „coș de gunoi barat” indică necesitatea eliminării separate a deșeurilor de echipamente electrice și electronice (DEEE). Echipamentele electrice și electronice pot conține substanțe periculoase și nocive pentru mediu. Prin urmare, nu le aruncați împreună cu deșeurile nesortate, ci la un punct de colectare desemnat pentru deșeurile de echipamente electrice și electronice. Astfel, contribuiți la protejarea resurselor și a mediului. Pentru mai multe informații, vă rugăm să contactați distribuitorul sau autoritățile locale. Directiva 2012/19/UE</p>
	<p><b><u>ELIMINAREA BATERIILOR</u></b></p> <p>În conformitate cu Decretul 188 din 20 noiembrie 2008 de punere în aplicare a Directivei 2006/66/CE privind bateriile, acumulatorii și deșeurile conexe, simbolul coșului de gunoi barat de pe baterie indică faptul că este interzisă aruncarea bateriilor uzate împreună cu deșeurile menajere. Bateriile și acumulatorii conțin substanțe foarte poluante. Utilizatorul are obligația de a arunca bateriile uzate la punctele de colectare din localitate sau în recipientele corespunzătoare. Serviciul este gratuit. În acest fel, se respectă cerințele legale și se protejează mediul.</p> <p>Aceste simboluri se găsesc pe baterii:</p> <p>Li = bateria conține litiu Al = bateria conține alcali Mn = bateria conține mangan</p> <p>CR 2032 (Li); AA (Al, Mn); AAA (Al, Mn)</p>
	<p><b><u>DECLARAȚIE DE CONFORMITATE</u></b></p> <p>Prin prezenta confirmăm că acest articol respectă cerințele de bază, reglementările și directivele UE. Declarația de conformitate detaliată poate fi consultată oricând la următorul link:</p> <p><a href="https://www.schuss-home.at/downloads">https://www.schuss-home.at/downloads</a></p>

**Cu rezervarea dreptului de a efectua modificări tehnice și de a corecta erorile.**

# BE COOL

## Conținutul livrării

- 1x ventilator
- 1x telecomandă
- 1x manual de utilizare

## Descrierea aparatului

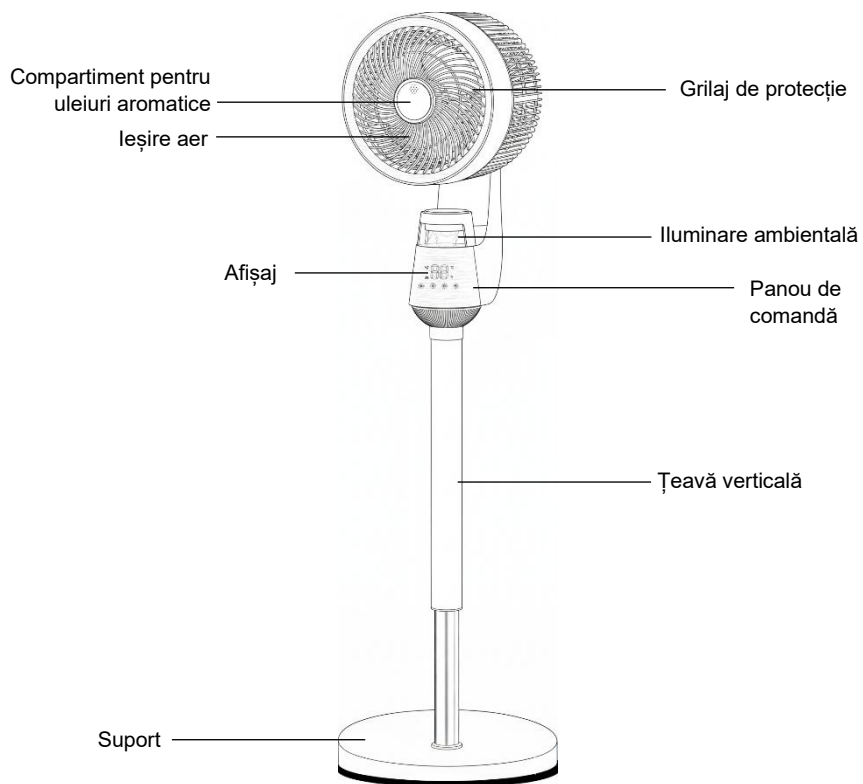

# BE COOL

## Montare

Deschideți ambalajul și scoateți toate piesele. Verificați dacă carcasa este în stare perfectă și nu prezintă defecte vizibile.

1. Îndepărtați mai întâi șurubul de la capătul inferior al tijei de conectare scurte.
2. Introduceți tija de conectare scurtă în suport și fixați-o cu șurubul.
3. Apoi conectați tija de conectare scurtă, tija de conectare lungă și capul ventilatorului, așa cum se arată în ilustrație.

**!** Notă: La dezasamblare și asamblare, trebuie să înșurubați numai tija de conectare lungă și cea scurtă. Nu trageți niciodată de capul ventilatorului, deoarece acest lucru poate deteriora mecanismul de pivotare.

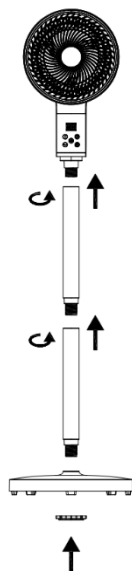

## Telecomanda

### Pregătirea telecomenzii – introducerea sau înlocuirea bateriei

Vă rugăm să respectați următoarele instrucțiuni:

Prima utilizare:

Pentru prima utilizare a telecomenzii, scoateți protecția din plastic din compartimentul pentru baterii din partea din spate a telecomenzii.

Schimbarea bateriei:

Scoateți suportul bateriei din partea din spate a telecomenzii și scoateți bateria veche din suport:



# BE COOL

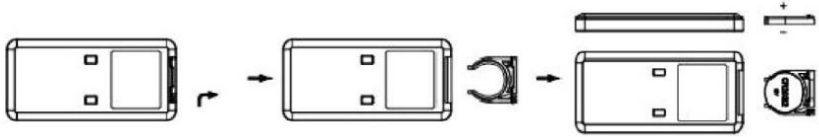

Introduceți acum o baterie CR2025 nouă, având grijă să respectați marcajele de polaritate (+/-) de pe baterie și suportul bateriei.

Apoi, introduceți din nou suportul bateriei în telecomandă.

Notă: Dacă nu utilizați telecomanda pentru o perioadă mai lungă de timp (4 săptămâni sau mai mult), scoateți bateriile din telecomandă.

## Utilizarea corectă a telecomenzii

Îndreptați telecomanda direct către partea frontală a aparatului și asigurați-vă că nu există obstacole între telecomandă și aparat.



**NOTĂ:** Vă rugăm să tratați telecomanda cu grijă. Nu o expuneți la lumina directă a soarelui și țineți-o departe de surse de căldură.

## Panou de control și telecomandă

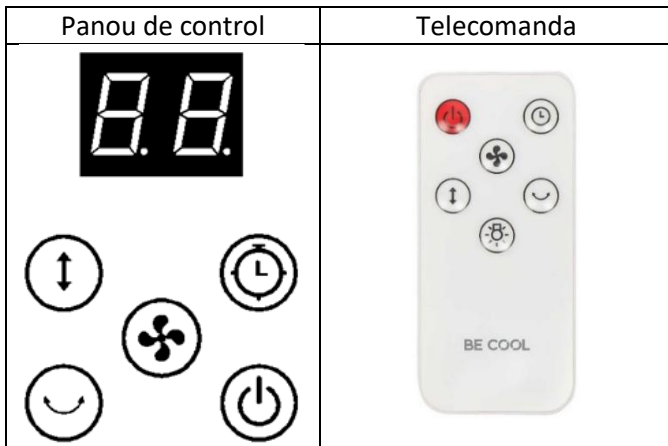

# BE COOL

## Descrierea funcțiilor

Conectați cablul de alimentare la priză – aparatul se află acum în modul standby.



### Buton ON/OFF

Apăsați această tastă pentru a porni ventilatorul. Ventilatorul pornește inițial la nivelul 6 (F6). Pe afișaj apare „F6”.

Apăsați din nou butonul pentru a opri ventilatorul.



### Butonul de viteză

După pornirea ventilatorului, puteți regla viteza vântului în ordinea F1–F8 apăsând repetat această tastă.

Nivelul respectiv este afișat pe ecran.



### Buton de oscilare (sus/jos):

După pornirea ventilatorului, apăsați repetat această tastă pentru a activa sau opri mișcarea verticală (circulația aerului în sus și în jos).



### Buton de oscilare (stânga/dreapta):

După pornirea ventilatorului, apăsați repetat această tastă pentru a activa sau opri mișcarea oscilantă orizontală (circulația aerului în stânga și în dreapta).



### Temporizator

Când ventilatorul este pornit, puteți seta o durată de oprire cu ajutorul acestei taste. Fiecare apăsare a butonului mărește durata de funcționare cu 1 oră, până la un maxim de 12 ore.

După expirarea timpului setat, ventilatorul se oprește automat.



### Lumină de veghe

Apăsați butonul „” de pe telecomandă pentru a porni lumina de veghe. Apăsați din nou butonul pentru a opri lumina de veghe.

# BE COOL

## Utilizarea cutiei pentru arome

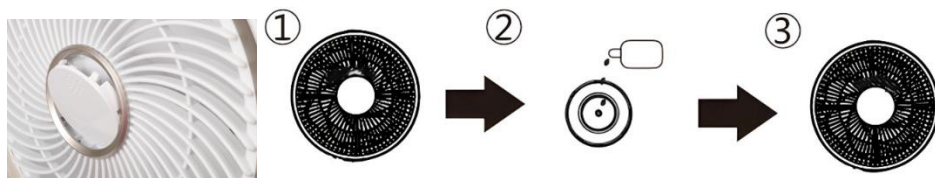

- Deschideți capacul frontal de pe capul ventilatorului.
- Puneți puțin ulei aromat pe vată.
- Puneți capacul la loc.

## Îngrijire și curățare

Opriiți aparatul și scoateți ștecherul din priză. Lăsați aparatul să se răcească puțin, dacă este necesar.

- **Deconectați cablul de alimentare:** înainte de fiecare curățare, opriți aparatul și deconectați cablul de alimentare; lăsați aparatul să se răcească puțin, dacă este necesar.
- **Curățarea carcasei:** ștergeți suprafețele exterioare cu o cârpă moale din microfibră ușor umezită. Dacă este necesar, utilizați un detergent neutru, delicat.
- **Uscare:** ștergeți cu o cârpă uscată, fără scame. Înainte de a reutiliza aparatul, asigurați-vă că este complet uscat.
- **Îndepărtați praful din orificiile de aerisire:** curățați cu atenție orificiile de intrare și ieșire cu o perie moale sau o cârpă de praf. Nu introduceți obiecte dure.
- **Neutilizare îndelungată:** depozitați aparatul într-un loc uscat, fără praf și, dacă este posibil, acoperiți-l cu o husă de protecție pentru a împiedica pătrunderea prafului.
- **De evitat neapărat:** nu utilizați detergenți agresivi, abrazivi sau care conțin solvenți; nu clătiți aparatul cu apă, nu îl scufundați în apă și nu utilizați aparate de curățat cu abur sau cu presiune înaltă.
- **Nu curățați interiorul:** nu deschideți aparatul; lucrările de întreținere din interior trebuie efectuate numai de către serviciul de asistență autorizat.

# BE COOL

Informații tehnice			
Tensiune nominală	220V–240V~		
Frecvență	50-60 Hz		
Putere nominală	40 W		
Dimensiuni	335 × 1140 × 335 mm		
Greutate	4,5 kg		
Cerințe de informare conform Regulamentului UE (VO) 206/2012			
Număr articol	<b>BCOSZSTF2601</b>		
Tensiune nominală	220 – 240 V		
Clasă de protecție	II		
Consum de curent în stare oprită (P <sub>OFF</sub> )	0 W		
Consum sezonier de energie electrică (Q)	8,88 kWh/a		
Denumire	Simbol	Valoare	Unitate
Debit volumic maxim	F	11,9	m <sup>3</sup> /min
Puterea consumată de ventilator	P	27,2	W
Raport de serviciu	S <sub>V</sub>	0,44	(m <sup>3</sup> /min)/W
Consum de energie în stare de așteptare	P <sub>SB</sub>	0,16	W
Nivelul de putere acustică al ventilatorului	L <sub>WA</sub>	53,4	dB(A)
Viteza maximă a aerului	c	3,9	m/s
Standard de măsurare pentru determinarea raportului de serviciu	IEC 60879:2019		
Adrese de contact pentru informații suplimentare și linie de service:	Schuss Home Electronic GmbH Scheringgasse 3, A-1140 Viena Tel: +43 (1) 97 0 21 – 0 <a href="http://www.becool.at">www.becool.at</a> Nr. FB: 236974 t / Instanța FB: Viena		

# BE COOL

## GARANȚIE

Cu acest produs de calitate de la BE COOL, ați ales inovația, durabilitatea și fiabilitatea.

**Pentru acest aparat BE COOL acordăm o perioadă de garanție de 2 ani de la data achiziției, valabilă în Austria!** Dacă, în mod neașteptat, în această perioadă este necesară efectuarea de lucrări de service la aparatul dumneavoastră, vă garantăm reparația gratuită (piese de schimb și manoperă) sau (la discreția companiei Schuss) înlocuirea produsului. Dacă nici reparația, nici înlocuirea nu sunt posibile din motive economice, ne rezervăm dreptul de a emite un credit la valoarea actuală.

În cazul aparatelor de aer condiționat, vă rugăm să contactați în primul rând serviciul de asistență pentru clienți (a se vedea autocolantul de pe aparat sau pagina de titlu a manualului de utilizare), iar în cazul ventilatoarelor, vă rugăm să contactați distribuitorul specializat sau direct pe noi. Vă atragem atenția că lucrările de reparație care nu au fost efectuate de un service autorizat în Austria vor duce la încetarea imediată a valabilității acestei garanții.

### Această garanție nu acoperă:

- Nu ne asumăm răspunderea pentru daunele indirecte cauzate de utilizarea necorespunzătoare
- Repararea sau înlocuirea pieselor din cauza uzurii normale
- Daune cauzate de nerespectarea instrucțiunilor de utilizare
- Aparatură care sunt utilizate, chiar și parțial, în scop comercial
- Aparatură deteriorată mecanic din cauza influențelor externe (cădere, lovitură, rupere, utilizare necorespunzătoare etc.), precum și semne de uzură de natură estetică.
- Aparatură care au fost manipulate necorespunzător
- Aparatură care nu au fost deschise de atelierul nostru de service autorizat.
- Daune cauzate de închiderea necorespunzătoare a supapelor de evacuare a apei de condens din aparatură de aer condiționat sau de utilizarea incorectă a rezervorului de apă.
- Așteptările consumatorilor neîndeplinite.
- Daune cauzate de forță majoră, apă, fulgere, supratensiune.
- Aparatură la care denumirea tipului și/sau numărul de serie au fost modificate, șterse, ilizibile sau îndepărtate.
- Servicii prestate în afara atelierelor noastre contractuale, costurile de transport către un atelier contractual sau către noi și retur, precum și riscurile asociate.

Subliniem cu insistență că, în perioada de garanție, în cazul erorilor de utilizare sau dacă nu s-a constatat nicio eroare, se va factura o sumă forfetară de 60 € (indexată pe baza IPC 2010, iunie 2015).

Prestarea unei servicii de garanție (reparația sau înlocuirea aparatului) nu prelungeste durata absolută a garanției de 2 ani de la data achiziției.

Garanția de 2 ani se aplică numai pe baza prezentării dovezii de cumpărare (care trebuie să conțină numele și adresa comerciantului, precum și denumirea completă a aparatului) și a certificatului de garanție corespunzător, pe care trebuie să fie menționate tipul aparatului și numărul de serie (vizibil pe cutie și pe partea din spate sau pe partea inferioară a aparatului)! Fără prezentarea certificatului de garanție, se aplică numai garanția legală!

Menționăm în mod expres că drepturile legale de garanție nu sunt afectate de această garanție și rămân în vigoare în totalitate. Schuss Home Electronic GmbH și agenții săi sunt responsabili pentru despăgubiri numai în caz de neglijență gravă sau intenție. În orice caz, este exclusă răspunderea pentru pierderi de profit, economii așteptate, dar neîndeplinite, daune indirecte și daune rezultate din pretenții ale terților. Daunele aduse datelor înregistrate sunt întotdeauna excluse din obligația de despăgubire.

Felicitări pentru alegerea dumneavoastră. Vă dorim multă bucurie cu aparatul dumneavoastră BE COOL!

### ADRESĂ

Schuss Home Electronic GmbH  
A-1140 Viena, Scheringgasse 3  
Tel.: +43 (0)1/ 970 21

Denumirea tipului:.....

Număr de serie:.....

**În cazul unei reclamații în garanție, acest certificat de garanție trebuie prezentat împreună cu aparatul la service-ul autorizat.**

**BE COOL**

**NAVODILA ZA UPORABO**  
**Stojni ventilator**  
**BCOSZSTF2601**

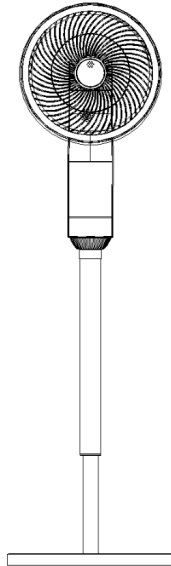

**ČESTITAMO!**  
HVALA, DA STE SE ODLOČILI ZA IZDELEK **BE COOL**.



*Aktualna navodila za uporabo in drugi jeziki*

Najnovejša navodila za uporabo v različnih jezikih lahko prenesete prek povezave [www.becool.at/downloads](http://www.becool.at/downloads) ali s skeniranjem prikazanega QR-koda. Sledite navodilom na spletni strani.



**PREDEN ZAČNETE Z NAMESTITVIJO, UPORABO ALI VZDRŽEVANJEM, POZORNO PREBERITE TA NAVODILA. ZUPRAVITE SEBI IN DRUGIM, TAKO DA UPOSTEVAJTE VARNOSTNE NAVODILA. NEUPOŠTEVANJE NAVODIL LAHKO PRIPELJE DO POŠKODB LJUDI IN/ALI PREMOŽENJA IN/ALI IZGUBE GARANCIJSKIH PRAVIC!**

**POMEMBNE INFORMACIJE O VARNOSTI, LOKACIJI IN ELEKTRIČNEM PRIKLJUČKU.**



**OPOZORILO / PREVIDNOST: V TEM NAVODILU ZA UPORABO SO UPORABLJENE OPOZORILNE BESEDE „OPOZORILO“ (RESNE NEVARNOSTI) IN**





# BE COOL

## „PREVIDNOST“ (POTENCIALNO NEVARNE SITUACIJE); NUJNO UPOSTEVAJTE NAVODILA.

### Namenska uporaba







Ventilator je namenjen izključno za prezračevanje suhih prostorov. Namenjen je izključno za zasebno uporabo in ni primeren za komercialno uporabo.

Ventilator uporabljajte samo v skladu z navodili v tem priročniku.







-   Napravo uporabljajte **izključno v skladu z navodili v navodilih za uporabo.** Vsaka druga uporaba, ki je ni priporočil proizvajalec, lahko povzroči požar, električni udar ali poškodbe oseb.
- Odstranite embalažo in se prepričajte, da naprava ni poškodovana. V primeru dvoma naprave ne uporabljajte in se obrnite na servisno službo ali prodajalca.
- Otroke držite stran od embalažnega materiala. **Pri zaužitju obstaja nevarnost zadužitve!**
-  Če je napajalni kabel poškodovan, ga mora zamenjati proizvajalec ali pooblaščen servisni center, da se izognete vsem možnim tveganjem.
-  Pred priklopom na omrežje morate **preveriti, ali sta vrsta toka in napetost omrežja v skladu s podatki na tipski ploščici naprave.**
-  Električna vtičnica, v katero priključite napravo, ne sme biti poškodovana ali ohlapna, mora biti primerna za

# BE COOL

potrebno električno obremenitev in predvsem zanesljivo ozemljena.

7.  Izogibajte se uporabi podaljška. Če je to neizogibno, uporabljajte samo preizkušene, ozemljene podaljške z zadostnim presekom. Kabel mora biti popolnoma odvit, da se prepreči pregrevanje in požar.
8.  Prepovedano je spreminjati ali modificirati lastnosti te naprave. Uporabljajte izključno nadomestne dele in dodatke, ki jih priporoča proizvajalec. Neupoštevanje tega pravila vodi do izgube garancije in jamstva.
9. Če je naprava okvarjena, jo **takoj** izklopite in se obrnite na prodajalca ali stranko službo za pomoč uporabnikom.
10. Za morebitna popravila naprave, vtičnice ali kabla se vedno in izključno obrnite na servisne službe, ki jih je pooblastil proizvajalec. Kontaktne podatke najdete na [www.becool.at](http://www.becool.at).
11. Otroci, mlajši od 8 let, in osebe z omejenimi fizičnimi, psihičnimi, senzoričnimi ali duševnimi sposobnostmi lahko to napravo uporabljajo le pod **ustreznim nadzorom** in če so bili pred tem **podrobno** poučeni **o varni uporabi**.
12.  **Naprave ne uporabljajte brez nadzora.** Če zapustite prostor, **napravo vedno izklopite.**
13.  **Otroci ne smejo igrati z napravo.**
14.  Ne zvijajte ali upogibajte napajalnega kabla. Poskrbite, da je popolnoma odvit in da se ne navije.
15.  Naprave **ne** uporabljajte **z mokrimi rokami.** Ne dotikajte se vtiča z mokrimi rokami.

# BE COOL





16.  Naprave **ne** uporabljajte **na prostem**. Naprave nikoli ne postavljajte v bližino virov toplote, kot so radiatorji, peči ali odprti ogenj.
17.  Naprave nikoli ne uporabljajte v prostorih, v katerih je prisoten **plin, olje ali žveplo**.
18.  Naprave ne uporabljajte v bližini vode ali močne vlage, npr. v vlažnih kletnih prostorih, ob bazenih, kopalnih kadeh ali tuših. Pazite, da v napravo ne vdre voda.
19.  Na napravo **ne** postavljajte **predmetov** in je ne uporabljajte za sušenje oblačil ali tekstila.
20. Napravo postavite na stabilno in ravno podlago ter ohranite **vsaj 1 meter prostora** okoli nje, da ne ovirate kroženja zraka.
21.  **Naprave nikoli ne pokrivajte.**
22.  **Nikoli ne** vstavljajte **prstov, pisal ali drugih predmetov** v napravo in pazite, da zračni vstop in izstop nista nikoli blokirana. Da bi se izognili poškodbam, pazite tudi, da se napravi ne približujejo lasje in ohlapna oblačila.
23.  Napravo vedno **najprej izklopite**, preden izvlečete vtič iz vtičnice.
24. **Nikoli ne** vlecite **za napajalni kabel**, da bi napravo odklopili iz omrežja. Vedno vlecite za vtič.
25. Da bi se izognili električnemu udaru, vtičnika ne dotikajte z mokrimi rokami.
26. Če naprave ne uporabljate, izključite vtič, preden jo očistite, vzdržujete ali prestavite na drugo mesto.

# BE COOL

27. Napravo čistite izključno z mehko, rahlo vlažno krpo in blagim čistilnim sredstvom. Ne uporabljajte agresivnih čistilnih sredstev in naprave nikoli ne potaplajte v vodo.
28. Naprave ne shranjujte ali uporabljajte v zaprtih prostorih, kot so omare ali ozke niše, saj obstaja nevarnost požara.
29. Napravo shranjujte na varnem, suhem mestu, nedostopnem za otroke, kadar je ni v uporabi.

# BE COOL

## Recikliranje, odstranjevanje, izjava o skladnosti

	<p><b><u>RECYKLIRANJE</u></b></p> <p>Embalažni materiali so primerni za recikliranje. Zato priporočamo, da jih odlagate v ločeno zbiranje odpadkov.</p>
	<p><b><u>ODLAGANJE</u></b></p> <p>Simbol „prečrtana smetnjak“ zahteva ločeno odstranjevanje odpadne električne in elektronske opreme (WEEE). Električna in elektronska oprema lahko vsebuje nevarne in okolju škodljive snovi. Zato je ne odlagajte v nesortirane odpadke, ampak v določeno zbirno mesto za odpadno električno in elektronsko opremo. S tem prispevate k varovanju virov in okolja. Za več informacij se obrnite na svojega prodajalca ali lokalne organe. Direktiva 2012/19/EU</p>
	<p><b><u>ODSTRANJEVANJE BATERIJ</u></b></p> <p>V skladu z zakonskim odlokom 188 z dne 20. novembra 2008 o izvajanju Direktive 2006/66/ES o baterijah, akumulatorjih in sorodnih odpadkih simbol prečrtane smetnjake na bateriji opozarja, da je prepovedano odlaganje rabljenih baterij v gospodinjstvih odpadkih. Baterije in akumulatorji vsebujejo snovi, ki močno onesnažujejo okolje. Uporabnik je dolžan izrabljene baterije odvreči v zbirnih centrih v občini ali v ustreznih zabojnikih. Storitve je brezplačna. Na ta način se upoštevajo zakonske zahteve in varuje okolje.</p> <p>Na baterijah najdete naslednje oznake:</p> <p>Li = baterija vsebuje litij Al = baterija vsebuje alkalije Mn = baterija vsebuje mangan</p> <p>CR 2032 (Li); AA (Al, Mn); AAA (Al, Mn)</p>
	<p><b><u>IZJAVA O SKLADNOSTI</u></b></p> <p>S tem potrjujemo, da ta izdelek ustreza osnovnim zahtevam, predpisom in direktivam EU. Podrobno izjavo o skladnosti lahko kadar koli pregledate na naslednji povezavi:</p> <p><a href="https://www.schuss-home.at/downloads">https://www.schuss-home.at/downloads</a></p>

Pridržujemo si pravico do napak in tehničnih sprememb.

# BE COOL

## Vsebina

- 1x ventilator
- 1x daljinski upravljalnik
- 1x navodila za uporabo

## Opis naprave

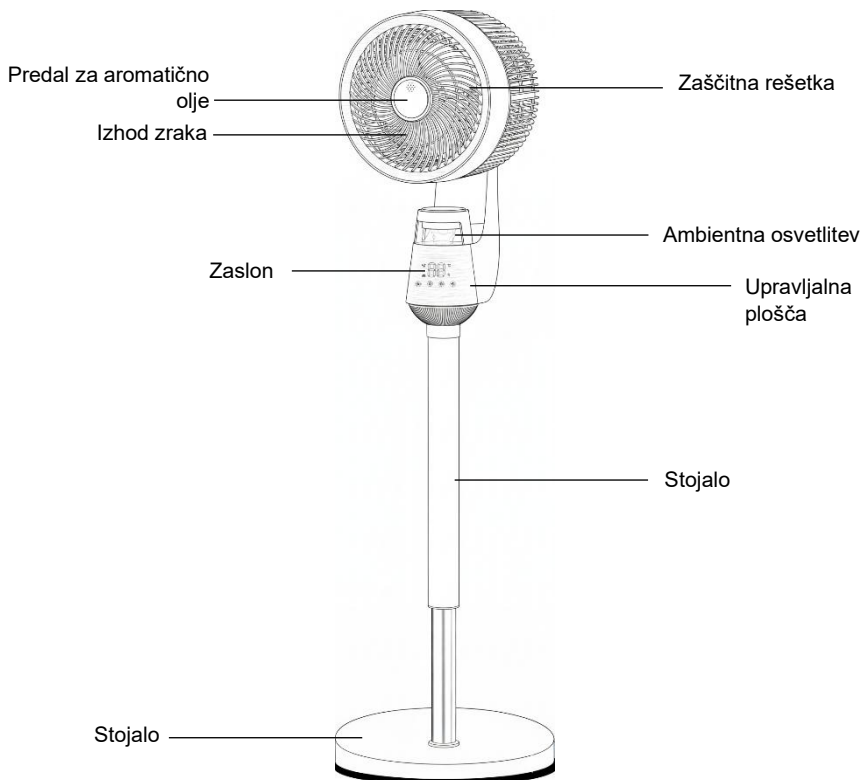

# BE COOL

## Montaža

Odprite embalažo in iz nje vzemite vse dele. Preverite, ali je ohišje v brezhibnem stanju in ali nima vidnih poškodb.

1. Najprej odstranite vijak na spodnjem delu kratke povezovalne palice.
2. Kratko povezovalno palico vstavite v stojalo in jo pritrdite z vijakom.
3. Nato povežite kratko povezovalno palico, dolgo povezovalno palico in glavo ventilatorja, kot je prikazano na sliki.

 **Opomba:** Pri razstavljanju in sestavljanju se lahko privijejo samo dolga in kratka povezovalna palica. Nikoli ne vlecite za glavo ventilatorja, saj lahko poškodujete mehanizem za vrtenje.

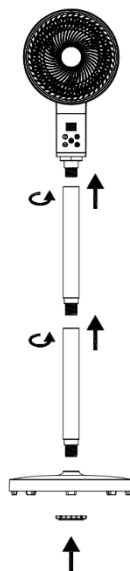

## Daljinski upravljalnik

### Priprava daljinskega upravljalnika – vstavljanje ali zamenjava baterije

Upoštevajte naslednja navodila:

Prva uporaba:

Za prvo uporabo daljinskega upravljalnika odstranite plastično zaščito iz predala za baterije na zadnji strani daljinskega upravljalnika.

Zamenjava baterije:

Odstranite nosilec baterije na zadnji strani daljinskega upravljalnika in iz njega izvlecite staro baterijo:



# BE COOL

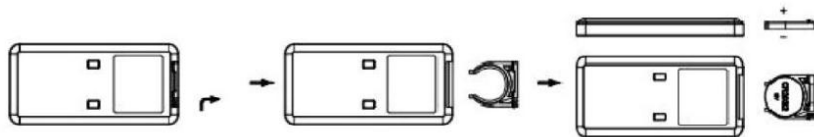

Vstavite novo baterijo CR2025 in pri tem pazite na oznake polaritete (+/-) na bateriji in nosilcu baterije.

Nato baterijski predal ponovno vstavite v daljinski upravljalnik.

Opomba: Če dalj časa (4 tedne ali več) ne uporabljate daljinskega upravljalnika, iz njega odstranite baterije.

## Pravilna uporaba daljinskega upravljalnika

Daljinski upravljalnik usmerite neposredno na sprednjo stran naprave in poskrbite, da med daljinskim upravljalnikom in napravo ni ovir.



**OPOMBA:** Z daljinskim upravljalnikom ravnajte previdno. Ne izpostavljajte ga neposredni sončni svetlobi in ga hranite stran od virov toplote.

## Nadzorna plošča in daljinski upravljalnik



# BE COOL

## Opis funkcij

Vtičnico priključite v vtičnico – naprava je zdaj v stanju pripravljenosti.



### Gumb ON/OFF

Pritisnite ta gumb, da vklopite ventilator. Ventilator se najprej zažene na stopnji 6 (F6). Na zaslonu se prikaže »F6«.

Ponovno pritisnite gumb, da izklopite ventilator.



### Gumb za hitrost

Ko je ventilator vklopljen, lahko s ponavljajočim pritiskom te tipke nastavite hitrost vetra v zaporedju F1–F8.

Zadefinirana stopnja se prikaže na zaslonu.



### Gumb za oscilacijo (gor/dol):

Ko je ventilator vklopljen, večkrat pritisnite to tipko, da aktivirate ali ustavite navpično oscilacijo (cirkulacijo zraka navzgor in navzdol).



### Gumb za oscilacijo (levo/desno):

Po vklopu ventilatorja večkrat pritisnite to tipko, da aktivirate ali ustavite vodoravno nihanje (cirkulacija zraka v levo in desno).



### Časovnik

Ko je ventilator vklopljen, lahko s to tipko nastavite čas izklopa.

Vsaka pritisk na gumb podaljša čas delovanja za 1 uro, do največ 12 ur.

Po izteku nastavljenega časa se ventilator samodejno izklopi.



### Nočna lučka

Za vklop nočne luči pritisnite gumb „“ na daljinskem upravljalniku. Za ponovno izklop nočne luči ponovno pritisnite gumb.

# BE COOL

## Uporaba aromatske škatle

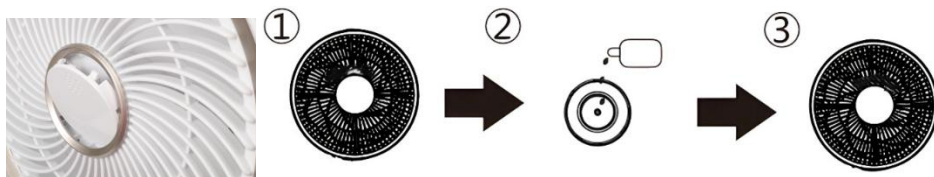

- Odprite sprednji pokrov na glavi ventilatorja.
- Na vato za aromo nanesite nekaj aromatičnega olja.
- Ponovno trdno namestite pokrov.

## Vzdrževanje in čiščenje

Izklopite napravo in izvlecite vtič iz vtičnice. Po potrebi pustite napravo, da se nekoliko ohladi.

- **Izvlecite vtič iz vtičnice:** pred vsakim čiščenjem izklopite napravo in izvlecite vtič; napravo po potrebi pustite, da se nekoliko ohladi.
- **Čiščenje ohišja:** zunanje površine obrišite z mehko, rahlo navlaženo krpo iz mikrovlaknen. Po potrebi uporabite blago, nevtravno čistilo.
- **Sušenje:** Obrišite s suho krpo brez vlaken. Pred ponovno uporabo se prepričajte, da je naprava popolnoma suha.
- **Odstranjevanje prahu iz zračnih odprtin:** Vstopne in izstopne odprtine previdno očistite z mehko krtačo ali krpo za prah. Ne vstavljajte trdih predmetov.
- **Daljša neuporaba:** Napravo shranite na suhem, brezprašnem mestu in jo po možnosti pokrijte z zaščitnim pokrovom, da ne more vdreti prah.
- **Nujno se izogibajte:** Ne uporabljajte agresivnih, abrazivnih ali topilnih čistil; naprave ne sperite z vodo, ne potopite, ne uporabljajte parnega ali visokotlačnega čistilca.
- **Ne čistite notranjosti:** naprave ne odpirajte; vzdrževalna dela v notranjosti naj opravlja samo pooblaščen servis.

# BE COOL

Tehnične informacije			
Nazivna napetost	220V–240V~		
Frekvenca	50 - 60 Hz		
Nazivna moč	40 W		
Dimenzije	335 × 1140 × 335 mm		
Teža	4,5 kg		
Zahteve glede informacij iz Uredbe EU (VO) 206/2012			
Številka izdelka	BCOSZSTF2601		
Nazivna napetost	220 – 240 V		
Zaščitni razred	II		
Poraba energije v izklopljenem stanju (P <sub>OFF</sub> )	0 W		
Sezonska poraba električne energije (Q)	8,88 kWh/a		
Oznaka	Simbol	Vrednost	Enota
Največji pretok	F	11,9	m <sup>3</sup> /min
Poraba energije ventilatorja	P	27,2	W
Servisno razmerje	S <sub>v</sub>	0,44	(m <sup>3</sup> /min)/W
Poraba energije v stanju pripravljenosti	P <sub>SB</sub>	0,16	W
Zvočna moč ventilatorja	L <sub>WA</sub>	53,4	dB(A)
Največja hitrost zraka	c	3,9	m/s
Merilni standard za določitev razmerja med zmogljivostjo in porabo energije	IEC 60879:2019		
Kontaktne naslove za dodatne informacije in servisno linijo:	Schuss Home Electronic GmbH Scheringgasse 3, A-1140 Dunaj Tel: +43 (1) 97 0 21 – 0 <a href="http://www.becool.at">www.becool.at</a> FB-št.: 236974 t / FB-sodišče: Dunaj		

# BE COOL

## GARANCIJA

S tem kakovostnim izdelkom BE COOL ste se odločili za inovativnost, trajnost in zanesljivost.

**Za to napravo BE COOL zagotavljamo 2-letno garancijo od datuma nakupa, veljavno v Avstriji!** Če bi v tem obdobju kljub vsemu potrebovali servisiranje vaše naprave, vam zagotavljamo brezplačno popravilo (nadomestni deli in delovni čas) ali (po presoji podjetja Schuss) zamenjavo izdelka. Če popravilo ali zamenjava iz ekonomskih razlogov nista mogoča, si pridržujemo pravico, da izdamo dobropis v višini trenutne vrednosti.

V primeru klimatskih naprav se v vsakem primeru najprej obrnite na telefonsko številko za pomoč strankam (glej nalepko na napravi ali naslovnico navodil za uporabo), v primeru ventilatorjev pa na vašega pooblaščenega prodajalca ali neposredno na nas. Opozarjamo, da popravila, ki niso bila opravljena v pooblaščenih servisnih delavnicah v Avstriji, takoj razveljavijo veljavnost te garancije.

### Ta garancija ne zajema:

- V primeru nepravilne uporabe ne prevzemamo odgovornosti za posledične škode.
- Popravilo ali zamenjava delov zaradi običajne obrabe.
- Škoda zaradi neupoštevanja navodil za uporabo.
- naprave, ki se – tudi le delno – uporabljajo v komercialne namene
- naprave, ki so mehansko poškodovane zaradi zunanjih vplivov (padec, udarec, zlom, nepravilna uporaba itd.), ter znaki obrabe estetskega značaja.
- Naprave, ki so bile nepravilno ravnanje
- Naprave, ki niso bile odprte v naši pooblaščenih servisnih delavnicah.
- Poškodbe, ki so nastale zaradi nepravilno zaprtih ventilov za odvod kondenzata iz klimatskih naprav ali nepravilno nameščenih posod za vodo.
- Neizpolnjena pričakovanja potrošnikov.
- Poškodbe, ki so posledica višje sile, vode, udara strele, prenapetosti.
- Naprave, pri katerih je bila oznaka tipa in/ali serijska številka na napravi spremenjena, izbrisana, nečitljiva ali odstranjena.
- Storitve zunaj naših pogodbenih servisnih delavnic, stroški prevoza do pogodbene servisne delavnice ali do nas in nazaj ter s tem povezana tveganja.

Izrecno opozarjamo, da se v garancijskem roku v primeru napak pri uporabi ali če ni bila ugotovljena nobena napaka zaračuna pavšalni znesek v višini 60 € (indeksirano na podlagi VPI 2010, junij 2015).

Z izvedbo garancijske storitve (popravilo ali zamenjava naprave) se absolutno garancijsko obdobje 2 let od datuma nakupa ne podaljša.

2-letna garancija velja le ob predložitvi dokazila o nakupu (ki mora vsebovati ime in naslov prodajalca ter popolno oznako naprave) in ustreznega garancijskega certifikata, na katerem morata biti navedena vrsta naprave in serijska številka (vidna na kartonu in na zadnji ali spodnji strani naprave)! Brez predložitve garancijskega certifikata velja le zakonska garancija! Izrecno opozarjamo, da ta garancija ne vpliva na zakonske garancijske pravice, ki ostajajo nespremenjene.

Odškodninska odgovornost družbe Schuss Home Electronic GmbH in njenih izpolnjevalcev obstaja le v primeru hude malomarnosti ali namernega ravnanja. V vsakem primeru je izključena odgovornost za izgubljeni dobiček, pričakovane, vendar ne uresničene prihranke, posledične škode in škode iz zahtevkov tretjih oseb. Škode na ali za posnetih podatkih so vedno izključene iz odškodninske odgovornosti.

Čestitamo za vašo izbiro. Želimo vam veliko užitek z vašo napravo BE COOL!

NASLOV  
Schuss Home Electronic GmbH  
A-1140 Wien, Scheringgasse 3  
Tel.: +43 (0)1/ 970 21

Oznaka tipa:.....

Serijska številka:.....

**V primeru uveljavljanja garancije je treba ta garancijski certifikat skupaj z napravo predložiti pooblaščenemu servisnemu servisu.**

**BE COOL**

**UPUTE ZA UPORABU**  
**Stojeći ventilator**  
**BCOSZSTF2601**

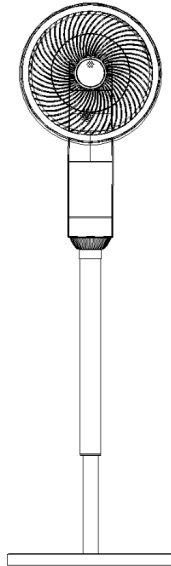

**ČESTITAMO!**  
HVALA VAM ŠTO STE ODABRALI PROIZVOD TVRTKE **BE**  
**COOL** .

# BE COOL

HR



*Trenutne upute za uporabu i dodatni jezici*

Preuzmite najnovije korisničke priručnike na raznim jezicima putem poveznice [www.becool.at/downloads](http://www.becool.at/downloads) ili skenirajte prikazani QR kod. Slijedite upute na web stranici.



**PRIJE POČETKA INSTALACIJE, RADA ILI ODRŽAVANJA PAŽLJIVO PROČITAJTE OVE UPUTE. ZAŠTITITE SEBE I DRUGE SLJEDEĆI SIGURNOSNE UPUTE. NEPOŠTIVANJE UPUTA MOŽE UZROKOVATI TJELESNE OZLJEDE, MATERIJALNU ŠTETU I/ILI PONIŠTENJE JAMSTVA!**

**VAŽNE INFORMACIJE O SIGURNOSTI, LOKACIJI I ELEKTRIČNOM PRIKLJUČKU.**







**UPOZORENJE / OPREZ: U OVIM UPUTAMA KORISTE SE OZNAČAVAJU RIJEČI 'UPOZORENJE' (OZBILJNE OPASNOSTI) I 'OPREZ' (POTENCIJALNO OPASNE**

# BE COOL







## SITUACIJE); OBAVEZNO SE PRIDRŽAVAJTE OVIH UPUTA.

### Namjena:







Ovaj ventilator je namijenjen isključivo za ventilaciju suhih prostorija. Namijenjen je isključivo za privatnu upotrebu i nije prikladan za komercijalnu primjenu. Ventilator koristite samo kako je opisano u ovim uputama za uporabu.

-   Koristite ovaj uređaj **samo u skladu s uputama u priručniku s uputama**. Bilo koja druga uporaba koju ne preporučuje proizvođač može uzrokovati požar, strujni udar ili tjelesne ozljede.
- Uklonite ambalažu i provjerite je li uređaj neoštećen. U slučaju sumnje, nemojte koristiti uređaj i obratite se servisnom centru ili prodavaču.
- Držite djecu podalje od ambalažnih materijala. **Opasnost od gušenja u slučaju gutanja!**
-  Ako je kabel za napajanje oštećen, mora ga zamijeniti proizvođač ili ovlaštenu servisni centar kako bi se izbjegli mogući rizici.
-  Prije spajanja na električnu mrežu, morate **provjeriti odgovaraju li vrsta struje i napon mreže podacima na natpisnoj pločici uređaja**.
-  Električna utičnica u koju uključujete uređaj ne smije biti neispravna ili labava te mora biti prikladna za potrebno strujno opterećenje i, prije svega, pouzdano uzemljena.

# BE COOL

7.  Izbjegavajte korištenje produžnog kabela. Ako je neizbježno, koristite samo testirane, uzemljene produžne kabele s dovoljnim presjekom. Kabel mora biti potpuno odmotan kako bi se spriječilo pregrijavanje i požar.
8.  Zabranjeno je mijenjati ili modificirati karakteristike ovog uređaja. Koristite samo zamjenske dijelove i pribor koje preporučuje proizvođač. Nepoštivanje uputa poništiti će jamstvo.
9. Ako je uređaj neispravan, **odmah ga isključite** i obratite se prodavaču ili službi za korisnike.
10. Za bilo kakve popravke uređaja, utikača ili kabela, uvijek se obratite samo servisnim centrima koje je ovlastio proizvođač. Kontakt podatke možete pronaći na [www.becool.at](http://www.becool.at).
11. Djeca mlađa od 8 godina i osobe sa smanjenim fizičkim, mentalnim, senzornim ili intelektualnim sposobnostima smiju koristiti ovaj uređaj samo pod **odgovarajućim nadzorom** i ako su prethodno **temeljito upućeni u njegovu sigurnu upotrebu**.
12.  **Ne rukujte uređajem bez nadzora.** Ako napuštate sobu, **uvijek isključite uređaj.**
13.  **Djeca se ne smiju igrati s uređajem.**
14.  Ne uvijajte i ne savijajte kabel za napajanje. Pazite da je potpuno odmotan i da nije smotan.
15.  koristite uređaj **mokrim rukama**. Također ne dodirujte utikač mokrim rukama.

# BE COOL





16.  Ne koristite uređaj **na otvorenom**. Također, nikada ne postavljajte uređaj u blizinu izvora topline poput radijatora, peći ili otvorenog plamena.
17.  Nikada ne koristite uređaj u prostorijama u kojima su prisutni **plin, ulje ili sumpor**.
18.  Ne koristite uređaj u blizini vode ili visoke vlažnosti, npr. u vlažnim podrumima, pored bazena, kada ili tuševa. Pazite da u uređaj ne uđe voda.
19.  Ne stavljajte **nikakve predmete** na uređaj i ne koristite ga za sušenje odjeće ili tekstila.
20. Uređaj postavite na stabilnu i ravnu površinu te održavajte **razmak od najmanje 1 metra sa svih strana** kako biste osigurali da cirkulacija zraka nije ometana.
21.  **Nikada ne prekrivajte uređaj.**
22.  stavljajte **prste, olovke ili druge predmete** u uređaj i pazite da ulaz i izlaz zraka nikada ne budu blokirani. Također, držite kosu i labavu odjeću podalje kako biste spriječili ozljede.
23.  Uvijek **prvo isključite uređaj** prije nego što ga isključite iz struje.
24. **Nikada ne** povlačite kabel za napajanje kako biste isključili uređaj iz električne mreže. Uvijek povlačite utikač.
25. Ne dodirujte utikač mokrim rukama kako biste izbjegli strujni udar.
26. Isključite uređaj iz struje kada ga ne koristite, prije čišćenja, servisiranja ili premještanja na drugo mjesto.

## BE COOL

27. Uređaj čistite samo mekom, lagano vlažnom krpom i blagim deterdžentom. Ne koristite jaka sredstva za čišćenje i nikada ne uranjajte uređaj u vodu.
28. Ne skladištite niti koristite uređaj u zatvorenim prostorima poput ormara ili uskih niša, jer postoji opasnost od požara.
29. Uređaj čuvajte na sigurnom, suhom mjestu, izvan dohvata djece kada se ne koristi.

# BE COOL

## Recikliranje, odlaganje, izjava o sukladnosti

	<p><b><u>RECIKLIRANJE</u></b></p> <p>Ambalažni materijali mogu se reciklirati. Stoga se preporučuje njihovo odlaganje u sortirani otpad.</p>
	<p><b><u>ODLAGANJE</u></b></p> <p>Simbol prekrížene kante za otpad na kotačima zahtijeva odvojeno zbrinjavanje otpadne električne i elektroničke opreme (EE otpad). Električna i elektronička oprema može sadržavati opasne i ekološki štetne tvari. Stoga je nemojte odlagati s nerazvrstanim kućnim otpadom, već je odnesite na za to određeno mjesto za sakupljanje otpadne električne i elektroničke opreme. Time doprinosite zaštiti resursa i okoliša. Za dodatne informacije obratite se prodavaču ili lokalnim vlastima. Direktiva 2012/19/EU</p>
	<p><b><u>ODLAGANJE BATERIJA</u></b></p> <p>Prema Zakonodavnoj uredbi 188 od 20. studenog 2008. o provedbi Direktive 2006/66/EZ o baterijama, akumulatorima i srodnom otpadu, simbol prekrížene kante za smeće na bateriji označava da je zabranjeno odlagati rabljene baterije u kućni otpad. Baterije i akumulatori sadrže vrlo onečišćujuće tvari. Korisnici su dužni odložiti rabljene baterije na komunalnim sabirnim mjestima ili u za to predviđene spremnike. Ova usluga je besplatna. Time se ispunjavaju zakonski zahtjevi i štiti okoliš.</p> <p>Ovi simboli se mogu naći na baterijama:</p> <p>Li = Baterija sadrži litij; Al = Baterija sadrži alkalne elektrolite; Mn = Baterija sadrži mangan CR 2032 (Li); AA (Al, Mn); AAA (Al, Mn)</p>
	<p><b><u>IZJAVA O SUKLADNOSTI</u></b></p> <p>Ovime potvrđujemo da je ovaj proizvod u skladu s bitnim zahtjevima, propisima i direktivama EU. Cijelu izjavu o sukladnosti možete u bilo kojem trenutku pogledati putem sljedeće poveznice:</p> <p><a href="https://www.schuss-home.at/downloads">https://www.schuss-home.at/downloads</a></p>

Greške i tehničke promjene su izuzete.

# BE COOL

## Opseg isporuke

- 1x ventilator
- 1x daljinski upravljač
- 1x Upute za uporabu

## Opis uređaja

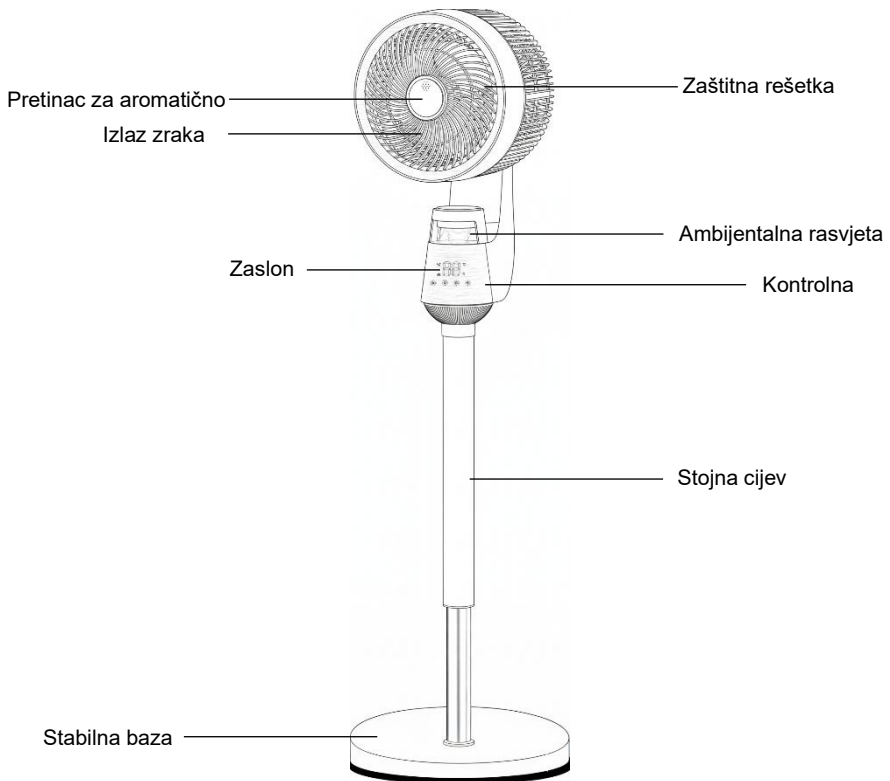

# BE COOL

## Skupština

Otvorite pakiranje i uklonite sve dijelove. Molimo provjerite je li kućište u savršenom stanju i da nema vidljivih nedostataka.

1. Prvo odvrnite vijak na donjem kraju kratke klipnjače.
2. Umetnite kratku spojnu šipku u bazu i pričvrstite je vijkom.
3. Zatim spojite kratku klipnjaču, dugu klipnjaču i glavu ventilatora kao što je prikazano na slici.

**!** Napomena: Prilikom rastavljanja i ponovnog sastavljanja, samo duge i kratke spojne šipke trebaju biti spojene vijcima. Nikada ne povlačite glavu ventilatora, jer to može oštetiti mehanizam za okretanje.

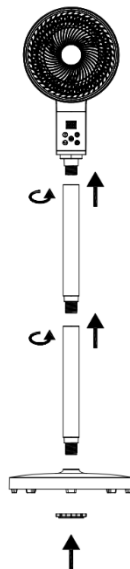

## Daljinski upravljač

### Priprema daljinskog upravljača – umetanje ili zamjena baterije

Molimo slijedite ove upute:

Početni rad:

Za prvu upotrebu daljinskog upravljača, molimo vas da izvučete plastični poklopac iz odjeljka za baterije na stražnjoj strani daljinskog upravljača.

Zamjena baterije:

Izvučite držač baterija na stražnjoj strani daljinskog upravljača i izvadite staru bateriju iz držača:



# BE COOL

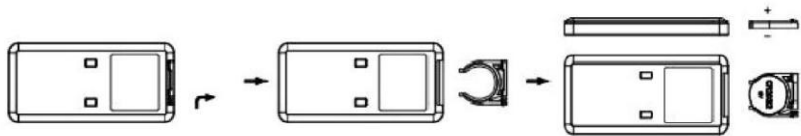

Sada umetnite novu CR2025 bateriju, uvijek pazeći na oznake polariteta (+/-) na bateriji i držaču baterije.

Zatim potpuno vratite držač baterije u daljinski upravljač.

Napomena: Ako daljinski upravljač nećete koristiti dulje vrijeme (4 tjedna ili dulje), izvadite baterije iz daljinskog upravljača.

## Ispravno koristiti the daljinski upravljač

Ispravno Ona the daljinski upravljač izravno na the ispred the uređaj i uvjeri se siguran, da Ne Prepreke između the daljinski upravljač i dem Uređaj stoji.

**!** **OBAVIJEST:** Molim liječiti Ona the daljinski upravljač pažljivo. Ona ona Ne izlažite ih izravnoj sunčevoj svjetlosti i držite ih podalje od izvora topline.

## Upravljačka ploča i daljinski upravljač



## Funkcionalni opis

# BE COOL

Uključite kabel za napajanje u zidnu utičnicu – uređaj je sada u stanju pripravnosti.



## Tipka UKLJUČENO/ISKLJUČENO:

Pritisnite ovu tipku za uključivanje ventilatora. Ventilator će se inicijalno pokrenuti brzinom 6 (F6). Na zaslonu će se pojaviti "F6".

Ponovno pritisnite gumb za isključivanje ventilatora.



## Tipka za brzinu:

Nakon što je ventilator uključen, možete podesiti brzinu vjetra u slijedu F1–F8 ponovljenim pritiskom na ovu tipku. Odabrana razina bit će prikazana na zaslonu.



## Tipka za oscilaciju (gore/dolje):

Nakon što je ventilator uključen, više puta pritisnite ovu tipku za aktiviranje ili zaustavljanje vertikalne oscilacije (cirkulacije zraka gore i dolje).



## Tipka za oscilaciju (lijevo/desno):

Nakon što je ventilator uključen, više puta pritisnite ovu tipku za aktiviranje ili zaustavljanje horizontalne oscilacije (struja zraka lijevo i desno).





## tajmer

Dok ventilator radi, pomoću ove tipke možete postaviti vrijeme isključivanja. Svakim pritiskom vrijeme rada se povećava za 1 sat, do maksimalno 12 sati. Nakon isteka postavljenog vremena, ventilator će se automatski isključiti.



## noćno svjetlo

Pritisnite  tipku „“ na daljinskom upravljaču za uključivanje noćnog svjetla. Ponovno pritisnite tipku za isključivanje noćnog svjetla.

# BE COOL

## Korištenje kutije s aromom

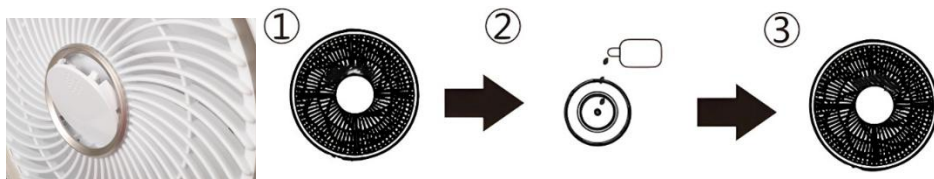

- Otvorite prednji poklopac na glavi ventilatora.
- Nanesite malo aromatičnog ulja na aromatičnu vatu.
- Čvrsto vratite poklopac.

## Njega i čišćenje

Isključite uređaj i iskopčajte ga iz struje. Ako je potrebno, nakratko ga ohladite.

- **Isključite kabel za napajanje:** Isključite uređaj i iskopčajte ga iz struje prije svakog čišćenja; ako je potrebno, ostavite uređaj da se nakratko ohladi.
- **Čišćenje kućišta:** Vanjske površine obrišite mekom, lagano vlažnom krpom od mikrovlakana. Po potrebi upotrijebite blago, neutralno sredstvo za čišćenje.
- **Sušenje:** Obrišite suhom krpom koja ne ostavlja dlačice. Prije ponovne upotrebe provjerite je li uređaj potpuno suh.
- **Obrišite prašinu s ventilacijskih otvora:** Pažljivo očistite ulazne i izlazne otvore mekom četkom ili krpom za prašinu. Nemojte umetati tvrde predmete.
- **Dulja razdoblja nekoristenja:** Uređaj čuvajte na suhom mjestu bez prašine i, ako je moguće, pokrijte ga zaštitnom navlakom kako biste spriječili ulazak prašine.
- **Apsolutno izbjegavajte:** Ne koristite agresivna, abrazivna ili sredstva za čišćenje na bazi otapala; ne ispirite uređaj vodom, ne uranjajte ga i ne koristite čistač na paru pod visokim tlakom.
- **Bez unutarnjeg čišćenja:** Ne otvarajte uređaj; unutarnje održavanje smije obavljati samo ovlašteno servisno osoblje.

# BE COOL

Tehničke informacije			
Nazivni napon	220 V – 240 V ~		
frekvencija	50-60 Hz		
Nazivna snaga	40 vata		
Masa	335 × 1140 × 335 mm		
Težina	4,5 kg		
Zahtjevi za informiranje iz Uredbe (EU) 206/2012			
Broj artikla	BCOSZSTF2601		
Nazivni napon	220-240 V		
Klasa zaštite	II		
Potrošnja energije u isključenom stanju (P <sub>OFF</sub> )	0 W		
Sezonska potrošnja električne energije (Q)	8,88 kWh/god.		
Oznaka	simbol	Vrijednost	Jedinica
Maksimalni volumni protok	F	11,9	m <sup>3</sup> /min
Potrošnja energije ventilatora	P	27.2	W
Uslužni odnos	S <sub>v</sub>	0,44	(m <sup>3</sup> /min)/W
Potrošnja energije u stanju pripravnosti	P <sub>SB</sub>	0,16	W
Razina zvučne snage ventilatora	LWA	53,4	dB(A)
Maksimalna brzina zraka	c	3.9	m/s
Standard mjerenja za određivanje omjera usluga	IEC 60879:2019		
Kontaktne podatke za dodatne informacije i telefonsku liniju za podršku:	Schuss Home Electronic GmbH Scheringgasse 3, A-1140 Beč Tel: +43 (1) 97 0 21 – 0 <a href="http://www.becool.at">www.becool.at</a> FB broj: 236974 t / FB sud: Beč		

# BE COOL

## JAMČITI

S ovim kvalitetnim proizvodom tvrtke BE COOL, odlučili ste se za inovaciju, trajnost i pouzdanost.

**Ovaj BE COOL uređaj dolazi s dvogodišnjim jamstvom od datuma kupnje, važećim u Austriji!** Ako je tijekom tog razdoblja potreban bilo kakav servisni rad na vašem uređaju, suprotno očekivanjima, jamčimo besplatan popravak (djelovi i rad) ili (prema Schusssovoj diskreciji) zamjenu proizvoda. Ako ni popravak ni zamjena nisu mogući iz ekonomskih razloga, zadržavamo pravo izdati dobropis za trenutnu tržišnu vrijednost.

Za klima uređaje prvo se obratite telefonskoj liniji za korisnike (pogledajte naljepnicu na uređaju ili naslovnicu priručnika s uputama). Za ventilatore se obratite specijaliziranom prodavaču ili izravno nama. Imajte na umu da će svaki popravak koji nije izvršio ovlašteni servisni centar u Austriji odmah poništiti ovo jamstvo.

### Ovo jamstvo ne pokriva:

- Ne preuzimamo nikakvu odgovornost za posljednju štetu nastalu nepravilnom upotrebom.
- Popravak ili zamjena dijelova zbog normalnog trošenja
- Šteta uzrokovana nepoštivanjem uputa za uporabu
- Uređaji koji se koriste - čak i djelomično - u komercijalne svrhe
- Uređaji mehanički oštećeni vanjskim utjecajima (pad, udar, lom, nepravilna uporaba itd.) kao i estetski znakovi habanja.
- Uređaji s kojima se nepravilno rukovalo
- Uređaji koje nije otvorio naš ovlašteni servisni centar.
- Oštećenja nastala zbog nepravilno zatvorenih ventila za odvod kondenzata na klima uređajima ili nepravilno umetnutih spremnika za vodu.
- Neispunjena očekivanja potrošača.
- Šteta uzrokovana višom silom, vodom, udarom groma ili prenaponom.
- Uređaji na kojima je oznaka tipa i/ili serijski broj na uređaju promijenjen, izbrisan, učinjen nečitljivim ili uklonjen.
- Usluge izvan naših ugovorenih radionica, troškovi prijevoza do ugovorene radionice ili do nas i natrag te povezani rizici.

Željeli bismo naglasiti da će se unutar jamstvenog roka, u slučaju grešaka u radu ili ako se ne pronađe kvar, naplatiti paušalna naknada od 60 € (indeksirana na temelju CPI 2010, lipanj 2015.).

Pružanje jamstvenog servisa (popravak ili zamjena uređaja) ne produžava apsolutni jamstveni rok od 2 godine od datuma kupnje.

Dvogodišnje jamstvo vrijedi samo uz predočenje dokaza o kupnji (koji mora sadržavati naziv i adresu prodavača kao i puni naziv uređaja) i odgovarajućeg jamstvenog lista, koji mora navesti vrstu uređaja i serijski broj (vidljiv na kutiji i na stražnjoj ili donjoj strani uređaja). Bez predočenja jamstvenog lista primjenjuje se samo zakonsko jamstvo.

Izričito ističemo da zakonska jamstvena prava nisu ugrožena ovim jamstvom i ostaju u potpunosti na snazi.

Schuss Home Electronic GmbH i njegovi zastupnici odgovorni su za štetu samo u slučajevima grube nepažnje ili namjere. Odgovornost za izgublenu dobit, očekivane, a neostvarene uštede, posljednju štetu i štetu koja proizlazi iz potraživanja trećih strana izričito je isključena. Oštećenje snimljenih podataka uvijek je isključeno iz odgovornosti.

Čestitamo na odabiru! Nadamo se da ćete uživati u svom BE COOL uređaju!

### ADRESA

Schuss Home Electronic GmbH  
A-1140 Beč, Scheringgasse 3  
Tel.: +43 (0)1/ 970 21

Oznaka tipa:.....

Serijski broj:.....

**U slučaju reklamacije, ovaj jamstveni list mora se predati ovlaštenoj servisnoj radionici zajedno s uređajem.**

**BE COOL**

**OPERATING INSTRUCTIONS**  
**Stand Fan**  
**BCOSZSTF2601**

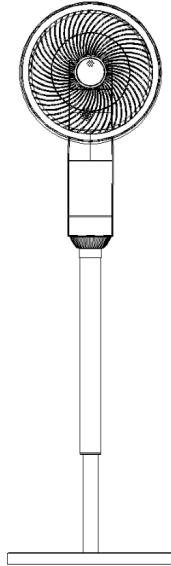

**CONGRATULATIONS!**  
THANK YOU FOR CHOOSING A **BE COOL** PRODUCT.

# BE COOL

EN



*Current user manuals and other languages*

Download the latest operating instructions in various languages via the link [www.becool.at/downloads](http://www.becool.at/downloads) or scan the QR code shown. Follow the instructions on the website.



PLEASE READ THESE INSTRUCTIONS CAREFULLY BEFORE BEGINNING INSTALLATION, OPERATION, OR MAINTENANCE. PROTECT YOURSELF AND OTHERS BY FOLLOWING THE SAFETY INSTRUCTIONS. FAILURE TO FOLLOW THE INSTRUCTIONS COULD RESULT IN PERSONAL INJURY AND/OR PROPERTY DAMAGE AND/OR VOID THE WARRANTY!

**IMPORTANT INFORMATION ON SAFETY, LOCATION, AND ELECTRICAL CONNECTION.**



**WARNING / CAUTION: THIS INSTRUCTION MANUAL USES THE SIGNAL WORDS "WARNING" (SERIOUS**

# BE COOL





**HAZARDS) AND "CAUTION" (POTENTIALLY HAZARDOUS SITUATIONS); IT IS IMPORTANT TO FOLLOW THESE INSTRUCTIONS.**

## Intended use







The fan is designed exclusively for ventilating dry rooms.

It is intended for private use only and is not suitable for commercial use.









Only use the fan as described in this operating manual.

-   Use this device **only in accordance with the guidelines in the operating instructions.** Any other use not recommended by the manufacturer could result in fire, electric shock, or personal injury.
- Remove the packaging and ensure that the device is not damaged. If in doubt, do not use the device and contact the service center or your dealer.
- Keep children away from packaging materials. **If swallowed, there is a risk of suffocation!**
-  If the power cord is damaged, it must be replaced by the manufacturer or an authorized service center to avoid any possible risks.
-  Before connecting to the mains, you must **check that the type of current and mains voltage correspond to the information on the device type label.**

# BE COOL

6.  The electrical outlet you use to connect the device must not be defective or loose and must be suitable for the required current load and, above all, reliably grounded.
7.  Avoid using an extension cord. If unavoidable, use only tested, grounded extension cords with sufficient cross-section. The cord must be completely unrolled to prevent overheating and fire.
8.  It is prohibited to alter or modify the characteristics of this device. Only use replacement parts and accessories recommended by the manufacturer. Failure to comply will void the warranty and guarantee.
9. If the device is defective, switch it off **immediately** and contact your dealer or customer service hotline.
10. For any repairs to the device, the power plug, or the cable, always and exclusively contact customer service centers authorized by the manufacturer. The contact details can be found at [www.becool.at](http://www.becool.at).
11. Children under 8 years of age and persons with limited physical, mental, sensory, or intellectual abilities may only use this device under **appropriate supervision** and after receiving **detailed instructions on its safe use**.
12.  **Do not operate the device unattended. Always switch off the device** if you leave the room.
13.  **Children must not play with the device.**
14.  Do not twist or kink the power cord. Make sure that it is completely unrolled and not wound up.

# BE COOL





15.  **Do not** use the device **with wet hands**. Do not touch the plug with wet hands.
16.  **Do not** use the device **outdoors**. Also, never place the device near heat sources such as radiators, stoves, or open flames.
17.  Never operate the device in rooms where **gas, oil, or sulfur** are present.
18.  Do not use the device near water or high humidity, e.g., in damp basements, next to swimming pools, bathtubs, or showers. Make sure that no water gets into the device.
19.  Do **not** place **any objects** on the device and do not use it to dry clothes or textiles.
20. Place the device on a stable and level surface and keep **a distance of at least 1 meter** around it so that air circulation is not impeded.
21.  **Never cover the device.**
22.  **Never** insert **fingers, pens, or other objects** into the device and ensure that the air inlet and outlet are never blocked. Also, keep hair and loose clothing away to avoid injury.
23.  Always switch **off** the device before unplugging the power cord.
24. **Never** pull **on the power cord** to disconnect the device from the mains. Always pull on the plug.
25. Do not touch the plug with wet hands to avoid electric shock.

## **BE COOL**

26. Unplug the device when not in use, before cleaning, servicing, or moving it to another location.
27. Clean the device only with a soft, slightly damp cloth and mild detergent. Do not use aggressive cleaning agents and never immerse the device in water.
28. Do not store or operate the device in enclosed spaces such as cabinets or narrow niches, as there is a risk of fire.
29. Store the device in a safe, dry place out of the reach of children when not in use.

# BE COOL

## Recycling, disposal, declaration of conformity

	<p><b><u>RECYCLING</u></b></p> <p>The packaging materials can be recycled. It is therefore recommended that they be disposed of in sorted waste.</p>
	<p><b><u>DISPOSAL</u></b></p> <p>The symbol "crossed-out wheeled bin" requires the separate disposal of waste electrical and electronic equipment (WEEE). Electrical and electronic equipment may contain hazardous and environmentally harmful substances. Therefore, do not dispose of it in unsorted residual waste, but at a designated collection point for waste electrical and electronic equipment. In this way, you contribute to the protection of resources and the environment. For further information, please contact your dealer or local authorities. Directive 2012/19/EU</p>
	<p><b><u>BATTERY DISPOSAL</u></b></p> <p>In accordance with Legislative Decree 188 of November 20, 2008, implementing Directive 2006/66/EC on batteries, accumulators, and related waste, the symbol of a crossed-out wheeled bin on the battery indicates that it is prohibited to dispose of used batteries in household waste. Batteries and accumulators contain substances that are highly harmful to the environment. Users are required to dispose of used batteries at municipal collection points or in the appropriate containers. This service is free of charge. This ensures compliance with legal requirements and protects the environment.</p> <p>You will find these symbols on batteries:</p> <p>Li = Battery contains lithium Al = Battery contains alkali Mn = Battery contains manganese</p> <p>CR 2032 (Li); AA (Al, Mn); AAA (Al, Mn)</p>
	<p><b><u>DECLARATION OF CONFORMITY</u></b></p> <p>We hereby confirm that this item complies with the basic requirements, regulations, and directives of the EU. You can view the detailed declaration of conformity at any time at the following link:</p> <p><a href="https://www.schuss-home.at/downloads">https://www.schuss-home.at/downloads</a></p>

Errors and technical changes excepted.

# BE COOL

## Scope of delivery

- 1x fan
- 1x Remote control
- 1x operating instructions

## Description of the device

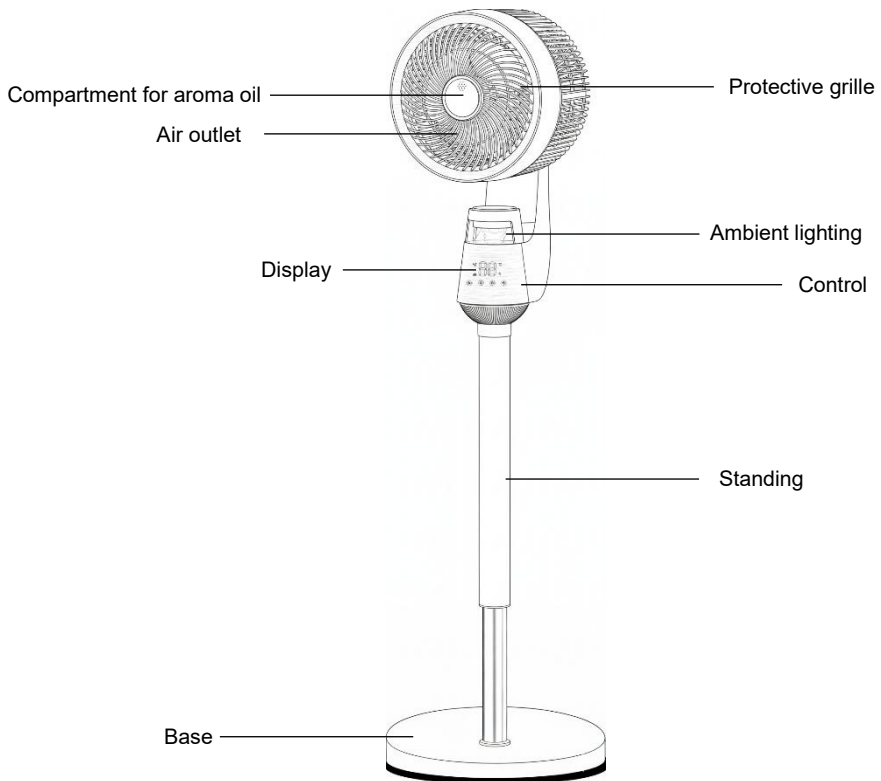

# BE COOL

## Assembly

Open the packaging and remove all parts. Please check that the housing is in perfect condition and that there are no visible defects.

1. First remove the screw at the bottom of the short connecting rod.
2. Insert the short connecting rod into the base and secure it with the screw.
3. Then connect the short connecting rod, the long connecting rod, and the fan head as shown in the illustration.

**!** **Note:** When disassembling and reassembling, only the long and short connecting rods may be screwed together. Never pull on the fan head, as this may damage the swivel mechanism.

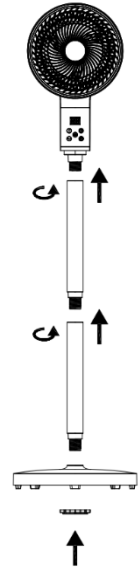

## Remote control

### Preparing the remote control – inserting or replacing the battery

Please note the following instructions:

Initial use:

To use the remote control for the first time, please remove the plastic cover from the battery compartment on the back of the remote control.

Replacing the battery:

Pull out the battery holder on the back of the remote control and remove the old battery from the holder:



# BE COOL

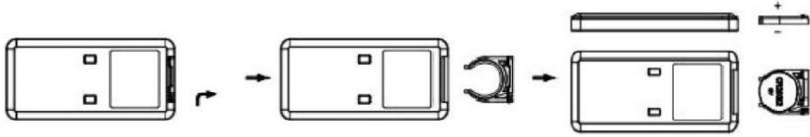

Now insert a new CR2025 battery, paying attention to the polarity markings (+/-) on the battery and the battery holder.

Then push the battery holder back into the remote control.

Note: If you do not use the remote control for a long period of time (4 weeks or longer), remove the batteries from the remote control.

## Correct use of the remote control

Point the remote control directly at the front of the device and make sure there are no obstacles between the remote control and the device.



**NOTE:** Please handle the remote control with care. Do not expose it to direct sunlight and keep it away from heat sources.

## Control panel and remote control

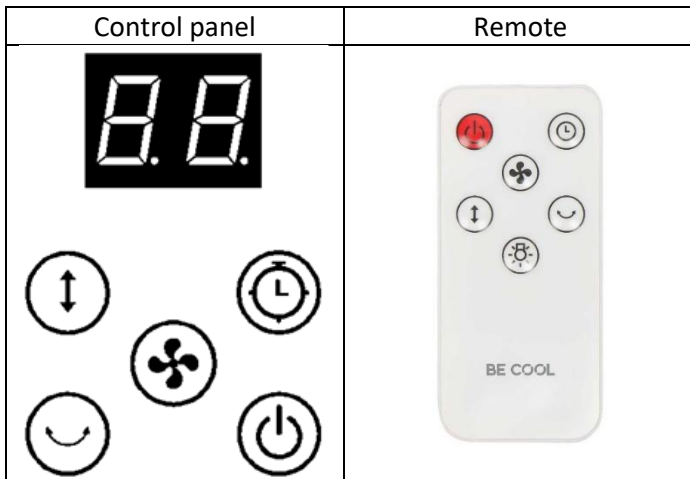

# BE COOL

## Function description

Plug the power cord into the power outlet—the device is now in standby mode.



### **ON/OFF button**

Press this button to turn on the fan. The fan will start at level 6 (F6). "F6" will appear on the display.

Press the button again to turn off the fan.



### **Speed button**

Once the fan is switched on, you can adjust the wind speed in the order F1–F8 by repeatedly pressing this button.

The respective level is shown on the display.



### **Oscillation button (up/down):**

After the fan has been switched on, press this button repeatedly to activate or stop the vertical oscillation (air circulation up and down).



### **Oscillation button (left/right):**

After the fan has been switched on, press this button repeatedly to activate or stop the horizontal oscillation (air circulation to the left and right).



### **Timer**

When the fan is running, you can use this button to set a switch-off time.

Each press of the button increases the running time by 1 hour up to a maximum of 12 hours.

The fan switches off automatically after the set time has elapsed.



### **Night light**

Press the "☀️🌙💡" button on the remote control to switch on the night light. Press the button again to switch the night light off.

# BE COOL

## Using the aroma box

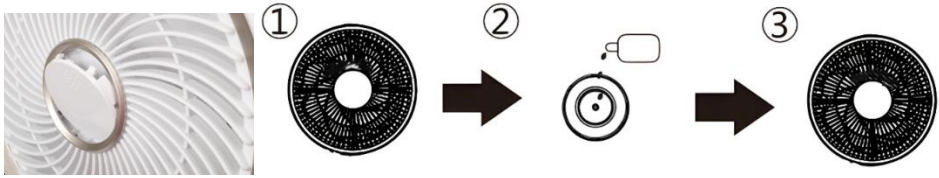

- Open the front cover on the fan head.
- Put a little aroma oil on the aroma pad.
- Insert the cover back in securely.

## Care and cleaning

Switch off the device and unplug the power cord. Allow the device to cool down briefly if necessary.

- **Unplug the power cord:** Before cleaning, switch off the device and unplug the power cord; allow the device to cool down briefly if necessary.
- **Cleaning the housing:** Wipe the outer surfaces with a soft, slightly damp microfiber cloth. Use a mild, neutral cleaner if necessary.
- **Drying:** Wipe with a dry, lint-free cloth. Before using again, make sure the device is completely dry.
- **Dust the air vents:** Carefully clean the inlet and outlet vents with a soft brush or dust cloth. Do not insert any hard objects.
- **Prolonged non-use:** Store the device in a dry, dust-free place and, if possible, cover it with a protective cover to prevent dust from entering.
- **Avoid at all costs:** Do not use aggressive, abrasive, or solvent-based cleaning agents; do not rinse the device with water, do not immerse it, and do not use steam or high-pressure cleaners.
- **No internal cleaning:** Do not open the device; maintenance work inside the device may only be carried out by authorized service personnel.

# BE COOL

Technical information			
Nominal voltage	220V–240V~		
Frequency	50-60 Hz		
Nominal power	40 watts		
Dimensions	335 × 1140 × 335 mm		
Weight	4.5 kg		
Information requirements of Regulation (EU) No. 206/2012			
Item number	BCOSZSTF2601		
Nominal voltage	220–240V		
Protection class	II		
Power consumption when switched off (P <sub>OFF</sub> )	0		
Seasonal power consumption (Q)	8.88 kWh/a		
Designation	Symbol	Value	Unit
Maximum volume flow	F	11.9	m <sup>3</sup> /min
Fan power consumption	P	27.2	W
Service ratio	S <sub>V</sub>	0.44	(m <sup>3</sup> /min)/W
Power consumption in standby mode	P <sub>SB</sub>	0.16	W
Fan sound power level	L <sub>WA</sub>	53.4	dB(A)
Maximum air velocity	c	3.9	m/s
Measurement standard for determining the service ratio	IEC 60879:2019		
Contact addresses for further information and service line:	Schuss Home Electronic GmbH Scheringgasse 3, A-1140 Vienna Tel: +43 (1) 97 0 21 – 0 <a href="http://www.becool.at">www.becool.at</a> FB No.: 236974 t / FB Court: Vienna		

# BE COOL

## WARRANTY

With this quality product from BE COOL, you have made a decision in favor of innovation, durability, and reliability.

**We provide a 2-year warranty for this BE COOL device, valid in Austria from the date of purchase!** If, contrary to expectations, your device requires servicing during this period, we hereby guarantee free repair (spare parts and labor) or (at the discretion of Schuss) replacement of the product. If neither repair nor replacement is possible for economic reasons, we reserve the right to issue a credit note for the current value.

In the case of air conditioners, please contact the customer hotline (see sticker on the device or cover page of the instruction manual) as a first step. For fans, please contact your specialist dealer or us directly. Please note that repair work not carried out by an authorized repair shop in Austria will immediately void this warranty.

### This warranty does not cover:

- We do not accept liability for consequential damage resulting from improper use.
- Repair or replacement of parts due to normal wear and tear.
- Damage due to failure to follow the operating instructions.
- Devices that are used commercially, even if only partially.
- Devices that have been mechanically damaged by external influences (falls, impacts, breakage, improper use, etc.) as well as signs of wear and tear of an aesthetic nature.
- Devices that have been handled improperly
- Devices that have not been opened by our authorized service workshop.
- Damage caused by improperly closed condensation drain valves on air conditioning units or incorrectly installed water containers.
- Unmet consumer expectations.
- Damage caused by force majeure, water, lightning, or power surges.
- Devices on which the type designation and/or serial number has been changed, deleted, made illegible, or removed.
- Services outside our authorized repair shops, transport costs to an authorized repair shop or to us and back, and the associated risks.

We expressly point out that within the warranty period, a flat fee of €60 (indexed based on CPI 2010, June 2015) will be charged in the event of operating errors or if no fault is found.

The provision of a warranty service (repair or replacement of the device) does not extend the absolute warranty period of 2 years from the date of purchase.

The 2-year warranty is only valid upon presentation of the proof of purchase (must include the name and address of the dealer and the complete device description) and the corresponding warranty certificate, on which the device type and serial number (visible on the box and on the back or bottom of the device) must be noted! Without presentation of the warranty certificate, only the statutory warranty applies!

We expressly point out that the statutory warranty rights are not affected by this warranty and remain in full force and effect.

Schuss Home Electronic GmbH and its vicarious agents shall only be liable for damages in cases of gross negligence or intent. In any case, liability for lost profits, expected but unrealized savings, consequential damages, and damages arising from third-party claims is excluded. Damage to or for recorded data is always excluded from the liability for damages.

Congratulations on your purchase. We hope you enjoy your BE COOL device!

### ADDRESS

Schuss Home Electronic GmbH  
A-1140 Vienna, Scheringgasse 3  
Tel.: +43 (0)1/ 970 21

Type designation: .....

Serial number: .....

**In the event of a warranty claim, this warranty certificate must be handed over to the authorized service center together with the device.**