

BE COOL

BEDIENUNGSANLEITUNG

Mini Split-Klimaanlage BC5CSKL26

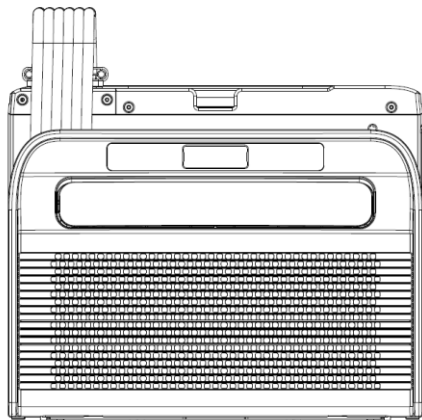

HERZLICHEN GLÜCKWUNSCH!
VIELEN DANK, DASS SIE SICH FÜR EIN PRODUKT VON **BE COOL**
ENTSCHIEDEN HABEN.

Diese Bedienungsanleitung gibt es in folgenden Sprachen

DE

FR

IT

RO

SL

HR

EN

26

51

76

101

125

149

DoC

182



Aktuelle Bedienungsanleitungen und weitere Sprachen

Laden Sie aktuelle Bedienungsanleitungen in verschiedenen Sprachen über den Link www.becool.at/ herunter oder scannen Sie den abgebildeten QR-Code. Befolgen Sie die Anweisungen auf der Webseite.



LESEN SIE BITTE DIE BEDIENUNGSANLEITUNG SORGFÄLTIG DURCH BEVOR SIE MIT MONTAGE, INSTALLATION, BEDIENUNG ODER WARTUNG BEGINNEN. SCHÜTZEN SIE SICH SELBST UND ANDERE, INDEM SIE DIE SICHERHEITSHINWEISE BEFOLGEN. DIE NICHTBEACHTUNG VON ANWEISUNGEN KÖNNTE ZU PERSONEN UND/ODER SACHSCHÄDEN UND/ODER ZUM VERLUST DES GARANTIEANSPRUCHS FÜHREN!

Achtung: Klimageräte sollten stets aufrecht gelagert und transportiert werden, um Schäden am Kompressor zu vermeiden. Falls das Gerät während des Transports in eine andere Position gebracht wurde, empfehlen wir, es nach der Installation **mindestens 24 Stunden ruhen zu lassen**, bevor es in Betrieb genommen wird. So wird sichergestellt, dass sich das Kältemittel im System stabilisiert und der reibungslose Betrieb gewährleistet ist.

BE COOL

WICHTIGE INFORMATIONEN ZUR SICHERHEIT, STANDORT UND ZUM ELEKTRISCHEN ANSCHLUSS.



1. Aufstellung und Betrieb

- Stellen Sie das Gerät immer auf eine feste, ebene Fläche. Während des Betriebs darf das Klimagerät nicht gekippt oder geneigt werden.
- Dieses Klimagerät ist nur für die Nutzung in einem Caravan oder Wohnmobil vorgesehen und darf nicht im Freien verwendet werden.
- Halten Sie das Gerät stets in aufrechter Position, sowohl bei der Lagerung als auch beim Transport, um den Kompressor zu schützen.
- Vermeiden Sie eine Platzierung des Geräts in der Nähe von starken Wärmequellen, brennbaren oder explosiven Gasen sowie Chemikalien.
- Achten Sie darauf, dass Ein- und Auslässe des Klimageräts frei sind, um eine optimale Luftzirkulation zu gewährleisten.
- **Verwenden Sie das Klimagerät nicht in staubigen oder besonders verschmutzten Umgebungen**, da dies die Filter schneller verstopfen und die Effizienz verringern kann.
- **Achten Sie darauf, dass das Gerät nicht direkter Sonneneinstrahlung ausgesetzt ist**, da dies die

BE COOL

Leistung beeinträchtigen und zu Überhitzung führen kann.

2. Elektrischer Anschluss

- Verwenden Sie das Gerät nur in gut geerdeten Steckdosen und überprüfen Sie vorher die Eignung der Steckdose.
- Benutzen Sie keine Verlängerungskabel oder Mehrfachsteckdosen, da dies zu Überhitzung und Bränden führen kann.
- Achten Sie darauf, dass das Netzkabel nicht verdreht oder geknickt wird. Ziehen Sie das Kabel nicht, um das Gerät vom Strom zu trennen – nutzen Sie stets den Stecker.
- **Vermeiden Sie die Nutzung des Geräts bei stark schwankender Spannung** oder in Regionen mit häufigen Stromausfällen, da dies zu Schäden an der Elektronik führen kann.
- **Vermeiden Sie, dass Flüssigkeiten auf das Gerät tropfen oder verschüttet werden.** Sollte Wasser in das Gerät eindringen, trennen Sie es sofort vom Stromnetz und wenden Sie sich an einen autorisierten Kundendienst.

3. Umgang und Handhabung

- Setzen Sie das Gerät keinen extremen Bedingungen wie hoher Luftfeuchtigkeit oder Wasser aus. Vermeiden Sie eine Nutzung in feuchten Räumen wie Kellern oder in der Nähe von Schwimmbecken.

BE COOL

- Fassen Sie das Gerät oder den Stecker nicht mit nassen Händen an, um Stromschläge zu vermeiden.
- Achten Sie darauf, dass keine Gegenstände, wie Finger oder harte Objekte, in den Luftauslass oder das Lüftungsgitter gelangen, da dies zu Schäden und Verletzungen führen kann.

4. **Kinder- und Anwendersicherheit**

- Kinder unter 8 Jahren sowie Personen mit eingeschränkten physischen, sensorischen oder geistigen Fähigkeiten dürfen das Gerät nur unter Aufsicht verwenden.
- Bewahren Sie Verpackungsmaterial außerhalb der Reichweite von Kindern auf – Erstickungsgefahr!
- Lassen Sie Kinder nicht mit dem Gerät spielen.

5. **Wartung und Reinigung**

- Ziehen Sie den Stecker, bevor Sie das Gerät reinigen oder warten.
- Reinigen Sie den Luftfilter mindestens einmal pro Woche, um eine optimale Leistung sicherzustellen.
- Lagern Sie das Gerät an einem sicheren, trockenen und für Kinder unzugänglichen Ort, wenn es nicht verwendet wird.
- Verwenden Sie keine chemischen Reinigungsmittel oder Werkzeuge, die das Gerät beschädigen könnten.

6. **Lagerung und Transport**

BE COOL

- Bewahren Sie das Gerät in aufrechter Position und an einem trockenen, kühlen Ort auf, wenn es nicht in Gebrauch ist.
- Für den Transport entleeren Sie den Kondenswasserbehälter und lassen Sie das Gerät nach dem Transport mindestens eine Stunde ruhen, bevor Sie es wieder einschalten.
- Wenn das Gerät längere Zeit nicht verwendet wird, **entleeren Sie den Kondenswasserbehälter vollständig** und reinigen Sie das Gerät, bevor Sie es lagern.

7. Notfallmaßnahmen

- **Bei ungewöhnlichen Geräuschen, Gerüchen oder Rauchentwicklung** das Gerät sofort ausschalten, den Netzstecker ziehen und das Klimagerät nicht weiter benutzen. Wenden Sie sich an eine autorisierte Servicestelle.

Wichtiger Hinweis: Bei Unsicherheiten oder Reparaturen wenden Sie sich bitte ausschließlich an eine vom Hersteller autorisierte Servicestelle, um die Garantie und Sicherheit zu gewährleisten.





BE COOL

SPEZIFISCHE INFORMATIONEN ZUM KÄLTEMITTEL R290

1. R290 ist ein Kältemittel gemäß den EG-Umweltvorgaben.
2. Das Kältemittel ist geruchslos.
3. Das Gerät ist in einem Raum aufzustellen, in dem sich keine Zündquellen im Betrieb befinden (z.B.: offenes Feuer, in Betrieb befindliche Gas- und Elektrogeräte mit offener Wärmequelle)
4. Sie dürfen das Klimagerät weder perforieren noch verbrennen.
5. Es ist darauf zu achten, dass der Kühlkreislauf nicht angebohrt wird.
6. Nicht belüftete Räume, in denen das Gerät installiert, betrieben oder gelagert wird, müssen so gebaut sein, dass sich eventuelle Kältemittelverluste nicht anstauen. So werden Brand- oder Explosionsgefahren vermieden, welche durch eine von Elektroöfen, Kochherden oder anderen Zündquellen verursachte Zündung des Kältemittels entstehen.
7. Das Gerät ist so zu verwahren, dass keine mechanischen Schäden auftreten können.
8. Die Personen, die an einem Kühlkreis arbeiten bzw. Eingriffe vornehmen, müssen im Besitz einer von einer bevollmächtigten Behörde ausgestellten gültigen Bescheinigung sein, welche ihre Sachkenntnis hinsichtlich des Umgangs mit Kältemitteln durch eine von den Industrieverbänden anerkannte Bewertungsspezifikation bescheinigt.
9. Die Reparaturingriffe müssen entsprechend der Anleitungen der Herstellerfirma des Gerätes durchgeführt werden. Reparatur- und Wartungseingriffe, die den Einsatz von weiterem Fachpersonal erforderlich machen, sind unter der Aufsicht der Fachkraft durchzuführen, welche für den Umgang mit entzündlichen Kältemitteln zuständig ist.

BE COOL

Recycling, Entsorgung, Konformitätserklärung

	<p><u>RECYCLING</u></p> <p>Die Verpackungsmaterialien können recycelt werden. Deswegen wird empfohlen, diese im sortierten Abfall zu entsorgen</p>
	<p><u>ENTSORGUNG</u></p> <p>Das Symbol "durchgestrichene Mülltonne" erfordert die separate Entsorgung von Elektro- und Elektronik-Altgeräten (WEEE). Elektrische und elektronische Geräte können gefährliche und umweltgefährdende Stoffe enthalten. Entsorgen Sie dieses daher nicht im unsortierten Restmüll, sondern an einer ausgewiesenen Sammelstelle für Elektro- und Elektronik-Altgeräte. Dadurch tragen Sie zum Schutz der Ressourcen und der Umwelt bei. Für weitere Informationen wenden Sie sich bitte an Ihren Händler oder die örtlichen Behörden. Richtlinie 2012/19/EU</p>
	<p><u>BATTERIEENTSORGUNG</u></p> <p>Gemäß der aktuellen Gesetzesverordnung über Batterien, Akkumulatoren und verwandte Abfälle weist das Symbol der durchgestrichenen Mülltonne auf der Batterie darauf hin, dass es verboten ist, Altbatterien im Hausmüll zu entsorgen. Batterien und Akkus enthalten stark umweltbelastende Stoffe. Der Benutzer ist verpflichtet, Altbatterien an den Sammelstellen in der Gemeinde oder in den entsprechenden Behältern zu entsorgen. Der Service ist kostenlos. Auf diese Weise werden die gesetzlichen Anforderungen eingehalten und die Umwelt geschont.</p> <p>Diese Zeichen finden Sie auf Batterien:</p> <p>Li = Batterie enthält Lithium Al = Batterie enthält Alkali Mn = Batterie enthält Mangan CR 2025 (Li); AA (Al, Mn); AAA (Al, Mn)</p>
	<p><u>KONFORMITÄTSERKLÄRUNG</u></p> <p>Hiermit bestätigen wir, dass dieser Artikel den grundlegenden Anforderungen, Vorschriften und Richtlinien der EU entspricht. Die ausführliche Konformitätserklärung können Sie jederzeit unter folgendem Link einsehen:</p> <p>https://www.schuss-home.at/downloads</p>

Irrtümer und technische Änderungen vorbehalten.

BE COOL

BESCHREIBUNG DES GERÄTES UND LIEFERUMFANG

LIEFERUMFANG

Im Lieferumfang des BE COOL Klimagerätes erhalten Sie:

- 1x Innengerät
- 1x Außengerät
- 1x Abflussschlauch
- 2x Äußere Halterung
- 2x Innere Halterung
- 2x Stoßdämpfer
- 2x Handschrauben
- 12x Schrauben
- 12x Beilagscheiben
- Schlauchschutzhülle

BESCHREIBUNG

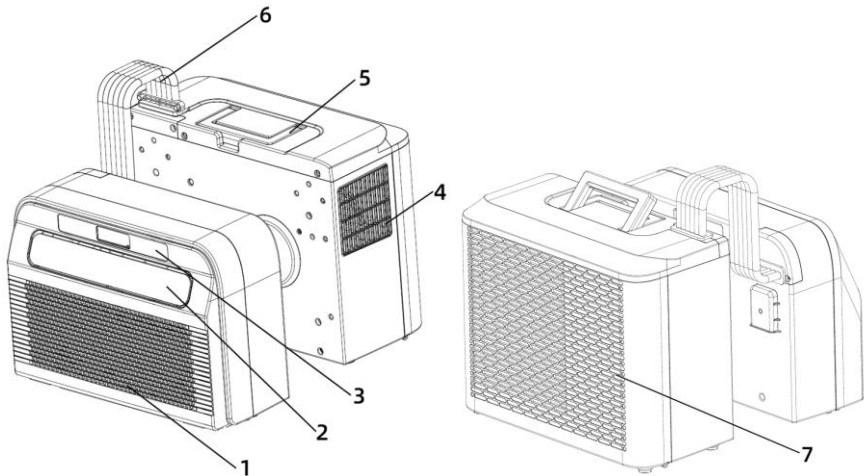

1. Lufteinlass und Filter
2. Abluftöffnung
3. Bedienfeld
4. Luftauslass

5. Tragegriff
6. Schlauch
7. Lufteinlass

BE COOL

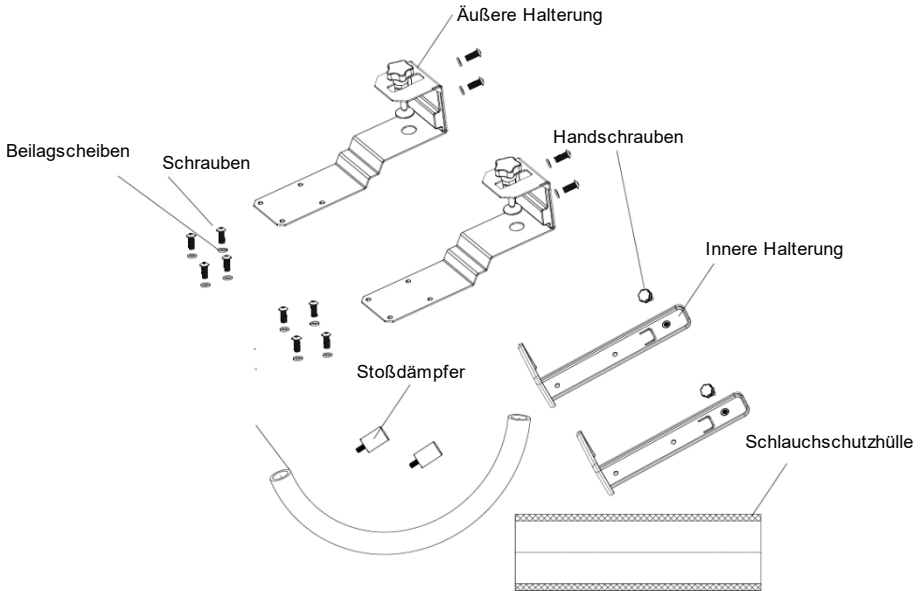

BEDIENFELD

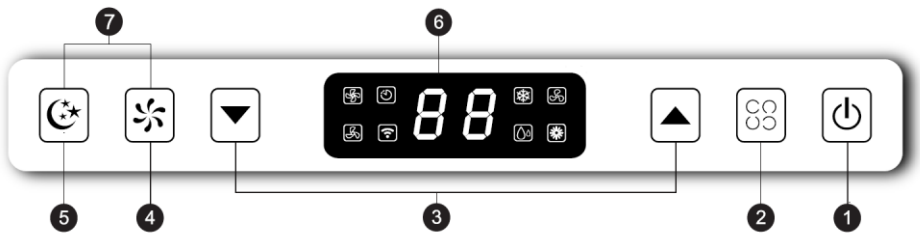

1. Ein/Aus-Schalter

Drücken Sie diese Taste, um das Klimagerät ein- oder auszuschalten. Beim Einschalten ist die Temperatur standardmäßig auf 22 °C eingestellt. Der Temperatursensor erfasst die aktuelle Raumtemperatur. Überschreitet die Raumtemperatur 22 °C, beginnt das Außengerät, die Temperatur zu senken. Liegt die Raumtemperatur jedoch bereits unter 22 °C, bleibt das Außengerät inaktiv.

2. Modus

Drücken Sie diese Taste, um zwischen den Modi Kühlen, Ventilation und Entfeuchten zu wechseln.

BE COOL

Im Standby- oder eingeschalteten Modus können Sie durch 3-sekündiges Drücken dieser Taste den Timer aktivieren oder deaktivieren.

3. Auf/Ab-Taste

Im Kühlmodus können Sie mit dieser Taste die Temperatur einstellen; der Bereich liegt zwischen 16 und 30 °C.

Im Timer-Modus nutzen Sie die Taste, um die Ein- und Ausschaltzeit des Geräts festzulegen.

Durch gleichzeitiges Drücken der Auf- und Ab-Tasten wechseln Sie zwischen °C und °F.

4. Geschwindigkeitstaste

Drücken Sie die Taste, um zwischen niedriger und hoher Windgeschwindigkeit zu wählen.

5. Schlafmodus

Drücken Sie diese Taste, um den Schlafmodus ein- oder auszuschalten.

Nach 20 Sekunden erlöschen alle Lichter und die Digitalanzeige, und das Klimagerät wechselt in den Schlafmodus. Der Ventilator des Innengeräts läuft dabei mit reduzierter Windgeschwindigkeit weiter. Betätigen Sie eine beliebige Taste am Bedienfeld, und die Klimaanlage kehrt zu ihrem ursprünglichen Betriebsmodus zurück.

6. Digitalanzeige

Die Digitalanzeige des Caravan-Klimageräts zeigt wichtige Informationen wie die aktuelle Temperatur und die Timer-Einstellungen an. Sie ermöglicht es, die Temperatur im Kühlmodus auf den gewünschten Wert einzustellen, wobei der Temperaturbereich zwischen 16 °C und 30 °C liegt. Zusätzlich kann die Anzeige genutzt werden, um die Timer-Einstellungen zu überprüfen, was praktisch ist, um das Gerät zu bestimmten Zeiten ein- oder auszuschalten. Während des Betriebs werden auch Symbole für die ausgewählten Modi wie Kühlen, Ventilation oder Entfeuchten auf der Anzeige dargestellt, sodass Nutzer schnell den aktuellen Modus des Geräts erkennen können.

7. Schwenkfunktion

Drücken Sie gleichzeitig die Tasten für Geschwindigkeit und Schlafmodus, um die Schwenkfunktion zu aktivieren oder zu deaktivieren.

BE COOL

INSTALLATION

WICHTIG!

Lassen Sie das Gerät mindestens 24 Stunden aufrecht stehen, bevor Sie es das erste Mal in Betrieb nehmen.

1. Entpacken Sie das Gerät und das Zubehör und überprüfen Sie, ob der Schlauch zwischen Innen- und Außengerät ordnungsgemäß angeschlossen ist. Stellen Sie außerdem sicher, dass der Kondenswasserablauf mit einer Gummiabdeckung verschlossen ist. Abschließend kontrollieren Sie, ob das Zubehör vollständig vorhanden ist.
2. Montieren Sie das Zubehör wie in der Abbildung dargestellt. Befestigen Sie die äußere Halterung am Stützblock und an der inneren Halterung, indem Sie die im Lieferumfang befindlichen Schrauben und Beilagscheibe festziehen.
3. Befestigen Sie die Stoßdämpfer, wie in der Abbildung dargestellt, auf der Rückseite des Außengeräts.

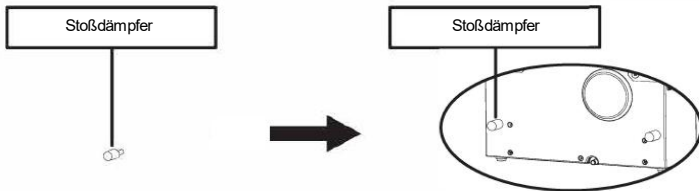

4. Bauen Sie die Halterung gemäß der Abbildung unten zusammen. Befestigen Sie das Innen- und Außengerät an der Halterung, um beide Teile miteinander zu verbinden. Ziehen Sie die im Lieferumfang befindlichen Schrauben und Beilagscheiben in den vorgesehenen Löchern fest, um die Geräte sicher an der Halterung zu fixieren.

BE COOL

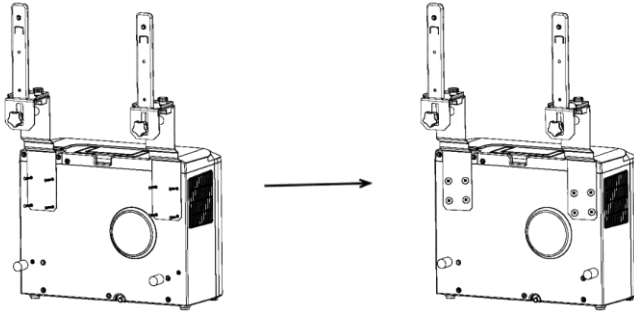

5. Befestigen Sie das Innengerät an der Halterung und ziehen Sie sie mit der Handschraube fest an. (siehe Abbildung unten).

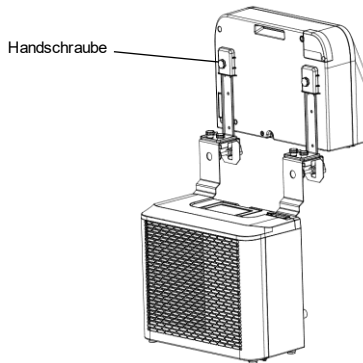

6. Bringen Sie die Schlauchschutzhülle über den Schlauch zwischen den Innen- und Außenteil an.

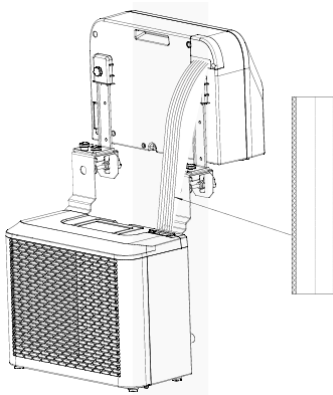

BE COOL

7. Setzen Sie die komplette Einheit in das Fenster des Wohnwagens ein und ziehen Sie die Halterung fest, um sie sicher zu befestigen.

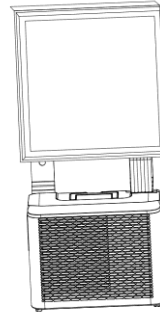
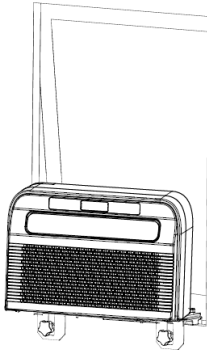

WARTUNG UND REINIGUNG

1. Stellen Sie sicher, dass das Gerät vor Wartungsarbeiten vom Stromnetz getrennt ist.
2. Verwenden Sie zur Reinigung des Geräts keine chemischen Reinigungsmittel wie Benzin.
3. Reinigen Sie das Gerät nicht direkt unter fließendem Wasser.
4. Wenn das Klimagerät beschädigt ist, kontaktieren Sie bitte den Händler oder eine Fachwerkstatt.

Reinigung

Achtung: Vor jeder Reinigung oder Wartung das Netzkabel aus der Steckdose ziehen.

Reinigung des Luftfilters

- Entfernen Sie regelmäßig den Staub vom Filter, um eine optimale Funktion zu gewährleisten.
- Nehmen Sie den Filter wie in der untenstehenden Abbildung gezeigt heraus.
- Säubern Sie den Filter mit Leitungswasser und/oder einem Staubsauger, um Verschmutzungen zu entfernen.
- Verwenden Sie kein Wasser über 40 °C zur Reinigung und setzen Sie den Filter nicht direkter Sonneneinstrahlung aus.

BE COOL

- Stellen Sie sicher, dass der Filter vollständig trocken ist, bevor Sie ihn wieder in das Klimagerät einsetzen.

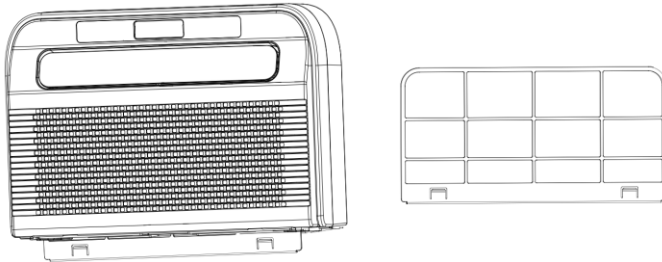

Reinigung der Geräteoberfläche

- Wischen Sie die Oberfläche zunächst mit einem neutralen Reinigungsmittel und einem feuchten Tuch ab.
- Trocknen Sie das Gerät anschließend gründlich mit einem trockenen Tuch.
- Achten Sie darauf, dass weder Wasser noch Reinigungsmittel ins Innere des Geräts gelangen.
- Verwenden Sie keine aggressiven Reinigungsmittel oder Benzin zur Reinigung des Klimageräts.

Lagerung

Falls das Gerät über einen längeren Zeitraum nicht genutzt wird, entfernen Sie die Abdeckungen der Abflussöffnungen an der Unterseite des Innen- und Außengeräts, um das gesamte Kondenswasser an einem geeigneten Ort abzulassen.

- Nehmen Sie das Gerät vom montage Standort.
- Entfernen Sie die Gummidichtung vom Innen- und Außengerät und lassen Sie das Kondenswasser ab.
- Lassen Sie den Ventilator laufen, um das Innere des Geräts zu trocknen.
- Schalten Sie das Klimagerät aus und ziehen Sie den Netzstecker.
- Reinigen Sie den Filter und setzen Sie ihn wieder ein.
- Entfernen Sie alle Halterungen vom Klimagerät, montieren Sie die Halterungen des Innengeräts am Außengerät wie in der Abbildung unten gezeigt, und stellen Sie das Gerät dann an eine Wand.
- Lagern Sie das Klimagerät an einem kühlen, trockenen Ort.

BE COOL

- Es wird empfohlen, das Gerät in der Originalverpackung aufzubewahren, um es vor Staub und Schmutz zu schützen.

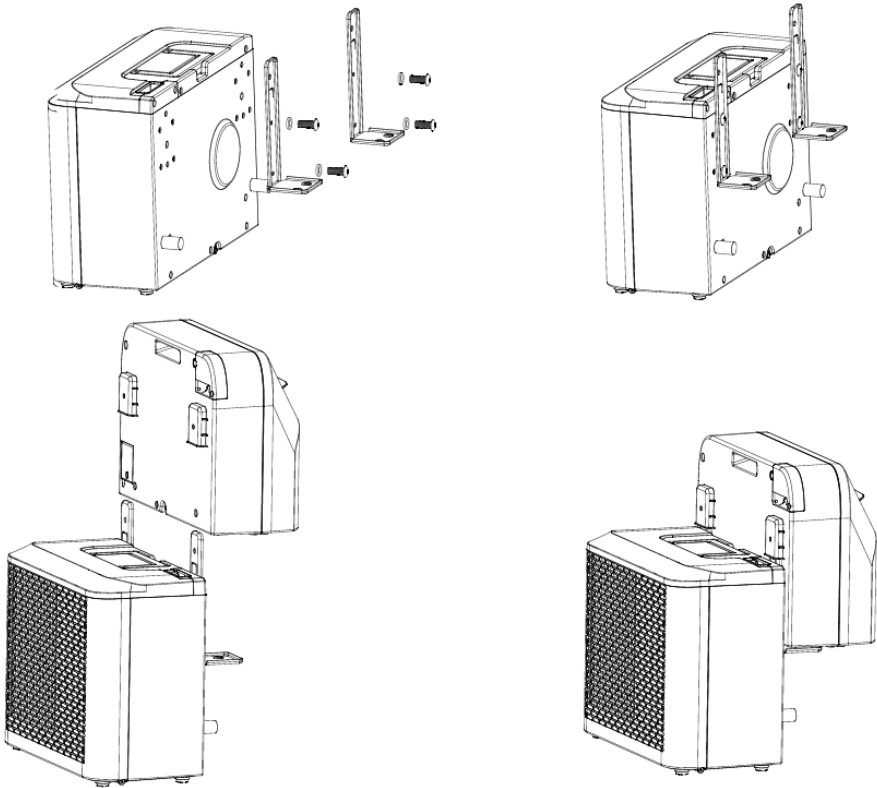

KONTROLLEN ZU SAISONBEGINN

- Überprüfen Sie, ob das Stromversorgungskabel und die Steckdose in Ordnung sind und ob die Erdung funktionsfähig ist.
- Versichern Sie sich, dass der Stöpsel sorgfältig im Kondenswasserauslass angebracht ist und die Filter eingesetzt sind.
- Befolgen Sie die Installations- und Sicherheitsanweisungen genauestens.

FEHLERBEHEBUNG

Falls das Gerät nicht oder nur eingeschränkt funktioniert:

Überprüfen Sie, ob ein Fehlercode auf dem Display erscheint, und schlagen Sie in der Codetabelle nach, um eine Lösung zu finden. Wird kein Fehlercode

BE COOL

angezeigt, sehen Sie in der Fehlertabelle nach, um eine mögliche Lösung zu finden.

Codetabelle		
LF	Wassertank voll	Entfernen Sie den Gummistopfen und lassen Sie das Wasser ablaufen.
E1	Systemtemperatursensor defekt	Systemtemperatursensor ersetzen. Kontaktieren Sie den Händler oder unser Service.
E2	Raumtemperatursensor gestört	Raumtemperatursensor austauschen. Kontaktieren Sie den Händler oder unser Service.
FE	Motor des Innengeräts ausgefallen	Motor ersetzen.
E0	Kommunikationsfehler	Kontaktieren Sie den Händler oder unser Service.
Ec	Systemschutz	Es wird empfohlen, das Gerät nach 10 Minuten neu zu starten
Eb	Fluormangel	Kontaktieren Sie den Händler oder unser Service.
E4	Frostschutz aktiviert	Stellen Sie sicher, dass der Luftauslass frei ist, und halten Sie das Luftleitblech geöffnet.

Fehlertabelle		
Problem	Ursache	Lösung
Gerät lässt sich nicht einschalten	Kein Strom	Stromversorgung aktivieren
	Beschädigte Steckdose	Stromversorgung abschalten und Steckdose überprüfen bzw. reparieren lassen
	Unbekannter Grund	Händler/Service kontaktieren
Geringe Luftleistung oder	Niedrigste Ventilatorstufe eingestellt	Ventilatorstufe erhöhen
	Luftfilter ist verschmutzt	Filter überprüfen und reinigen

BE COOL

unzureichende Kühlung	Zuluft oder Abluft des Innengeräts blockiert	Überprüfen, ob das Gerät blockiert ist und gegebenenfalls Hindernisse entfernen
	Umgebungstemperatur zu niedrig oder zu hoch	Die Umgebungstemperatur sollte zwischen 18 °C und 40 °C liegen
	Unzureichende Stromnetzspannung	Elektroinstallateur kontaktieren oder anderen Stromanschluss verwenden
Keine Kühlwirkung, nur Luftumwälzung	Gerät läuft im Ventilatormodus	Kühlmodus (A/C) auswählen
	Kühlmodus hat sich gerade automatisch abgeschaltet	Etwa 3–5 Minuten warten, bis das Thermostat wieder anspringt
Ungewöhnliche Geräusche oder Vibrationen	Halterungen nicht korrekt am Fahrzeug angebracht oder Befestigungsschrauben locker	Halterungen überprüfen und sicherstellen, dass die Befestigungsschrauben fest angezogen sind.
Wasseraustritt aus dem Innengerät	Gummistopfen an der Unterseite des Innengeräts fehlt oder sitzt nicht fest genug in der Öffnung	Gummistopfen prüfen oder ersetzen
	Gerät hängt schräg	Gerät muss waagrecht montiert sein (maximaler Neigungswinkel <3 °C)
Gerät verströmt ungewöhnlichen Geruch	Es liegt ein ernstes Problem vor	Gerät sofort ausschalten und den Händler kontaktieren

BE COOL

Smart Home Wi-Fi Verbindungsanleitung

WICHTIG

Bitte beachten Sie, dass nur 2,4GHz-Netzwerke unterstützt werden!

Sendeleistung: max. 100mW

App Installation

Laden Sie sich die App „*Smart life*“ vom Play Store (Android) oder dem App Store (iOS) herunter. Über den folgenden QR gelangen Sie direkt zum App-Download:



Scan QR code

Registrierung



Falls Sie noch kein Smart Life-Konto besitzen, können Sie sich registrieren oder sich mit einem Verifizierungscode anmelden, der per SMS zugestellt wird.

Um sich zu registrieren:

- Navigieren Sie zum Registrationsbereich in der App.
- Das System erkennt automatisch Ihr Land bzw. Ihre Region. Sie haben auch die Möglichkeit, den Ländercode manuell auszuwählen. Geben Sie Ihre Handynummer oder E-Mail-Adresse ein und tippen Sie auf „Weiter“.
- Wenn Sie die Option Handynummer wählen, geben Sie den per SMS erhaltenen Verifizierungscode ein. Legen Sie anschließend ein Passwort fest und tippen Sie auf „Bestätigen“, um die Registrierung abzuschließen.

Ein Gerät manuell hinzufügen:

BE COOL

- Wenn das Klimagerät im Standby-Modus ist, drücken Sie die Geschwindigkeits-Taste  auf dem Bedienfeld für 3 Sekunden gedrückt, um in den Wi-Fi-Verbindungsmodus zu wechseln. Das Wi-Fi-Signallicht  beginnt zu blinken.
- Öffnen Sie die Smart Home App und tippen Sie oben rechts auf "+" um ein neues Gerät über das Netzwerk hinzuzufügen.
- Stellen Sie sicher, dass die Betriebsleuchte blinkt, tippen Sie auf "Bestätigen", dass das Licht blinkt, und folgen Sie den Anweisungen auf dem Bildschirm.
- Wählen Sie das Wi-Fi-Netzwerk (Hinweis: Das Netzwerk muss im 2,4 GHz-Band sein) aus und geben Sie das Passwort ein. Das Gerät startet den Kopplungsprozess und verbindet sich mit der App.
- Nach erfolgreicher Konfiguration des Gerätes wird das Klimagerät auf der Smart-Home-Seite angezeigt. Tippen Sie darauf, um zur Bedienung des Gerätes zu gelangen.

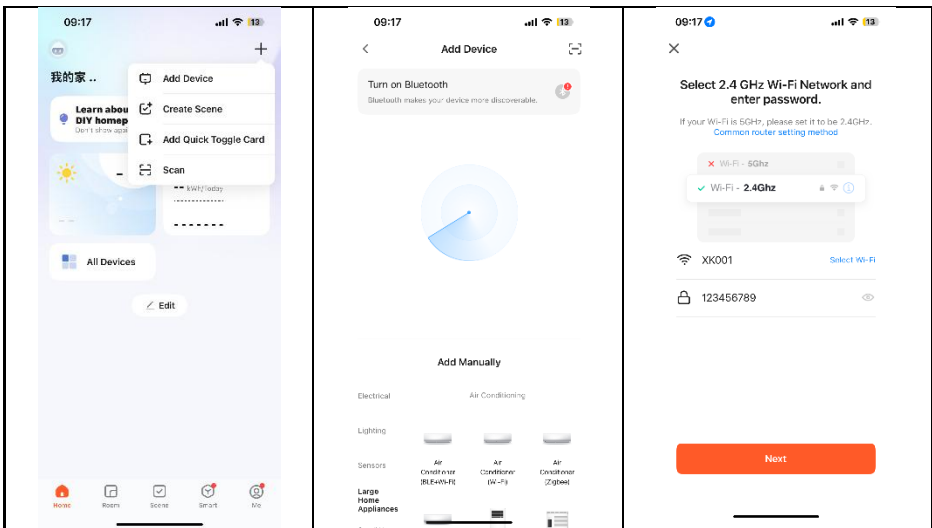

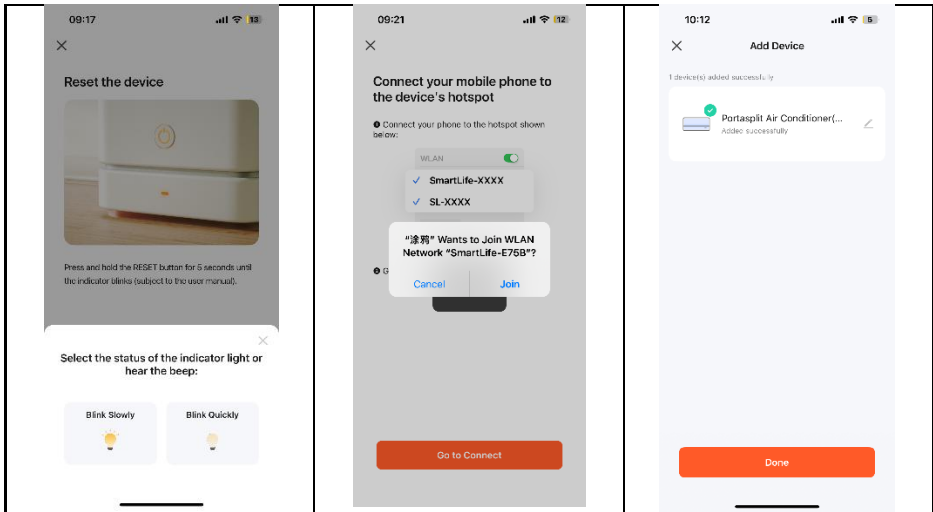

Ein Gerät automatisch hinzufügen

- Stellen Sie sicher, dass das Gerät im Standby-Modus ist, bevor Sie die Verbindung herstellen.
- Drücken Sie die Geschwindigkeits-Taste  für 3 Sekunden, um in den Wi-Fi-Verbindungsmodus zu wechseln, und das Wi-Fi-Signallicht beginnt zu blinken.
- Aktivieren Sie Bluetooth auf Ihrem Telefon.
- Öffnen Sie die APP und warten Sie einen Moment, bis das Gerät automatisch erkannt und angezeigt wird.
- Klicken Sie auf die Schaltfläche "Hinzufügen", um die Verbindung herzustellen.
- Geben Sie die WiFi-SSID (Namen der WiFi-Verbindung) ein, geben Sie das WiFi-Passwort ein und klicken Sie auf "Weiter", um mit der Einrichtung fortzufahren. (Hinweis: Das Netzwerk muss im 2,4 GHz-Band sein.)
- Nach Abschluss des Fortschrittsbalkens wird die Gerätekopplungsoberfläche angezeigt, und das Gerät wird erfolgreich verbunden.
- Klicken Sie auf die Schaltfläche "Fertig", um zur Bedienoberfläche des Geräts zu gelangen.

BE COOL

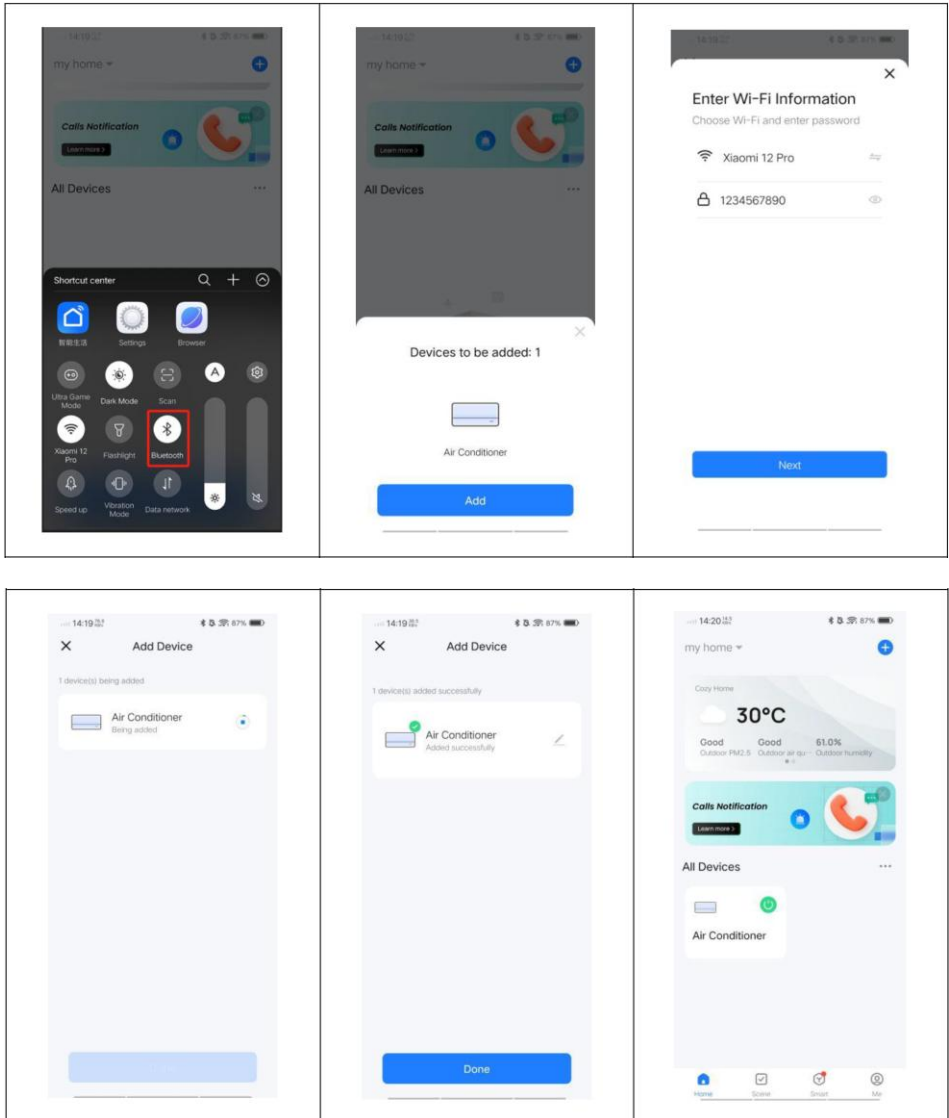

Die Anwendung funktioniert auch mit **Amazon Alexa** und **Google Assistant**



BE COOL

Technische Daten WiFi	
Funktechnologie:	Wifi (WLAN)
Funkbetriebsfrequenz	2412MHz-2472MHz
BLE-Betriebsfrequenz	2402MHz-2480MHz
Modulationstyp	802.11b: DSSS 802.11g: OFDM 802.11n(20MHz): OFDM
Festfrequenz-Software	SecureCRT.exe
Antennenverstärkung	2.5dBi
Antennentyp	PCB
Übertragungsleistung	:520dBm

Technische Informationen	
Artikelnummer	BC5CSKL26
Kühlleistung	5.000 BTU/h
	1465 Watt
Max. Leistungsaufnahme	560 Watt
Entfeuchtungsrate	0.5L/h
Eingangsspannung	220 – 240 V
Frequenz	50 Hz
WiFi-Übertragungsfrequenz:	2,4 GHz
Sendeleistung:	max. 100 mW
Kältemittel/Füllung	R290, 130 g
Energieeffizienz EER	2,6
Energieeffizienzklasse	A
Luftumwälzung	200m ³ /h
Geräuschpegel (Schalleistung)	63 dB(A)
Gewicht	22,5 kg
Abmessungen Innengerät	454x298x170 mm
Abmessungen Außengerät	445x353x205 mm
Hersteller-Kontaktadresse für weitere Informationen	Schuss Home Electronic GmbH Scheringgasse 3, A-1140 Wien Tel: +43 (1) 97 0 21 – 0 Serviceline: +43 (1) 97 0 21 – 502 www.becool.at FB-Nr: 236974 t / FB-Gericht: Wien

BE COOL

Informationsanforderung für Einrohr- und Zweirohr-Klimageräte			P
Angaben zur Identifizierung des Modells/der Modelle, auf das/die sich die Informationen beziehen:			
Beschreibung	Symbol	Wert	Einheit
Nennkühlleistung	P_{rated} für Kühlen	1,472	kW
Nennleistung für Heizung	P_{rated} für Heizen	-	KW
Nennleistungsaufnahme für Kühlung	P_{EER}	0,546	kW
Nennleistungsaufnahme für Heizung	P_{COP}	-	kW
Nenn-Energieeffizienzverhältnis	EER_d	2,696	-
Nenn-Leistungskoeffizient	COP_d	-	-
Angaben zur Identifizierung des Modells/der Modelle, auf das/die sich die Angaben beziehen:			
Beschreibung	Symbol	Wert	Einheit
Leistungsaufnahme im Thermostat-Aus-Modus	P_{TO}	-	W
Leistungsaufnahme im Standby-P-Modus	P_{SB}	2,0	W
Stromverbrauch von Geräten mit einem oder zwei Kanälen (für Kühlung und Heizung getrennt angeben)	Q_{SD}	SD: 0,546 (Kühlen)	kWh/h
Schalleistungspegel	L_{WA}	63	dB(A)
Treibhauspotenzial	GWP	3	kgCO ₂ eq.
Kontaktdaten für weitere Informationen	Schuss Home Electronic GmbH Scheringgasse 3 1140 Wien, Österreich Tel.: +43 (1) 97 0 21 – 0 www.becool.at		

BE COOL

GARANTIE

Mit diesem Qualitätsprodukt von BE COOL haben Sie eine Entscheidung für Innovation, Langlebigkeit und Zuverlässigkeit getroffen.

Für dieses BE COOL Gerät gewähren wir eine Garantiezeit von 2 Jahren ab Kaufdatum gültig in Österreich! Sollten in diesem Zeitraum wider Erwarten dennoch Servicearbeiten an Ihrem Gerät notwendig sein, garantieren wir Ihnen hiermit eine kostenlose Reparatur (Ersatzteile und Arbeitszeit) oder (nach Ermessen der Firma Schuss) das Produkt auszutauschen. Sollten weder Reparatur noch Tausch aus wirtschaftlichen Gründen möglich sein, behalten wir uns das Recht vor, eine Zeitwertgutschrift zu erstellen.

Bitte wenden Sie sich im Falle von Klimageräten auf jeden Fall als ersten Schritt an die Kundenhotline (siehe Kleber am Gerät bzw. Titelseite Gebrauchsanweisung), bei Ventilatoren hierzu an Ihren Fachhändler oder direkt an uns. Wir weisen darauf hin, dass Reparaturarbeiten, die nicht durch die autorisierte Vertragswerkstätte in Österreich vorgenommen worden sind, die Gültigkeit dieser Garantie sofort beenden.

Von dieser Garantie nicht umfasst sind:

- Reparatur oder Tausch von Teilen aufgrund üblicher Verschleißerscheinungen
- Schäden auf Grund Nichtbeachtung der Bedienungsanleitung
- Geräte, die - auch nur teilweise - gewerblich genutzt werden
- durch äußeren Einfluss mechanisch beschädigte Geräte (Sturz, Stoß, Bruch, unsachgemäßer Gebrauch etc.) sowie Abnutzungserscheinungen ästhetischer Art.
- Geräte, die unsachgemäß behandelt wurden
- Geräte, die nicht von unserer autorisierten Servicewerkstätte geöffnet wurden.
- Schäden, die in Folge nicht ordnungsgemäß geschlossener Kondenswasserablassventile von Klimageräten oder nicht korrekt eingesetztem Wasserbehälter entstanden sind.
- Nicht erfüllte Konsumentenerwartungen.
- Schäden, die auf höhere Gewalt, Wasser, Blitzschlag, Überspannung zurückzuführen sind.
- Geräte, bei denen die Typenbezeichnung und/oder Seriennummer am Gerät geändert, gelöscht, unleserlich gemacht oder entfernt worden ist.
- Dienstleistungen außerhalb unserer Vertragswerkstätten, die Transportkosten zu einer Vertragswerkstatt oder an uns und retour sowie die damit verbundenen Risiken.

Wir weisen nachdrücklich darauf hin, dass innerhalb der Garantiezeit bei Bedienungsfehlern oder wenn kein Fehler festgestellt wurde ein Pauschalbetrag von € 60,- (indiziert Basis VPI 2015, Juni 2020) in Rechnung gestellt wird.

Durch die Erbringung einer Garantieleistung (Reparatur oder Austausch des Gerätes) wird die absolut Garantiedauer von 2 Jahren ab Kaufdatum nicht verlängert.

Die 2 Jahres Garantie gilt nur gegen Vorlage des Kaufbelegs (muss Name und Anschrift des Händlers sowie die vollständige Gerätebezeichnung enthalten) und des dazugehörigen Garantiezertifikats, auf dem die Gerätetype sowie die Seriennummer (am Karton und auf der Geräterück- bzw. Unterseite ersichtlich) zu vermerken sind! Ohne Vorlage des Garantiezertifikats gilt nur die gesetzliche Gewährleistung!

Wir weisen ausdrücklich darauf hin, dass die gesetzlichen Gewährleistungsrechte durch diese Garantie nicht berührt werden und unvermindert fortbestehen.

Eine Schadenersatzpflicht seitens Schuss Home Electronic GmbH sowie deren Erfüllungshelfen besteht nur bei Vorliegen grober Fahrlässigkeit oder Vorsatz. Ausgeschlossen ist jedenfalls die Haftung für entgangenen Gewinn, erwartete, aber nicht eingetretene Ersparnisse, Folgeschäden und Schäden aus Ansprüchen Dritte. Schäden an oder für aufgezeichnete Daten sind immer aus der Schadenersatzpflicht ausgenommen.

Herzliche Gratulation zu Ihrer Wahl. Wir wünschen Ihnen viel Freude mit Ihrem BE COOL Gerät!

ANSCHRIFT

Schuss Home Electronic GmbH
1140 Wien, Scheringgasse 3
Tel.: +43 (0)1/ 970 21

Typenbezeichnung:.....

Seriennummer:.....

Dieses Garantiezertifikat ist im Garantiefall gemeinsam mit dem Gerät der autorisierten Servicewerkstätte oder dem Händler auszufolgen, bei dem Sie das Gerät gekauft haben!

BE COOL

MANUEL D'UTILISATION

Climatiseur Mini-Split BC5CSKL26

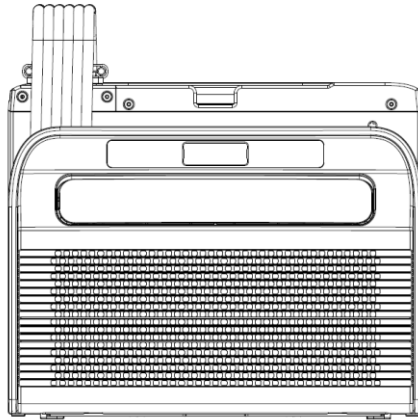

FÉLICITATIONS !
MERCI D'AVOIR CHOISI UN PRODUIT BE COOL.



Modes d'emploi actuels et autres langues

Téléchargez les modes d'emploi actuels dans différentes langues via le lien www.becool.at/ ou scannez le code QR affiché. Suivez les instructions sur le site Web.



VEUILLEZ LIRE ATTENTIVEMENT LE MANUEL D'UTILISATION AVANT DE COMMENCER LE MONTAGE, L'INSTALLATION, L'UTILISATION OU LA MAINTENANCE. PROTÉGEZ-VOUS ET PROTÉGEZ LES AUTRES EN SUIVANT LES CONSIGNES DE SÉCURITÉ. LE NON-RESPECT DES INSTRUCTIONS PEUT ENTRAÎNER DES BLESSURES ET/OU DES DOMMAGES MATÉRIELS ET/OU LA PERTE DE LA GARANTIE !

Attention : les climatiseurs doivent toujours être stockés et transportés en position verticale afin d'éviter d'endommager le compresseur. Si l'appareil a été déplacé pendant le transport, nous recommandons **de le laisser reposer pendant au moins 24 heures** après l'installation avant de le mettre en service. Cela permet de garantir la stabilisation du réfrigérant dans le système et un fonctionnement sans faille.

BE COOL

INFORMATIONS IMPORTANTES CONCERNANT LA SÉCURITÉ, L'EMPLACEMENT ET LE RACCORDEMENT ÉLECTRIQUE.



1. Installation et fonctionnement

- Placez toujours l'appareil sur une surface stable et plane. Pendant son fonctionnement, le climatiseur ne doit pas être incliné ou penché.
- Ce climatiseur est uniquement destiné à être utilisé dans une caravane ou un camping-car et ne doit pas être utilisé à l'extérieur.
- Maintenez toujours l'appareil en position verticale, tant pendant le stockage que pendant le transport, afin de protéger le compresseur.
- Évitez de placer l'appareil à proximité de sources de chaleur importantes, de gaz inflammables ou explosifs et de produits chimiques.
- Veillez à ce que les entrées et sorties d'air de l'appareil soient dégagées afin de garantir une circulation d'air optimale.
- **N'utilisez pas le climatiseur dans des environnements poussiéreux ou particulièrement sales**, car cela peut obstruer plus rapidement les filtres et réduire l'efficacité de l'appareil.

BE COOL

- **Veillez à ce que l'appareil ne soit pas exposé à la lumière directe du soleil**, car cela pourrait nuire à ses performances et entraîner une surchauffe.

2. Raccordement électrique

- Utilisez l'appareil uniquement sur des prises bien mises à la terre et vérifiez au préalable que la prise est adaptée.
- N'utilisez pas de rallonges ou de multiprises, car cela peut entraîner une surchauffe et un incendie.
- Veillez à ce que le cordon d'alimentation ne soit pas tordu ou plié. Ne tirez pas sur le cordon pour débrancher l'appareil, utilisez toujours la fiche.
- **Évitez d'utiliser l'appareil en cas de fortes variations de tension** ou dans les régions où les coupures de courant sont fréquentes, car cela peut endommager les composants électroniques.
- **Évitez de renverser ou de verser des liquides sur l'appareil.** Si de l'eau pénètre dans l'appareil, débranchez-le immédiatement du secteur et contactez un service après-vente agréé.

3. Manipulation et utilisation

- N'exposez pas l'appareil à des conditions extrêmes telles qu'une humidité élevée ou de l'eau. Évitez de l'utiliser dans des pièces humides telles que des caves ou à proximité de piscines.

BE COOL

- Ne touchez pas l'appareil ou la fiche avec les mains mouillées afin d'éviter tout risque d'électrocution.
- Veillez à ce qu'aucun objet, tel que des doigts ou des objets durs, ne pénètre dans la sortie d'air ou la grille de ventilation, car cela pourrait entraîner des dommages et des blessures.

4. Sécurité des enfants et des utilisateurs

- Les enfants de moins de 8 ans et les personnes ayant des capacités physiques, sensorielles ou mentales limitées ne doivent utiliser l'appareil que sous surveillance.
- Conservez les matériaux d'emballage hors de portée des enfants – risque d'étouffement !
- Ne laissez pas les enfants jouer avec l'appareil.

5. Entretien et nettoyage

- Débranchez l'appareil avant de le nettoyer ou de l'entretenir.
- Nettoyez le filtre à air au moins une fois par semaine afin de garantir des performances optimales.
- Rangez l'appareil dans un endroit sûr, sec et inaccessible aux enfants lorsqu'il n'est pas utilisé.
- N'utilisez pas de produits chimiques ou d'outils susceptibles d'endommager l'appareil.

6. Stockage et transport

BE COOL

- Lorsque l'appareil n'est pas utilisé, rangez-le en position verticale dans un endroit sec et frais.
- Avant le transport, videz le réservoir d'eau de condensation et laissez l'appareil reposer pendant au moins une heure après le transport avant de le remettre en marche.
- Si l'appareil n'est pas utilisé pendant une longue période, **videz complètement le réservoir d'eau de condensation** et nettoyez l'appareil avant de le stocker.

7. Mesures d'urgence

- **En cas de bruits, d'odeurs ou de fumée inhabituels**, éteignez immédiatement l'appareil, débranchez la fiche secteur et ne continuez pas à utiliser le climatiseur. Contactez un service après-vente agréé.

Remarque importante : en cas de doute ou pour toute réparation, veuillez vous adresser exclusivement à un centre de service agréé par le fabricant afin de garantir la garantie et la sécurité.





BE COOL

INFORMATIONS SPÉCIFIQUES SUR LE RÉFRIGÉRANT R290

1. Le R290 est un réfrigérant conforme aux directives environnementales de l'UE.
2. Le réfrigérant est inodore.
3. L'appareil doit être installé dans une pièce où il n'y a aucune source d'inflammation pendant son fonctionnement (par exemple : flammes nues, appareils à gaz et électriques en fonctionnement avec une source de chaleur ouverte).
4. Vous ne devez ni perforer ni brûler le climatiseur.
5. Veillez à ne pas percer le circuit de refroidissement.
6. Les pièces non ventilées dans lesquelles l'appareil est installé, utilisé ou stocké doivent être construites de manière à ce que les éventuelles fuites de réfrigérant ne s'accumulent pas. Cela permet d'éviter les risques d'incendie ou d'explosion dus à l'inflammation du réfrigérant par des fours électriques, des cuisinières ou d'autres sources d'inflammation.
7. L'appareil doit être entreposé de manière à éviter tout dommage mécanique.
8. Les personnes qui travaillent sur un circuit de refroidissement ou qui effectuent des interventions doivent être en possession d'un certificat valide délivré par une autorité compétente, attestant de leurs compétences en matière de manipulation des fluides frigorigènes selon une spécification d'évaluation reconnue par les associations industrielles.
9. Les interventions de réparation doivent être effectuées conformément aux instructions du fabricant de l'appareil. Les interventions de réparation et d'entretien qui nécessitent l'intervention d'autres techniciens spécialisés doivent être effectuées sous la supervision du technicien responsable de la manipulation des fluides frigorigènes inflammables.

BE COOL

Recyclage, élimination, déclaration de conformité

	<p><u>RECYCLAGE</u></p> <p>Les matériaux d'emballage peuvent être recyclés. Il est donc recommandé de les éliminer dans les déchets triés.</p>
 	<p><u>ÉLIMINATION</u></p> <p>Le symbole « poubelle barrée » indique que les déchets d'équipements électriques et électroniques (DEEE) doivent être éliminés séparément. Les appareils électriques et électroniques peuvent contenir des substances dangereuses et nocives pour l'environnement. Ne les jetez donc pas avec les déchets résiduels non triés, mais dans un point de collecte désigné pour les déchets d'équipements électriques et électroniques. Vous contribuez ainsi à la protection des ressources et de l'environnement. Pour plus d'informations, veuillez contacter votre revendeur ou les autorités locales. Directive 2012/19/UE</p>
	<p><u>ÉLIMINATION DES PILES</u></p> <p>Conformément à la réglementation en vigueur sur les piles, accumulateurs et déchets associés, le symbole de la poubelle barrée sur la pile indique qu'il est interdit de jeter les piles usagées avec les ordures ménagères. Les piles et accumulateurs contiennent des substances très polluantes. L'utilisateur est tenu de déposer les piles usagées dans les points de collecte de la commune ou dans les conteneurs prévus à cet effet. Ce service est gratuit. Il permet de respecter les exigences légales et de préserver l'environnement.</p> <p>Vous trouverez ces symboles sur les piles :</p> <p>Li = la pile contient du lithium Al = la pile contient des alcalis Mn = la pile contient du manganèse CR 2025 (Li) ; AA (Al, Mn) ; AAA (Al, Mn)</p>
	<p><u>DÉCLARATION DE CONFORMITÉ</u></p> <p>Nous certifions par la présente que cet article est conforme aux exigences fondamentales, aux réglementations et aux directives de l'UE. Vous pouvez consulter à tout moment la déclaration de conformité détaillée en cliquant sur le lien suivant :</p> <p>https://www.schuss-home.at/downloads</p>

Sous réserve d'erreurs et de modifications techniques.

BE COOL

DESCRIPTION DE L'APPAREIL ET CONTENU DE LA LIVRAISON

CONTENU DE LA LIVRAISON

La livraison du climatiseur BE COOL comprend :

- 1x unité intérieure
- 1x unité extérieure
- 1 tuyau d'évacuation
- 2x supports extérieurs
- 2 supports intérieurs
- 2x amortisseurs
- 2 vis à main
- 12 vis
- 12x rondelles
- Gaine de protection pour tuyau

DESCRIPTION

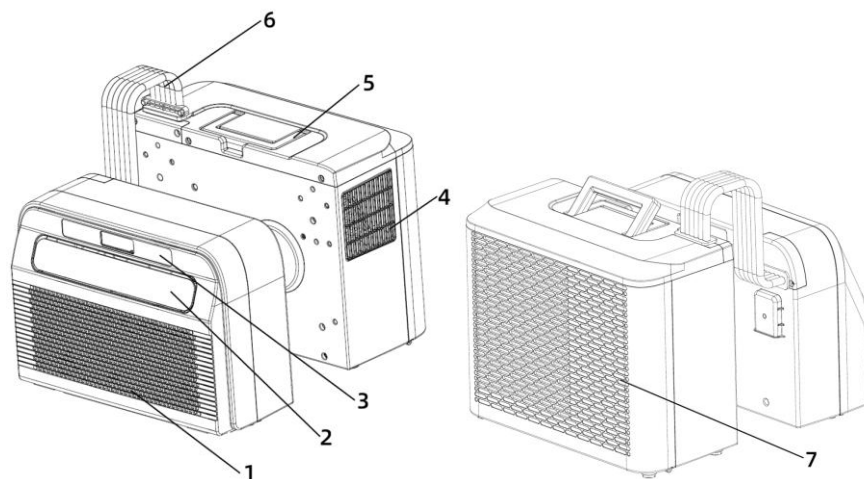

1. Entrée d'air et filtre
2. Orifice d'évacuation d'air
3. Panneau de commande
4. Sortie d'air

5. Poignée de transport
6. Tuyau
7. Entrée d'air

BE COOL

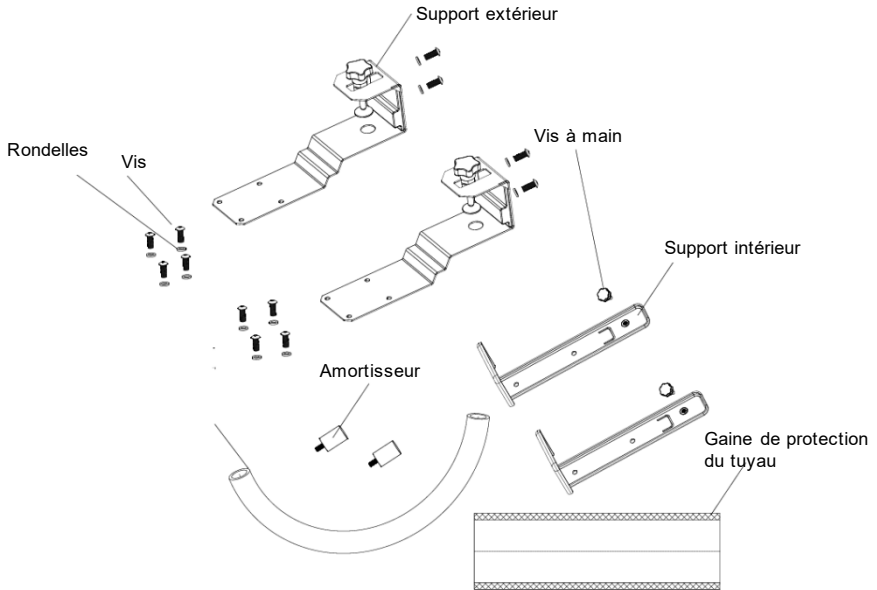

PANNEAU DE COMMANDE

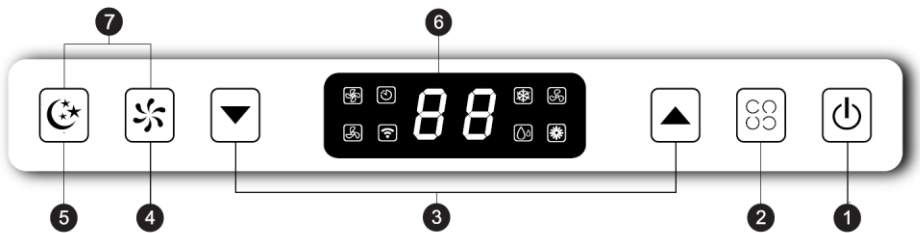

1. Interrupteur marche/arrêt

Appuyez sur cette touche pour allumer ou éteindre le climatiseur.
À la mise en marche, la température est réglée par défaut sur 22 °C. Le capteur de température mesure la température ambiante actuelle. Si la température ambiante dépasse 22 °C, l'unité extérieure commence à faire baisser la température. Si la température ambiante est déjà inférieure à 22 °C, l'unité extérieure reste inactive.

2. Mode

Appuyez sur cette touche pour passer du mode Refroidissement au mode Ventilation ou au mode Déshumidification.

BE COOL

En mode veille ou en mode marche, vous pouvez activer ou désactiver la minuterie en appuyant sur cette touche pendant 3 secondes.

3. Touche haut/bas

En mode Refroidissement, cette touche vous permet de régler la température dans une plage comprise entre 16 et 30 °C.

En mode minuterie, utilisez cette touche pour régler l'heure d'activation et de désactivation de l'appareil.

Appuyez simultanément sur les touches haut et bas pour passer de °C à °F.

4. Touche de vitesse

Appuyez sur le bouton pour choisir entre une vitesse de ventilation faible ou élevée.

5. Mode veille

Appuyez sur cette touche pour activer ou désactiver le mode veille. Après 20 secondes, toutes les lumières et l'affichage numérique s'éteignent et le climatiseur passe en mode veille. Le ventilateur de l'unité intérieure continue de fonctionner à une vitesse réduite. Appuyez sur n'importe quelle touche du panneau de commande pour que le climatiseur revienne à son mode de fonctionnement initial.

6. Affichage numérique

L'affichage numérique du climatiseur pour caravane indique des informations importantes telles que la température actuelle et les réglages de la minuterie. Il permet de régler la température en mode refroidissement à la valeur souhaitée, la plage de température étant comprise entre 16 °C et 30 °C. De plus, l'affichage peut être utilisé pour vérifier les réglages de la minuterie, ce qui est pratique pour allumer ou éteindre l'appareil à des heures précises. Pendant le fonctionnement, des symboles correspondant aux modes sélectionnés, tels que refroidissement, ventilation ou déshumidification, s'affichent également à l'écran, ce qui permet aux utilisateurs de reconnaître rapidement le mode actuel de l'appareil.

7. Fonction pivotante

Appuyez simultanément sur les boutons de vitesse et de mode veille pour activer ou désactiver la fonction pivotante.

BE COOL

INSTALLATION

IMPORTANT !

Laissez l'appareil en position verticale pendant au moins 24 heures avant de le mettre en service pour la première fois.

1. Déballez l'appareil et les accessoires et vérifiez que le tuyau entre l'unité intérieure et l'unité extérieure est correctement raccordé. Assurez-vous également que l'évacuation de l'eau de condensation est fermée par un cache en caoutchouc. Vérifiez enfin que tous les accessoires sont présents.
2. Montez les accessoires comme indiqué sur l'illustration. Fixez le support extérieur au bloc de support et au support intérieur en serrant les vis et les rondelles fournies.
3. Fixez les amortisseurs à l'arrière de l'unité extérieure comme indiqué sur l'illustration.

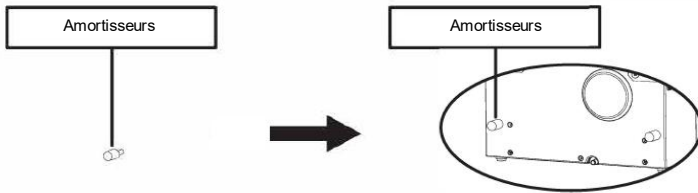

4. Assemblez le support conformément à l'illustration ci-dessous. Fixez les unités intérieure et extérieure au support afin de relier les deux parties entre elles. Serrez les vis et les rondelles fournies dans les trous prévus à cet effet afin de fixer solidement les appareils au support.

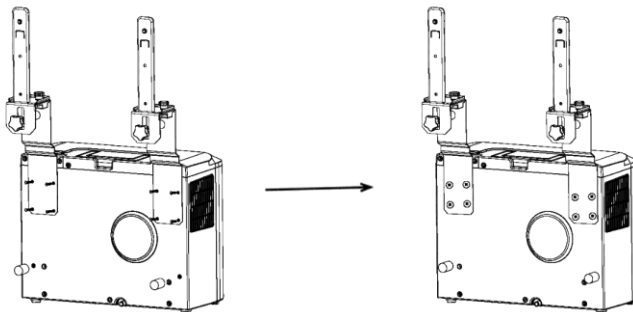

BE COOL

5. Fixez l'unité intérieure au support et serrez-la fermement à l'aide de la vis à main. (voir illustration ci-dessous).

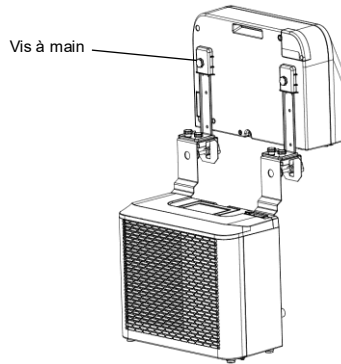

6. Placez la gaine de protection sur le tuyau entre les unités intérieure et extérieure.

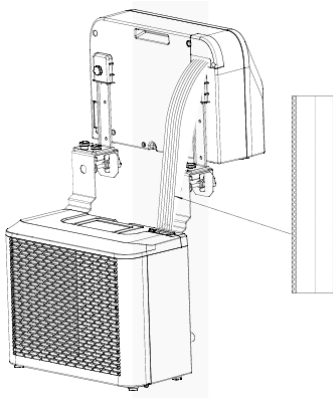

7. Insérez l'ensemble complet dans la fenêtre de la caravane et serrez le support pour le fixer solidement.

BE COOL

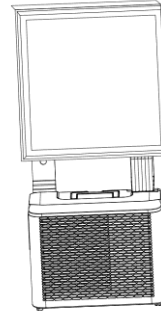
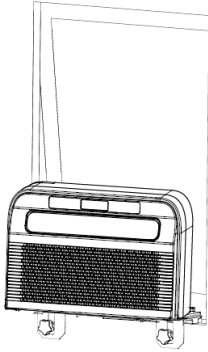

ENTRETIEN ET NETTOYAGE

1. Assurez-vous que l'appareil est débranché du secteur avant d'effectuer toute opération d'entretien.
2. N'utilisez pas de produits chimiques tels que de l'essence pour nettoyer l'appareil.
3. Ne nettoyez pas l'appareil directement sous l'eau courante.
4. Si le climatiseur est endommagé, veuillez contacter le revendeur ou un atelier spécialisé.

Nettoyage

Attention : avant tout nettoyage ou entretien, débranchez le cordon d'alimentation de la prise secteur.

Nettoyage du filtre à air

- Retirez régulièrement la poussière du filtre afin de garantir un fonctionnement optimal.
- Retirez le filtre comme indiqué dans l'illustration ci-dessous.
- Nettoyez le filtre à l'eau du robinet et/ou à l'aide d'un aspirateur pour éliminer les salissures.
- N'utilisez pas d'eau à plus de 40 °C pour le nettoyage et n'exposez pas le filtre à la lumière directe du soleil.
- Assurez-vous que le filtre est complètement sec avant de le remettre en place dans le climatiseur.

BE COOL

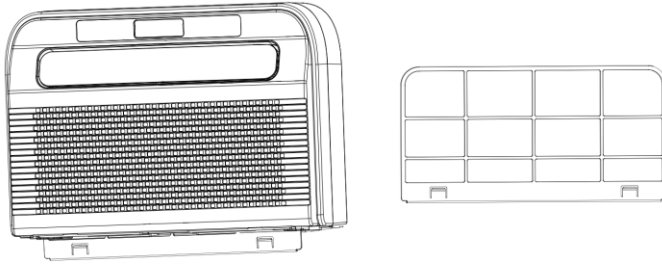

Nettoyage de la surface de l'appareil

- Commencez par essuyer la surface avec un détergent neutre et un chiffon humide.
- Séchez ensuite soigneusement l'appareil avec un chiffon sec.
- Veillez à ce que ni l'eau ni le produit nettoyant ne pénètrent à l'intérieur de l'appareil.
- N'utilisez pas de détergents agressifs ni d'essence pour nettoyer le climatiseur.

Stockage

Si l'appareil n'est pas utilisé pendant une période prolongée, retirez les couvercles des orifices d'évacuation situés au bas des unités intérieure et extérieure afin de vidanger toute l'eau de condensation dans un endroit approprié.

- Retirez l'appareil de son emplacement de montage.
- Retirez le joint en caoutchouc des unités intérieure et extérieure et vidangez l'eau de condensation.
- Laissez le ventilateur fonctionner pour sécher l'intérieur de l'appareil.
- Éteignez le climatiseur et débranchez la fiche secteur.
- Nettoyez le filtre et remettez-le en place.
- Retirez tous les supports du climatiseur, fixez les supports de l'unité intérieure à l'unité extérieure comme indiqué dans l'illustration ci-dessous, puis placez l'appareil contre un mur.
- Stockez le climatiseur dans un endroit frais et sec.
- Il est recommandé de conserver l'appareil dans son emballage d'origine afin de le protéger de la poussière et de la saleté.

BE COOL

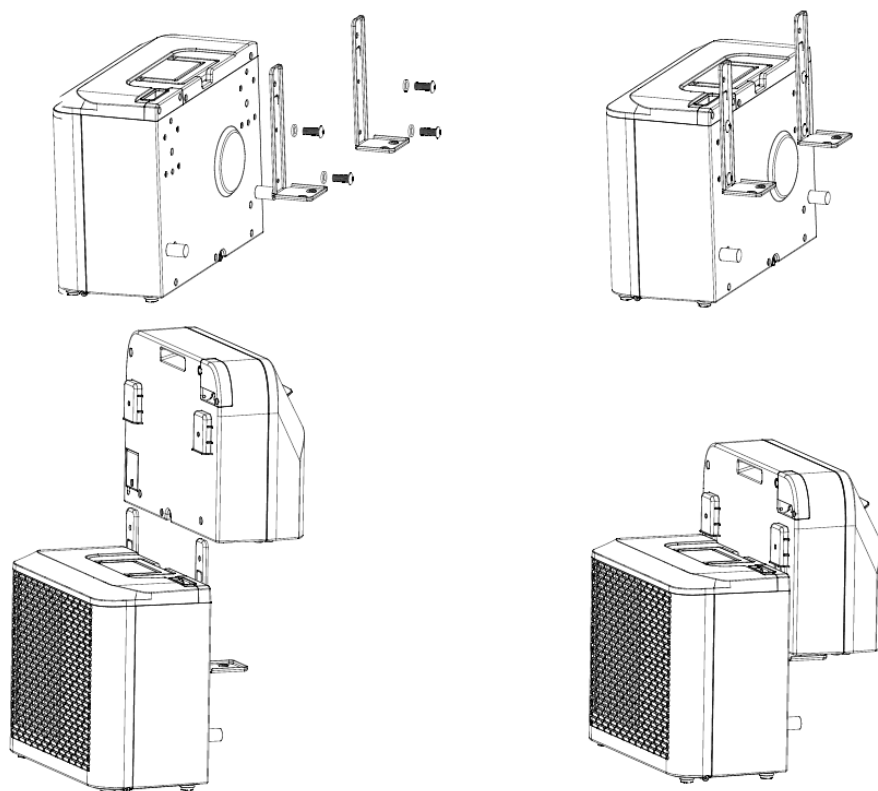

CONTRÔLES AU DÉBUT DE LA SAISON

- Vérifiez que le câble d'alimentation et la prise de courant sont en bon état et que la mise à la terre fonctionne correctement.
- Assurez-vous que le bouchon est correctement inséré dans la sortie d'eau de condensation et que les filtres sont en place.
- Suivez scrupuleusement les instructions d'installation et de sécurité.

DÉPANNAGE

Si l'appareil ne fonctionne pas ou seulement de manière limitée : vérifiez si un code d'erreur s'affiche à l'écran et consultez le tableau des codes pour trouver une solution. Si aucun code d'erreur ne s'affiche, consultez le tableau des erreurs pour trouver une solution possible.

BE COOL

Tableau des codes		
LF	Réservoir d'eau plein	Retirez le bouchon en caoutchouc et vidangez l'eau.
E1	Capteur de température du système défectueux	Remplacer le capteur de température du système. Contactez votre revendeur ou notre service après-vente.
E2	Capteur de température ambiante défectueux	Remplacer le capteur de température ambiante. Contactez le revendeur ou notre service après-vente.
FE	Panne du moteur de l'unité intérieure	Remplacer le moteur.
E0	Erreur de communication	Contactez le revendeur ou notre service après-vente.
Ec	Protection du système	Il est recommandé de redémarrer l'appareil après 10 minutes.
Eb	Manque de fluor	Contactez le revendeur ou notre service après-vente.
E4	Protection antigel activée	Assurez-vous que la sortie d'air est dégagée et maintenez le déflecteur d'air ouvert.

Tableau des erreurs		
Problème	Cause	Solution
L'appareil ne s'allume pas	Pas d'alimentation électrique	Activer l'alimentation électrique
	Prise endommagée	Couper l'alimentation électrique et vérifier la prise ou la faire réparer
	Cause inconnue	Contactez le revendeur/le service après-vente
Faible débit d'air ou refroidissement insuffisant de l'	Vitesse du ventilateur réglée au minimum	Augmenter la vitesse du ventilateur
	Le filtre à air est encrassé	Vérifier et nettoyer le filtre

BE COOL

	L'arrivée ou la sortie d'air de l'unité intérieure est bloquée	Vérifier si l'appareil est bloqué et retirer les obstacles le cas échéant
	Température ambiante trop basse ou trop élevée	La température ambiante doit être comprise entre 18 °C et 40 °C
	Tension du réseau électrique insuffisante	Contactez un électricien ou utilisez une autre prise électrique
Pas d'effet de refroidissement, seulement une circulation d'air	L'appareil fonctionne en mode ventilateur	Sélectionner le mode refroidissement (A/C)
	Le mode refroidissement vient de s'éteindre automatiquement	Attendez environ 3 à 5 minutes jusqu'à ce que le thermostat se remette en marche
Bruits ou vibrations inhabituels	Les supports ne sont pas correctement fixés au véhicule ou les vis de fixation sont desserrées	Vérifiez les supports et assurez-vous que les vis de fixation sont bien serrées.
Fuite d'eau de l'unité intérieure	Le bouchon en caoutchouc situé sous l'unité intérieure est manquant ou n'est pas suffisamment serré dans l'ouverture	Vérifier ou remplacer le bouchon en caoutchouc
	L'appareil est incliné	L'appareil doit être monté à l'horizontale (angle d'inclinaison maximal < 3 °C)
L'appareil dégage une odeur inhabituelle	Il s'agit d'un problème grave	Éteignez immédiatement l'appareil et contactez le revendeur

BE COOL

Guide de connexion Wi-Fi Smart Home

IMPORTANT

Veillez noter que seuls les réseaux 2,4 GHz sont pris en charge !

Puissance d'émission : max. 100 mW

Installation de l'application

Téléchargez l'application « *Smart life* » depuis le Play Store (Android) ou l'App Store (iOS). Le QR code suivant vous permet d'accéder directement au téléchargement de l'application :



Scan QR code

Inscription



Si vous ne possédez pas encore de compte Smart Life, vous pouvez vous inscrire ou vous connecter à l'aide d'un code de vérification qui vous sera envoyé par SMS.

Pour vous inscrire :

- Accédez à la section Inscription de l'application.
- Le système détecte automatiquement votre pays ou votre région. Vous avez également la possibilité de sélectionner manuellement le code du pays. Saisissez votre numéro de téléphone portable ou votre adresse e-mail et appuyez sur « Continuer ».
- Si vous choisissez l'option « Numéro de téléphone portable », saisissez le code de vérification reçu par SMS. Définissez ensuite un mot de passe et appuyez sur « Confirmer » pour terminer l'inscription.

BE COOL

Ajouter un appareil manuellement :

- Lorsque le climatiseur est en mode veille, appuyez sur le bouton de vitesse  du panneau de commande pendant 3 secondes pour passer en mode de connexion Wi-Fi. Le voyant Wi-Fi  commence à clignoter.
- Ouvrez l'application Smart Home et appuyez sur « + » en haut à droite pour ajouter un nouvel appareil via le réseau.
- Assurez-vous que le voyant d'alimentation clignote, appuyez sur « Confirmer » que le voyant clignote et suivez les instructions à l'écran.
- Sélectionnez le réseau Wi-Fi (remarque : le réseau doit être dans la bande 2,4 GHz) et entrez le mot de passe. L'appareil lance le processus de couplage et se connecte à l'application.
- Une fois la configuration de l'appareil réussie, le climatiseur s'affiche sur la page Smart Home. Appuyez dessus pour accéder au fonctionnement de l'appareil.

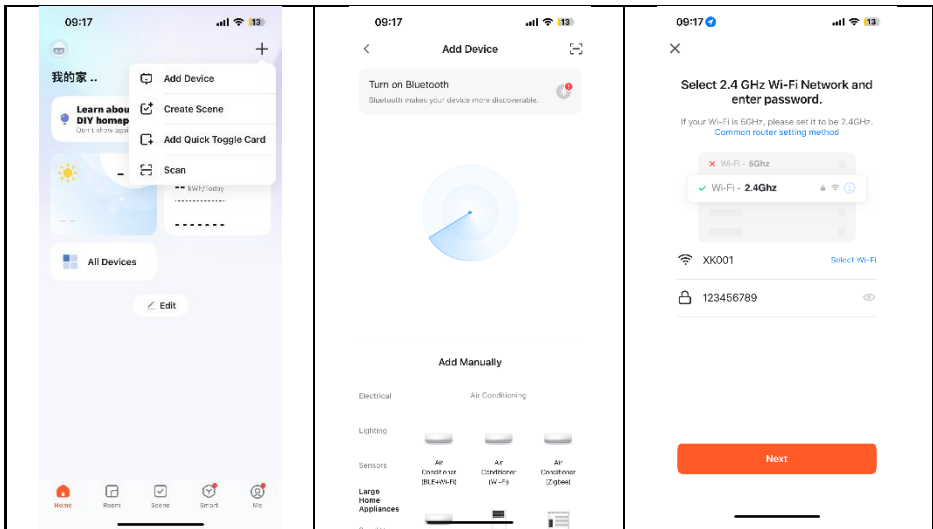

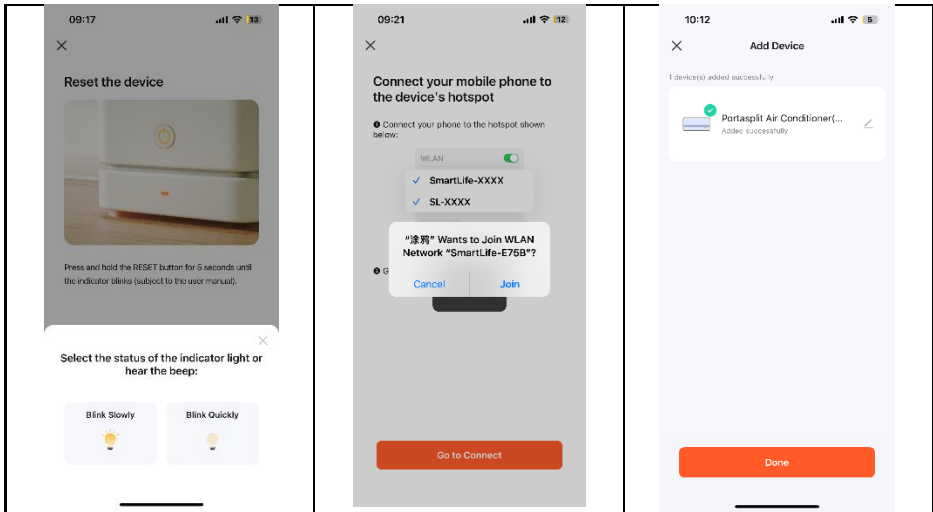

Ajouter automatiquement un appareil

- Assurez-vous que l'appareil est en mode veille avant de vous connecter.
- Appuyez sur le bouton de vitesse  pendant 3 secondes pour passer en mode de connexion Wi-Fi. Le voyant Wi-Fi commence à clignoter.
- Activez le Bluetooth sur votre téléphone.
- Ouvrez l'application et attendez un instant que l'appareil soit automatiquement détecté et affiché.
- Cliquez sur le bouton « Ajouter » pour établir la connexion.
- Saisissez le SSID WiFi (nom de la connexion WiFi), entrez le mot de passe WiFi et cliquez sur « Continuer » pour poursuivre la configuration. (Remarque : le réseau doit être dans la bande 2,4 GHz.)
- Une fois la barre de progression terminée, l'interface de couplage de l'appareil s'affiche et l'appareil est connecté avec succès.
- Cliquez sur le bouton « Terminé » pour accéder à l'interface utilisateur de l'appareil.

BE COOL

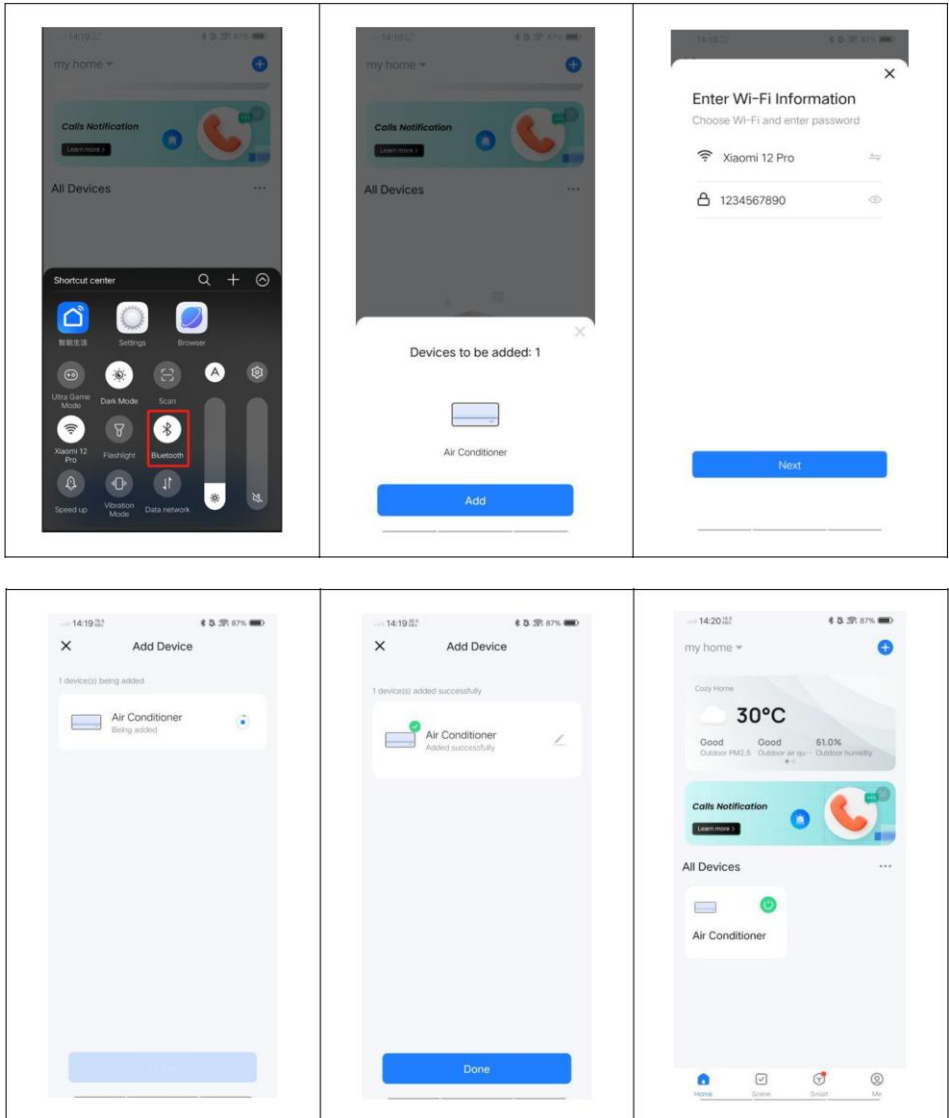

L'application fonctionne également avec **Amazon Alexa** et **Google Assistant**.



BE COOL

Caractéristiques techniques WiFi	
Technologie sans fil :	Wifi (WLAN)
Fréquence de fonctionnement radio	2412 MHz-2472 MHz
Fréquence de fonctionnement BLE	2402 MHz-2480 MHz
Type de modulation	802.11b : DSSS 802.11g : OFDM 802.11n (20 MHz) : OFDM
Logiciel à fréquence fixe	SecureCRT.exe
Gain d'antenne	2,5 dBi
Type d'antenne	PCB
Puissance de transmission	: 520 dBm

Informations techniques	
Référence	BC5CSKL26
Puissance de refroidissement	5 000 BTU/h 1 465 watts
Puissance absorbée max.	560 watts
Taux de déshumidification	0,5 l/h
Tension d'entrée	220 – 240 V
Fréquence	50 Hz
Fréquence de transmission WIFI :	2,4 GHz
Puissance d'émission :	max. 100 mW
Réfrigérant/remplissage	R290, 130 g
Efficacité énergétique EER	2,6
Classe d'efficacité énergétique	A
Circulation d'air	200 m ³ /h
Niveau sonore (puissance acoustique)	63 dB(A)
Poids	22,5 kg
Dimensions de l'unité intérieure	454 x 298 x 170 mm
Dimensions de l'unité extérieure	445 x 353 x 205 mm
Adresse du fabricant pour plus d'informations	Schuss Home Electronic GmbH Scheringgasse 3, A-1140 Vienne Tél. : +43 (1) 97 0 21 – 0 Service d'assistance : +43 (1) 97 0 21–502 www.becool.at N° FB : 236974 t / Tribunal FB : Vienne

BE COOL

Demande d'informations pour les climatiseurs à un et deux tubes			P
Informations permettant d'identifier le ou les modèles auxquels se rapportent les informations :			
Description	Symbole	Valeur	Unité
Puissance frigorifique nominale	P_{rated} pour le refroidissement	1,472	kW
Puissance nominale pour le chauffage	P_{rated} pour le chauffage	-	KW
Puissance nominale absorbée pour le refroidissement	P_{EER}	0,546	kW
Puissance nominale absorbée pour le chauffage	P_{COP}	-	kW
Ratio d'efficacité énergétique nominal	EER_d	2,696	-
Coefficient de performance nominal	COP_d	-	-
Informations permettant d'identifier le ou les modèles auxquels se réfèrent les données :			
Description	Symbole	Valeur	Unité
Consommation électrique en mode thermostat désactivé	P_{TO}	-	W
Consommation électrique en mode veille P	P_{SB}	2,0	W
Consommation électrique des appareils à un ou deux canaux (indiquer séparément pour le refroidissement et le chauffage)	Q_{SD}	SD : 0,546 (refroidissement)	kWh/h
Niveau de puissance acoustique	L_{WA}	63	dB(A)
Potentiel de réchauffement global	GWP	3	kgCO ₂ eq.
Coordonnées pour plus d'informations	Schuss Home Electronic GmbH Scheringgasse 3 1140 Vienne, Autriche Tél. : +43 (1) 97 0 21 – 0 www.becool.at		

BE COOL

GARANTIE

En choisissant ce produit de qualité BE COOL, vous avez opté pour l'innovation, la durabilité et la fiabilité.

Nous accordons une garantie de 2 ans à compter de la date d'achat, valable en Autriche, pour cet appareil BE COOL ! Si, contre toute attente, votre appareil devait nécessiter une intervention pendant cette période, nous vous garantissons une réparation gratuite (pièces de rechange et main-d'œuvre) ou (à la discrétion de la société Schuss) le remplacement du produit. Si, pour des raisons économiques, ni la réparation ni le remplacement ne sont possibles, nous nous réservons le droit d'établir un avoir correspondant à la valeur actuelle.

Dans le cas des climatiseurs, veuillez dans tous les cas contacter en premier lieu le service clientèle (voir l'autocollant sur l'appareil ou la page de couverture du mode d'emploi), pour les ventilateurs, veuillez contacter votre revendeur spécialisé ou nous contacter directement. Nous attirons votre attention sur le fait que les réparations qui n'ont pas été effectuées par l'atelier agréé en Autriche annulent immédiatement la validité de cette garantie.

Ne sont pas couverts par cette garantie :

- Réparation ou remplacement de pièces en raison d'une usure normale
- les dommages dus au non-respect du mode d'emploi
- les appareils utilisés, même partiellement, à des fins commerciales
- les appareils endommagés mécaniquement par des influences extérieures (chute, choc, casse, utilisation inappropriée, etc.) ainsi que les traces d'usure d'ordre esthétique.
- Appareils ayant fait l'objet d'une utilisation inappropriée
- Appareils qui n'ont pas été ouverts par notre atelier de réparation agréé.
- Les dommages résultant de vannes de vidange d'eau de condensation mal fermées sur les climatiseurs ou de réservoirs d'eau mal installés.
- Attentes des consommateurs non satisfaites.
- Dommages dus à un cas de force majeure, à l'eau, à la foudre, à une surtension.
- Appareils dont la désignation de type et/ou le numéro de série ont été modifiés, effacés, rendus illisibles ou supprimés.
- Les prestations fournies en dehors de nos ateliers agréés, les frais de transport vers un atelier agréé ou vers nous et retour, ainsi que les risques associés.

Nous attirons expressément votre attention sur le fait qu'en cas d'erreur de manipulation ou si aucun défaut n'est constaté pendant la période de garantie, un montant forfaitaire de 60 € (indexé sur la base de l'IPC 2015, juin 2020) sera facturé.

La fourniture d'une prestation de garantie (réparation ou remplacement de l'appareil) ne prolonge pas la durée de garantie absolue de 2 ans à compter de la date d'achat.

La garantie de 2 ans n'est valable que sur présentation de la preuve d'achat (qui doit mentionner le nom et l'adresse du revendeur ainsi que la désignation complète de l'appareil) et du certificat de garantie correspondant, sur lequel doivent être indiqués le type d'appareil et le numéro de série (visible sur le carton et au dos ou sous l'appareil) ! Sans présentation du certificat de garantie, seule la garantie légale s'applique ! Nous attirons expressément votre attention sur le fait que les droits de garantie légaux ne sont pas affectés par cette garantie et restent pleinement applicables.

Schuss Home Electronic GmbH et ses auxiliaires d'exécution ne sont tenus à des dommages-intérêts qu'en cas de négligence grave ou d'intention délibérée. La responsabilité pour perte de bénéfices, économies escomptées mais non réalisées, dommages consécutifs et dommages résultant de réclamations de tiers est exclue dans tous les cas. Les dommages causés aux données enregistrées ou pour celles-ci sont toujours exclus de l'obligation de verser des dommages-intérêts.

Toutes nos félicitations pour votre choix. Nous vous souhaitons beaucoup de plaisir avec votre appareil BE COOL !

ADRESSE

Schuss Home Electronic GmbH
1140 Vienne, Scheringgasse 3
Tél. : +43 (0)1/ 970 21

Désignation du type :

Numéro de série :

En cas de recours à la garantie, ce certificat de garantie doit être remis avec l'appareil au service après-vente agréé ou au revendeur auprès duquel vous avez acheté l'appareil !

BE COOL

MANUALE D'USO

Climatizzatore Mini-Split BC5CSKL26

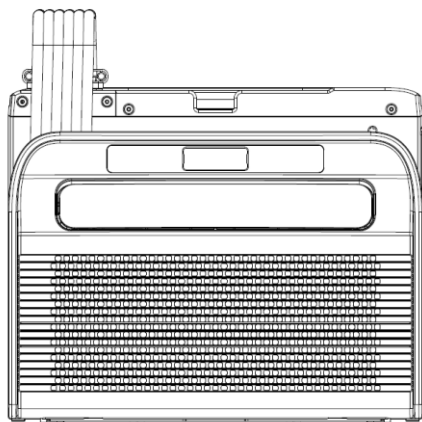

CONGRATULAZIONI!
GRAZIE PER AVER SCELTO UN PRODOTTO BE COOL.



Istruzioni per l'uso aggiornate e altre lingue

Scaricate le istruzioni per l'uso aggiornate in diverse lingue dal link www.becool.at/ oppure scansionate il codice QR riportato nell'immagine. Seguite le istruzioni riportate sul sito web.



LEGGERE ATTENTAMENTE IL MANUALE D'USO PRIMA DI INIZIARE IL MONTAGGIO, L'INSTALLAZIONE, L'UTILIZZO O LA MANUTENZIONE. PROTEGGERE SE STESSI E GLI ALTRI SEGUENDO LE ISTRUZIONI DI SICUREZZA. LA MANCATA OSSERVANZA DELLE ISTRUZIONI POTREBBE CAUSARE LESIONI PERSONALI E/O DANNI MATERIALI E/O LA PERDITA DEL DIRITTO ALLA GARANZIA!

Attenzione: i climatizzatori devono essere sempre conservati e trasportati in posizione verticale per evitare danni al compressore. Se durante il trasporto l'apparecchio è stato spostato in un'altra posizione, si consiglia **di lasciarlo riposare per almeno 24 ore** dopo l'installazione prima di metterlo in funzione. In questo modo si garantisce la stabilizzazione del refrigerante nel sistema e il corretto funzionamento dell'apparecchio.

BE COOL

INFORMAZIONI IMPORTANTI SULLA SICUREZZA, L'UBICAZIONE E IL COLLEGAMENTO ELETTRICO.



1. Installazione e funzionamento

- Posizionare sempre l'apparecchio su una superficie solida e piana. Durante il funzionamento, il climatizzatore non deve essere inclinato o ribaltato.
- Questo climatizzatore è destinato esclusivamente all'uso in roulotte o camper e non deve essere utilizzato all'aperto.
- Tenere sempre l'apparecchio in posizione verticale, sia durante lo stoccaggio che durante il trasporto, per proteggere il compressore.
- Evitare di posizionare l'apparecchio vicino a fonti di calore intense, gas infiammabili o esplosivi e sostanze chimiche.
- Assicurarsi che le prese d'aria e le bocchette del climatizzatore siano libere per garantire una circolazione ottimale dell'aria.
- **Non utilizzare il climatizzatore in ambienti polverosi o particolarmente sporchi**, poiché ciò potrebbe intasare più rapidamente i filtri e ridurre l'efficienza.
- **Assicurarsi che l'apparecchio non sia esposto alla luce diretta del sole**, poiché ciò potrebbe

BE COOL

comprometterne le prestazioni e causarne il surriscaldamento.

2. Collegamento elettrico

- Utilizzare l'apparecchio solo con prese di corrente ben collegate a terra e verificare preventivamente l'idoneità della presa.
- Non utilizzare prolunghe o prese multiple, poiché ciò potrebbe causare surriscaldamento e incendi.
- Assicurarsi che il cavo di alimentazione non sia attorcigliato o piegato. Non tirare il cavo per scollegare l'apparecchio dall'alimentazione, ma utilizzare sempre la spina.
- **Evitare di utilizzare l'apparecchio in caso di forti sbalzi di tensione** o in regioni con frequenti interruzioni di corrente, poiché ciò potrebbe causare danni all'elettronica.
- **Evitare che liquidi gocciolino o vengano versati sull'apparecchio.** Se dell'acqua penetra nell'apparecchio, scollegarlo immediatamente dalla rete elettrica e rivolgersi a un servizio di assistenza autorizzato.

3. Uso e manipolazione

- Non esporre l'apparecchio a condizioni estreme come umidità elevata o acqua. Evitare l'uso in ambienti umidi come cantine o vicino a piscine.

BE COOL

- Non toccare l'apparecchio o la spina con le mani bagnate per evitare scosse elettriche.
- Assicurarsi che nessun oggetto, come dita o oggetti duri, entri nella presa d'aria o nella griglia di ventilazione, poiché ciò potrebbe causare danni e lesioni.

4. Sicurezza dei bambini e degli utenti

- I bambini di età inferiore agli 8 anni e le persone con capacità fisiche, sensoriali o mentali limitate possono utilizzare l'apparecchio solo sotto la supervisione di un adulto.
- Tenere il materiale di imballaggio fuori dalla portata dei bambini: pericolo di soffocamento!
- Non lasciare che i bambini giochino con l'apparecchio.

5. Manutenzione e pulizia

- Scollegare la spina prima di pulire o effettuare la manutenzione dell'apparecchio.
- Pulire il filtro dell'aria almeno una volta alla settimana per garantire prestazioni ottimali.
- Quando non viene utilizzato, riporre l'apparecchio in un luogo sicuro, asciutto e inaccessibile ai bambini.
- Non utilizzare detergenti chimici o strumenti che potrebbero danneggiare l'apparecchio.

6. Conservazione e trasporto

BE COOL

- Quando non è in uso, conservare l'apparecchio in posizione verticale in un luogo asciutto e fresco.
- Per il trasporto, svuotare il contenitore dell'acqua di condensa e lasciare riposare l'apparecchio per almeno un'ora dopo il trasporto prima di riaccenderlo.
- Se l'apparecchio non viene utilizzato per un periodo di tempo prolungato, **svuotare completamente il contenitore dell'acqua di condensa** e pulire l'apparecchio prima di riportarlo.

7. Misure di emergenza

- **In caso di rumori insoliti, odori o sviluppo di fumo**, spegnere immediatamente l'apparecchio, scollegare la spina di alimentazione e non utilizzare più il climatizzatore. Rivolgersi a un centro di assistenza autorizzato.

Avviso importante: in caso di dubbi o riparazioni, rivolgersi esclusivamente a un centro di assistenza autorizzato dal produttore per garantire la garanzia e la sicurezza.





BE COOL

INFORMAZIONI SPECIFICHE SUL REFRIGERANTE R290

1. L'R290 è un refrigerante conforme alle normative ambientali CE.
2. Il refrigerante è inodore.
3. L'apparecchio deve essere installato in un locale in cui non siano presenti fonti di accensione durante il funzionamento (ad es. fiamme libere, apparecchi a gas ed elettrici in funzione con fonte di calore aperta)
4. Non perforare né bruciare il climatizzatore.
5. È necessario assicurarsi che il circuito di raffreddamento non venga perforato.
6. I locali non ventilati in cui l'apparecchio viene installato, utilizzato o conservato devono essere costruiti in modo tale che eventuali perdite di refrigerante non possano accumularsi. In questo modo si evitano i rischi di incendio o esplosione causati dall'accensione del refrigerante da parte di forni elettrici, fornelli o altre fonti di accensione.
7. L'apparecchio deve essere conservato in modo tale da evitare danni meccanici.
8. Le persone che lavorano su un circuito di raffreddamento o che effettuano interventi devono essere in possesso di un certificato valido rilasciato da un'autorità competente che attesti la loro competenza nella manipolazione dei refrigeranti attraverso una specifica di valutazione riconosciuta dalle associazioni industriali.
9. Gli interventi di riparazione devono essere eseguiti secondo le istruzioni del produttore dell'apparecchio. Gli interventi di riparazione e manutenzione che richiedono l'intervento di altro personale specializzato devono essere eseguiti sotto la supervisione del tecnico responsabile della manipolazione dei refrigeranti infiammabili.

BE COOL

Riciclaggio, smaltimento, dichiarazione di conformità

	<p><u>RICICLAGGIO</u></p> <p>I materiali di imballaggio possono essere riciclati. Si raccomanda pertanto di smaltirli nei rifiuti differenziati.</p>
	<p><u>SMALTIMENTO</u></p> <p>Il simbolo del "bidone della spazzatura barrato" richiede lo smaltimento separato dei rifiuti di apparecchiature elettriche ed elettroniche (RAEE). Le apparecchiature elettriche ed elettroniche possono contenere sostanze pericolose e inquinanti. Non smaltirle quindi nei rifiuti indifferenziati, ma in un centro di raccolta designato per i rifiuti di apparecchiature elettriche ed elettroniche. In questo modo contribuisce alla protezione delle risorse e dell'ambiente. Per ulteriori informazioni, rivolgersi al proprio rivenditore o alle autorità locali. Direttiva 2012/19/UE</p>
	<p><u>SMALTIMENTO DELLE BATTERIE</u></p> <p>In conformità con l'attuale normativa sulle batterie, gli accumulatori e i rifiuti correlati, il simbolo del bidone della spazzatura barrato sulla batteria indica che è vietato smaltire le batterie usate nei rifiuti domestici. Le batterie e gli accumulatori contengono sostanze altamente inquinanti. L'utente è tenuto a smaltire le batterie usate nei punti di raccolta del comune o negli appositi contenitori. Il servizio è gratuito. In questo modo si rispettano i requisiti di legge e si tutela l'ambiente.</p> <p>Questi simboli sono riportati sulle batterie:</p> <p>Li = la batteria contiene litio Al = la batteria contiene alcali Mn = la batteria contiene manganese CR 2025 (Li); AA (Al, Mn); AAA (Al, Mn)</p>
	<p><u>DICHIARAZIONE DI CONFORMITÀ</u></p> <p>Con la presente confermiamo che questo articolo è conforme ai requisiti fondamentali, alle norme e alle direttive dell'UE. La dichiarazione di conformità dettagliata può essere consultata in qualsiasi momento al seguente link:</p> <p>https://www.schuss-home.at/downloads</p>

Con riserva di errori e modifiche tecniche.

BE COOL

DESCRIZIONE DEL DISPOSITIVO E CONTENUTO DELLA CONFEZIONE

CONTENUTO DELLA CONFEZIONE

La fornitura del climatizzatore BE COOL comprende:

- 1x unità interna
- 1x unità esterna
- 1 tubo di scarico
- 2x Supporto esterno
- 2x Supporto interno
- 2x Ammortizzatori
- 2x viti manuali
- 12x viti
- 12x rondelle
- Guaina protettiva per tubo flessibile

DESCRIZIONE

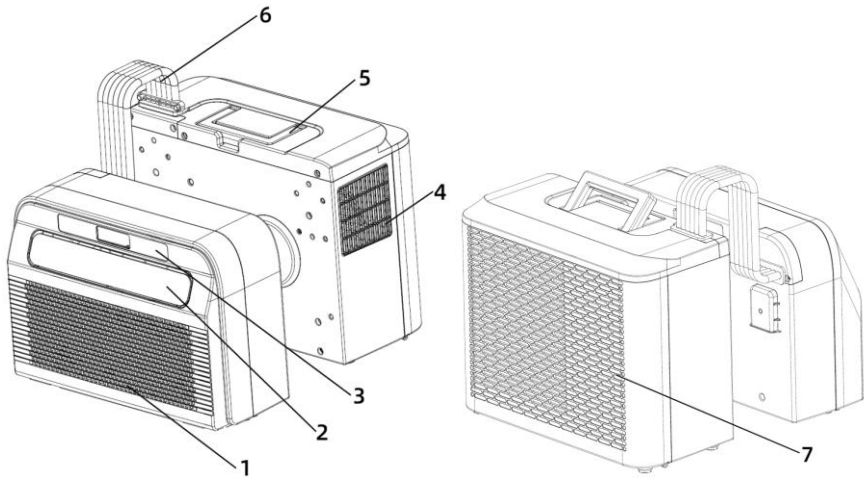

1. Presa d'aria e filtro
2. Apertura di scarico dell'aria
3. Pannello di controllo
4. Uscita dell'aria

5. Maniglia di trasporto
6. Tubo flessibile
7. Presa d'aria

BE COOL

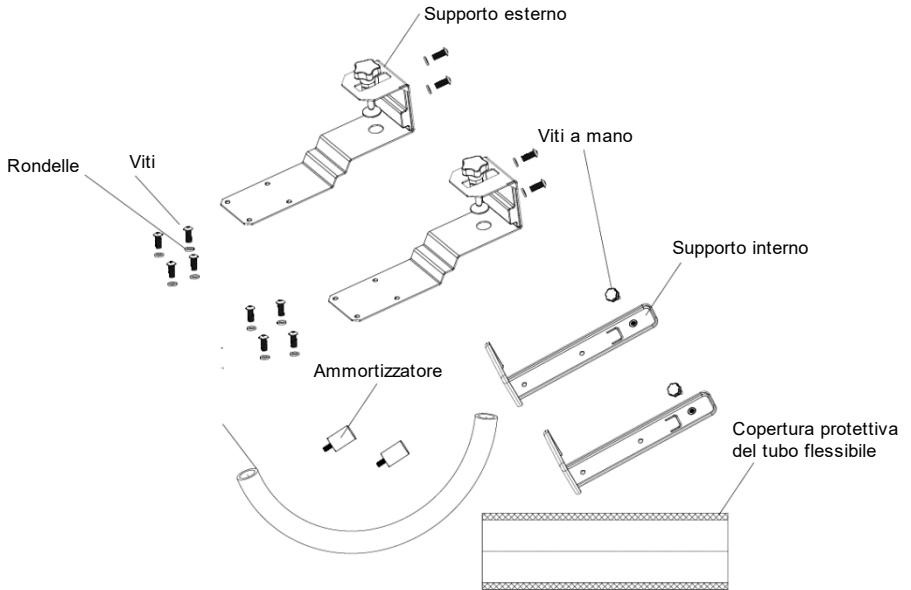

PANNELLO DI CONTROLLO

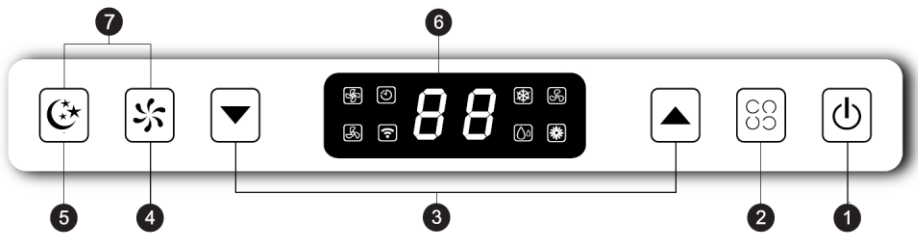

1. Interruttore On/Off

Premere questo tasto per accendere o spegnere il climatizzatore. All'accensione, la temperatura è impostata di default su 22 °C. Il sensore di temperatura rileva la temperatura ambiente attuale. Se la temperatura ambiente supera i 22 °C, l'unità esterna inizia ad abbassare la temperatura. Se invece la temperatura ambiente è già inferiore a 22 °C, l'unità esterna rimane inattiva.

2. Modalità

Premere questo tasto per passare dalla modalità raffreddamento a quella ventilazione e deumidificazione.

BE COOL

In modalità standby o accesa, è possibile attivare o disattivare il timer premendo questo tasto per 3 secondi.

3. Tasto su/giù

In modalità raffreddamento, questo tasto consente di impostare la temperatura; l'intervallo è compreso tra 16 e 30 °C.

In modalità timer, utilizzare il tasto per impostare l'ora di accensione e spegnimento dell'apparecchio.

Premendo contemporaneamente i tasti su e giù è possibile passare da °C a °F.

4. Tasto velocità

Premere il tasto per scegliere tra velocità del vento bassa e alta.

5. Modalità sleep

Premere questo tasto per attivare o disattivare la modalità sleep. Dopo 20 secondi tutte le luci e il display digitale si spengono e il climatizzatore passa alla modalità sleep. Il ventilatore dell'unità interna continua a funzionare a velocità ridotta. Premere un tasto qualsiasi sul pannello di controllo e il climatizzatore tornerà alla modalità di funzionamento originale.

6. Display digitale

Il display digitale del climatizzatore per roulotte mostra informazioni importanti come la temperatura attuale e le impostazioni del timer. Consente di impostare la temperatura desiderata in modalità raffreddamento, con un intervallo di temperatura compreso tra 16 °C e 30 °C. Inoltre, il display può essere utilizzato per controllare le impostazioni del timer, il che è utile per accendere o spegnere l'unità in determinati orari. Durante il funzionamento, sul display vengono visualizzati anche i simboli delle modalità selezionate, come raffreddamento, ventilazione o deumidificazione, in modo che gli utenti possano riconoscere rapidamente la modalità corrente dell'unità.

7. Funzione di rotazione

Premere contemporaneamente i tasti della velocità e della modalità sleep per attivare o disattivare la funzione di oscillazione.

BE COOL

INSTALLAZIONE

IMPORTANTE!

Lasciare l'apparecchio in posizione verticale per almeno 24 ore prima di utilizzarlo per la prima volta.

1. Disimballare l'apparecchio e gli accessori e verificare che il tubo flessibile tra l'unità interna e quella esterna sia collegato correttamente. Assicurarsi inoltre che lo scarico della condensa sia chiuso con un tappo di gomma. Infine, controllare che tutti gli accessori siano presenti.
2. Montare gli accessori come illustrato nella figura. Fissare il supporto esterno al blocco di supporto e al supporto interno serrando le viti e le rondelle fornite in dotazione.
3. Fissare gli ammortizzatori sul retro dell'unità esterna come mostrato nella figura.

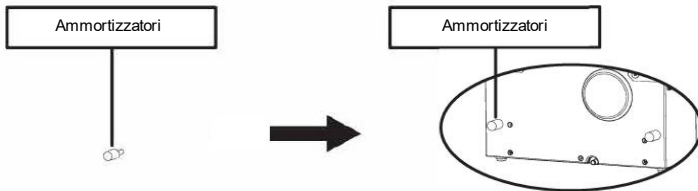

4. Assemblare il supporto come illustrato nella figura sottostante. Fissare l'unità interna ed esterna al supporto per collegare le due parti. Serrare le viti e le rondelle in dotazione nei fori previsti per fissare saldamente le unità al supporto.

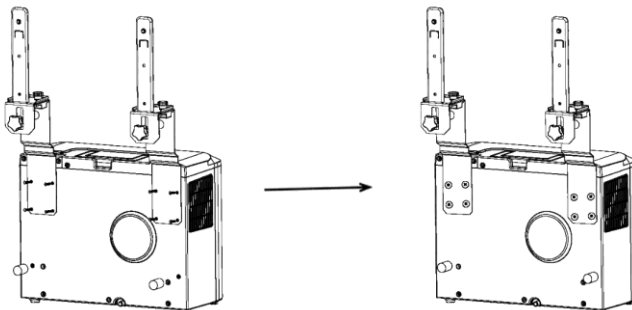

BE COOL

5. Fissare l'unità interna al supporto e serrare saldamente con la vite a mano. (vedere figura sotto).

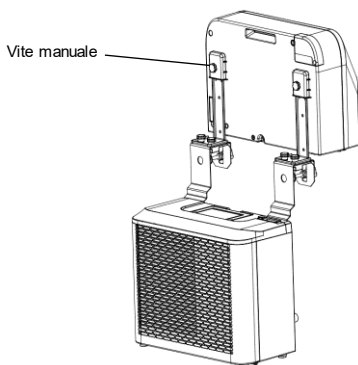

6. Applicare la guaina protettiva sul tubo flessibile tra l'unità interna e quella esterna.

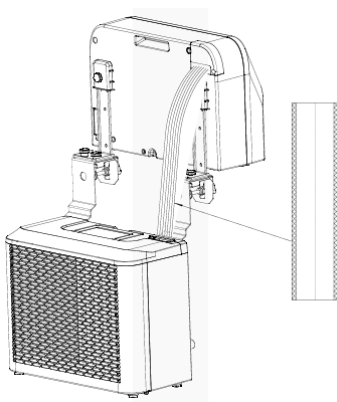

7. Inserire l'unità completa nella finestra della roulotte e serrare il supporto per fissarlo saldamente.

BE COOL

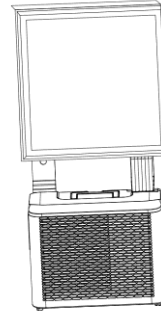
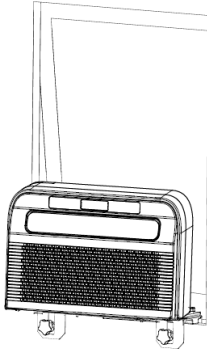

MANUTENZIONE E PULIZIA

1. Assicurarsi che l'apparecchio sia scollegato dalla rete elettrica prima di eseguire qualsiasi intervento di manutenzione.
2. Non utilizzare detergenti chimici come la benzina per pulire l'apparecchio.
3. Non pulire l'apparecchio direttamente sotto l'acqua corrente.
4. Se il climatizzatore è danneggiato, contattare il rivenditore o un'officina specializzata.

Pulizia

Attenzione: prima di ogni operazione di pulizia o manutenzione, scollegare il cavo di alimentazione dalla presa di corrente.

Pulizia del filtro dell'aria

- Rimuovere regolarmente la polvere dal filtro per garantire un funzionamento ottimale.
- Rimuovere il filtro come mostrato nella figura sottostante.
- Pulire il filtro con acqua di rubinetto e/o un aspirapolvere per rimuovere lo sporco.
- Non utilizzare acqua a temperature superiori a 40 °C per la pulizia e non esporre il filtro alla luce diretta del sole.
- Assicurarsi che il filtro sia completamente asciutto prima di reinserirlo nel climatizzatore.

BE COOL

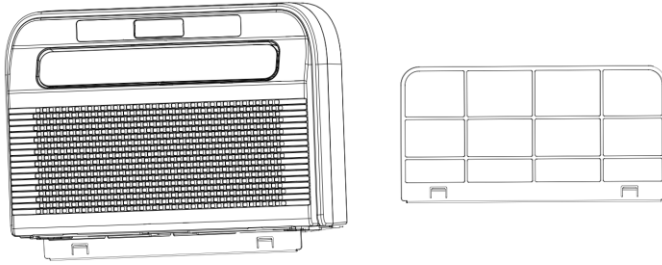

Pulizia della superficie dell'apparecchio

- Pulire innanzitutto la superficie con un detergente neutro e un panno umido.
- Asciugare accuratamente l'apparecchio con un panno asciutto.
- Assicurarsi che né acqua né detergente penetrino all'interno dell'apparecchio.
- Non utilizzare detergenti aggressivi o benzina per pulire il climatizzatore.

Conservazione

Se l'apparecchio non viene utilizzato per un periodo di tempo prolungato, rimuovere i coperchi delle aperture di scarico nella parte inferiore dell'unità interna ed esterna per scaricare tutta l'acqua di condensa in un luogo adeguato.

- Rimuovere l'apparecchio dal luogo di installazione.
- Rimuovere la guarnizione in gomma dall'unità interna ed esterna e scaricare l'acqua di condensa.
- Lasciare funzionare il ventilatore per asciugare l'interno dell'unità.
- Spegnerne il climatizzatore e scollegare la spina di alimentazione.
- Pulire il filtro e reinsertarlo.
- Rimuovere tutti i supporti dal climatizzatore, montare i supporti dell'unità interna sull'unità esterna come mostrato nella figura sottostante, quindi posizionare l'unità contro una parete.
- Conservare il climatizzatore in un luogo fresco e asciutto.
- Si consiglia di conservare l'unità nella confezione originale per proteggerla da polvere e sporco.

BE COOL

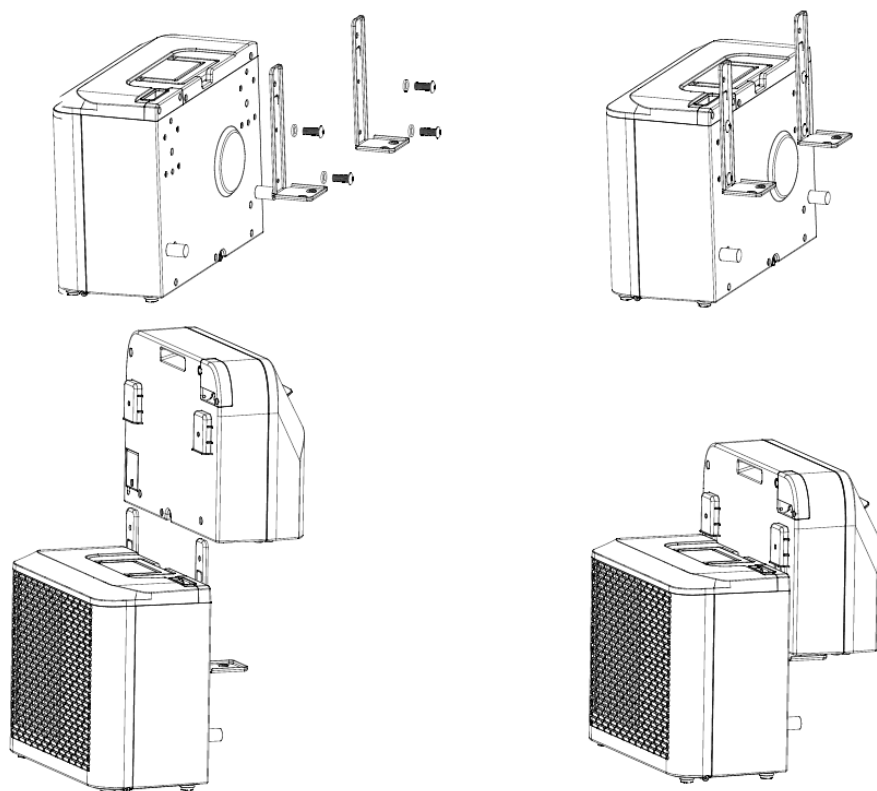

CONTROLLI ALL'INIZIO DELLA STAGIONE

- Verificare che il cavo di alimentazione e la presa di corrente siano in buone condizioni e che la messa a terra funzioni correttamente.
- Assicurarsi che la spina sia inserita correttamente nello scarico dell'acqua di condensa e che i filtri siano inseriti.
- Seguire attentamente le istruzioni di installazione e sicurezza.

RISOLUZIONE DEI PROBLEMI

Se l'apparecchio non funziona o funziona solo in modo limitato: controllare se sul display compare un codice di errore e consultare la tabella dei codici su per trovare una soluzione. Se non viene visualizzato alcun codice di errore, consultare la tabella degli errori per trovare una possibile soluzione.

BE COOL

Tabella dei codici		
LF	Serbatoio dell'acqua pieno	Rimuovere il tappo di gomma e far defluire l'acqua.
E1	Sensore di temperatura del sistema difettoso	Sostituire il sensore di temperatura del sistema. Contattare il rivenditore o il nostro servizio di assistenza.
E2	Sensore di temperatura ambiente difettoso	Sostituire il sensore di temperatura ambiente. Contattare il rivenditore o il nostro servizio di assistenza.
FE	Guasto al motore dell'unità interna	Sostituire il motore.
E0	Errore di comunicazione	Contattare il rivenditore o il nostro servizio di assistenza.
Ec	Protezione del sistema	Si consiglia di riavviare il dispositivo dopo 10 minuti.
Eb	Carenza di fluoro	Contattare il rivenditore o il nostro servizio di assistenza.
E4	Antigelo attivato	Assicurarsi che l'uscita dell'aria sia libera e mantenere aperto il deflettore dell'aria.

Tabella degli errori		
Problema	Causa	Soluzione
L'apparecchio non si accende	Nessuna alimentazione	Attivare l'alimentazione elettrica
	Presa danneggiata	Spegnere l'alimentazione elettrica e controllare la presa di corrente o farla riparare
	Motivo sconosciuto	Contattare il rivenditore/il servizio di assistenza
Portata d'aria ridotta o raffreddamento insufficiente	Impostazione della velocità minima della ventola	Aumentare la velocità della ventola
	Il filtro dell'aria è sporco	Controllare e pulire il filtro

BE COOL

	Aria in entrata o in uscita dell'unità interna bloccata	Controllare se l'unità è ostruita e, se necessario, rimuovere gli ostacoli
	Temperatura ambiente troppo bassa o troppo alta	La temperatura ambiente dovrebbe essere compresa tra 18 °C e 40 °C
	Tensione di rete insufficiente	Contattare un elettricista o utilizzare un altro collegamento elettrico
Nessun effetto di raffreddamento, solo ricircolo dell'aria	L'apparecchio funziona in modalità ventilatore	Selezionare la modalità di raffreddamento (A/C)
	La modalità raffreddamento si è appena spenta automaticamente	Attendere circa 3-5 minuti fino a quando il termostato si riattiva
Rumori o vibrazioni insoliti	Supporti non fissati correttamente al veicolo o viti di fissaggio allentate	Controllare i supporti e assicurarsi che le viti di fissaggio siano ben serrate.
Fuoriuscita d'acqua dall'unità interna	Il tappo di gomma nella parte inferiore dell'unità interna manca o non è fissato saldamente all'apertura	Controllare o sostituire il tappo di gomma
	L'unità è inclinata	L'unità deve essere montata in posizione orizzontale (angolo di inclinazione massimo <3 °C)
L'unità emana un odore insolito	Si tratta di un problema grave	Spegnere immediatamente l'apparecchio e contattare il rivenditore

BE COOL

Istruzioni per la connessione Wi-Fi Smart Home

IMPORTANTE

Si prega di notare che sono supportate solo reti a 2,4 GHz!

Potenza di trasmissione: max. 100 mW

Installazione dell'app

Scaricare l'app "*Smart life*" dal Play Store (Android) o dall'App Store (iOS). Il seguente QR code consente di accedere direttamente al download dell'app:



Scan QR code

Registrazione



Se non hai ancora un account Smart Life, puoi registrarti o accedere con un codice di verifica che ti verrà inviato tramite SMS.

Per registrarti:

- Accedi all'area di registrazione nell'app.
- Il sistema riconoscerà automaticamente il tuo Paese o la tua regione. Hai anche la possibilità di selezionare manualmente il codice del Paese. Inserisci il tuo numero di cellulare o indirizzo e-mail e tocca "Avanti".
- Se scegli l'opzione numero di cellulare, inserisci il codice di verifica ricevuto tramite SMS. Quindi imposta una password e tocca "Conferma" per completare la registrazione.

BE COOL

Aggiungere manualmente un dispositivo:

- Quando il climatizzatore è in modalità standby, tenere premuto per 3 secondi il tasto di velocità  sul pannello di controllo per passare alla modalità di connessione Wi-Fi. La spia del segnale Wi-Fi  inizierà a lampeggiare.
- Aprire l'app Smart Home e toccare "+" in alto a destra per aggiungere un nuovo dispositivo alla rete.
- Assicurarsi che la spia di funzionamento lampeggi, toccare "Conferma" che la spia lampeggia e seguire le istruzioni sullo schermo.
- Seleziona la rete Wi-Fi (nota: la rete deve essere nella banda 2,4 GHz) e inserisci la password. Il dispositivo avvia il processo di accoppiamento e si connette all'app.
- Una volta configurato correttamente il dispositivo, il climatizzatore verrà visualizzato nella pagina Smart Home. Toccalo per accedere al controllo del dispositivo.

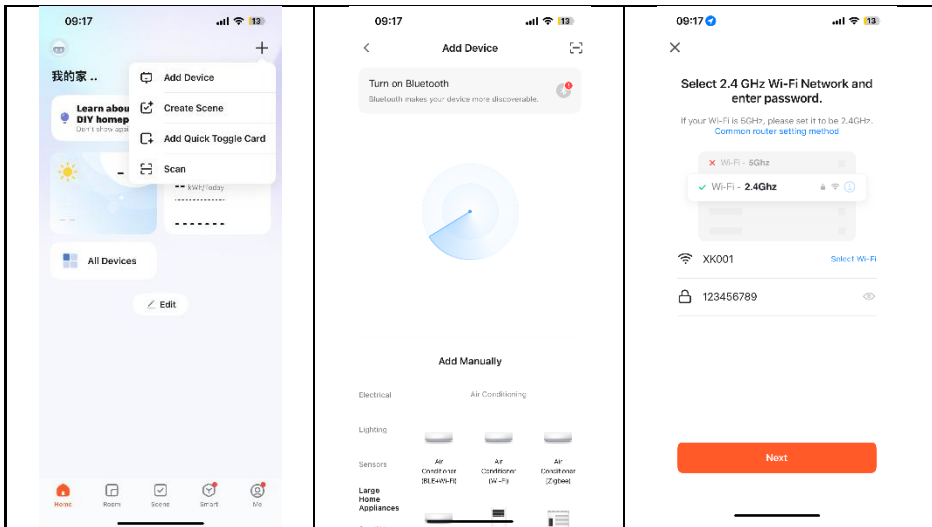

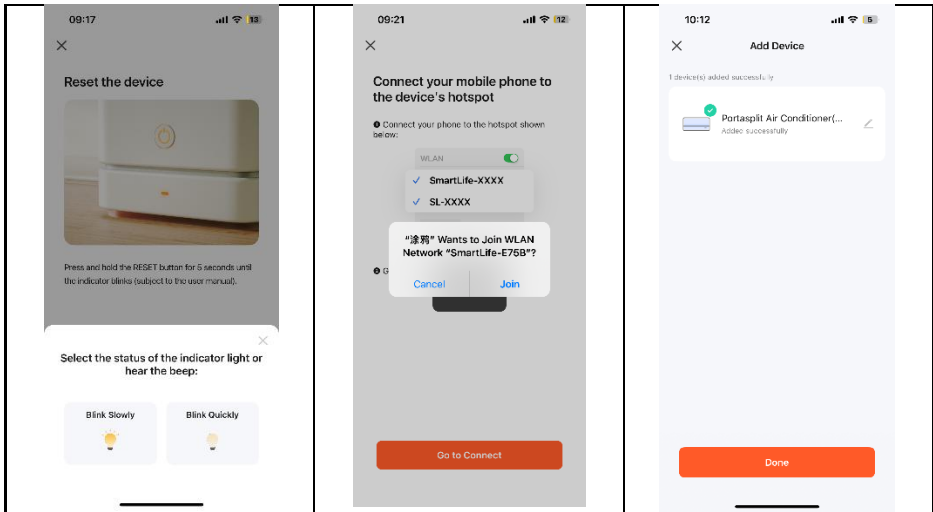

Aggiungere automaticamente un dispositivo

- Assicurarsi che il dispositivo sia in modalità standby prima di effettuare la connessione.
- Premere il tasto di velocità  per 3 secondi per passare alla modalità di connessione Wi-Fi e la spia del segnale Wi-Fi inizierà a lampeggiare.
- Attiva il Bluetooth sul tuo telefono.
- Apri l'APP e attendi qualche istante affinché il dispositivo venga rilevato automaticamente e visualizzato.
- Clicca sul pulsante "Aggiungi" per stabilire la connessione.
- Inserisci l'SSID WiFi (nome della connessione WiFi), inserisci la password WiFi e clicca su "Avanti" per continuare con la configurazione. (Nota: la rete deve essere nella banda 2,4 GHz).
- Al completamento della barra di avanzamento, verrà visualizzata l'interfaccia di accoppiamento del dispositivo e il dispositivo sarà collegato correttamente.
- Clicca sul pulsante "Fine" per accedere all'interfaccia utente del dispositivo.

BE COOL

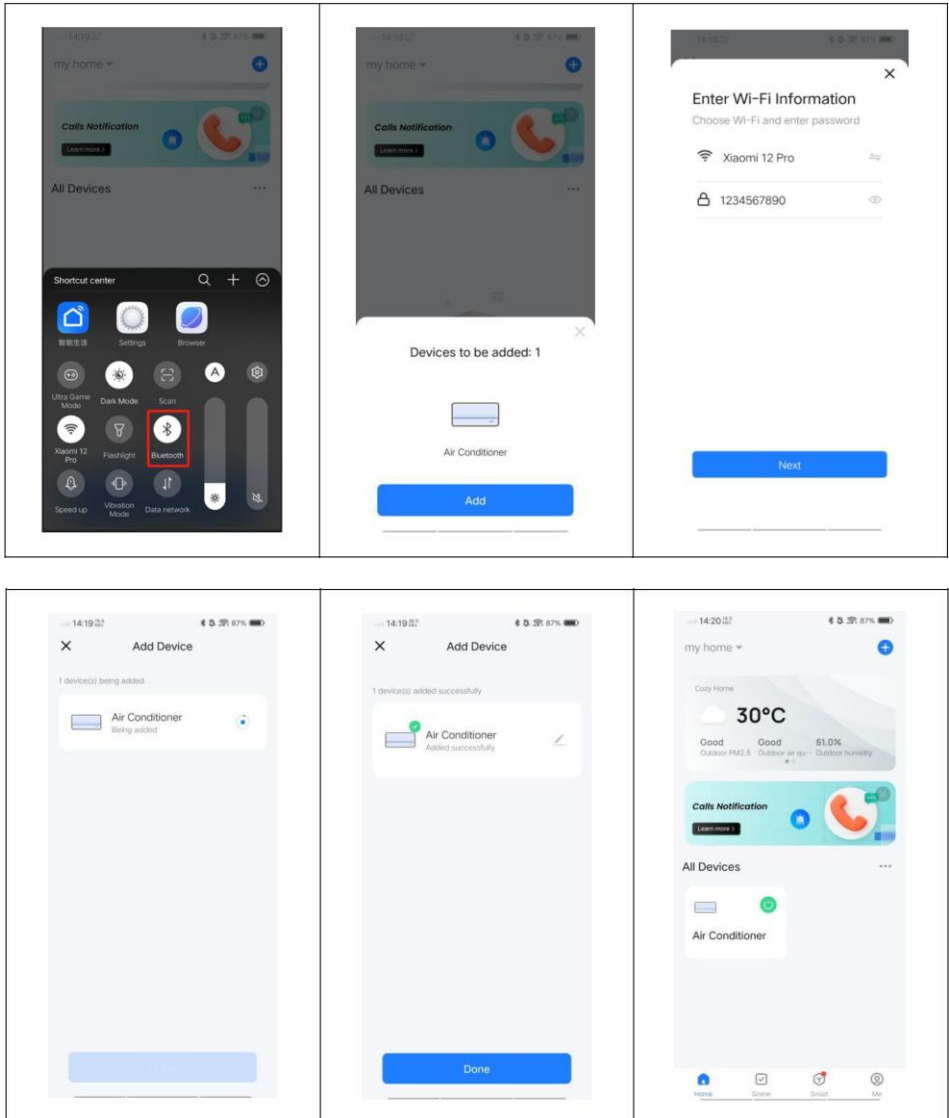

L'applicazione funziona anche con **Amazon Alexa** e **Google Assistant**



BE COOL

Specifiche tecniche WiFi	
Tecnologia wireless:	Wifi (WLAN)
Frequenza di funzionamento radio	2412 MHz-2472 MHz
Frequenza operativa BLE	2402 MHz-2480 MHz
Tipo di modulazione	802.11b: DSSS 802.11g: OFDM 802.11n (20 MHz): OFDM
Software a frequenza fissa	SecureCRT.exe
Guadagno dell'antenna	2,5 dBi
Tipo di antenna	PCB
Potenza di trasmissione	:520dBm

Informazioni tecniche	
Codice articolo	BC5CSKL26
Potenza di raffreddamento	5.000 BTU/h
	1465 Watt
Potenza assorbita max.	560 Watt
Tasso di deumidificazione	0,5 l/h
Tensione di ingresso	220 – 240 V
Frequenza	50 Hz
Frequenza di trasmissione WIFI:	2,4 GHz
Potenza di trasmissione:	max. 100 mW
Refrigerante/Riempimento	R290, 130 g
Efficienza energetica EER	2,6
Classe di efficienza energetica	A
Ricircolo dell'aria	200 m ³ /h
Livello di rumorosità (potenza sonora)	63 dB(A)
Peso	22,5 kg
Dimensioni unità interna	454x298x170 mm
Dimensioni unità esterna	445x353x205 mm
Indirizzo del produttore per ulteriori informazioni	Schuss Home Electronic GmbH Scheringgasse 3, A-1140 Vienna Tel: +43 (1) 97 0 21 – 0 Servizio assistenza: +43 (1) 97 0 21–502 www.becool.at Numero FB: 236974 t / Tribunale FB: Vienna

BE COOL

Richiesta di informazioni per climatizzatori monotubo e bitubo			P
Dati identificativi del modello/dei modelli a cui si riferiscono le informazioni:			
Descrizione	Simbolo	Valore	Unità
Potenza frigorifera nominale	P_{rated} per il raffreddamento	1,472	kW
Potenza nominale per il riscaldamento	P_{rated} per il riscaldamento	-	KW
Potenza nominale assorbita per il raffreddamento	P_{EER}	0,546	kW
Potenza nominale assorbita per il riscaldamento	P_{COP}	-	kW
Rapporto di efficienza energetica nominale	EER_d	2,696	-
Coefficiente di prestazione nominale	COP_d	-	-
Informazioni per l'identificazione del modello/dei modelli a cui si riferiscono i dati:			
Descrizione	Simbolo	Valore	Unità
Potenza assorbita in modalità termostato spento	P_{TO}	-	W
Potenza assorbita in modalità standby P	P_{SB}	2,0	W
Consumo energetico di apparecchi con uno o due canali (indicare separatamente per raffreddamento e riscaldamento)	Q_{SD}	SD: 0,546 (raffreddamento)	kWh/h
Livello di potenza sonora	L_{WA}	63	dB(A)
Potenziale di riscaldamento globale	GWP	3	kgCO ₂ eq.
Contatti per ulteriori informazioni	Schuss Home Electronic GmbH Scheringgasse 3 1140 Vienna, Austria Tel.: +43 (1) 97 0 21 – 0 www.becool.at		

BE COOL

GARANZIA

Con questo prodotto di qualità BE COOL avete scelto innovazione, durata e affidabilità.

Per questo apparecchio BE COOL concediamo una garanzia di 2 anni dalla data di acquisto, valida in Austria! Se, contrariamente alle aspettative, durante questo periodo dovessero rendersi necessari interventi di assistenza sul vostro apparecchio, vi garantiamo la riparazione gratuita (pezzi di ricambio e manodopera) o (a discrezione della ditta Schuss) la sostituzione del prodotto. Se né la riparazione né la sostituzione fossero possibili per motivi economici, ci riserviamo il diritto di emettere un buono del valore attuale.

In caso di climatizzatori, vi preghiamo di contattare innanzitutto il servizio clienti (vedere l'adesivo sull'apparecchio o la copertina del manuale d'uso), mentre per i ventilatori rivolgetevi al vostro rivenditore specializzato o direttamente a noi. Si precisa che gli interventi di riparazione non effettuati dall'officina autorizzata in Austria comportano l'immediata decadenza della presente garanzia.

La presente garanzia non copre:

- Riparazione o sostituzione di parti a causa di normale usura
- Danni dovuti al mancato rispetto delle istruzioni per l'uso
- apparecchi utilizzati, anche solo in parte, per scopi commerciali
- apparecchi danneggiati meccanicamente da influenze esterne (cadute, urti, rotture, uso improprio ecc.) e segni di usura di natura estetica.
- Apparecchi trattati in modo improprio
- Apparecchi che non sono stati aperti dalla nostra officina di assistenza autorizzata.
- Danni causati da valvole di scarico della condensa dei climatizzatori non chiuse correttamente o da serbatoi dell'acqua non inseriti correttamente.
- Aspettative dei consumatori non soddisfatte.
- Danni dovuti a cause di forza maggiore, acqua, fulmini, sovratensione.
- Apparecchi sui quali la denominazione del tipo e/o il numero di serie sono stati modificati, cancellati, resi illeggibili o rimossi.
- Servizi al di fuori delle nostre officine autorizzate, costi di trasporto verso un'officina autorizzata o verso di noi e rito mo, nonché i rischi connessi.

Si precisa espressamente che, entro il periodo di garanzia, in caso di errori di utilizzo o se non viene riscontrato alcun difetto, verrà addebitato un importo forfettario di € 60,- (indicizzato sulla base dell'IPC 2015, giugno 2020).

La fornitura di un servizio di garanzia (riparazione o sostituzione dell'apparecchio) non comporta il prolungamento del periodo di garanzia assoluto di 2 anni dalla data di acquisto.

La garanzia di 2 anni è valida solo dietro presentazione della prova d'acquisto (che deve contenere il nome e l'indirizzo del rivenditore e la denominazione completa dell'apparecchio) e del relativo certificato di garanzia, sul quale devono essere indicati il tipo di apparecchio e il numero di serie (visibile sulla scatola e sul retro o sul fondo dell'apparecchio)! Senza la presentazione del certificato di garanzia si applica solo la garanzia legale!

Si precisa espressamente che i diritti di garanzia previsti dalla legge non sono influenzati dalla presente garanzia e continuano a sussistere senza alcuna limitazione.

Schuss Home Electronic GmbH e i suoi ausiliari sono responsabili per danni solo in caso di grave negligenza o dolo. È comunque esclusa la responsabilità per mancato guadagno, risparmi previsti ma non realizzati, danni consequenziali e danni derivanti da rivendicazioni di terzi. I danni ai dati registrati o per essi sono sempre esclusi dalla responsabilità per danni.

Congratulazioni per la vostra scelta. Vi auguriamo buon divertimento con il vostro dispositivo BE COOL!

INDIRIZZO

Schuss Home Electronic GmbH
1140 Vienna, Scheringgasse 3
Tel.: +43 (0)1/ 970 21

Denominazione del tipo:.....

Numero di serie:.....

In caso di garanzia, il presente certificato di garanzia deve essere consegnato insieme all'apparecchio al centro di assistenza autorizzato o al rivenditore presso il quale è stato acquistato l'apparecchio!

BE COOL

MANUAL DE UTILIZARE

Aparat de aer condiționat Mini-Split BC5CSKL26

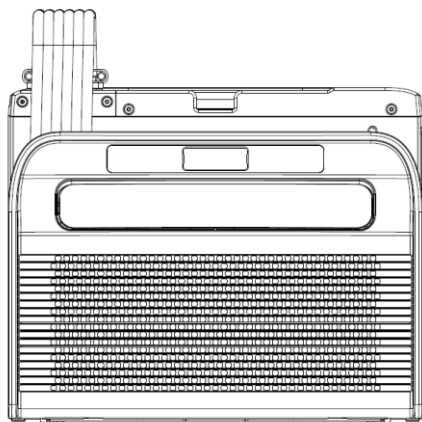

FELICITĂRI!
VĂ MULȚUMIM CĂ AȚI ALEAS UN PRODUS BE COOL.



Instrucțiuni de utilizare actuale și alte limbi

Descărcați manualele de utilizare actualizate în diferite limbi de pe linkul www.becool.at/ sau scanați codul QR afișat. Urmați instrucțiunile de pe pagina web.



CITIȚI CU ATENȚIE MANUALUL DE UTILIZARE ÎNAINTE DE A ÎNCEPE MONTAREA, INSTALAREA, UTILIZAREA SAU ÎNTREȚINEREA. PROTJAȚI-VĂ PE VOI ÎNȘIVĂ ȘI PE CEIALȚI RESPECTÂND INSTRUCȚIUNILE DE SIGURANȚĂ. NERESPECTAREA INSTRUCȚIUNILOR POATE DUCE LA VĂTĂMĂRI CORPORALE ȘI/SAU DAUNE MATERIALE ȘI/SAU LA PIERDEREA DREPTULUI LA GARANȚIE!

Atenție: Aparatele de aer condiționat trebuie depozitate și transportate întotdeauna în poziție verticală, pentru a evita deteriorarea compresorului. Dacă aparatul a fost mutat într-o altă poziție în timpul transportului, vă recomandăm **să îl lăsați să se odihnească cel puțin 24 de ore** după instalare, înainte de a-l pune în funcțiune. Astfel, vă asigurați că agentul frigorific din sistem se stabilizează și că funcționarea este fără probleme.

BE COOL

INFORMAȚII IMPORTANTE PRIVIND SIGURANȚA, AMPLASAREA ȘI CONEXIUNEA ELECTRICĂ.



1. Instalare și funcționare

- Așezați întotdeauna aparatul pe o suprafață stabilă și plană. În timpul funcționării, aparatul de aer condiționat nu trebuie să fie înclinat sau răsturnat.
- Acest aparat de aer condiționat este destinat exclusiv utilizării într-o rulotă sau o autorulotă și nu trebuie utilizat în aer liber.
- Mențineți întotdeauna aparatul în poziție verticală, atât în timpul depozitării, cât și în timpul transportului, pentru a proteja compresorul.
- Evitați amplasarea aparatului în apropierea surselor puternice de căldură, a gazelor inflamabile sau explozive, precum și a substanțelor chimice.
- Asigurați-vă că intrările și ieșirile aparatului de aer condiționat sunt libere, pentru a asigura o circulație optimă a aerului.
- **Nu utilizați aparatul de aer condiționat în medii prăfuite sau deosebit de murdare**, deoarece acest lucru poate duce la înfundarea mai rapidă a filtrelor și la reducerea eficienței.

BE COOL

- **Asigurați-vă că aparatul nu este expus la lumina directă a soarelui**, deoarece acest lucru poate afecta performanța și poate duce la supraîncălzire.

2. Conexiune electrică

- Utilizați aparatul numai în prize bine împământate și verificați în prealabil dacă priza este adecvată.
- Nu utilizați cabluri prelungitoare sau prize multiple, deoarece acestea pot duce la supraîncălzire și incendii.
- Asigurați-vă că cablul de alimentare nu este răsucit sau îndoit. Nu trageți de cablu pentru a deconecta dispozitivul de la sursa de alimentare – utilizați întotdeauna ștecherul.
- **Evitați utilizarea aparatului în cazul unor variații mari de tensiune** sau în regiuni cu întreruperi frecvente de curent, deoarece acest lucru poate duce la deteriorarea componentelor electronice.
- **Evitați să picurați sau să vărsați lichide pe aparat.** Dacă apa pătrunde în aparat, deconectați-l imediat de la rețeaua electrică și contactați un serviciu de asistență autorizat.

3. Manipulare și utilizare

- Nu expuneți aparatul la condiții extreme, cum ar fi umiditate ridicată sau apă. Evitați utilizarea în încăperi umede, cum ar fi subsoluri sau în apropierea piscinelor.
- Nu atingeți dispozitivul sau mufa cu mâinile ude, pentru a evita electrocutarea.

BE COOL

- Asigurați-vă că niciun obiect, cum ar fi degetele sau obiecte dure, nu pătrunde în orificiul de evacuare a aerului sau în grila de ventilație, deoarece acest lucru poate duce la deteriorări și leziuni.

4. Siguranța copiilor și a utilizatorilor

- Copiii sub 8 ani și persoanele cu capacități fizice, senzoriale sau mentale limitate pot utiliza aparatul numai sub supraveghere.
- Păstrați materialele de ambalare la îndemâna copiilor – pericol de sufocare!
- Nu lăsați copiii să se joace cu aparatul.

5. Întreținere și curățare

- Deconectați aparatul de la priză înainte de a-l curăța sau întreține.
- Curățați filtrul de aer cel puțin o dată pe săptămână pentru a asigura o performanță optimă.
- Când nu este utilizat, depozitați aparatul într-un loc sigur, uscat și inaccesibil copiilor.
- Nu utilizați detergenți chimici sau unelte care ar putea deteriora aparatul.

6. Depozitare și transport

- Când nu este utilizat, depozitați aparatul în poziție verticală, într-un loc uscat și răcoros.

BE COOL

- Pentru transport, goliți rezervorul de condens și lăsați aparatul să se odihnească cel puțin o oră după transport înainte de a-l repune în funcțiune.
- Dacă dispozitivul nu este utilizat pentru o perioadă mai lungă de timp, **goliți complet rezervorul de condens** și curățați dispozitivul înainte de a-l depozita.

7. Măsuri de urgență

- **În cazul apariției unor zgomote neobișnuite, mirosuri sau fum**, opriți imediat aparatul, scoateți ștecherul din priză și nu mai utilizați aparatul de aer condiționat. Contactați un service autorizat.

Notă importantă: În caz de incertitudine sau reparații, vă rugăm să contactați exclusiv un centru de service autorizat de producător, pentru a asigura garanția și siguranța.





BE COOL

INFORMAȚII SPECIFICE DESPRE AGENTUL FRIGORIFIC R290

1. R290 este un agent frigorific conform cu cerințele de mediu ale CE.
2. Agentul frigorific este inodor.
3. Aparatul trebuie amplasat într-o încăpăre în care nu există surse de aprindere în timpul funcționării (de exemplu: flacăra deschisă, aparate electrice și pe gaz în funcțiune cu sursă de căldură deschisă).
4. Nu perforați și nu ardeți aparatul de aer condiționat.
5. Aveți grijă să nu găuriți circuitul de răcire.
6. Spațiile neventilate în care este instalat, utilizat sau depozitat aparatul trebuie să fie construite astfel încât eventualele pierderi de agent frigorific să nu se acumuleze. Astfel se evită riscurile de incendiu sau explozie cauzate de aprinderea agentului frigorific de către cuptoare electrice, aragaze sau alte surse de aprindere.
7. Aparatul trebuie depozitat astfel încât să nu poată apărea daune mecanice.
8. Persoanele care lucrează la un circuit de răcire sau efectuează intervenții trebuie să dețină un certificat valabil eliberat de o autoritate competentă, care să ateste competența lor în ceea ce privește manipularea agenților frigorifici printr-o specificație de evaluare recunoscută de asociațiile industriale.
9. Intervențiile de reparație trebuie efectuate în conformitate cu instrucțiunile producătorului aparatului. Intervențiile de reparație și întreținere care necesită intervenția altor specialiști trebuie efectuate sub supravegherea specialistului responsabil cu manipularea agenților frigorifici inflamabili.

BE COOL

Reciclare, eliminare, declarație de conformitate

	<p><u>RECICLARE</u></p> <p>Materialele de ambalare pot fi reciclate. De aceea, se recomandă eliminarea acestora în deșeurile sortate.</p>
	<p><u>ELIMINARE</u></p> <p>Simbolul „coș de gunoi barat” indică necesitatea eliminării separate a deșeurilor de echipamente electrice și electronice (DEEE). Echipamentele electrice și electronice pot conține substanțe periculoase și nocive pentru mediu. Prin urmare, nu le aruncați la gunoiul menajer nesortat, ci la un punct de colectare desemnat pentru deșeurile de echipamente electrice și electronice. Astfel, contribuiți la protejarea resurselor și a mediului. Pentru mai multe informații, vă rugăm să contactați distribuitorul sau autoritățile locale. Directiva 2012/19/UE</p>
	<p><u>ELIMINAREA BATERIILOR</u></p> <p>În conformitate cu legislația actuală privind bateriile, acumulatorii și deșeurile conexe, simbolul coșului de gunoi barat de pe baterie indică faptul că este interzisă aruncarea bateriilor uzate la gunoiul menajer. Bateriile și acumulatorii conțin substanțe foarte poluante. Utilizatorul are obligația de a arunca bateriile uzate la punctele de colectare din comună sau în recipientele corespunzătoare. Serviciul este gratuit. În acest fel, se respectă cerințele legale și se protejează mediul.</p> <p>Aceste simboluri se găsesc pe baterii:</p> <p>Li = bateria conține litiu Al = bateria conține alcali Mn = bateria conține mangan CR 2025 (Li); AA (Al, Mn); AAA (Al, Mn)</p>
	<p><u>DECLARAȚIE DE CONFORMITATE</u></p> <p>Prin prezenta confirmăm că acest articol respectă cerințele de bază, reglementările și directivele UE. Declarația de conformitate detaliată poate fi consultată oricând la următorul link:</p> <p>https://www.schuss-home.at/downloads</p>

Cu rezervarea dreptului de a efectua modificări tehnice și de a corecta erorile.

BE COOL

DESCRIEREA APARATULUI ȘI CONȚINUTUL LIVRĂRII

CONȚINUTUL LIVRĂRII

În pachetul de livrare al aparatului de aer condiționat BE COOL veți primi:

- 1x aparat interior
- 1x unitate exterioară
- 1x furtun de scurgere
- 2x suport exterior
- 2x suport interior
- 2x amortizoare
- 2x șuruburi manuale
- 12x șuruburi
- 12x șaibe
- Husă de protecție pentru furtun

DESCRIERE

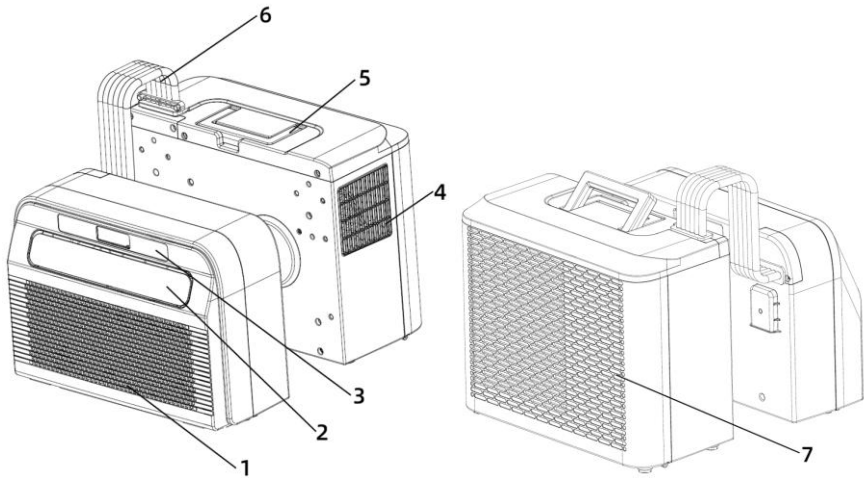

1. Admisie aer și filtru
2. Orificiu de evacuare a aerului
3. Panou de comandă
4. Ieșire aer

5. Mâner de transport
6. Furtun
7. Admisie aer

BE COOL

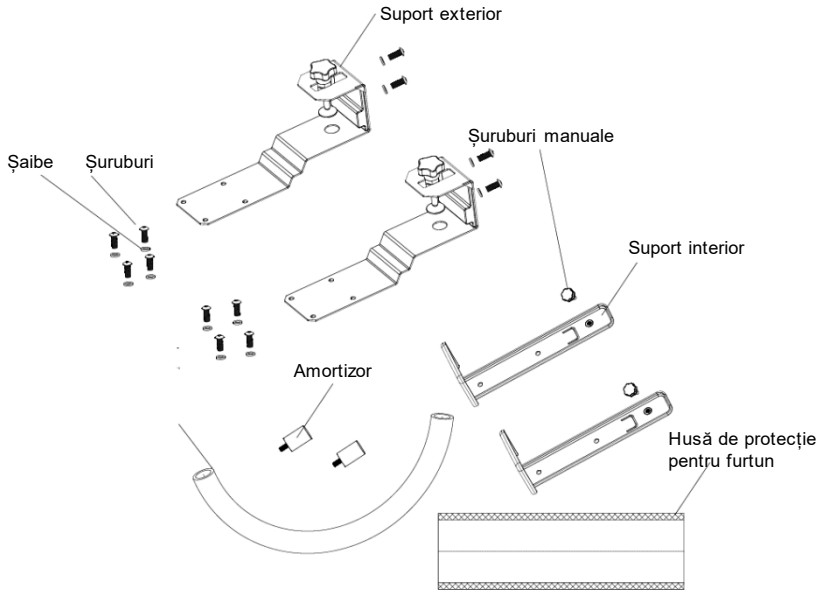

PANOU DE COMANDĂ

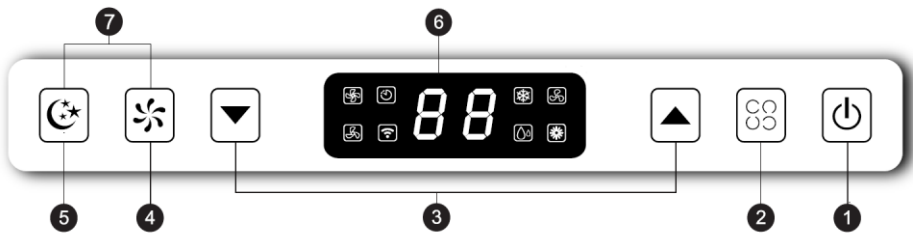

1. Comutator pornit/oprit

Apăsați acest buton pentru a porni sau opri aparatul de aer condiționat. La pornire, temperatura este setată în mod standard la 22 °C. Senzorul de temperatură înregistrează temperatura actuală a încăperii. Dacă temperatura încăperii depășește 22 °C, unitatea exterioară începe să scadă temperatura. Dacă temperatura încăperii este deja sub 22 °C, unitatea exterioară rămâne inactivă.

2. Mod

Apăsați această tastă pentru a comuta între modurile de răcire, ventilație și dezumidificare.

BE COOL

În modul standby sau pornit, puteți activa sau dezactiva temporizatorul apăsând această tastă timp de 3 secunde.

3. Buton sus/jos

În modul de răcire, puteți seta temperatura cu această tastă; intervalul este între 16 și 30 °C.

În modul temporizator, utilizați butonul pentru a seta ora de pornire și oprire a aparatului.

Apăsând simultan butoanele sus și jos, puteți comuta între °C și °F.

4. Butonul de viteză

Apăsați butonul pentru a alege între viteza mică și viteza mare a ventilatorului.

5. Modul de repaus

Apăsați această tastă pentru a activa sau dezactiva modul de repaus. După 20 de secunde, toate luminile și afișajul digital se sting, iar aparatul de aer condiționat trece în modul de repaus. Ventilatorul aparatului interior continuă să funcționeze cu o viteză redusă a vântului. Apăsați orice tastă de pe panoul de comandă și aparatul de aer condiționat revine la modul de funcționare inițial.

6. Afișaj digital

Afișajul digital al aparatului de aer condiționat pentru rulote afișează informații importante, cum ar fi temperatura curentă și setările temporizatorului. Acesta permite setarea temperaturii în modul de răcire la valoarea dorită, intervalul de temperatură fiind cuprins între 16 °C și 30 °C.

În plus, afișajul poate fi utilizat pentru a verifica setările temporizatorului, ceea ce este practic pentru a porni sau opri aparatul la anumite ore. În timpul funcționării, pe afișaj sunt afișate și simboluri pentru modulele selectate, cum ar fi răcire, ventilație sau dezumidificare, astfel încât utilizatorii să poată recunoaște rapid modul curent al aparatului.

7. Funcție de rotire

Apăsați simultan butoanele pentru viteză și modul de repaus pentru a activa sau dezactiva

activați sau dezactivați funcția de pivotare.

BE COOL

INSTALARE

IMPORTANT!

Lăsați aparatul în poziție verticală timp de cel puțin 24 de ore înainte de a-l pune în funcțiune pentru prima dată.

1. Despachetați aparatul și accesoriile și verificați dacă furtunul dintre aparatul interior și cel exterior este conectat corect. Asigurați-vă, de asemenea, că scurgerea apei de condens este închisă cu un capac de cauciuc. În final, verificați dacă toate accesoriile sunt prezente.
2. Montați accesoriile așa cum se arată în imagine. Fixați suportul exterior pe blocul de susținere și pe suportul interior, strângând șuruburile și șaibele furnizate.
3. Fixați amortizoarele pe partea din spate a unității exterioare, așa cum se arată în imagine.

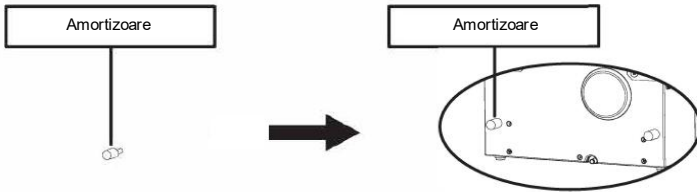

4. Asamblați suportul conform ilustrației de mai jos. Fixați unitatea interioară și unitatea exterioară pe suport pentru a conecta cele două părți între ele. Strângeți șuruburile și șaibele incluse în livrare în orificiile prevăzute pentru a fixa în siguranță unitățile pe suport.

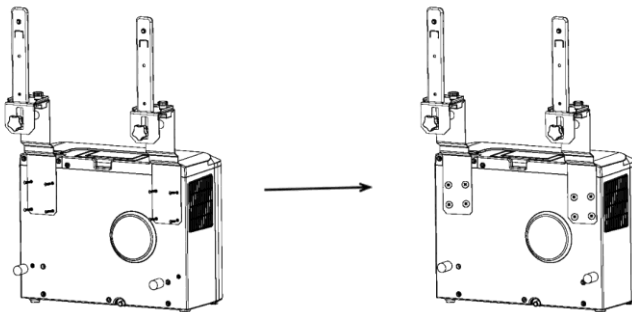

BE COOL

5. Fixați unitatea interioară pe suport și strângeți-o bine cu șurubul manual. (vezi imaginea de mai jos).

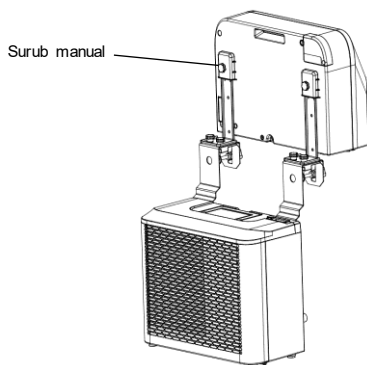

6. Aplicați husa de protecție a furtunului peste furtunul dintre unitatea interioară și cea exterioară.

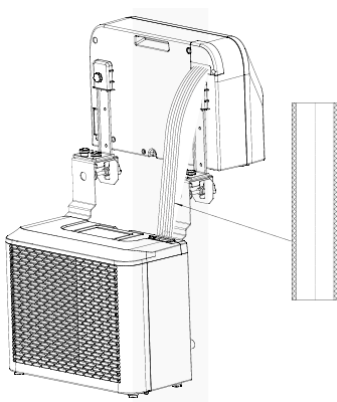

7. Introduceți unitatea completă în fereastra rulotei și strângeți suportul pentru a-l fixa în siguranță.

BE COOL

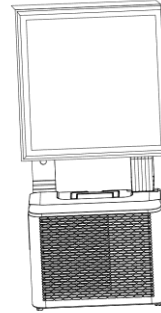
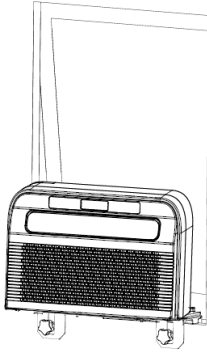

ÎNTREȚINERE ȘI CURĂȚARE

1. Asigurați-vă că dispozitivul este deconectat de la rețeaua electrică înainte de a efectua lucrări de întreținere.
2. Nu utilizați detergenți chimici, cum ar fi benzina, pentru curățarea dispozitivului.
3. Nu curățați aparatul direct sub jet de apă.
4. Dacă aparatul de aer condiționat este deteriorat, vă rugăm să contactați distribuitorul sau un atelier specializat.

Curățare

Atenție: Înainte de orice operațiune de curățare sau întreținere, scoateți cablul de alimentare din priză.

Curățarea filtrului de aer

- Îndepărtați regulat praful de pe filtru pentru a asigura o funcționare optimă.
- Scoateți filtrul așa cum se arată în imaginea de mai jos.
- Curățați filtrul cu apă de la robinet și/sau cu un aspirator pentru a îndepărta murdăria.
- Nu utilizați apă cu temperatura mai mare de 40 °C pentru curățare și nu expuneți filtrul la lumina directă a soarelui.
- Asigurați-vă că filtrul este complet uscat înainte de a-l reintroduce în aparatul de aer condiționat.

BE COOL

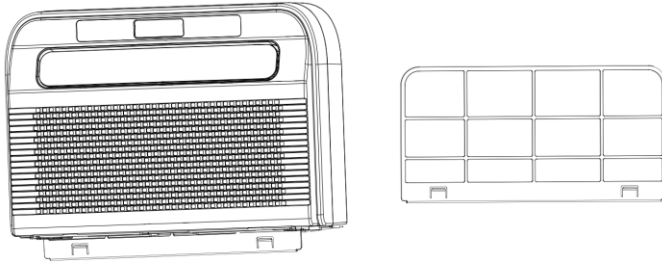

Curățarea suprafeței aparatului

- Ștergeți mai întâi suprafața cu un detergent neutru și o cârpă umedă.
- Apoi uscați bine aparatul cu o cârpă uscată.
- Aveți grijă ca apa sau detergentul să nu pătrundă în interiorul aparatului.
- Nu utilizați detergenți agresivi sau benzină pentru curățarea aparatului de aer condiționat.

Depozitare

Dacă aparatul nu este utilizat pentru o perioadă mai lungă de timp, îndepărtați capacele orificiilor de scurgere de pe partea inferioară a aparatului interior și exterior, pentru a evacua toată apa de condens într-un loc adecvat.

- Scoateți aparatul din locul de montare.
- Scoateți garnitura de cauciuc de pe unitatea interioară și exterioară și scurgeți apa de condens.
- Lăsați ventilatorul să funcționeze pentru a usca interiorul aparatului.
- Opriți aparatul de aer condiționat și scoateți cablul de alimentare din priză.
- Curățați filtrul și reinstalați-l.
- Scoateți toate suporturile de pe aparatul de aer condiționat, montați suporturile unității interioare pe unitatea exterioară, așa cum se arată în imaginea de mai jos, apoi așezați aparatul lângă un perete.
- Depozitați aparatul de aer condiționat într-un loc răcoros și uscat.
- Se recomandă păstrarea aparatului în ambalajul original pentru a-l proteja de praf și murdărie.

BE COOL

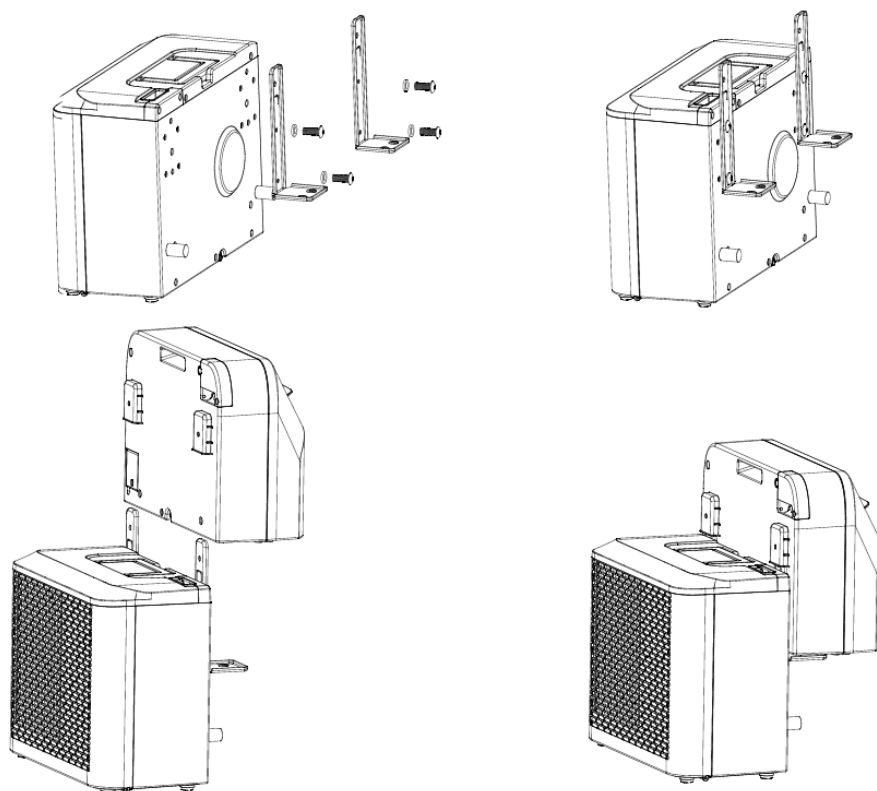

VERIFICĂRI LA ÎNCEPUTUL SEZONULUI

- Verificați dacă cablul de alimentare și priza sunt în stare bună și dacă împământarea funcționează.
- Asigurați-vă că dopul este fixat cu atenție în orificiul de evacuare a condensului și că filtrele sunt instalate.
- Respectați cu strictețe instrucțiunile de instalare și de siguranță.

DEPANARE

Dacă aparatul nu funcționează sau funcționează doar parțial:
Verificați dacă pe afișaj apare un cod de eroare și consultați tabelul de coduri de pe pentru a găsi o soluție. Dacă nu este afișat niciun cod de eroare, consultați tabelul de erori pentru a găsi o posibilă soluție.

BE COOL

Tabelul de coduri		
LF	Rezervorul de apă este plin	Scoateți dopul de cauciuc și lăsați apa să se scurgă.
E1	Senzor de temperatură al sistemului defect	Înlocuiți senzorul de temperatură al sistemului. Contactați distribuitorul sau serviciul nostru de asistență.
E2	Senzor de temperatură ambientală defect	Înlocuiți senzorul de temperatură ambientală. Contactați distribuitorul sau serviciul nostru de asistență.
FE	Motorul unității interioare defect	Înlocuiți motorul.
E0	Eroare de comunicare	Contactați distribuitorul sau serviciul nostru de asistență.
Ec	Protecție sistem	Se recomandă repornirea dispozitivului după 10 minute.
Eb	Deficiență de fluor	Contactați distribuitorul sau serviciul nostru de asistență.
E4	Protecție împotriva înghețului activată	Asigurați-vă că ieșirea de aer este liberă și mențineți deflectorul de aer deschis.

Tabel de erori		
Problem	Cauză	Soluție
Aparatul nu se poate porni	Nu există curent	Activați alimentarea cu energie electrică
	Priză deteriorată	Opriti alimentarea cu energie electrică și verificați priza sau solicitați repararea acesteia
	Motiv necunoscut	Contactați distribuitorul/serviciul de asistență
Debit de aer redus sau răcire insuficientă	Viteza ventilatorului setată la minim	Măriți viteza ventilatorului
	Filtrul de aer este murdar	Verificați și curățați filtrul

BE COOL

	Aerul de admisie sau de evacuare al unității interioare este blocat	Verificați dacă unitatea este blocată și, dacă este cazul, îndepărtați obstacolele
	Temperatura ambiantă prea scăzută sau prea ridicată	Temperatura ambiantă trebuie să fie cuprinsă între 18 °C și 40 °C
	Tensiunea rețelei electrice insuficientă	Contactați un electrician sau utilizați o altă priză electrică
Nu se produce efectul de răcire, doar circulația aerului	Aparatul funcționează în modul ventilator	Selectați modul de răcire (A/C)
	Modul de răcire s-a oprit automat	Așteptați aproximativ 3-5 minute până când termostatul pornește din nou
Zgomote sau vibrații neobișnuite	Suporturile nu sunt fixate corect pe vehicul sau șuruburile de fixare sunt slăbite	Verificați suporturile și asigurați-vă că șuruburile de fixare sunt strânse bine.
Scurgeri de apă din unitatea interioară	Dopul de cauciuc de la partea inferioară a unității interioare lipsește sau nu este fixat suficient de bine în orificiu	Verificați sau înlocuiți dopul de cauciuc
	Unitatea este înclinată	Unitatea trebuie montată în poziție orizontală (unghi maxim de înclinare <3 °C)
Unitatea emite un miros neobișnuit	Există o problemă gravă	Opriti imediat aparatul și contactați distribuitorul

BE COOL

Instrucțiuni de conectare la Wi-Fi pentru casa inteligentă

IMPORTANT

Vă rugăm să rețineți că sunt acceptate numai rețelele de 2,4 GHz!

Putere de transmisie: max. 100 mW

Instalarea aplicației

Descărcați aplicația „*Smart life*” din Play Store (Android) sau App Store (iOS). Prin intermediul următorului cod QR veți ajunge direct la descărcarea aplicației:



Scan QR code

Înregistrare



Dacă nu aveți încă un cont Smart Life, vă puteți înregistra sau vă puteți conecta cu un cod de verificare trimis prin SMS.

Pentru a vă înregistra:

- Navigați la secțiunea de înregistrare din aplicație.
- Sistemul vă recunoaște automat țara sau regiunea. Aveți, de asemenea, posibilitatea de a selecta manual codul țării. Introduceți numărul de telefon mobil sau adresa de e-mail și apăsați „Continuare”.
- Dacă selectați opțiunea număr de telefon mobil, introduceți codul de verificare primit prin SMS. Apoi, setați o parolă și atingeți „Confirmare” pentru a finaliza înregistrarea.

Adăugarea manuală a unui dispozitiv:

BE COOL

- Când aparatul de aer condiționat este în modul standby, apăsați butonul de viteză  de pe panoul de control timp de 3 secunde pentru a trece în modul de conectare Wi-Fi. Indicatorul de semnal Wi-Fi  începe să clipească.
- Deschideți aplicația Smart Home și atingeți „+” din colțul din dreapta sus pentru a adăuga un dispozitiv nou prin rețea.
- Asigurați-vă că indicatorul de funcționare clipește, atingeți „Confirmare” pentru a confirma că indicatorul clipește și urmați instrucțiunile de pe ecran.
- Selectați rețeaua Wi-Fi (notă: rețeaua trebuie să fie în banda de 2,4 GHz) și introduceți parola. Dispozitivul începe procesul de asociere și se conectează la aplicație.
- După configurarea cu succes a dispozitivului, aparatul de aer condiționat va fi afișat pe pagina Smart Home. Atingeți-l pentru a accesa funcțiile de operare ale dispozitivului.

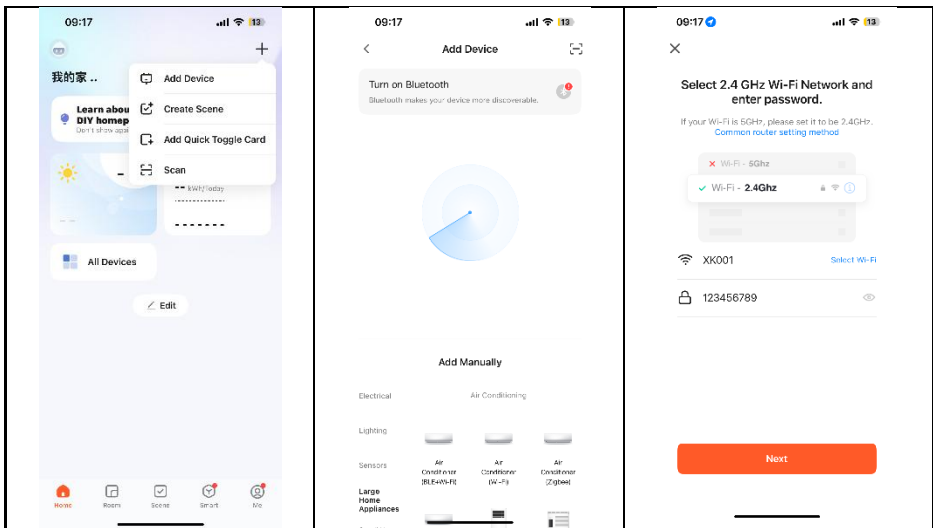

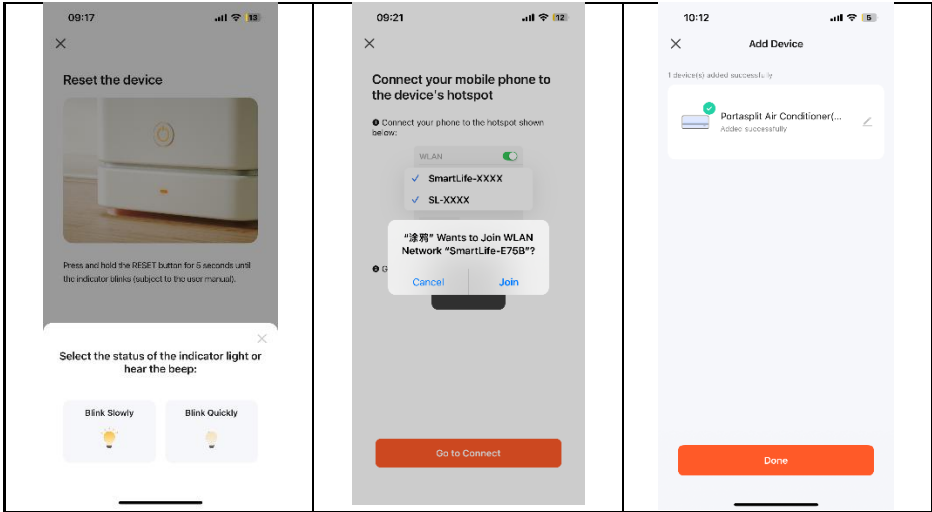

Adăugarea automată a unui dispozitiv

- Asigurați-vă că dispozitivul este în modul de așteptare înainte de a stabili conexiunea.
- Apăsați butonul de viteză  timp de 3 secunde pentru a trece în modul de conectare Wi-Fi, iar indicatorul luminos Wi-Fi va începe să clipească.
- Activați Bluetooth pe telefonul dvs.
- Deschideți aplicația și așteptați un moment până când dispozitivul este detectat și afișat automat.
- Faceți clic pe butonul „Adăugați” pentru a stabili conexiunea.
- Introduceți SSID-ul WiFi (numele conexiunii WiFi), introduceți parola WiFi și faceți clic pe „Continuați” pentru a continua configurarea. (Notă: rețeaua trebuie să fie în banda de 2,4 GHz.)
- După finalizarea barei de progres, se va afișa interfața de asociere a dispozitivului, iar dispozitivul va fi conectat cu succes.
- Faceți clic pe butonul „Gata” pentru a accesa interfața de utilizare a dispozitivului.

BE COOL

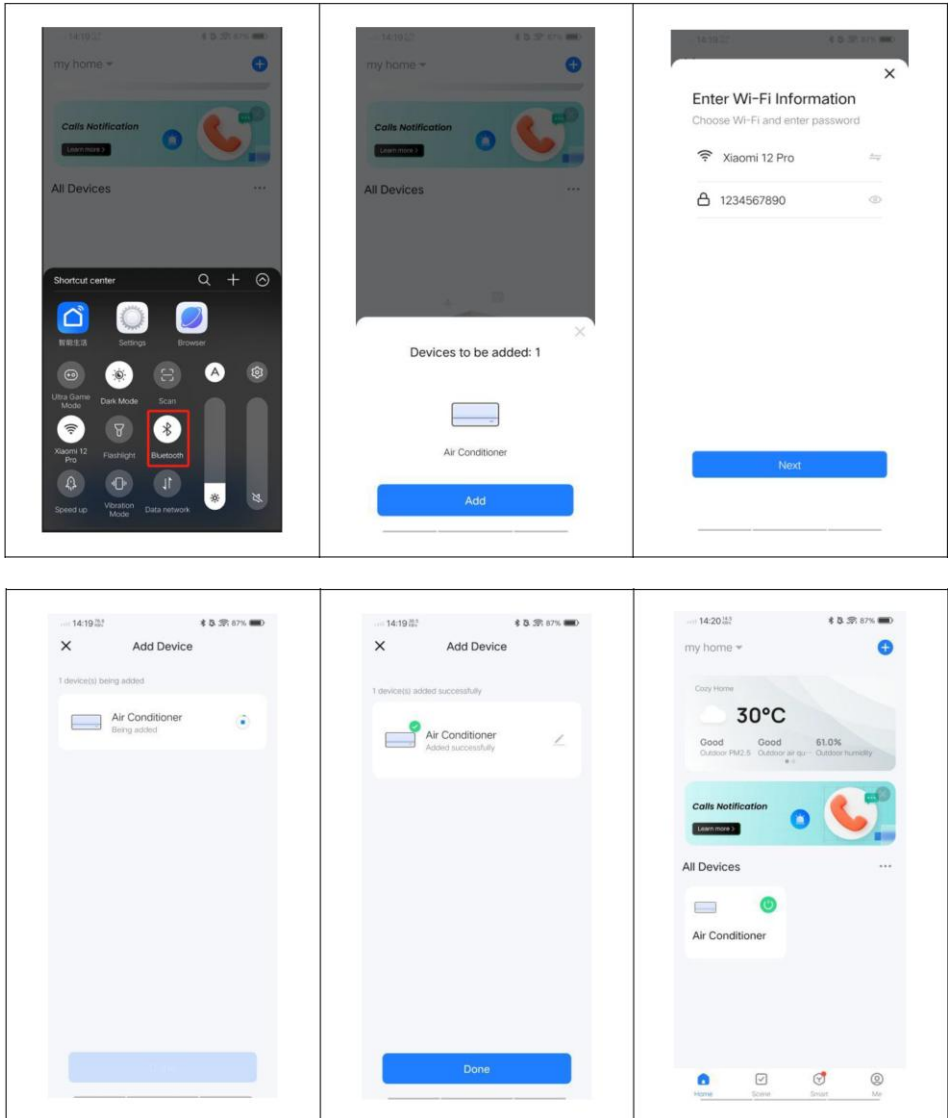

Aplicația funcționează și cu **Amazon Alexa** și **Google Assistant**



BE COOL

Specificații tehnice WiFi	
Tehnologie radio:	Wifi (WLAN)
Frecvență de funcționare radio	2412 MHz-2472 MHz
Frecvență de funcționare BLE	2402 MHz-2480 MHz
Tip de modulație	802.11b: DSSS 802.11g: OFDM 802.11n (20 MHz): OFDM
Software cu frecvență fixă	SecureCRT.exe
Amplificare antenă	2,5 dBi
Tip antenă	PCB
Putere de transmisie	:520dBm

Informații tehnice	
Număr articol	BC5CSKL26
Putere de răcire	5.000 BTU/h
	1465 wați
Consum maxim de energie	560 wați
Rată de dezumidificare	0,5 l/h
Tensiune de intrare	220 – 240 V
Frecvență	50 Hz
Frecvență de transmisie WIFI:	2,4 GHz
Putere de transmisie:	max. 100 mW
Agent frigorific/umplere	R290, 130 g
Eficiență energetică EER	2,6
Clasa de eficiență energetică	A
Circulație aer	200 m ³ /h
Nivel de zgomot (putere acustică)	63 dB(A)
Greutate	22,5 kg
Dimensiuni unitate interioară	454 x 298 x 170 mm
Dimensiuni unitate exterioară	445 x 353 x 205 mm
Adresa de contact a producătorului pentru informații suplimentare	Schuss Home Electronic GmbH Scheringgasse 3, A-1140 Viena Tel: +43 (1) 97 0 21 – 0 Linie de asistență: +43 (1) 97 0 21–502 www.becool.at Nr. FB: 236974 t / Instanța FB: Viena

BE COOL

Solicitare de informații pentru aparate de aer condiționat cu un singur tub și cu două tuburi			P
Informații pentru identificarea modelului/modelelor la care se referă informațiile:			
Descriere	Simbol	Valoare	Unitate
Putere nominală de răcire	P_{rated} pentru răcire	1,472	kW
Putere nominală pentru încălzire	P_{rated} pentru încălzire	-	KW
Putere nominală absorbită pentru răcire	P_{EER}	0,546	kW
Putere nominală absorbită pentru încălzire	P_{COP}	-	kW
Raportul nominal de eficiență energetică	EER_d	2,696	-
Coefficientul de performanță nominal	COP_d	-	-
Informații privind identificarea modelului/modelelor la care se referă informațiile:			
Descriere	Simbol	Valoare	Unitate
Consum de energie în modul termostat oprit	P_{TO}	-	W
Consum de energie în modul standby P	P_{SB}	2,0	W
Consumul de energie al aparatelor cu unul sau două canale (se specifică separat pentru răcire și încălzire)	Q_{SD}	SD: 0,546 (răcire)	kWh/h
Nivelul puterii acustice	L_{WA}	63	dB(A)
Potențial de încălzire globală	GWP	3	kgCO ₂ eq.
Date de contact pentru informații suplimentare	Schuss Home Electronic GmbH Scheringgasse 3 1140 Viena, Austria Tel.: +43 (1) 97 0 21 – 0 www.becool.at		

BE COOL

GARANȚIE

Cu acest produs de calitate de la BE COOL, ați ales inovația, durabilitatea și fiabilitatea.

Pentru acest aparat BE COOL acordăm o garanție de 2 ani de la data achiziției, valabilă în Austria!

Dacă, în mod neașteptat, în această perioadă este necesară repararea aparatului dvs., vă garantăm reparația gratuită (piese de schimb și manoperă) sau (la discreția companiei Schuss) înlocuirea produsului. Dacă nici reparația, nici înlocuirea nu sunt posibile din motive economice, ne rezervăm dreptul de a emite un credit la valoarea actuală.

În cazul aparatelor de aer condiționat, vă rugăm să contactați în primul rând serviciul de asistență pentru clienți (a se vedea autocolanțul de pe aparat sau pagina de titlu a manualului de utilizare), iar în cazul ventilatoarelor, vă rugăm să contactați distribuitorul specializat sau direct pe noi. Vă atragem atenția că lucrările de reparație care nu au fost efectuate de un service autorizat în Austria vor duce la încetarea imediată a valabilității acestei garanții.

Această garanție nu acoperă:

- Repararea sau înlocuirea pieselor din cauza uzurii normale
- Daune cauzate de nerespectarea instrucțiunilor de utilizare
- Aparare care sunt utilizate, chiar și parțial, în scopuri comerciale
- aparatele deteriorate mecanic din cauza unor influențe externe (cădere, lovitură, spargere, utilizare necorespunzătoare etc.), precum și semnele de uzură de natură estetică.
- Aparare care au fost manipulate necorespunzător
- Aparare care nu au fost deschise de atelierul nostru de service autorizat.
- Daune cauzate de închiderea necorespunzătoare a supapelor de evacuare a apei de condens din aparatele de aer condiționat sau de utilizarea incorectă a rezervorului de apă.
- Așteptări neîndeplinite ale consumatorilor.
- Daune cauzate de forță majoră, apă, fulgere, supratensiune.
- Aparare la care denumirea tipului și/sau numărul de serie au fost modificate, șterse, ilizibile sau îndepărtate.
- Servicii prestate în afara atelierelor noastre autorizate, costurile de transport către un atelier autorizat sau către noi și retur, precum și riscurile asociate.

Subliniem cu insistență că, în perioada de garanție, în cazul erorilor de utilizare sau dacă nu s-a constatat nicio eroare, se va factura o sumă forfetară de 60 € (indexată pe baza IPC 2015, iunie 2020).

Prestarea unei servicii de garanție (reparația sau înlocuirea aparatului) nu prelungește durata absolută a garanției de 2 ani de la data achiziției.

Garanția de 2 ani se aplică numai la prezentarea dovezii de cumpărare (care trebuie să conțină numele și adresa comerciantului, precum și denumirea completă a aparatului) și a certificatului de garanție corespunzător, pe care trebuie să fie menționate tipul aparatului și numărul de serie (vizibil pe cutie și pe partea din spate sau pe partea inferioară a aparatului)! Fără prezentarea certificatului de garanție, se aplică numai garanția legală! Menționăm în mod expres că drepturile legale de garanție nu sunt afectate de această garanție și rămân în vigoare fără restricții.

Schuss Home Electronic GmbH și agenții săi sunt responsabili pentru despăgubiri numai în caz de neglijență gravă sau intenție. În orice caz, este exclusă răspunderea pentru pierderi de profit, economii așteptate, dar neîndeplinite, daune indirecte și daune rezultate din pretențiile terților. Daunele aduse datelor înregistrate sunt întotdeauna excluse din obligația de despăgubire.

Felicitări pentru alegerea dumneavoastră. Vă dorim multă bucurie cu aparatul dumneavoastră BE COOL!

ADRESĂ

Schuss Home Electronic GmbH
1140 Viena, Scheringgasse 3
Tel.: +43 (0)1/ 970 21

Denumirea tipului.....

Număr de serie:.....

În cazul unei reclamații în garanție, acest certificat de garanție trebuie prezentat împreună cu aparatul la service-ul autorizat sau la distribuitorul de la care ați achiziționat aparatul!

BE COOL

NAVODILA ZA UPORABO

Klimatska Naprava Mini-Split BC5CSKL26

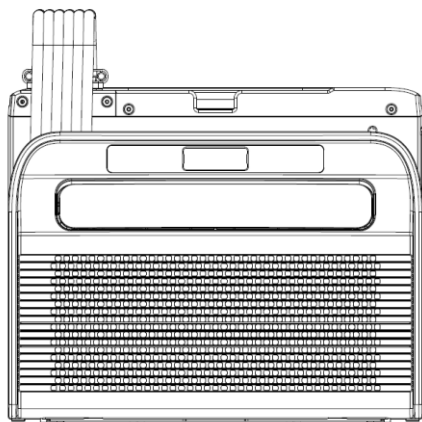

ČESTITAMO!

HVALA, DA STE SE ODLOČILI ZA IZDELEK BE COOL.



Aktualna navodila za uporabo in drugi jeziki

Najnovejša navodila za uporabo v različnih jezikih lahko prenesete prek povezave www.becool.at/ ali s skeniranjem prikazanega QR-koda. Sledite navodilom na spletni strani.



PREDEN ZAČNETE Z MONTAŽO, NAMESTITVIJO, UPORABO ALI VZDRŽEVANJEM, POZORNO PREBERITE NAVODILA ZA UPORABO. ZUPRAVITE SEBI IN DRUGIM, TAKO DA UPOSTEVAJTE VARNOSTNE NAVODILA. NEUPOŠTEVANJE NAVODIL LAHKO PRIPELJE DO POŠKODB OSEB IN/ALI PREMOŽENJA IN/ALI IZGUBE GARANCIJSKIH PRAVIC!

Pozor: Klimatske naprave je treba vedno shranjevati in prevažati v pokončnem položaju, da se prepreči poškodovanje kompresorja. Če je bila naprava med prevozom postavljena v drug položaj, priporočamo, da jo po namestitvi pustite stati vsaj 24 ur, preden jo začnete uporabljati. S tem se zagotovi, da se hladilno sredstvo v sistemu stabilizira in da je zagotovljen nemoten delovanje.

BE COOL

POMEMBNE INFORMACIJE O VARNOSTI, LOKACIJI IN ELEKTRIČNEM PRIKLJUČKU.



1. Namestitev in delovanje

- Napravo vedno postavite na trdno, ravno površino. Med delovanjem klimatska naprava ne sme biti nagnjena ali poševna.
- Ta klimatska naprava je namenjena izključno za uporabo v počitniškem prikolici ali avtodomu in se ne sme uporabljati na prostem.
- Napravo vedno hranite v pokončnem položaju, tako med skladiščenjem kot med prevozom, da zaščitite kompresor.
- Naprave ne postavljajte v bližino močnih virov toplote, vnetljivih ali eksplozivnih plinov ter kemikalij.
- Poskrbite, da so vstopni in izstopni odprtini klimatske naprave proste, da se zagotovi optimalna cirkulacija zraka.
- **Klimatske naprave ne uporabljajte v prašnih ali posebej umazanih okoljih**, saj se lahko filtri hitreje zamašijo in zmanjša se njihova učinkovitost.
- **Poskrbite, da naprava ni izpostavljena neposredni sončni svetlobi**, saj to lahko vpliva na njeno delovanje in povzroči pregrevanje.

2. Električni priključek

BE COOL

- Napravo uporabljajte samo v dobro ozemljenih vtičnicah in pred tem preverite ustreznost vtičnice.
- Ne uporabljajte podaljškov ali večvtičnic, saj lahko to povzroči pregrevanje in požar.
- Poskrbite, da se napajalni kabel ne zvije ali upogne. Ne vlecite za kabel, da bi napravo odklopili od napajanja – vedno uporabite vtič.
- **Izogibajte se uporabi naprave pri močno nihajoči napetosti** ali v regijah s pogostimi izpadi električne energije, saj lahko to povzroči poškodbe elektronike.
- **Preprečite, da bi tekočine kapale ali se razlile na napravo.** Če voda prodira v napravo, jo takoj odklopite iz omrežja in se obrnite na pooblaščen servisno službo.

3. Ravnanje in uporaba

- Naprave ne izpostavljajte ekstremnim pogojem, kot so visoka vlažnost zraka ali voda. Izogibajte se uporabi v vlažnih prostorih, kot so kleti ali v bližini bazenov.
- Da bi se izognili električnemu udaru, naprave ali vtiča ne dotikajte z mokrimi rokami.
- Pazite, da v izhod zraka ali prezračevalno rešetko ne pridejo predmeti, kot so prsti ali trdi predmeti, saj lahko to povzroči poškodbe in poškodbe.

4. Varnost otrok in uporabnikov

- Otroci, mlajši od 8 let, in osebe z omejenimi fizičnimi, senzoričnimi ali duševnimi sposobnostmi lahko napravo uporabljajo le pod nadzorom.

BE COOL

- Embalažo hranite izven dosega otrok – nevarnost zadušitve!
- Otrokom ne dovolite, da se igrajo z napravo.

5. Vzdrževanje in čiščenje

- Pred čiščenjem ali vzdrževanjem naprave izključite vtič iz vtičnice.
- Zračni filter očistite vsaj enkrat na teden, da zagotovite optimalno delovanje.
- Napravo shranite na varnem, suhem mestu, nedostopnem za otroke, kadar je ni v uporabi.
- Ne uporabljajte kemičnih čistil ali orodij, ki bi lahko poškodovali napravo.

6. Shranjevanje in prevoz

- Napravo shranjujte v pokončnem položaju na suhem in hladnem mestu, ko je ni v uporabi.
- Pred prevozom izpraznite posodo za kondenzat in napravo po prevozu pustite stati vsaj eno uro, preden jo ponovno vklopite.
- Če naprava dalj časa ne bo v uporabi, pred shranjevanjem **popolnoma izpraznite posodo za kondenzat** in napravo očistite.

7. Ukrepi v sili

- **V primeru nenavadnih zvokov, vonjav ali dima** takoj izklopite napravo, izključite napajalni kabel in klimatske

BE COOL

naprave ne uporabljajte več. Obrnite se na pooblaščen servisni center.





Pomembno opozorilo: V primeru negotovosti ali popravil se obrnite izključno na pooblaščen servisno službo proizvajalca, da se zagotovi garancija in varnost.

SPECIFIČNE INFORMACIJE O HLADILNEM SREDSTVU R290

1. R290 je hladilno sredstvo, ki ustreza okoljskim predpisom ES.
2. Hladilno sredstvo je brez vonja.
3. Napravo je treba postaviti v prostor, v katerem med delovanjem ni virov vžiga (npr. odprti ogenj, delujoče plinske in električne naprave z odprtim virom toplote).
4. Klimatske naprave ne smete preluknjati ali zažgati.
5. Paziti je treba, da se hladilni krog ne prebije.
6. Neventilirani prostori, v katerih je naprava nameščena, deluje ali je shranjena, morajo biti zgrajeni tako, da se morebitne izgube hladilnega sredstva ne kopičijo. S tem se prepreči nevarnost požara ali eksplozije, ki nastane zaradi vžiga hladilnega sredstva zaradi električnih pečic, kuhalnikov ali drugih virov vžiga.
7. Napravo je treba hraniti tako, da ne pride do mehanskih poškodb.
8. Osebe, ki delajo na hladilnem krogu ali izvajajo posege, morajo imeti veljavno potrdilo, izdano s strani pooblaščenega organa, ki potrjuje njihovo strokovno znanje o ravnanju s hladilnimi sredstvi v skladu z oceno, ki jo priznavajo industrijska združenja.
9. Popravila je treba izvajati v skladu z navodili proizvajalca naprave. Popravila in vzdrževalna dela, ki zahtevajo dodatno strokovno osebje, je treba izvajati pod nadzorom strokovnjaka, ki je odgovoren za ravnanje z vnetljivimi hladilnimi sredstvi.

BE COOL

Recikliranje, odstranjevanje, izjava o skladnosti

	<p><u>RECYKLIRANJE</u></p> <p>Embalažni materiali se lahko reciklirajo. Zato priporočamo, da jih odlagate v ločeno zbiranje odpadkov.</p>
 	<p><u>ODSTRANJEVANJE</u></p> <p>Simbol „prečrtana smetnjak“ zahteva ločeno odstranjevanje odpadne električne in elektronske opreme (WEEE). Električna in elektronska oprema lahko vsebuje nevarne in okolju škodljive snovi. Zato je ne odlagajte v nesortirane odpadke, ampak v določeno zbirno mesto za odpadno električno in elektronsko opremo. S tem prispevate k varovanju virov in okolja. Za več informacij se obrnite na svojega prodajalca ali lokalne organe. Direktiva 2012/19/EU</p>
	<p><u>ODSTRANJEVANJE BATERIJ</u></p> <p>V skladu z veljavno zakonodajo o baterijah, akumulatorjih in sorodnih odpadkih simbol prečrtane smetnjake na bateriji pomeni, da je prepovedano odlaganje rabljenih baterij v gospodinskih odpadkih. Baterije in akumulatorji vsebujejo snovi, ki močno onesnažujejo okolje. Uporabnik je dolžan rabljene baterije odložiti v zbirnih centrih v občini ali v ustreznih zabojnikih. Storitve je brezplačna. Na ta način se upoštevajo zakonske zahteve in varuje okolje.</p> <p>Na baterijah najdete naslednje oznake:</p> <p>Li = baterija vsebuje litij</p> <p>Al = baterija vsebuje alkalije</p> <p>Mn = baterija vsebuje mangan</p> <p>CR 2025 (Li); AA (Al, Mn); AAA (Al, Mn)</p>
	<p><u>IZJAVA O SKLADNOSTI</u></p> <p>S tem potrjujemo, da ta izdelek ustreza osnovnim zahtevam, predpisom in direktivam EU. Podrobno izjavo o skladnosti lahko kadar koli pregledate na naslednji povezavi:</p> <p>https://www.schuss-home.at/downloads</p>

Pridržujemo si pravico do napak in tehničnih sprememb.

BE COOL

OPIS NAPRAVE IN OBSEG DOBAVE

OBSEG DOBAVE

V obsegu dobave klimatske naprave BE COOL prejmete:

- 1x notranja enota
- 1x zunanja enota
- 1x odtočni cev
- 2x zunanji nosilec
- 2x notranji nosilec
- 2x blažilec udarcev
- 2x ročni vijaki
- 12x vijaki
- 12x podložke
- Zaščitna prevleka za cev

OPIS

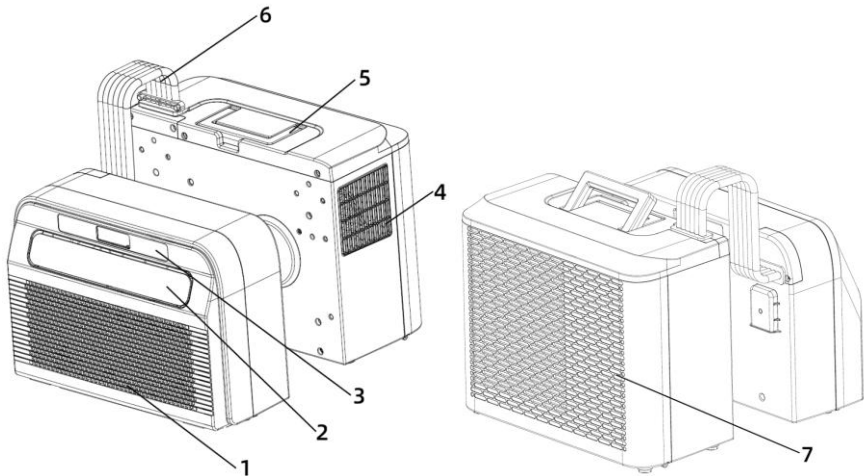

1. Vstop zraka in filter
2. Izpust zraka
3. Nadzorna plošča
4. Izpust zraka

5. Ročaj za prenašanje
6. Cev
7. Vstop zraka

BE COOL

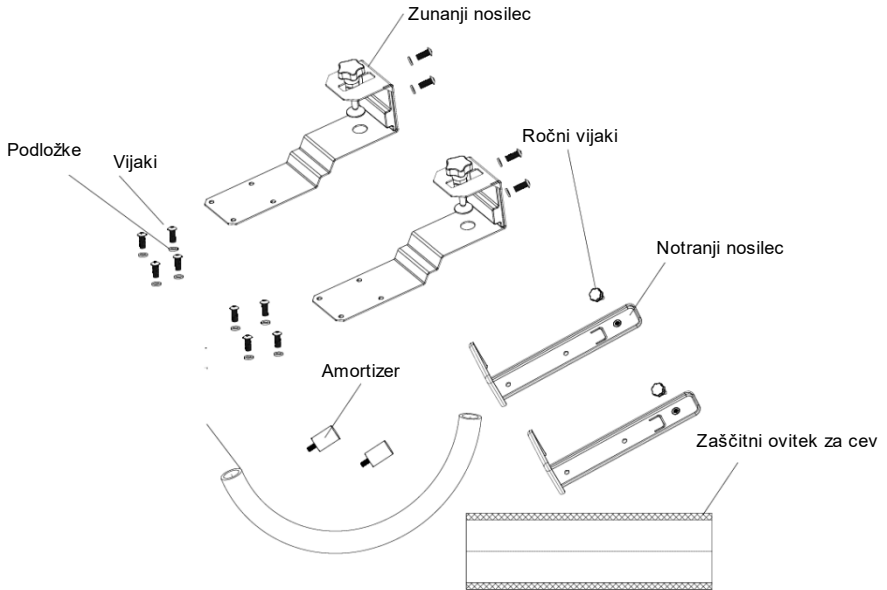

UPRAVLJALNI PANEL

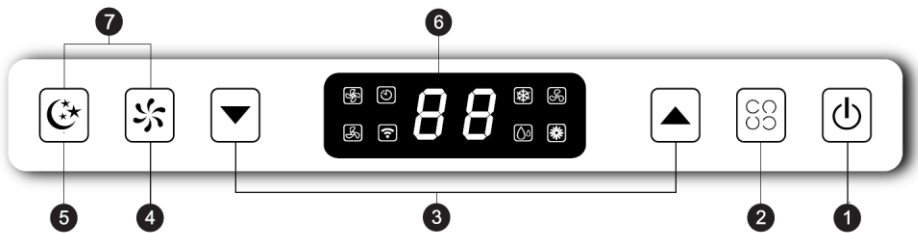

1. Stikalo za vklop/izklop

Pritisnite ta gumb, da vklopite ali izklopite klimatsko napravo.

Ob vklopu je temperatura privzeto nastavljena na 22 °C. Temperaturni senzor zazna trenutno sobno temperaturo. Če sobna temperatura preseže 22 °C, zunanja enota začne zniževati temperaturo. Če pa je sobna temperatura že nižja od 22 °C, zunanja enota ostane neaktivna.

2. Način

Pritisnite to tipko, da preklopite med načini hlajenja, prezračevanja in razvlaževanja.

BE COOL

V stanju pripravljenosti ali vklopljenem načinu lahko s 3-sekundnim pritiskom na to tipko aktivirate ali deaktivirate časovnik.

3. Gumb za povečanje/zmanjšanje

V načinu hlajenja lahko s to tipko nastavite temperaturo v območju od 16 do 30 °C.

V načinu časovnika uporabite tipko za nastavitve časa vklopa in izklopa naprave.

S hkratnim pritiskom tipk za povečanje in zmanjšanje lahko preklapljate med °C in °F.

4. Gumb za hitrost

Pritisnite tipko, da izberete med nizko in visoko hitrostjo vetra.

5. Način spanja

S pritiskom na to tipko vklopite ali izklopite način spanja. Po 20 sekundah se ugasnejo vse lučke in digitalni prikazovalnik, klimatska naprava pa preide v način spanja. Ventilator notranje enote deluje naprej z zmanjšano hitrostjo vetra. S pritiskom na katero koli tipko na upravljalni plošči klimatska naprava ponovno preide v prvotni način delovanja.

6. Digitalni zaslon

Digitalni zaslon klimatske naprave za avtodome prikazuje pomembne informacije, kot so trenutna temperatura in nastavitve časovnika. Omogoča nastavitve temperature v načinu hlajenja na zeleno vrednost, pri čemer je temperaturno območje med 16 °C in 30 °C. Poleg tega lahko zaslon uporabite za preverjanje nastavitve časovnika, kar je praktično za vklop ali izklop naprave ob določenih urah. Med delovanjem se na zaslonu prikažejo tudi simboli za izbrane načine, kot so hlajenje, prezračevanje ali razvlaževanje, tako da lahko uporabniki hitro prepoznajo trenutni način delovanja naprave.

7. Funkcija nagibanja

Hkrati pritisnite gumba za hitrost in spanec, da vrtljivo funkcijo.

BE COOL

NAMESTITEV

POMEMBNO!

Pred prvo uporabo naprave jo pustite stati v pokončnem položaju vsaj 24 ur.

1. Razpakirajte napravo in dodatke ter preverite, ali je cev med notranjo in zunanjo napravo pravilno priključena. Preverite tudi, ali je odtok kondenzata zaprt z gumijastim pokrovom. Na koncu preverite, ali so vsi dodatki prisotni.
2. Dodatno opremo namestite, kot je prikazano na sliki. Z vijaki in podložkami, ki so priloženi, pritrdite zunanji nosilec na nosilni blok in notranji nosilec.
3. Pritrdite blažilce udarcev na zadnji strani zunanje enote, kot je prikazano na sliki.

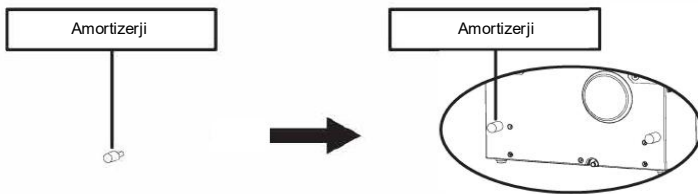

4. Sestavite nosilec v skladu s spodnjo sliko. Notranjo in zunanjo enoto pritrdite na nosilec, da povežete oba dela. V predvidene luknje vstavite vijake in podložke, ki so priloženi v paketu, in jih zategnite, da napravi varno pritrdite na nosilec.

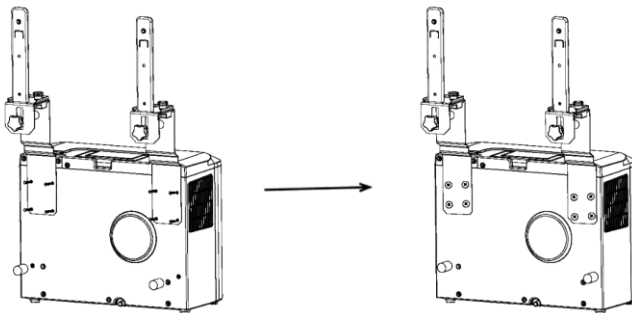

BE COOL

5. Notranjo enoto pritrdite na nosilec in jo trdno privijte z ročnim vijakom. (glej spodnjo sliko).

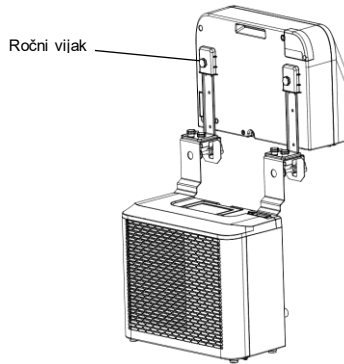

6. Namestite zaščitni ovitek za cev med notranjo in zunanjo enoto.

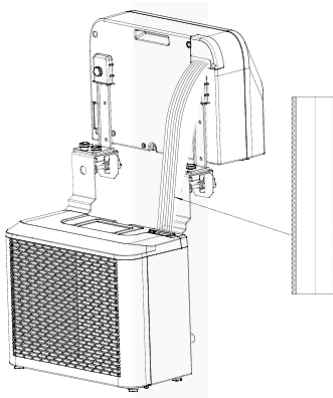

7. Vstavite celotno enoto v okno prikolice in pritrdite nosilec, da se varno pritrdi.

BE COOL

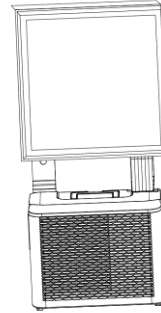
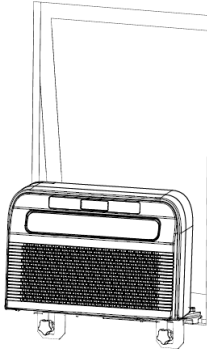

VZDRŽEVANJE IN ČIŠČENJE

1. Preden začnete z vzdrževanjem, se prepričajte, da je naprava odklopljena od električnega omrežja.
2. Za čiščenje naprave ne uporabljajte kemičnih čistil, kot je bencin.
3. Naprave ne čistite neposredno pod tekočo vodo.
4. Če je klimatska naprava poškodovana, se obrnite na prodajalca ali pooblaščen servis.

Čiščenje

Pozor: Pred vsakim čiščenjem ali vzdrževanjem izključite napajalni kabel iz vtičnice.

Čiščenje zračnega filtra

- Redno odstranjujte prah s filtra, da zagotovite optimalno delovanje.
- Filter odstranite, kot je prikazano na spodnji sliki.
- Filter očistite z vodo iz pipe in/ali sesalnikom, da odstranite umazanijo.
- Za čiščenje ne uporabljajte vode, toplejše od 40 °C, in filtra ne izpostavljajte neposredni sončni svetlobi.
- Preden filter ponovno vstavite v klimatsko napravo, se prepričajte, da je popolnoma suh.

BE COOL

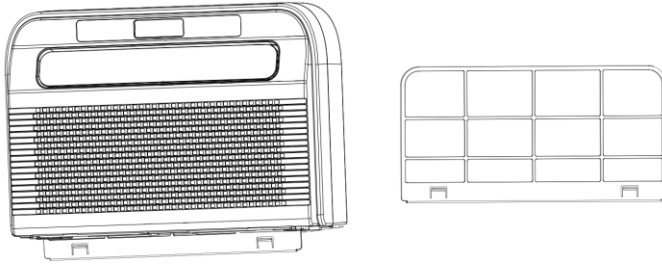

Čiščenje površine naprave

- Najprej površino obrišite z nevtralnimi čistilom in vlažno krpo.
- Nato napravo temeljito osušite s suho krpo.
- Poskrbite, da voda ali čistilo ne pridejo v notranjost naprave.
- Za čiščenje klimatske naprave ne uporabljajte agresivnih čistil ali bencina.

Shranjevanje

Če naprave dalj časa ne boste uporabljali, odstranite pokrove odtočnih odprtin na spodnji strani notranje in zunanje naprave, da se vsa kondenzirana voda izlije na primerno mesto.

- Odstranite napravo z mesta montaže.
- Odstranite gumijasto tesnilo z notranje in zunanje enote in izpustite kondenzatno vodo.
- Pustite ventilator delovati, da se notranjost naprave posuši.
- Izklopite klimatsko napravo in izvlecite vtič iz vtičnice.
- Očistite filter in ga ponovno vstavite.
- Odstranite vse nosilce s klimatske naprave, namestite nosilce notranje naprave na zunanjo napravo, kot je prikazano na sliki spodaj, in napravo postavite ob steno.
- Klimatska naprava naj bo shranjena na hladnem in suhem mestu.
- Priporočljivo je, da napravo shranite v originalni embalaži, da jo zaščitite pred prahom in umazanijo.

BE COOL

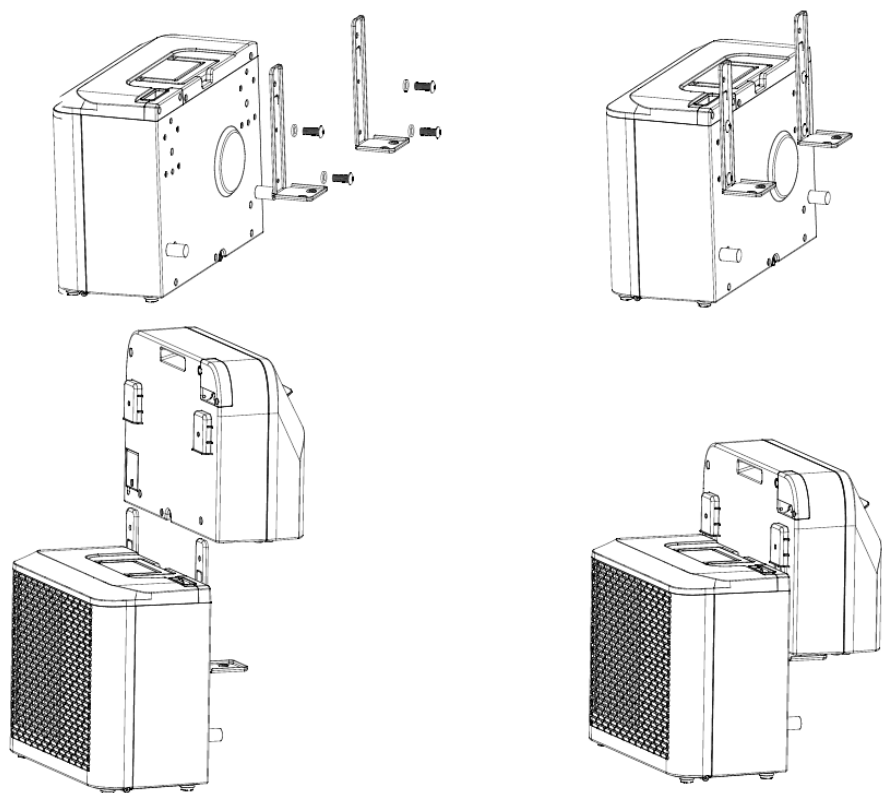

PREGLEDI NA ZAČETKU SEZONE

- Preverite, ali sta napajalni kabel in vtičnica v redu in ali je ozemljitev delujoča.
- Preverite, ali je vtič skrbno nameščen v izpust za kondenzat in ali so filtri vstavljeni.
- Natančno upoštevajte navodila za namestitev in varnostna navodila.

ODSTRANJEVANJE NAPAK

Če naprava ne deluje ali deluje le omejeno:

Preverite, ali se na zaslonu prikaže kod napake, in poiščite rešitev v tabeli kod na spletni strani . Če se kod napake ne prikaže, poiščite možno rešitev v tabeli napak.

BE COOL

Tabela kod		
LF	Rezervoar za vodo je poln	Odstranite gumijasto zamašek in izpraznite vodo.
E	Okvarjen senzor temperature sistema	Zamenjajte senzor temperature sistema. Obrnite se na prodajalca ali naš servis.
E2	Senzor sobne temperature ne deluje	Zamenjajte senzor sobne temperature. Obrnite se na prodajalca ali naš servis.
FE	Motor notranje enote ne deluje	Zamenjajte motor.
E0	Napaka v komunikaciji	Obrnite se na prodajalca ali naš servis.
Ec	Zaščita sistema	Priporočljivo je, da napravo ponovno zaženete po 10 minutah.
Eb	Pomanjkanje fluora	Obrnite se na prodajalca ali naš servis.
E4	Zaščita pred zmrzaljo aktivirana	Preverite, ali je izpust zraka prost, in pustite odprto loputo za zrak.

Tabela napak		
Problem	Vzrok	Rešitev
Naprave ni mogoče vklopiti	Ni napajanja	Vklopite napajanje
	Poškodovana vtičnica	Izklopite napajanje in preglejte vtičnico ali jo dajte popraviti
	Neznan razlog	Obrnite se na prodajalca/servis
Slaba zmogljivost zraka ali nezadostno hlajenje ()	Nastavljena najnižja stopnja ventilatorja	Povečajte stopnjo ventilatorja
	Zamašen zračni filter	Preverite in očistite filter
	Zaslonjen dovod ali odvod zraka notranje enote	Preverite, ali je naprava blokirana, in po potrebi odstranite ovire
	Okoljska temperatura je prenizka ali previsoka	Temperatura okolice naj bo med 18 °C in 40 °C

BE COOL

	Nezadostna napetost omrežja	Obrnite se na električarja ali uporabite drugo električno priključitev
Ni hlajenja, samo kroženje zraka	Naprava deluje v načinu ventilatorja	Izberite način hlajenja (A/C).
	Način hlajenja se je pravkar samodejno izklopil	Počakajte približno 3–5 minut, da se termostat ponovno vklopi
Nenavadni zvoki ali vibracije	Nosilci niso pravilno pritrjeni na vozilo ali so pritrilni vijaki ohlapni	Preverite nosilce in se prepričajte, da so pritrilni vijaki dobro priviti.
Iz notranje enote izteka voda	Gumijasti čep na spodnji strani notranje enote manjka ali ni dovolj trdno vpet v odprtino	Preverite ali zamenjajte gumijasto zaporko
	Naprava visi poševno	Naprava mora biti nameščena vodoravno (največji naklon <3 °C)
Naprava oddaja nenavaden vonj	Gre za resen problem	Takoj izklopite napravo in se obrnite na prodajalca

BE COOL

Navodila za povezavo Smart Home Wi-Fi

POMEMBNO

Upoštevajte, da so podprta samo omrežja 2,4 GHz!

Oddajna moč: maks. 100 mW

Namestitev aplikacije

Prenesite aplikacijo „*Smart life*“ iz trgovine Play Store (Android) ali App Store (iOS). Prek naslednjega QR-koda boste neposredno prišli do prenosa aplikacije:



Scan QR code

Registracija



Če še nimate računa Smart Life, se lahko registrirate ali prijavite z overitvenim kodom, ki ga prejmete prek SMS-sporočila.

Za registracijo:

- Pojdite v področje za registracijo v aplikaciji.
- Sistem samodejno prepozna vašo državo ali regijo. Imate tudi možnost, da ročno izberete kodo države. Vnesite svojo mobilno številko ali e-poštni naslov in tapnite »Naprej«.
- Če izberete možnost mobilna številka, vnesite kodo za preverjanje, ki ste jo prejeli prek SMS-sporočila. Nato določite geslo in tapnite »Potrdi«, da zaključite registracijo.

Ročno dodajanje naprave:

BE COOL

- Ko je klimatska naprava v stanju pripravljenosti, pritisnite in 3 sekunde držite tipko za hitros  na nadzorni plošči, da preklopite v način povezave Wi-Fi. Lučka signala Wi-Fi  začne utripati.
- Odprite aplikacijo Smart Home in v zgornjem desnem kotu tapnite „+“, da dodate novo napravo prek omrežja.
- Preverite, ali utripa kontrolna lučka, tapnite »Potrdi«, da lučka utripa, in sledite navodilom na zaslonu.
- Izberite omrežje Wi-Fi (opomba: omrežje mora biti v pasu 2,4 GHz) in vnesite geslo. Naprava začne postopek povezovanja in se poveže z aplikacijo.
- Po uspešni konfiguraciji naprave se klimatska naprava prikaže na strani pametnega doma. Tapnite nanjo, da pridete do upravljanja naprave.

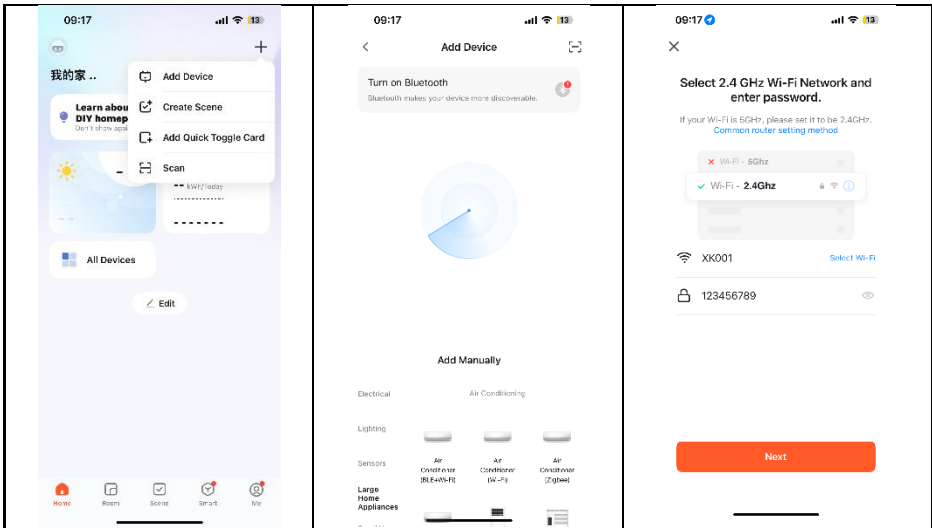

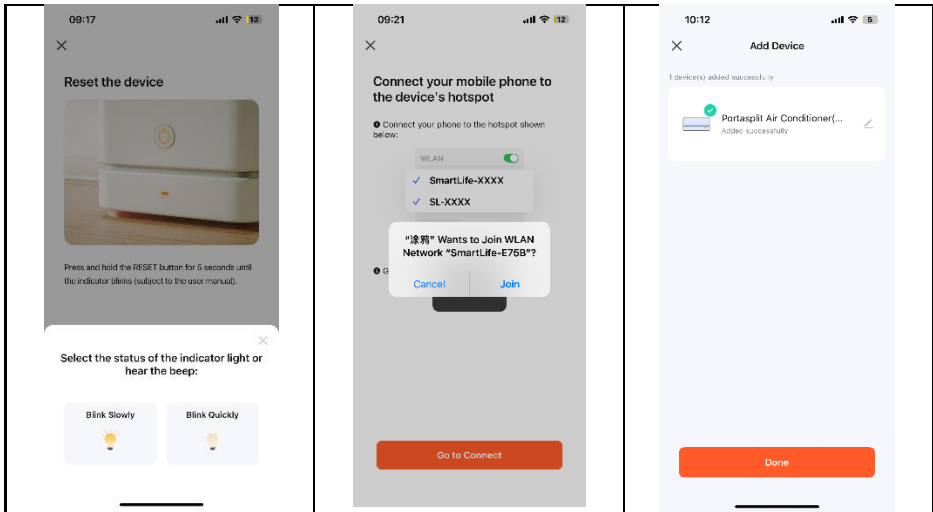

Samodejno dodajanje naprave

- Preden vzpostavite povezavo, se prepričajte, da je naprava v stanju pripravljenosti.
- Pritisnite gumb za hitrost  za 3 sekunde, da preklopite v način povezave Wi-Fi, in signalna lučka Wi-Fi bo začela utripati.
- V telefonu vklopite Bluetooth.
- Odprite aplikacijo in počakajte trenutek, da se naprava samodejno prepozna in prikaže.
- Kliknite gumb »Dodaj«, da vzpostavite povezavo.
- Vnesite WiFi SSID (ime WiFi povezave), vnesite WiFi geslo in kliknite »Naprej«, da nadaljujete z nastavitvijo. (Opomba: omrežje mora biti v pasu 2,4 GHz.)
- Ko se napredek prikaže v vrstici, se prikaže vmesnik za povezovanje naprav in naprava se uspešno poveže.
- Kliknite gumb »Končano«, da se vrnete na vmesnik naprave.

BE COOL

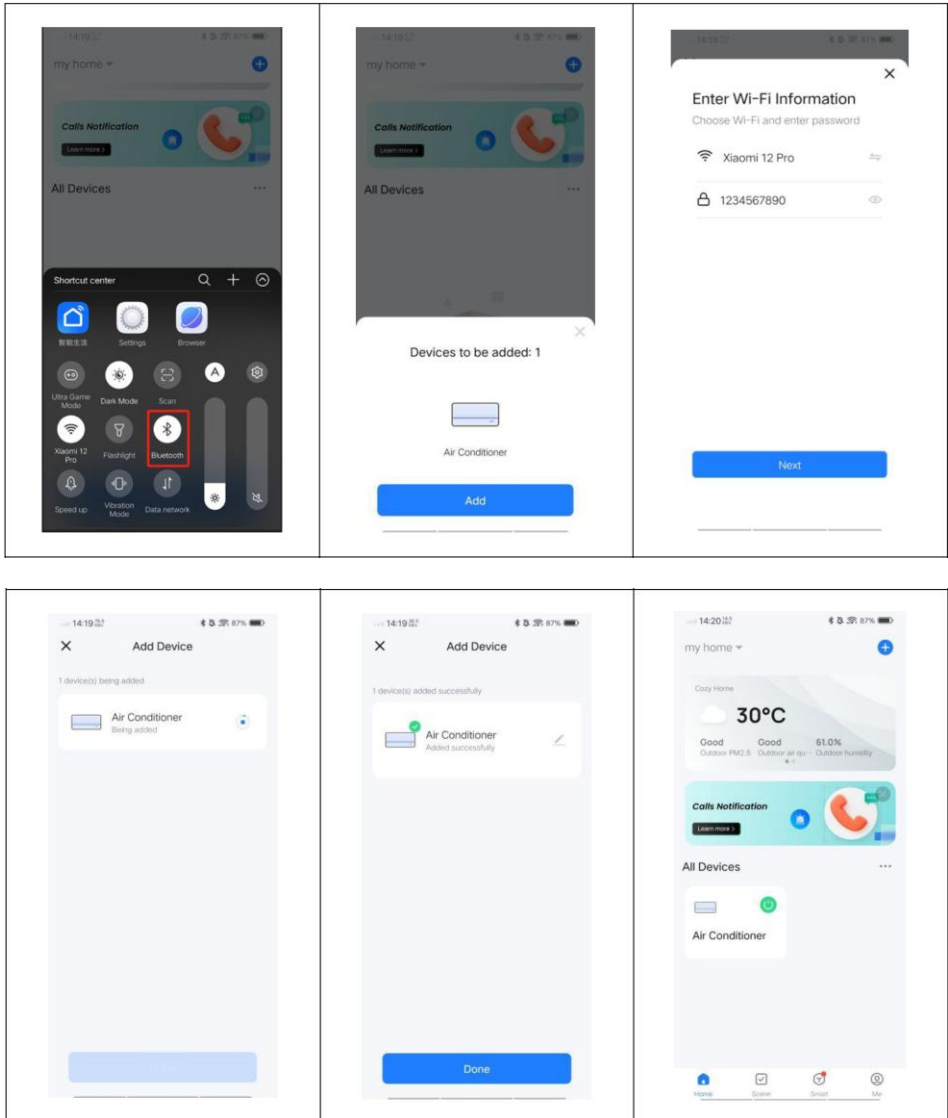

Aplikacija deluje tudi z **Amazon Alexa** in **Google Assistant**.



BE COOL

Tehnični podatki WiFi	
Brezžična tehnologija:	Wifi (WLAN)
Frekvenca brezžičnega delovanja	2412 MHz–2472 MHz
BLE-frekvenca delovanja	2402 MHz–2480 MHz
Tip modulacije	802.11b: DSSS 802.11g: OFDM 802.11n (20 MHz): OFDM
Programska oprema s fiksno frekvenco	SecureCRT.exe
Ojačitev antene	2,5 dBi
Tip antene	PCB
Prenosna moč	:520 dBm

Tehnične informacije	
Številka izdelka	BC5CSKL26
Hladilna zmogljivost	5.000 BTU/h
	1465 vatov
Največja poraba energije	560 vatov
Stopnja razvlaževanja	0,5 l/h
Vhodna napetost	220 – 240 V
Frekvenca	50 Hz
Frekvenca prenosa WIFI:	2,4 GHz
Oddajna moč:	maks. 100 mW
Hladilno sredstvo/polnilo	
	R290, 130 g
Energetska učinkovitost EER	2,6
Razred energetske učinkovitosti	A
Prezračevanje	200 m ³ /h
Hrupnost (zvočna moč)	63 dB(A)
Teža	
	22,5 kg
Dimenzije notranje enote	454 x 298 x 170 mm
Dimenzije zunanje enote	445 x 353 x 205 mm
Kontaktni naslov proizvajalca za dodatne informacije	Schuss Home Electronic GmbH Scheringgasse 3, A-1140 Dunaj Tel: +43 (1) 97 0 21 – 0 Servisna linija: +43 (1) 97 0 21–502 www.becool.at FB-št.: 236974 t / FB-sodišče: Dunaj

BE COOL

Zahteva za informacije o enocevni in dvocevni klimatski napravah			P
Podatki za identifikacijo modela/modelov, na katere se nanašajo informacije:			
Opis	Simbol	Vrednost	Enota
Nazivna hladilna zmogljivost	P_{rated} za hlajenje	1,472	kW
Nazivna moč za ogrevanje	P_{rated} za ogrevanje	-	KW
Nazivna poraba moči za hlajenje	P_{EER}	0,546	kW
Nazivna poraba energije za ogrevanje	P_{COP}	-	kW
Nazivni koeficient energetske učinkovitosti	EER_d	2,696	-
Nazivni koeficient zmogljivosti	COP_d	-	-
Podatki za identifikacijo modela/modelov, na katere se nanašajo podatki:			
Opis	Simbol	Vrednost	Enota
Poraba energije v načinu izklopa termostata	P_{TO}	-	W
Poraba energije v načinu stanja pripravljenosti P	P_{SB}	2,0	W
Poraba energije naprav z enim ali dvema kanaloma (ločeno navesti za hlajenje in ogrevanje)	Q_{SD}	SD: 0,546 (hlajenje)	kWh/h
Zvočni izkoristek	L_{WA}	63	dB(A)
Potencial za učinek tople grede	GWP	3	kgCO ₂ eq.
Kontaktne podatke za dodatne informacije	Schuss Home Electronic GmbH Scheringgasse 3 1140 Dunaj, Avstrija Tel.: +43 (1) 97 0 21 – 0 www.becool.at		

BE COOL

GARANCIJA

S tem kakovostnim izdelkom BE COOL ste se odločili za inovativnost, trajnost in zanesljivost.

Za to napravo BE COOL zagotavljamo 2-letno garancijo od datuma nakupa, veljavno v Avstriji!

Če bi v tem obdobju kljub vsemu potrebovali servisiranje naprave, vam zagotavljamo brezplačno popravilo (nadomestni deli in delovni čas) ali (po presoji podjetja Schuss) zamenjavo izdelka. Če popravilo ali zamenjava iz ekonomskih razlogov nista mogoča, si pridržujemo pravico do izdaje dobropisa v višini trenutne vrednosti.

V primeru klimatskih naprav se v vsakem primeru najprej obrnite na telefonsko številko za pomoč strankam (glej nalepko na napravi ali naslovnico navodil za uporabo), v primeru ventilatorjev pa na vašega prodajalca ali neposredno na nas. Opozarjamo, da popravila, ki niso bila opravljena v pooblaščenih servisnih delavnicah v Avstriji, takoj razveljavijo veljavnost te garancije.

Ta garancija ne zajema:

- popravila ali zamenjava delov zaradi običajne obrabe
- poškodbe zaradi neupoštevanja navodil za uporabo
- naprave, ki se – tudi le delno – uporabljajo v komercialne namene
- naprave, ki so bile mehansko poškodovane zaradi zunanjih vplivov (padec, udarec, zlom, nepravilna uporaba itd.), ter znaki obrabe estetskega značaja.
- Naprave, ki so bile nepravilno ravnanje
- Naprave, ki niso bile odprte v naši pooblaščenih servisnih delavnicah.
- Poškodbe, ki so nastale zaradi nepravilno zaprtih ventilov za odvod kondenzata iz klimatskih naprav ali nepravilno nameščenih posod za vodo.
- Neizpolnjena pričakovanja potrošnikov.
- Poškodbe, ki so posledica višje sile, vode, udara strele, prenapetosti.
- Naprave, pri katerih je bila oznaka tipa in/ali serijska številka na napravi spremenjena, izbrisana, nečitljiva ali odstranjena.
- Storitve zunaj naših pooblaščenih servisnih delavnic, stroški prevoza do pooblaščenih servisnih delavnic ali do nas in nazaj ter s tem povezana tveganja.

Izrecno opozarjamo, da se v garancijskem roku v primeru napak pri uporabi ali če ni bila ugotovljena nobena napaka zaračuna pavšalni znesek v višini 60 € (indeksirano na podlagi VPI 2015, junij 2020).

Z izvedbo garancijske storitve (popravilo ali zamenjava naprave) se absolutno garancijsko obdobje 2 let od datuma nakupa ne podaljša.

2-letna garancija velja le ob predložitvi dokazila o nakupu (ki mora vsebovati ime in naslov prodajalca ter popolno ime naprave) in ustreznega garancijskega certifikata, na katerem morata biti navedena vrsta naprave in serijska številka (vidna na kartonu in na zadnji ali spodnji strani naprave)! Brez predložitve garancijskega certifikata velja le zakonska garancija! Izrecno opozarjamo, da ta garancija ne vpliva na zakonske garancijske pravice, ki ostajajo nespremenjene.

Odškodninska odgovornost družbe Schuss Home Electronic GmbH in njenih izpolnjevalcev obstaja le v primeru hude malomarnosti ali namernega ravnanja. V vsakem primeru je izključena odgovornost za izgubljeni dobiček, pričakovane, vendar ne uresničene prihranke, posledične škode in škode iz zahtevkov tretjih oseb. Škode na ali za posnetih podatkih so vedno izključene iz odškodninske odgovornosti.

Čestitamo za vašo izbiro. Želimo vam veliko užitek v vaši napravi BE COOL!

NASLOV

Schuss Home Electronic GmbH
1140 Dunaj, Scheringgasse 3
Tel.: +43 (0)1/ 970 21

Oznaka tipa:.....

Serijska številka:.....

V primeru uveljavljanja garancije je treba ta garancijski list skupaj z napravo predložiti pooblaščenemu servisnemu servisu ali trgovcu, pri katerem ste napravo kupili!

BE COOL

KORISNIČKI PRIRUČNIK

Mini-Split Klima Uređaj BC5CSKL26

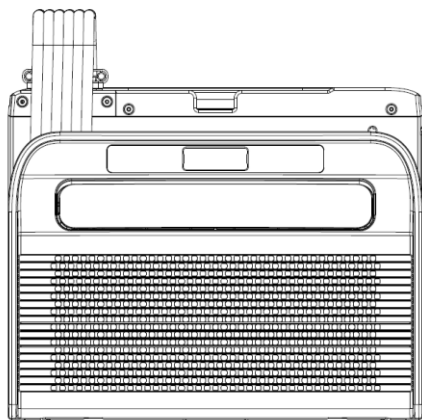

ČESTITAMO!

HVALA VAM ŠTO STE ODABRALI PROIZVOD TVRTKE BE COOL .



Trenutni korisnički priručnici i drugi jezici

Preuzmite najnovije korisničke priručnike na raznim jezicima putem poveznice www.becool.at/ ili skenirajte prikazani QR kod. Slijedite upute na web stranici.



Prije početka montaže, instalacije, rada ili održavanja pažljivo pročitajte upute za uporabu. Zaštitite sebe i druge slijedeći sigurnosne upute. Nepoštivanje uputa može uzrokovati tjelesne ozljede i/ili materijalnu štetu i/ili poništavanje jamstva!

Opasnost: Klima uređaje uvijek treba skladištiti i transportirati uspravno kako bi se spriječilo oštećenje kompresora. Ako je uređaj premješten na drugo mjesto tijekom transporta, preporučujemo **da ga ostavite da odstoji najmanje 24 sata nakon instalacije** prije puštanja u rad. To osigurava stabilizaciju rashladnog sredstva u sustavu i jamči nesmetan rad.

**VAŽNE INFORMACIJE O
SIGURNOSTI, LOKACIJI I
ELEKTRIČNOM
PRIKLJUČKU.**



BE COOL

1. Postavljanje i rad

- Uređaj uvijek postavite na čvrstu, ravnu površinu. Klima uređaj ne smije biti nagnut ili kos tijekom rada.
- Ovaj klima uređaj namijenjen je isključivo za korištenje u kamperu ili kamperu i ne smije se koristiti na otvorenom.
- Uređaj uvijek držite u uspravnom položaju, i tijekom skladištenja i tijekom transporta, kako biste zaštitili kompresor.
- Izbjegavajte postavljanje uređaja u blizinu jakih izvora topline, zapaljivih ili eksplozivnih plinova i kemikalija.
- Provjerite da su usisni i izlazni otvori klima uređaja slobodni kako biste osigurali optimalnu cirkulaciju zraka.
- **Ne koristite klima uređaj u prašnjavim ili posebno prljavim okruženjima** , jer to može brže začepiti filtere i smanjiti učinkovitost.
- **Pazite da uređaj nije izložen izravnoj sunčevoj svjetlosti**, jer to može smanjiti performanse i dovesti do pregrijavanja.

2. Električni priključak

- Uređaj koristite samo u propisno uzemljenim utičnicama i prethodno provjerite prikladnost utičnice.
- Ne koristite produžne kablove ili višestruke utičnice, jer to može dovesti do pregrijavanja i požara.

BE COOL

- Pazite da kabel za napajanje nije uvrnut ili presavijen. Nemojte povlačiti kabel kako biste isključili uređaj iz napajanja – uvijek koristite utikač.
- **Izbjegavajte korištenje uređaja u područjima s jakim fluktuacijama napona** ili u regijama s čestim nestancima struje, jer to može oštetiti elektroniku.
- **Izbjegavajte kapanje ili prolivanje tekućine po uređaju.** Ako voda uđe u uređaj, odmah ga isključite iz napajanja i obratite se ovlaštenom servisnom centru.

3. Rukovanje i rukovanje

- Ne izlažite uređaj ekstremnim uvjetima poput visoke vlažnosti ili vode. Izbjegavajte korištenje u vlažnim prostorijama poput podruma ili u blizini bazena.
- Kako biste izbjegli strujni udar, ne dodirujte uređaj ili utikač mokrim rukama.
- Pazite da u otvor za zrak ili ventilacijsku rešetku ne uđu predmeti, poput prstiju ili tvrdih predmeta, jer to može uzrokovati oštećenja i ozljede.

4. Sigurnost djece i korisnika

- Djeca mlađa od 8 godina i osobe s ograničenim fizičkim, senzornim ili mentalnim sposobnostima smiju koristiti uređaj samo pod nadzorom.
- Ambalažni materijal držite izvan dohvata djece – opasnost od gušenja!
- Ne dopustite djeci da se igraju s uređajem.

BE COOL

5. Održavanje i čišćenje

- Isključite uređaj iz struje prije čišćenja ili servisiranja.
- Čistite zračni filter barem jednom tjedno kako biste osigurali optimalne performanse.
- Uređaj čuvajte na sigurnom, suhom mjestu, izvan dohvata djece kada se ne koristi.
- Ne koristite kemijska sredstva za čišćenje ili alate koji bi mogli oštetiti uređaj.

6. Skladištenje i transport

- Uređaj čuvajte u uspravnom položaju i na suhom i hladnom mjestu kada se ne koristi.
- Za transport ispraznite posudu za kondenzat i ostavite uređaj da odstoji najmanje jedan sat nakon transporta prije ponovnog uključivanja.
- Ako se uređaj neće koristiti dulje vrijeme, **potpuno ispraznite spremnik kondenzata** i očistite uređaj prije skladištenja.

7. Hitne mjere

- **Ako primijetite neobične zvukove, mirise ili dim,** odmah isključite uređaj, iskopčajte ga iz struje i nemojte ga više koristiti. Obratite se ovlaštenom servisnom centru.





Važna napomena: U slučaju bilo kakvih nejasnoća ili popravaka, obratite se isključivo servisnom centru ovlaštenom od strane proizvođača kako biste osigurali jamstvo i sigurnost.

POSEBNE INFORMACIJE O RASHLADNOM SREDSTVU R290

1. R290 je rashladno sredstvo koje je u skladu s propisima EZ-a o zaštiti okoliša.
2. Rashladno sredstvo je bez mirisa.
3. Uređaj mora biti postavljen u prostoriji u kojoj nema izvora paljenja (npr. otvorenog plamena, plinskih i električnih uređaja s otvorenim izvorom topline).
4. Klima uređaj ne smijete ni probušiti ni spaliti.
5. Mora se paziti da se rashladni krug ne probuši.
6. Neprozračene prostorije u kojima se uređaj postavlja, koristi ili skladišti moraju biti izgrađene na način da se ne akumuliraju gubici rashladnog sredstva. To sprječava opasnost od požara ili eksplozije uzrokovane paljenjem rashladnog sredstva električnim pećnicama, štednjacima ili drugim izvorima paljenja.
7. Uređaj mora biti uskladišten na način da ne može doći do mehaničkih oštećenja.
8. Osobe koje rade na rashladnom krugu ili obavljaju intervencije u njemu moraju posjedovati važeći certifikat izdan od strane ovlaštenog tijela, koji potvrđuje njihovu stručnost u rukovanju rashladnim sredstvima putem specifikacije procjene koju priznaju industrijska udruženja.
9. Popravci se moraju provoditi prema uputama proizvođača. Popravci i održavanje koji zahtijevaju uključivanje dodatnog kvalificiranog osoblja moraju se obavljati pod nadzorom stručnjaka odgovornog za rukovanje zapaljivim rashladnim sredstvima.

BE COOL

Recikliranje, odlaganje, izjava o sukladnosti

	<p><u>RECIKLIRANJE</u></p> <p>Ambalažni materijali mogu se reciklirati. Stoga se preporučuje njihovo odlaganje u sortirani otpad.</p>
	<p><u>ODLAGANJE</u></p> <p>Simbol prekrižene kante za otpad na kotačima zahtijeva odvojeno zbrinjavanje otpadne električne i elektroničke opreme (EE otpad). Električna i elektronička oprema može sadržavati opasne i ekološki štetne tvari. Stoga je nemojte odlagati s nerazvrstanim kućnim otpadom, već je odnesite na za to određeno mjesto za sakupljanje otpadne električne i elektroničke opreme. Time doprinosite zaštiti resursa i okoliša. Za dodatne informacije obratite se prodavaču ili lokalnim vlastima. Direktiva 2012/19/EU</p>
	<p><u>ODLAGANJE BATERIJA</u></p> <p>Prema važećem zakonodavstvu o baterijama, akumulatorima i srodnom otpadu, simbol prekrižene kante za smeće na bateriji označava da je zabranjeno odlagati rabljene baterije u kućni otpad. Baterije i akumulatori sadrže vrlo zagađujuće tvari. Korisnici su dužni odložiti rabljene baterije na komunalnim sabirnim mjestima ili u za to predviđene spremnike. Ova usluga je besplatna. Time se ispunjavaju zakonski zahtjevi i štiti okoliš.</p> <p>Ovi simboli se mogu naći na baterijama:</p> <p>Li = Baterija sadrži litij</p> <p>Al = Baterija sadrži alkalne</p> <p>Mn = Baterija sadrži mangan</p> <p>CR 2025 (Li); AA (Al, Mn); AAA (Al, Mn)</p>
	<p><u>IZJAVA O SUKLADNOSTI</u></p> <p>Ovime potvrđujemo da je ovaj proizvod u skladu s bitnim zahtjevima, propisima i direktivama EU. Cijelu izjavu o sukladnosti možete u bilo kojem trenutku pogledati putem sljedeće poveznice:</p> <p>https://www.schuss-home.at/downloads</p>

Greške i tehničke promjene su izuzete.

BE COOL

OPIS UREĐAJA I OPSEG ISPORUKE

OPSEG ISPORUKE

Klima uređaj BE COOL dolazi sa sljedećim:

- 1x unutarnja jedinica
- 1x vanjska jedinica
- 1x odvodno crijevo
- 2 x Vanjski nosač
- 2 x Unutarnji nosač
- 2x amortizeri
- 2 x ručna vijka
- 12 vijaka
- 12 podložnih pločica
- Zaštitni poklopac crijeva

OPIS

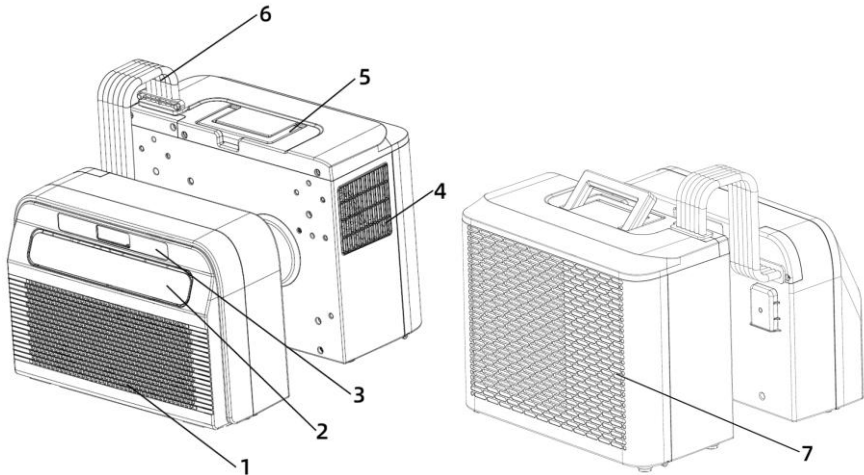

1. Usis zraka i filter
2. Ispušni otvor
3. Upravljačka ploča
4. Izlaz zraka

5. Ručka za nošenje
6. Crijevo
7. Usis zraka

BE COOL

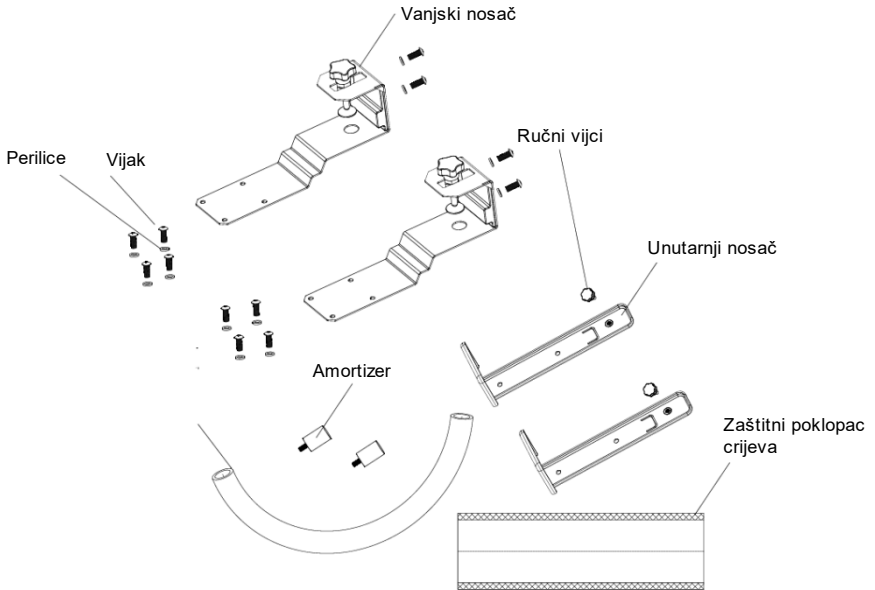

UPRAVLJAČKA PLOČA

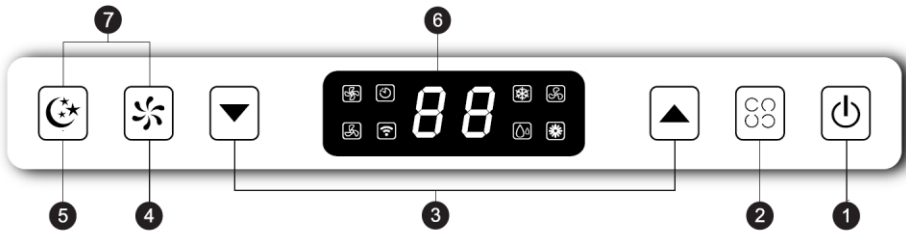

1. Prekidač za uključivanje/isključivanje

Pritisnite ovu tipku za uključivanje ili isključivanje klima uređaja. Temperatura je prema zadanim postavkama postavljena na 22 °C kada se jedinica uključi. Temperaturni senzor detektira trenutnu temperaturu prostorije. Ako temperatura prostorije prijeđe 22 °C, vanjska jedinica počinje snižavati temperaturu. Međutim, ako je temperatura prostorije već ispod 22 °C, vanjska jedinica ostaje neaktivna.

2. način rada

Pritisnite ovu tipku za prebacivanje između načina hlađenja, ventilacije i odvlaživanja.

BE COOL

U stanju pripravnosti ili uključenosti, možete aktivirati ili deaktivirati timer pritiskom na ovu tipku 3 sekunde.

3. Tipka gore/dolje

U načinu hlađenja, ovom tipkom možete postaviti temperaturu; raspon je između 16 i 30 °C.

U načinu rada timera, pomoću gumba postavljate vrijeme uključivanja i isključivanja uređaja.

Istovremenim pritiskom tipki gore i dolje prebacuje se između °C i °F.

4. Gumb za brzinu

Pritisnite gumb za odabir između niske i visoke brzine vjetra.

5. Način spavanja

Pritisnite ovu tipku za uključivanje ili isključivanje načina rada za spavanje.

Nakon 20 sekundi, sva svjetla i digitalni zaslon će se ugasiti, a klima uređaj će ući u način rada za spavanje. Ventilator unutarnje jedinice nastavit će raditi smanjenom brzinom. Pritisnite bilo koju tipku na upravljačkoj ploči i klima uređaj će se vratiti u normalan način rada.

6. Digitalni zaslon

Digitalni zaslon klima uređaja za kamp-kućicu prikazuje važne informacije poput trenutne temperature i postavki timera. Omogućuje vam postavljanje temperature u načinu hlađenja na željenu vrijednost, s rasponom temperature između 16°C i 30°C. Zaslon se također može koristiti za provjeru postavki timera, što je korisno za uključivanje ili isključivanje uređaja u određeno vrijeme. Tijekom rada prikazuju se i ikone za odabrane načine rada, poput hlađenja, ventilacije ili odvlaživanja, što korisnicima omogućuje brzo prepoznavanje trenutnog načina rada uređaja.

7. Funkcija okretanja

Istovremeno pritisnite tipke za brzinu i način rada za spavanje kako biste...
Za aktiviranje ili deaktiviranje funkcije okretanja.

BE COOL

MONTAŽA

VAŽNO!

Ostavite uređaj da stoji uspravno najmanje 24 sata prije prve upotrebe.

1. Raspakirajte jedinicu i pribor te provjerite je li crijevo između unutarnje i vanjske jedinice pravilno spojeno. Također, provjerite je li odvod kondenzata zatvoren gumenim poklopcem. Na kraju provjerite je li sav pribor prisutan.
2. Montirajte pribor kao što je prikazano na slici. Pričvrstite vanjski nosač na potporni blok i unutarnji nosač zatezanjem vijaka i podloški koji su uključeni u pakiranje.
3. Pričvrstite amortizere na stražnju stranu vanjske jedinice kao što je prikazano na slici.

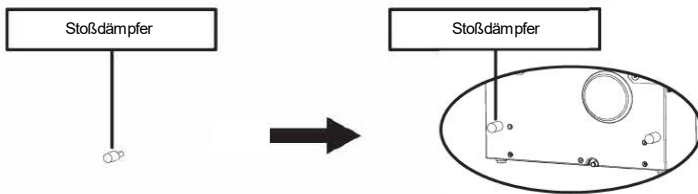

4. Sastavite nosač prema donjem dijagramu. Pričvrstite unutarnju i vanjsku jedinicu na nosač kako biste ih spojili. Zategnite priložene vijke i podloške u za to predviđene rupe kako biste sigurno pričvrstili jedinice na nosač.

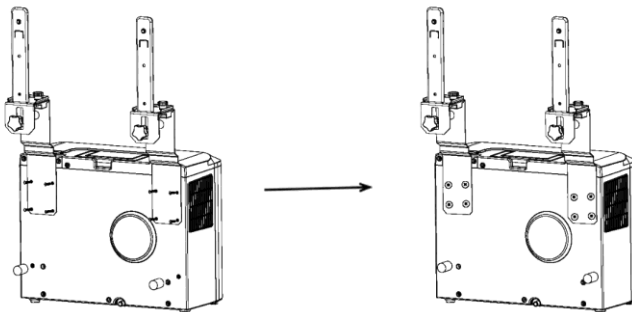

5. Pričvrstite unutarnju jedinicu na nosač i čvrsto je pritegnite vijkom s palcem (vidi ilustraciju dolje).

BE COOL

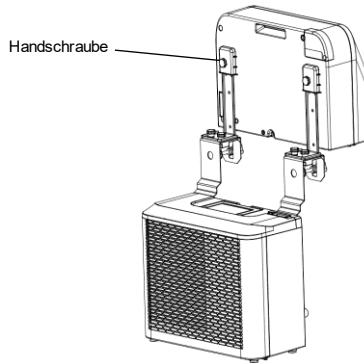

6. Pričvrstite zaštitnu čahuru crijeva preko crijeva između unutarnjeg i vanjskog dijela.

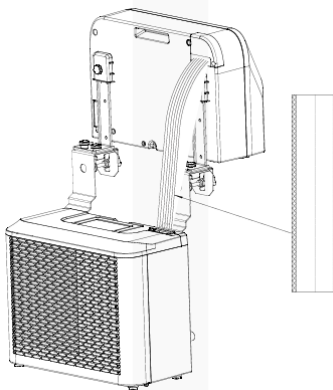

7. Umetnite cijelu jedinicu u prozor kamp-kućice i pričvrstite je nosačem.

BE COOL

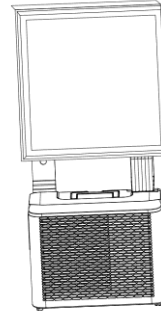
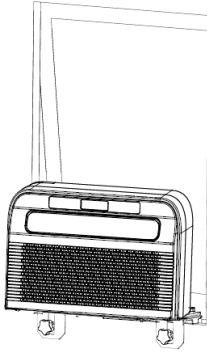

ODRŽAVANJE I ČIŠĆENJE

1. Prije bilo kakvih radova na održavanju provjerite je li uređaj isključen iz napajanja.
2. Ne koristite kemijska sredstva za čišćenje poput benzina za čišćenje uređaja.
3. Ne čistite uređaj izravno pod mlazom vode.
4. Ako je klima uređaj oštećen, obratite se prodavaču ili specijaliziranoj servisnoj radionici.

čišćenje

Oprez: Prije bilo kakvog čišćenja ili održavanja isključite kabel za napajanje iz zidne utičnice.

Čišćenje zračnog filtera

- Redovito uklanjajte prašinu iz filtera kako biste osigurali optimalno funkcioniranje.
- Uklonite filter kao što je prikazano na slici ispod.
- Očistite filter vodom iz slavine i/ili usisavačem kako biste uklonili prljavštinu.
- Ne koristite vodu iznad 40°C za čišćenje i ne izlažite filter izravnoj sunčevoj svjetlosti.
- Prije vraćanja filtera u klima uređaj, provjerite je li potpuno suh.

BE COOL

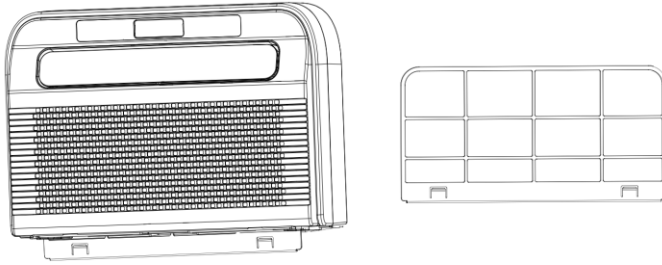

Čišćenje površine uređaja

- Prvo obrišite površinu neutralnim sredstvom za čišćenje i vlažnom krpom.
- Zatim uređaj temeljito osušite suhom krpom.
- Pazite da u uređaj ne uđu voda ni sredstva za čišćenje.
- Ne koristite jaka sredstva za čišćenje ili benzin za čišćenje klima uređaja.

Skladištenje

Ako se uređaj neće koristiti dulje vrijeme, uklonite poklopce otvora za odvod kondenzata na donjoj strani unutarnje i vanjske jedinice kako biste sav kondenzat ispraznili na prikladno mjesto.

- Uklonite uređaj s mjesta instalacije.
- Uklonite gumenu brtvu s unutarnje i vanjske jedinice i ispustite kondenzat.
- Uključite ventilator kako biste osušili unutrašnjost uređaja.
- Isključite klima uređaj i iskopčajte ga iz struje.
- Očistite filter i vratite ga na mjesto.
- Uklonite sve nosače s klima uređaja, pričvrstite nosače unutarnje jedinice na vanjsku jedinicu kao što je prikazano na donjoj ilustraciji, a zatim postavite jedinicu uza zid.
- Klima uređaj čuvajte na hladnom i suhom mjestu.
- Preporučuje se čuvanje uređaja u originalnom pakiranju kako bi se zaštitio od prašine i prljavštine.

BE COOL

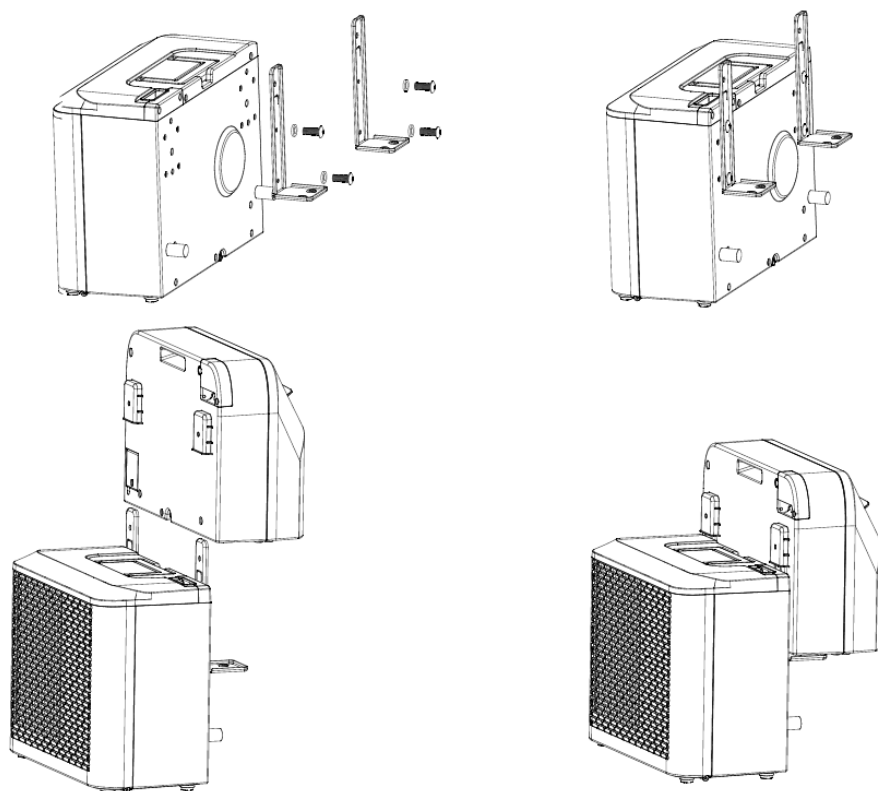

PROVJERE ZA POČETAK SEZONE

- Provjerite jesu li kabel za napajanje i utičnica u ispravnom stanju te je li uzemljenje ispravno.
- Provjerite je li čep pažljivo umetnut u odvod kondenzata i jesu li filteri na svom mjestu.
- Pažljivo slijedite upute za instalaciju i sigurnosne upute.

RJEŠAVANJE PROBLEMA

Ako uređaj ne radi ili radi samo djelomično:

Provjerite pojavljuje li se na zaslonu kod pogreške i pogledajte tablicu kodova kako biste pronašli rješenje. Ako se kod pogreške ne prikazuje, pogledajte tablicu pogrešaka kako biste pronašli moguće rješenje.

BE COOL

Tablica kodova		
LF	Spremnik za vodu pun	Uklonite gumeni čep i pustite da voda iscure.
E1	Neispravan senzor temperature sustava	Zamijenite osjetnik temperature sustava. Obratite se prodavaču ili našem servisnom odjelu.
E2	Neispravan senzor sobne temperature	Zamijenite osjetnik sobne temperature. Obratite se prodavaču ili našem servisnom odjelu.
FE	Motor unutarne jedinice nije u redu	Zamijenite motor.
E0	Komunikacijska pogreška	Molimo kontaktirajte prodavača ili naš servisni odjel.
Ec	Zaštita sustava	Preporučuje se ponovno pokretanje uređaja nakon 10 minuta.
Eb	Nedostatak fluorida	Molimo kontaktirajte prodavača ili naš servisni odjel.
E4	Aktiviran antifriz	Provjerite je li otvor za zrak čist i držite usmjerivač zraka otvorenim.

Tablica pogrešaka		
problem	Uzrokovano	Otopina
Uređaj se ne može uključiti.	Nema struje	Aktivirajte napajanje
	Oštećena električna utičnica	Isključite napajanje i provjerite ili popravite utičnicu.
	Nepoznat razlog	Kontaktirajte prodavača/servis
Nizak protok zraka ili nedovoljno hlađenje	Postavljena najniža brzina ventilatora	Povećaj brzinu ventilatora
	Zračni filter je prljav.	Provjerite i očistite filter

BE COOL

	Dovod ili odvod zraka unutarnje jedinice je blokiran.	Provjerite je li uređaj blokiran i po potrebi uklonite sve prepreke.
	Temperatura okoline preniska ili previsoka	Temperatura okoline treba biti između 18 °C i 40 °C.
	Nedovoljan mrežni napon	Obratite se električaru ili upotrijebite drugu električnu utičnicu
Nema efekta hlađenja, samo cirkulacija zraka.	Uređaj radi u načinu rada ventilatora	Odaberite način hlađenja (A/C)
	Način hlađenja se upravo automatski isključio.	Pričekajte otprilike 3-5 minuta dok se termostat ponovno ne pokrene.
Neobični zvukovi ili vibracije	Nosači nisu pravilno pričvršćeni na vozilo ili su vijci za montažu labavi	Provjerite nosače i uvjerite se da su vijci za pričvršćivanje čvrsto zategnuti.
Curenje vode iz unutarnje jedinice	Gumeni čep na donjoj strani unutarnje jedinice nedostaje ili nije dovoljno čvrsto pričvršćen u otvoru.	Provjerite ili zamijenite gumene čepove
	Uređaj visi pod kutom.	Uređaj mora biti montiran vodoravno (maksimalni kut nagiba <3 °C)
Uređaj ispušta neobičan miris.	Postoji ozbiljan problem.	Odmah isključite uređaj i obratite se prodavaču.

BE COOL

Vodič za povezivanje pametnog doma s Wi-Fi mrežom

VAŽNO

Imajte na umu da su podržane samo mreže od 2,4 GHz!

Snaga odašiljanja: maks. 100 mW

Instalacija aplikacije

Preuzmite aplikaciju " *Smart Life*" iz Trgovine Play (Android) ili Trgovine App Store (iOS). Sljedeći QR kôd će vas izravno odvesti na stranicu za preuzimanje aplikacije:



Scan QR code

Registracija



Ako još nemate Smart Life račun, možete se registrirati ili prijaviti pomoću verifikacijskog koda koji će vam biti poslan putem SMS-a.

Za registraciju:

- Idite na područje za registraciju u aplikaciji.
- Sustav automatski prepoznaje vašu zemlju ili regiju. Također imate mogućnost ručnog odabira pozivnog broja zemlje. Unesite svoj broj mobilnog telefona ili adresu e-pošte i dodirnite "Dalje".
- Ako odaberete opciju broja mobilnog telefona, unesite verifikacijski kod koji ste primili putem SMS-a. Zatim postavite lozinku i dodirnite "Potvrdi" za dovršetak registracije.

Ručno dodavanje uređaja:

BE COOL

- Dok je klima uređaj u stanju pripravnosti, pritisnite i  držite gumb za brzinu na upravljačkoj ploči 3 sekunde za ulazak u način rada Wi-Fi veze. Indikatorska lampica Wi-Fi veze  počeo će treptati.
- Otvorite aplikaciju Pametni dom i dodirnite "+" u gornjem desnom kutu da biste dodali novi uređaj putem mreže.
- Provjerite treperi li lampica napajanja, dodirnite "Potvrdi" da lampica treperi i slijedite upute na zaslonu.
- Odaberite Wi-Fi mrežu (Napomena: Mreža mora biti u pojasu od 2,4 GHz) i unesite lozinku. Uređaj će započeti postupak uparivanja i povezati se s aplikacijom.
- Nakon uspješne konfiguracije uređaja, klima uređaj će se pojaviti na pametnoj početnoj stranici. Dodirnite ga za pristup kontrolama uređaja.

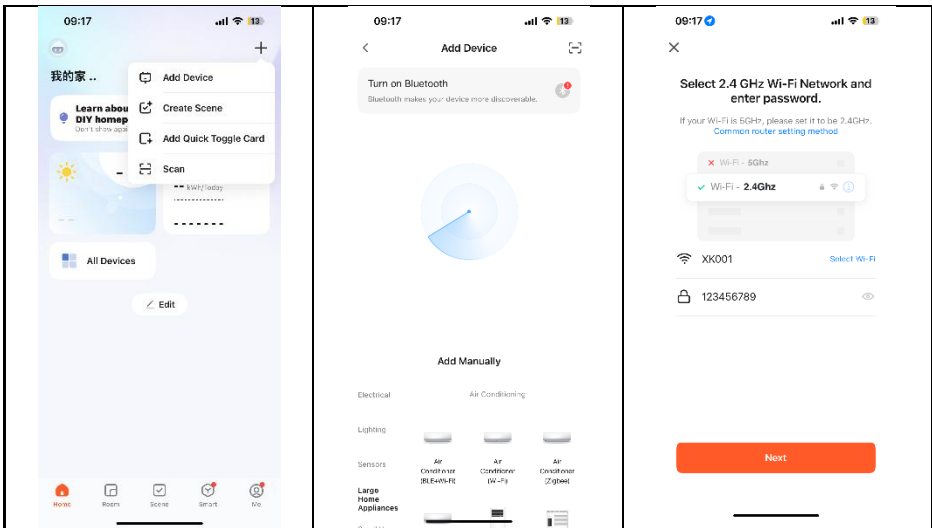

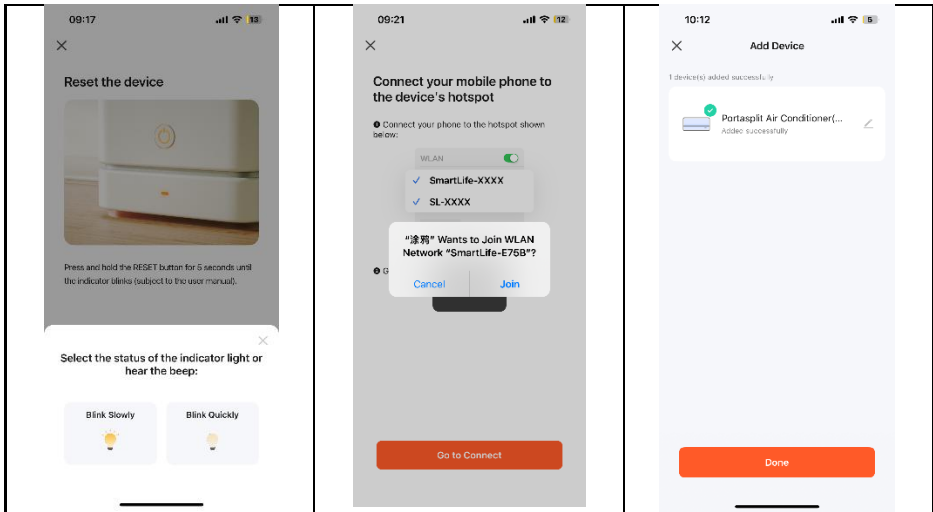

Automatsko dodavanje uređaja

- Prije spajanja provjerite je li uređaj u stanju pripravnosti.
- Pritisnite tipku za brzinu  3 sekunde za ulazak u način rada Wi-Fi veze, a lampica Wi-Fi signala će početi treptati.
- Aktivirajte Bluetooth na svom telefonu.
- Otvorite aplikaciju i pričekajte trenutak dok se uređaj automatski ne prepozna i ne prikaže.
- Kliknite gumb "Dodaj" za uspostavljanje veze.
- Unesite WiFi SSID (naziv WiFi veze), unesite WiFi lozinku i kliknite "Dalje" za nastavak postavljanja. (Napomena: Mreža mora biti u pojasu od 2,4 GHz.)
- Nakon što je traka napretka dovršena, prikazat će se sučelje za uparivanje uređaja i uređaj će biti uspješno povezan.
- Kliknite gumb "Gotovo" za pristup korisničkom sučelju uređaja.

BE COOL

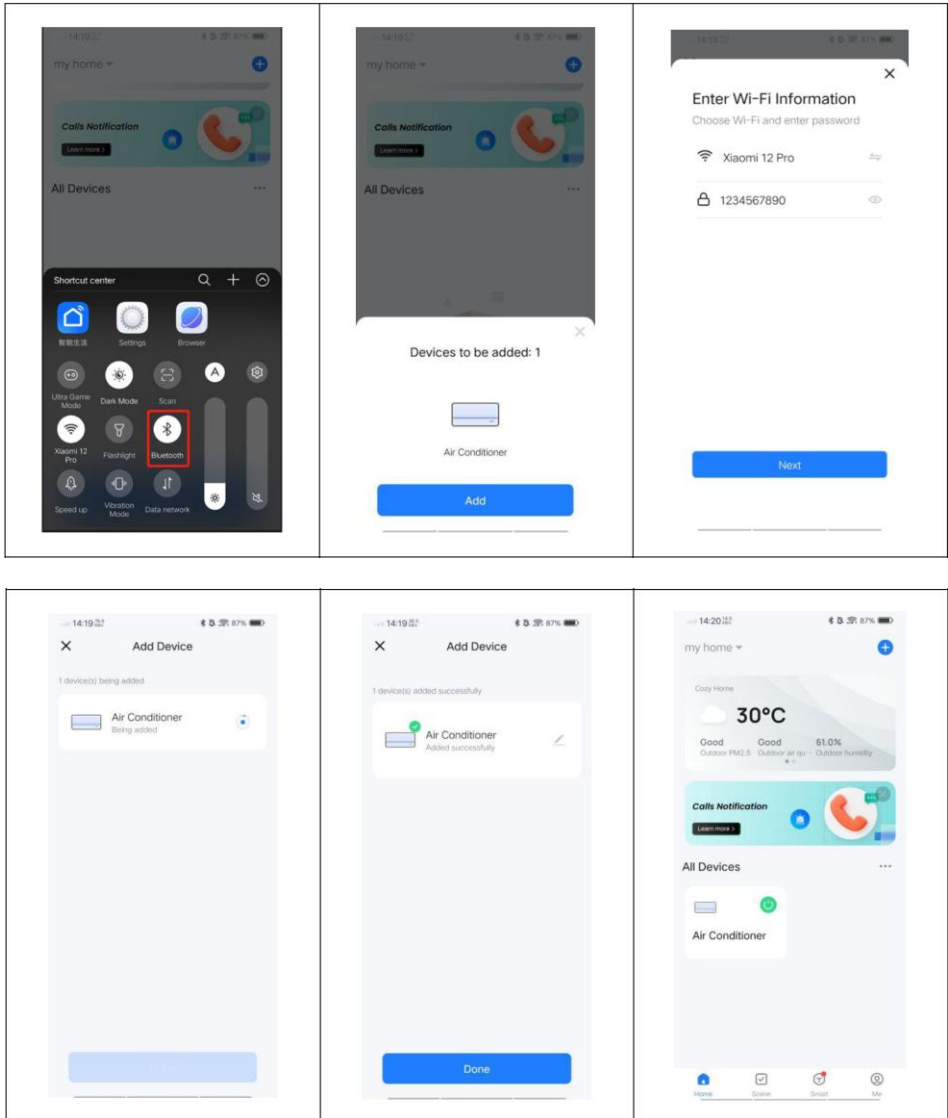

Aplikacija također radi s **Amazon Alexom** i **Google asistent**



BE COOL

Tehničke specifikacije WiFi-ja	
Bežična tehnologija:	Wi-Fi (WLAN)
Radna frekvencija radija	2412 MHz - 2472 MHz
Radna frekvencija BLE-a	2402 MHz - 2480 MHz
Vrsta modulacije	802.11b: DSSS 802.11g: OFDM 802.11n (20 MHz) : OFDM
Softver s fiksnom frekvencijom	SecureCRT.exe
Pojačanje antene	2,5 dBi
Vrsta antene	PCB
prijenosna snaga	520 dBm

Tehničke informacije	
Broj artikla	BC5CSKL26
Kapacitet hlađenja	5.000 BTU/h
	1465 vata
Maksimalna potrošnja energije	560 vata
Stopa odvlaživanja	0,5 l/h
Ulazni napon	220 – 240 V
frekvencija	50 Hz
Frekvencija WiFi prijenosa:	2,4 GHz
Prijenosna snaga:	maks. 100 mW
Rashladno sredstvo/punjenje	R290, 130 g
EER energije	2.6
Razred energetske učinkovitosti	A
cirkulacija zraka	200 m ³ / h
Razina buke (zvučna snaga)	63 dB(A)
Težina	22,5 kg
Dimenzije unutarnje jedinice	454x298x170 mm
Dimenzije vanjske jedinice	445 x353x205 mm
Kontaktna adresa proizvođača za daljnje informacije	Schuss Home Electronic GmbH , Scheringgasse 3, A-1140 Beč, Tel: +43 (1) 97 0 21 – 0 Servisna linija: +43 (1) 97 0 21 – 502 www.becool.at FB broj: 236974 t / FB sud: Beč

BE COOL

Zahtjev za informacijama za jednocijevne i dvocijevne klima uređaje			P
Detalji za identifikaciju modela na koje se informacije odnose:			
Opis	simbol	Vrijednost	Jedinica
Nominalni kapacitet hlađenja	P_{nazivna} vrijednost za hlađenje	1.472	kW
Nazivna snaga za grijanje	P_{nazivna} vrijednost za grijanje	-	kW
Nazivna potrošnja energije za hlađenje	P_{EER}	0,546	kW
Nazivna potrošnja energije za grijanje	P_{COP}	-	kW
Nominalni omjer energetske učinkovitosti	EER_d	2.696	-
Nominalni koeficijent snage	COP_d	-	-
Podaci za identifikaciju modela na koje se podaci odnose:			
Opis	simbol	Vrijednost	Jedinica
Potrošnja energije u načinu rada s isključenim termostatom	P_{TO}	-	W
Potrošnja energije u stanju pripravnosti P	P_{SB}	2.0	W
Potrošnja energije uređaja s jednim ili dva kanala (zasebno navesti za hlađenje i grijanje)	Q_{SD}	SD: 0,546 (Hlađenje)	kWh/h
Razina zvučne snage	L_{WA}	63	dB(A)
Potencijal globalnog zagrijavanja	GWP	3	kgCO ₂ eq.
Kontaktne podaci za daljnje informacije	Schuss Home Electronic GmbH Scheringgasse 3 1140 Beč, Austrija Tel.: +43 (1) 97 0 21 – 0 www.becool.at		

BE COOL

JAMČITI

S ovim kvalitetnim proizvodom tvrtke BE COOL, odlučili ste se za inovaciju, trajnost i pouzdanost.

Ovaj BE COOL uređaj dolazi s dvogodišnjim jamstvom od datuma kupnje, važećim u Austriji!

Ukoliko se tijekom ovog razdoblja neočekivano ukaže potreba za servisiranjem vašeg uređaja, otime vam jamčimo besplatnan popravak (dijelovi i rad) ili (prema Schuss diskreciji) zamjenu proizvoda. Ako ni popravak ni zamjena nisu mogući iz ekonomskih razloga, zadržavamo pravo izdati dobropis za trenutnu tržišnu vrijednost.

Za klima uređaje prvo se obratite telefonskoj liniji za korisnike (pogledajte naljepnicu na uređaju ili naslovnicu priručnika s uputama). Za ventilatore se obratite specijaliziranom prodavaču ili izravno nama. Imajte na umu da će svaki popravak koji nije izvršio ovlašteni servisni centar u Austriji odmah poništiti ovo jamstvo.

Sljedeće nije pokriveno ovim jamstvom:

- Popravak ili zamjena dijelova zbog normalnog trošenja
- Oštećenja zbog nepoštivanja uputa za uporabu
- Uređaji koji se koriste - čak i djelomično - u komercijalne svrhe
- Uređaji mehanički oštećeni vanjskim utjecajima (pad, udar, lom, nepravilna uporaba itd.) kao i estetski znakovi habanja.
- Uređaji s kojima se nepravilno rukovalo
- Uređaji koje nije otvorio naš ovlašteni servisni centar.
- Oštećenja nastala zbog nepravilno zatvorenih ventila za odvod kondenzata na klima uređajima ili nepravilno umetnutih spremnika za vodu.
- Neispunjena očekivanja potrošača.
- Šteta uzrokovana višom silom, vodom, udarom groma ili prenaponom.
- Uređaji na kojima je oznaka tipa i/ili serijski broj na uređaju promijenjen, izbrisan, učinjen nečitljivim ili uklonjen.
- Usluge izvan naših ugovorenih radionica, troškovi prijevoza do ugovorene radionice ili do nas i natrag te povezani rizici.

Željeli bismo naglasiti da će se unutar jamstvenog roka, u slučaju grešaka u radu ili ako se ne pronade kvar, naplatiti paušalna naknada od 60 € (indeksirana na temelju CPI 2015, lipanj 2020.).

Pružanje jamstvenog servisa (popravak ili zamjena uređaja) ne produžava apsolutni jamstveni rok od 2 godine od datuma kupnje.

Dvogodišnje jamstvo vrijedi samo uz predočenje dokaza o kupnji (koji mora sadržavati naziv i adresu prodavača kao i puni naziv uređaja) i odgovarajućeg jamstvenog lista, koji mora navesti vrstu uređaja i serijski broj (vidljiv na kutiji i na stražnjoj ili donjoj strani uređaja). Bez predočenja jamstvenog lista primjenjuje se samo zakonsko jamstvo. Izričito ističemo da zakonska jamstvena prava nisu ugrožena ovim jamstvom i ostaju u potpunosti na snazi.

Schuss Home Electronic GmbH i njegovi zastupnici odgovorni su za štetu samo u slučajevima grube nepažnje ili namjere. Odgovornost za izgublenu dobit, očekivane, a neostvarene uštede, posljedičnu štetu i štetu koja proizlazi iz potraživanja trećih strana izričito je isključena. Oštećenje snimljenih podataka uvijek je isključeno iz odgovornosti.

Čestitamo na odabiru! Nadamo se da ćete uživati u svom BE COOL uređaju!

ADRESA

Schuss Home Electronic GmbH
1140 Beč, Scheringgasse 3
Tel.: +43 (0)1/ 970 21

Oznaka tipa:.....

Serijski broj:.....

U slučaju reklamacije, ovaj jamstveni list mora se predati zajedno s uređajem ovlaštenom servisnom centru ili prodavaču od kojeg ste kupili uređaj!

BE COOL

OPERATING INSTRUCTIONS

Mini Split Air Conditioner BC5CSKL26

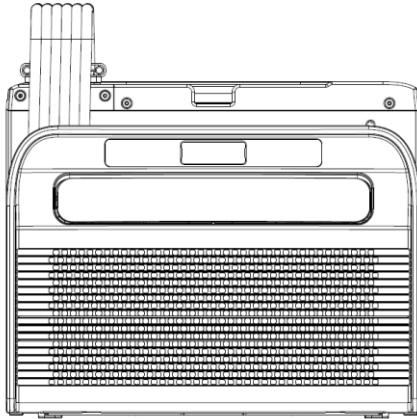

CONGRATULATIONS!
THANK YOU FOR CHOOSING A BE COOL PRODUCT.



Current user manuals and other languages

Download the latest operating instructions in various languages via the link www.becool.at/ or scan the QR code shown. Follow the instructions on the website.



PLEASE READ THE OPERATING INSTRUCTIONS CAREFULLY BEFORE STARTING ASSEMBLY, INSTALLATION, OPERATION, OR MAINTENANCE. PROTECT YOURSELF AND OTHERS BY FOLLOWING THE SAFETY INSTRUCTIONS. FAILURE TO FOLLOW THE INSTRUCTIONS COULD RESULT IN PERSONAL INJURY AND/OR PROPERTY DAMAGE AND/OR VOID THE WARRANTY!

Caution: Air conditioners should always be stored and transported in an upright position to prevent damage to the compressor. If the unit has been moved to a different position during transport, we recommend that **you allow it to rest for at least 24 hours** after installation before putting it into operation. This will ensure that the refrigerant in the system stabilizes and that smooth operation is guaranteed.

BE COOL

IMPORTANT INFORMATION ON SAFETY, LOCATION, AND ELECTRICAL CONNECTION.



1. Installation and operation

- Always place the unit on a firm, level surface. The air conditioner must not be tilted or inclined during operation.
- This air conditioner is only intended for use in a caravan or motorhome and must not be used outdoors.
- Always keep the unit in an upright position, both during storage and transport, to protect the compressor.
- Avoid placing the unit near strong heat sources, flammable or explosive gases, or chemicals.
- Ensure that the air conditioner's inlets and outlets are unobstructed to ensure optimal air circulation.
- **Do not use the air conditioner in dusty or particularly dirty environments**, as this can clog the filters more quickly and reduce efficiency.
- **Ensure that the unit is not exposed to direct sunlight**, as this can impair its performance and lead to overheating.

2. Electrical connection

- Only use the unit in well-grounded sockets and check the suitability of the socket beforehand.

BE COOL

- Do not use extension cords or multiple sockets, as this can lead to overheating and fires.
- Ensure that the power cord is not twisted or kinked. Do not pull on the cord to disconnect the device from the power supply—always use the plug.
- **Avoid using the device** in areas with frequent power outages or **where voltage fluctuations are common**, as this can damage the electronics.
- **Avoid dripping or spilling liquids on the device.** If water gets into the device, disconnect it from the power supply immediately and contact an authorized service center.

3. Handling and use

- Do not expose the device to extreme conditions such as high humidity or water. Avoid using it in damp rooms such as basements or near swimming pools.
- Do not touch the device or the plug with wet hands to avoid electric shock.
- Make sure that no objects, such as fingers or hard objects, get into the air outlet or ventilation grille, as this can cause damage and injury.

4. Child and user safety

- Children under 8 years of age and persons with limited physical, sensory, or mental abilities may only use the device under supervision.

BE COOL

- Keep packaging material out of the reach of children – risk of suffocation!
- Do not allow children to play with the device.

5. Maintenance and cleaning

- Unplug the device before cleaning or servicing it.
- Clean the air filter at least once a week to ensure optimum performance.
- Store the device in a safe, dry place out of the reach of children when not in use.
- Do not use chemical cleaning agents or tools that could damage the device.

6. Storage and transport

- Store the device in an upright position in a dry, cool place when not in use.
- Before transporting the device, empty the condensation container and allow the device to rest for at least one hour after transport before switching it back on.
- If the device is not used for a long period of time, **empty the condensation container completely** and clean the device before storing it.

7. Emergency measures

- **If you notice any unusual noises, smells, or smoke**, switch off the device immediately, unplug it, and do not use the air conditioner any further. Contact an authorized service center.

BE COOL





Important note: If you are unsure or need repairs, please contact a service center authorized by the manufacturer to ensure warranty coverage and safety.

SPECIFIC INFORMATION ABOUT THE REFRIGERANT R290

1. R290 is a refrigerant that complies with EC environmental regulations.
2. The refrigerant is odorless.
3. The device must be set up in a room where there are no sources of ignition during operation (e.g., open flames, gas and electrical appliances in operation with open heat sources).
4. Do not perforate or burn the air conditioner.
5. Care must be taken to ensure that the cooling circuit is not drilled into.
6. Unventilated rooms in which the unit is installed, operated, or stored must be constructed in such a way that any refrigerant leaks do not accumulate. This prevents the risk of fire or explosion caused by the refrigerant igniting due to electric ovens, stoves, or other sources of ignition.
7. The device must be stored in such a way that no mechanical damage can occur.
8. Persons working on or intervening in a refrigeration circuit must be in possession of a valid certificate issued by an authorized authority, which certifies their expertise in handling refrigerants through an assessment specification recognized by industry associations.
9. Repairs must be carried out in accordance with the instructions of the device manufacturer. Repairs and maintenance work that require the involvement of additional specialist personnel must be carried out under the supervision of the specialist responsible for handling flammable refrigerants.

BE COOL

Recycling, disposal, declaration of conformity

	<p><u>RECYCLING</u></p> <p>The packaging materials can be recycled. It is therefore recommended that they be disposed of in sorted waste.</p>
	<p><u>DISPOSAL</u></p> <p>The symbol "crossed-out wheellie bin" requires the separate disposal of waste electrical and electronic equipment (WEEE). Electrical and electronic equipment may contain hazardous and environmentally harmful substances. Therefore, do not dispose of it in unsorted residual waste, but at a designated collection point for waste electrical and electronic equipment. In this way, you contribute to the protection of resources and the environment. For further information, please contact your dealer or local authorities. Directive 2012/19/EU</p>
	<p><u>BATTERY DISPOSAL</u></p> <p>In accordance with the current legislation on batteries, accumulators, and related waste, the symbol of a crossed-out wheellie bin on the battery indicates that it is prohibited to dispose of used batteries in household waste. Batteries and accumulators contain substances that are highly harmful to the environment. The user is obliged to dispose of used batteries at municipal collection points or in the appropriate containers. This service is free of charge. This ensures compliance with legal requirements and protects the environment.</p> <p>You will find these symbols on batteries:</p> <p>Li = Battery contains lithium Al = Battery contains alkali Mn = Battery contains manganese CR 2025 (Li); AA (Al, Mn); AAA (Al, Mn)</p>
	<p><u>DECLARATION OF CONFORMITY</u></p> <p>We hereby confirm that this item complies with the basic requirements, regulations, and directives of the EU. You can view the detailed declaration of conformity at any time at the following link:</p> <p>https://www.schuss-home.at/downloads</p>

Errors and technical changes excepted.

BE COOL

DESCRIPTION OF THE DEVICE AND SCOPE OF DELIVERY

SCOPE OF DELIVERY

The BE COOL air conditioner comes with the following items:

- 1x indoor unit
- 1x outdoor unit
- 1x Drain hose
- 2x Outdoor brackets
- 2x indoor brackets
- 2x Shock absorbers
- 2x Hand screws
- 12x screws
- 12x washers
- Hose protective cover

DESCRIPTION

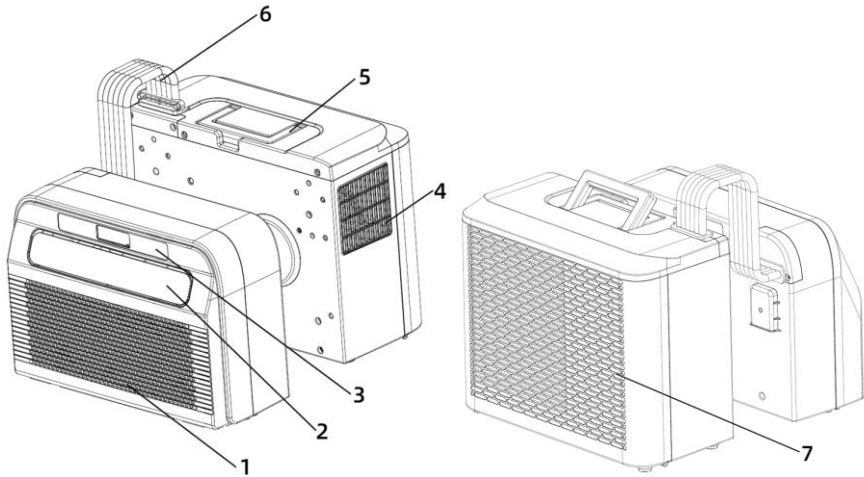

1. Air inlet and filter
2. Exhaust air opening
3. Control panel
4. Air outlet

5. Carrying handle
6. Hose
7. Air inlet

BE COOL

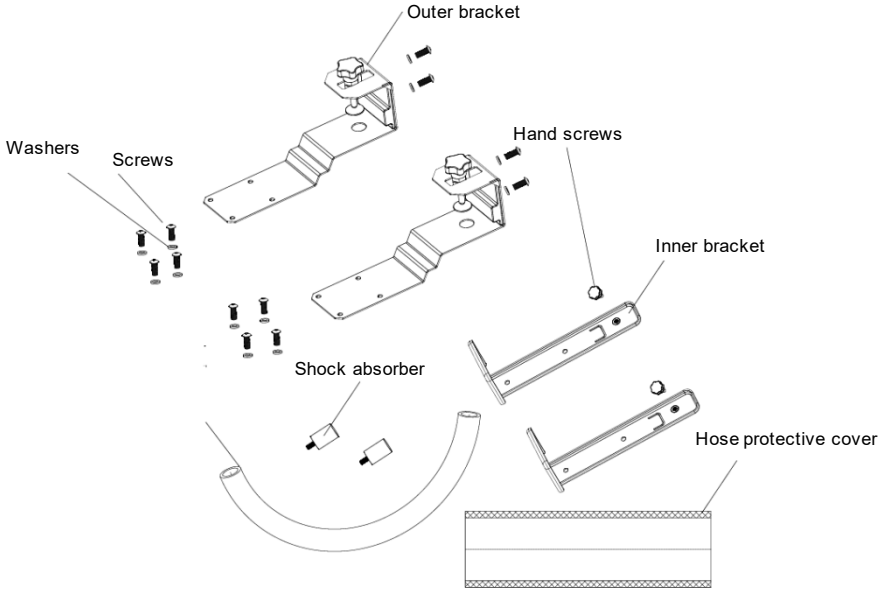

Control panel

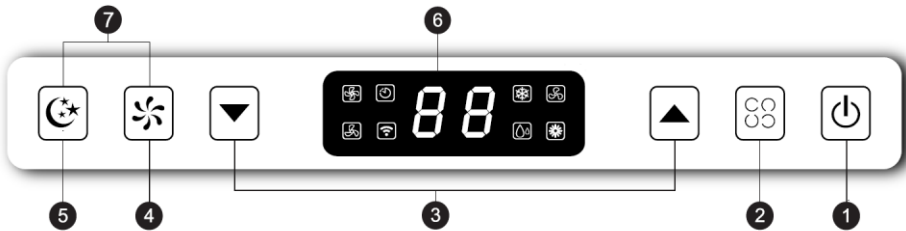

1. On/Off switch

Press this button to turn the air conditioner on or off.
When switched on, the temperature is set to 22 °C by default. The temperature sensor detects the current room temperature. If the room temperature exceeds 22 °C, the outdoor unit starts to lower the temperature. However, if the room temperature is already below 22 °C, the outdoor unit remains inactive.

2. Mode

Press this button to switch between cooling, ventilation, and dehumidification modes.

BE COOL

In standby or powered-on mode, press and hold this button for 3 seconds to activate or deactivate the timer.

3. Up/Down button

In cooling mode, you can use this button to set the temperature; the range is between 16 and 30 °C.

In timer mode, use this button to set the device's switch-on and switch-off times.

Press the up and down buttons simultaneously to switch between °C and °F.

4. Speed button

Press the button to choose between low and high wind speed.

5. Sleep mode

Press this button to turn sleep mode on or off. After 20 seconds, all lights and the digital display will turn off and the air conditioner will switch to sleep mode. The indoor unit fan will continue to run at a reduced wind speed.

Press any button on the control panel and the air conditioner will return to its original operating mode.

6. Digital display

The digital display on the caravan air conditioner shows important information such as the current temperature and timer settings. It allows you to set the temperature in cooling mode to the desired value, with a temperature range between 16°C and 30°C. In addition, the display can be used to check the timer settings, which is convenient for turning the unit on or off at specific times. During operation, symbols for the selected modes, such as cooling, ventilation, or dehumidification, are also shown on the display so that users can quickly identify the current mode of the unit.

7. Swivel function

Press the speed and sleep mode buttons simultaneously to activate or deactivate the activate or deactivate the swing function.

BE COOL

INSTALLATION

IMPORTANT!

Leave the unit standing upright for at least 24 hours before using it for the first time.

1. Unpack the device and accessories and check that the hose between the indoor and outdoor units is properly connected. Also make sure that the condensation drain is closed with a rubber cover. Finally, check that all accessories are present.
2. Assemble the accessories as shown in the illustration. Attach the outer bracket to the support block and the inner bracket by tightening the screws and washers supplied.
3. Attach the shock absorbers to the rear of the outdoor unit as shown in the illustration.

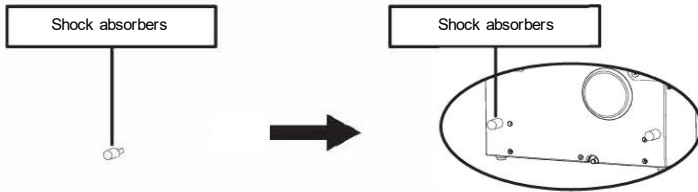

4. Assemble the bracket as shown in the illustration below. Attach the indoor and outdoor units to the bracket to connect the two parts. Tighten the screws and washers supplied in the holes provided to secure the units to the bracket.

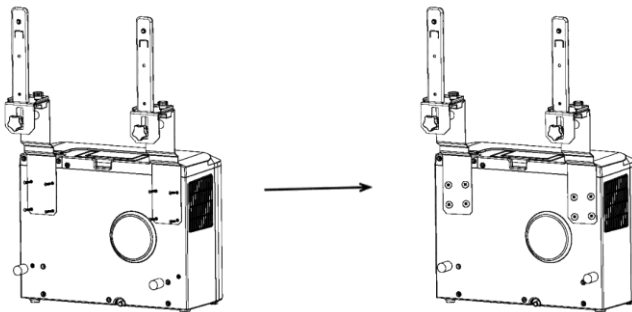

BE COOL

5. Attach the indoor unit to the bracket and tighten it securely with the hand screw. (see illustration below).

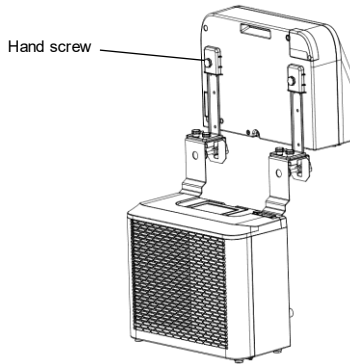

6. Place the hose protection cover over the hose between the indoor and outdoor units.

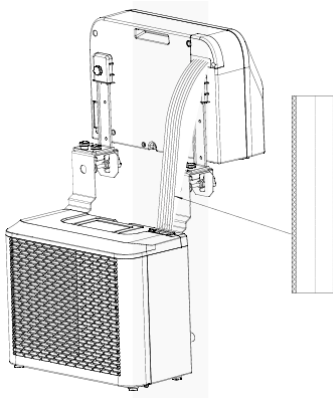

7. Insert the complete unit into the window of the caravan and tighten the bracket to secure it in place.

BE COOL

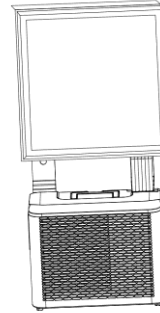
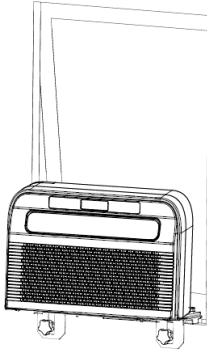

MAINTENANCE AND CLEANING

1. Ensure that the device is disconnected from the power supply before performing any maintenance work.
2. Do not use chemical cleaning agents such as gasoline to clean the device.
3. Do not clean the device directly under running water.
4. If the air conditioner is damaged, please contact the dealer or a specialist workshop.

Cleaning

Caution: Before cleaning or performing maintenance, unplug the power cord from the power outlet.

Cleaning the air filter

- Regularly remove dust from the filter to ensure optimal performance.
- Remove the filter as shown in the illustration below.
- Clean the filter with tap water and/or a vacuum cleaner to remove dirt.
- Do not use water above 40 °C for cleaning and do not expose the filter to direct sunlight.
- Ensure that the filter is completely dry before reinserting it into the air conditioner.

BE COOL

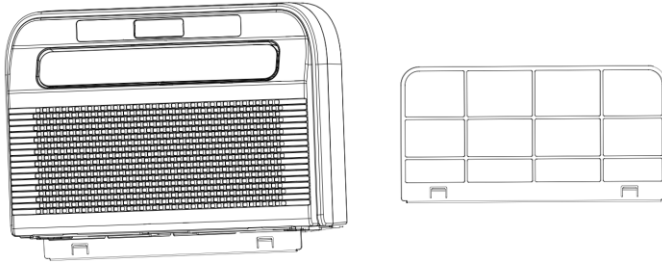

Cleaning the device surface

- First wipe the surface with a neutral cleaning agent and a damp cloth.
- Then dry the unit thoroughly with a dry cloth.
- Make sure that no water or cleaning agent gets inside the device.
- Do not use aggressive cleaning agents or gasoline to clean the air conditioner.

Storage

If the unit is not going to be used for a long period of time, remove the covers from the drain openings on the bottom of the indoor and outdoor units so that all condensation can drain away in a suitable place.

- Remove the unit from its installation location.
- Remove the rubber seal from the indoor and outdoor units and drain the condensation water.
- Run the fan to dry the inside of the unit.
- Switch off the air conditioner and unplug it.
- Clean the filter and reinsert it.
- Remove all brackets from the air conditioner, mount the brackets of the indoor unit on the outdoor unit as shown in the illustration below, and then place the unit against a wall.
- Store the air conditioner in a cool, dry place.
- It is recommended to store the unit in its original packaging to protect it from dust and dirt.

BE COOL

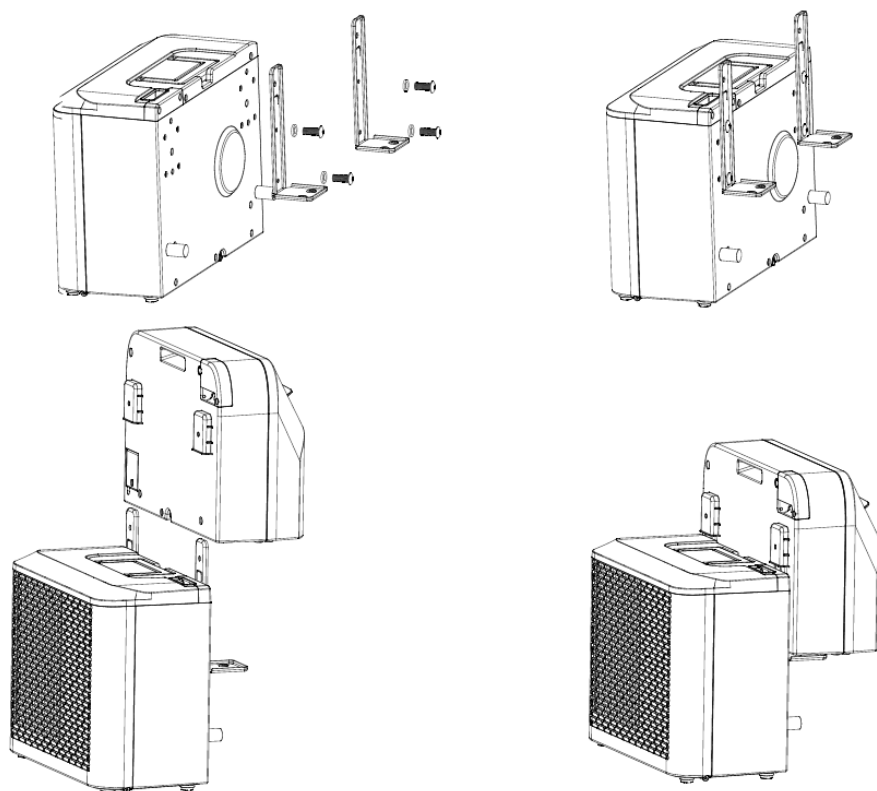

CHECKS AT THE START OF THE SEASON

- Check that the power supply cable and socket are in good condition and that the grounding is working properly.
- Ensure that the plug is carefully inserted into the condensation drain and that the filters are in place.
- Follow the installation and safety instructions carefully.

TROUBLESHOOTING

If the device does not work or only works to a limited extent:
Check whether an error code appears on the display and look up in the code table to find a solution. If no error code is displayed, refer to the error table to find a possible solution.

BE COOL

Code table		
LF	Water tank full	Remove the rubber plug and drain the water.
E	System temperature sensor defective	Replace the system temperature sensor. Contact your dealer or our service department.
E2	Room temperature sensor malfunction	Replace the room temperature sensor. Contact your dealer or our service department.
FE	Indoor unit motor has failed	Replace the motor.
E0	Communication error	Contact your dealer or our service department.
Ec	System protection	It is recommended to restart the device after 10 minutes.
Eb	Fluorine deficiency	Contact your dealer or our service department.
E4	Frost protection activated	Ensure that the air outlet is clear and keep the air deflector open.

Error table		
Problem	Cause	Solution
Device cannot be switched on	No power	Activate power supply
	Damaged power outlet	Turn off the power supply and check the socket or have it repaired
	Unknown reason	Contact dealer/service
Low air flow or insufficient cooling	Lowest fan speed set	Increase fan speed
	Air filter is dirty	Check and clean the filter

BE COOL

	Supply air or exhaust air of the indoor unit blocked	Check whether the unit is blocked and remove any obstacles if necessary
	Ambient temperature too low or too high	The ambient temperature should be between 18 °C and 40 °C
	Insufficient mains voltage	Contact an electrician or use a different power connection
No cooling effect, only air circulation	Device is running in fan mode	Select cooling mode (A/C)
	Cooling mode has just switched off automatically	Wait about 3–5 minutes until the thermostat starts up again
Unusual noises or vibrations	Brackets not correctly attached to the vehicle or mounting screws loose	Check the brackets and ensure that the fastening screws are tightened securely.
Water leaking from the indoor unit	Rubber plug on the underside of the indoor unit is missing or not seated firmly enough in the opening	Check or replace the rubber plug
	Unit is hanging at an angle	The unit must be mounted horizontally (maximum angle of inclination <math><3^\circ</math>)
Unit emits an unusual odor	There is a serious problem	Switch off the device immediately and contact the dealer

BE COOL

Smart Home Wi-Fi connection instructions

IMPORTANT

Please note that only 2.4GHz networks are supported!

Transmission power: max. 100mW

App installation

Download the "*Smart life*" app from the Play Store (Android) or the App Store (iOS). The following QR code will take you directly to the app download:



Scan QR code

Registration



If you do not yet have a Smart Life account, you can register or log in with a verification code that will be sent to you via SMS.

To register:

- Navigate to the registration area in the app.
- The system will automatically detect your country or region. You also have the option of selecting the country code manually. Enter your mobile phone number or email address and tap "Continue."
- If you select the mobile phone number option, enter the verification code you received via SMS. Then set a password and tap "Confirm" to complete the registration.

BE COOL

Adding a device manually:

- When the air conditioner is in standby mode, press and hold the speed button  on the control panel for 3 seconds to switch to Wi-Fi connection mode. The Wi-Fi signal light  will start flashing.
- Open the Smart Home app and tap "+" in the upper right corner to add a new device via the network.
- Make sure the operating light is flashing, tap "Confirm" that the light is flashing, and follow the instructions on the screen.
- Select the Wi-Fi network (note: the network must be in the 2.4 GHz band) and enter the password. The device will start the pairing process and connect to the app.
- Once the device has been successfully configured, the air conditioner will be displayed on the Smart Home page. Tap on it to access the device controls.

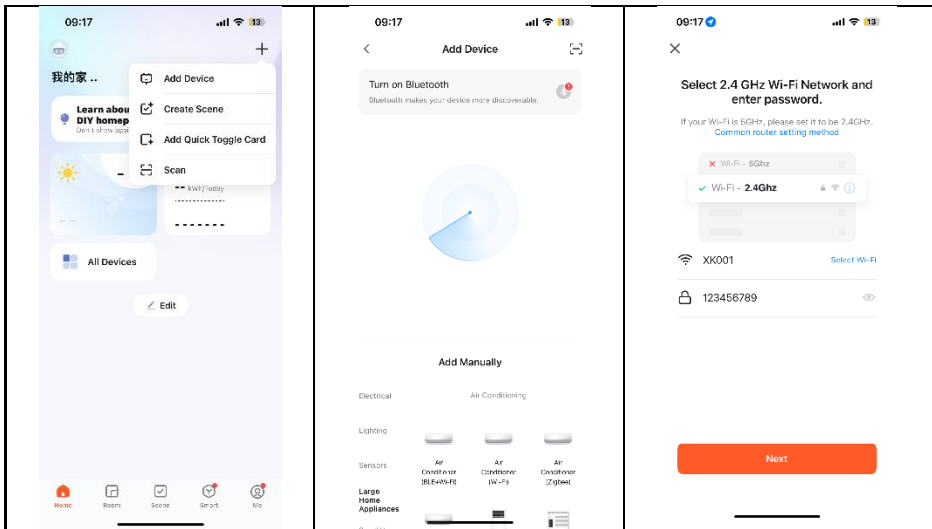

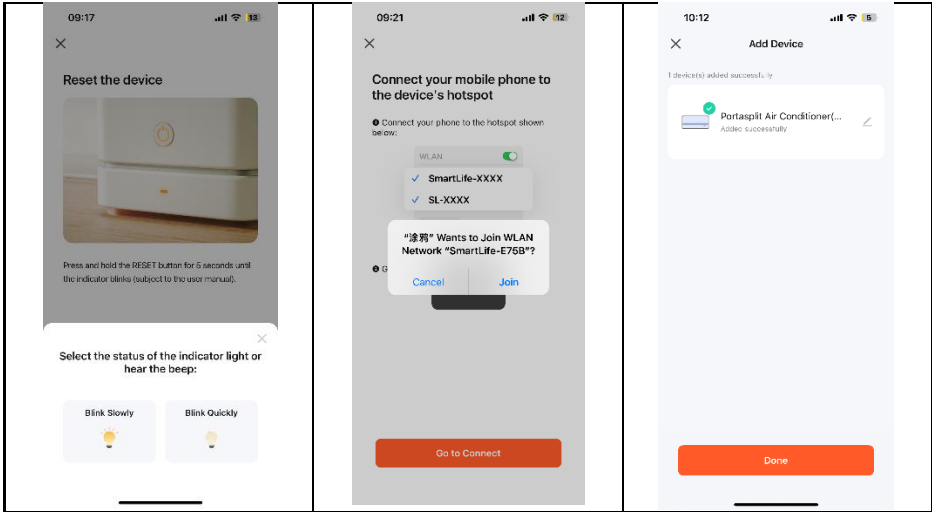

Adding a device automatically

- Make sure the device is in standby mode before connecting.
- Press the speed button  for 3 seconds to switch to Wi-Fi connection mode, and the Wi-Fi signal light will start flashing.
- Activate Bluetooth on your phone.
- Open the app and wait a moment until the device is automatically detected and displayed.
- Click the "Add" button to connect.
- Enter the WiFi SSID (WiFi connection name), enter the WiFi password, and click "Next" to continue with the setup. (Note: The network must be in the 2.4 GHz band.)
- When the progress bar is complete, the device pairing interface will be displayed and the device will be successfully connected.
- Click the "Done" button to go to the device control interface.

BE COOL

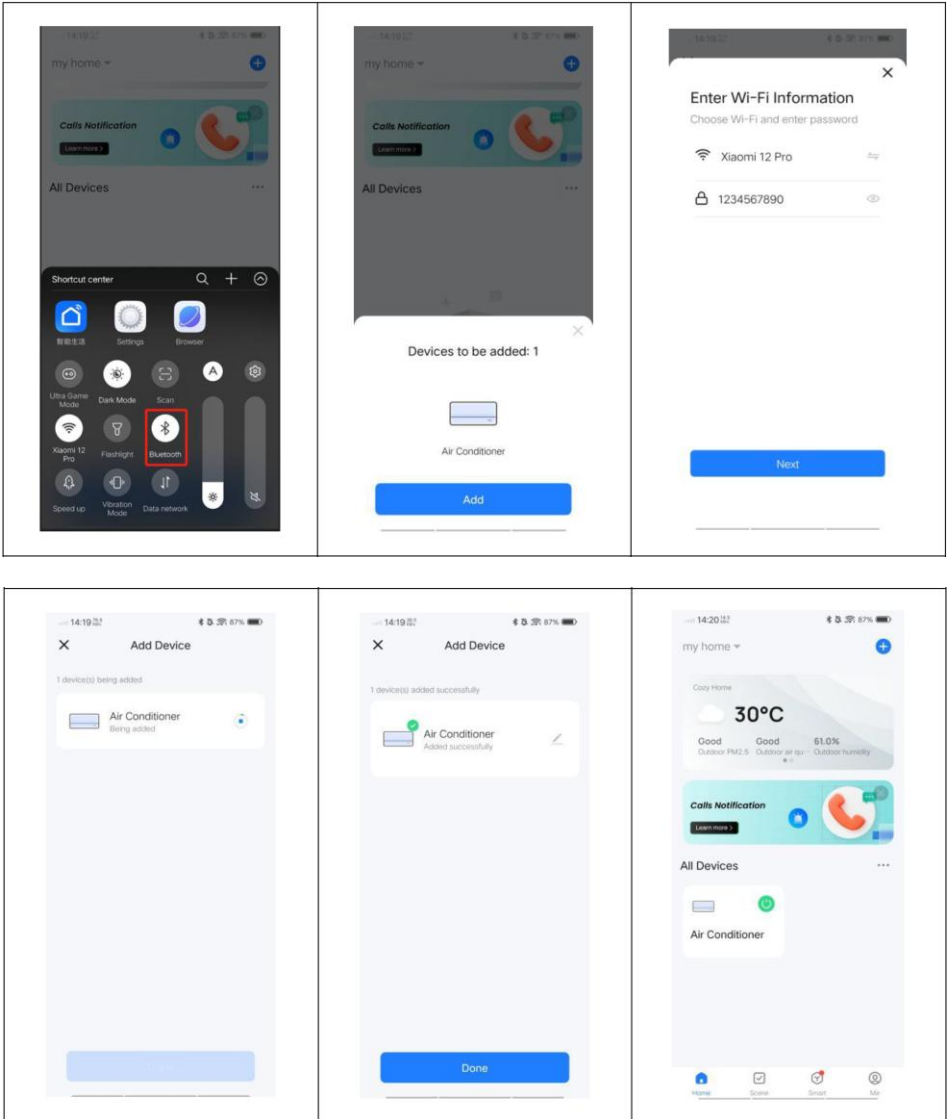

The application also works with **Amazon Alexa** and **Google Assistant**.



BE COOL

Technical Specifications WiFi	
Wireless technology:	WiFi (WLAN)
Radio operating frequency	2412MHz-2472MHz
BLE operating frequency	2402 MHz–2480 MHz
Modulation type	802.11b: DSSS 802.11g: OFDM 802.11n (20 MHz): OFDM
Fixed frequency software	SecureCRT.exe
Antenna gain	2.5 dBi
Antenna type	PCB
Transmission power	:520dBm

Technical information	
Item number	BC5CSKL26
Cooling capacity	5,000 BTU/h
	1,465 watts
Max. power consumption	560 watts
Dehumidification rate	0.5L/h
Input voltage	220–240 V
Frequency	50 Hz
WiFi transmission frequency:	2.4 GHz
Transmission power:	max. 100 mW
Refrigerant/Filling	
	R290, 130 g
Energy efficiency EER	2.6
Energy efficiency class	A
Air circulation	200m ³ /h
Noise level (sound power)	63 dB(A)
Weight	
	22.5 kg
Indoor unit dimensions	454x298x170 mm
Dimensions of outdoor unit	445x353x205 mm
Manufacturer contact address for further information	
	Schuss Home Electronic GmbH Scheringgasse 3, A-1140 Vienna Tel: Service line: +43 (1) 97 0 21 – 502 www.becool.at FB No.: 236974 t / FB Court: Vienna

BE COOL

Information request for single-pipe and double-pipe air conditioning units			P
Information for identifying the model(s) to which the information relates:			
Description	Symbol	Value	Unit
Rated cooling capacity	$P_{\text{rated for cooling}}$	1.472	kW
Rated capacity for heating	$P_{\text{rated for heating}}$	-	KW
Rated power consumption for cooling	P_{EER}	0.546	kW
Nominal power consumption for heating	P_{COP}	-	kW
Nominal energy efficiency ratio	EER_d	2.696	-
Nominal coefficient of performance	COP_d	-	-
Information identifying the model(s) to which the information relates:			
Description	Symbol	Value	Unit
Power consumption in thermostat off mode	P_{TO}	-	W
Power consumption in standby P mode	P_{SB}	2.0	W
Power consumption of devices with one or two channels (specify separately for cooling and heating)	Q_{SD}	SD: 0.546 (cooling)	kWh/h
Sound power level	L_{WA}	63	dB(A)
Global warming potential	GWP	3	kgCO ₂ eq.
Contact details for further information	Schuss Home Electronic GmbH Scheringgasse 3 1140 Vienna, Austria Tel.: +43 (1) 97 0 21 – 0 www.becool.at		

BE COOL

WARRANTY

By choosing this quality product from BE COOL, you have made a decision in favor of innovation, durability, and reliability.

We provide a 2-year warranty for this BE COOL device, valid in Austria from the date of purchase!

If, contrary to expectations, your device requires servicing during this period, we hereby guarantee free repair (spare parts and labor) or (at the discretion of Schuss) replacement of the product. If neither repair nor replacement is possible for economic reasons, we reserve the right to issue a credit note for the current value.

In the case of air conditioners, please contact the customer hotline (see sticker on the device or cover page of the instruction manual) as a first step. For fans, please contact your specialist dealer or us directly. Please note that repair work not carried out by an authorized repair shop in Austria will immediately void this warranty.

This warranty does not cover:

- Repair or replacement of parts due to normal wear and tear
- Damage due to failure to observe the operating instructions
- Devices that are used commercially, even if only partially
- Devices that have been mechanically damaged by external influences (falls, impacts, breakage, improper use, etc.) as well as signs of wear and tear of an aesthetic nature.
- Devices that have been handled improperly
- Devices that have not been opened by our authorized service workshop.
- Damage caused by improperly closed condensation drain valves on air conditioning units or incorrectly installed water containers.
- Unmet consumer expectations.
- Damage caused by force majeure, water, lightning, or power surges.
- Devices on which the type designation and/or serial number has been changed, deleted, made illegible, or removed.
- Services outside our authorized repair shops, transport costs to an authorized repair shop or to us and back, and the associated risks.

We expressly point out that within the warranty period, a flat fee of €60 (indexed based on CPI 2015, June 2020) will be charged in the event of operating errors or if no fault is found.

The provision of a warranty service (repair or replacement of the device) does not extend the absolute warranty period of 2 years from the date of purchase.

The 2-year warranty is only valid upon presentation of the proof of purchase (must include the name and address of the dealer and the complete device description) and the corresponding warranty certificate, on which the device type and serial number (visible on the box and on the back or bottom of the device) must be noted! Without presentation of the warranty certificate, only the statutory warranty applies!

We expressly point out that the statutory warranty rights are not affected by this warranty and remain in full force and effect.

Schuss Home Electronic GmbH and its vicarious agents shall only be liable for damages in cases of gross negligence or intent. In any case, liability for lost profits, expected but unrealized savings, consequential damages, and damages arising from third-party claims is excluded. Damage to or for recorded data is always excluded from the liability for damages.

Congratulations on your purchase. We hope you enjoy your BE COOL device!

ADDRESS

Schuss Home Electronic GmbH
1140 Vienna, Scheringgasse 3
Tel.: +43 (0)1/ 970 21

Type designation:.....
Serial number:.....

In the event of a warranty claim, this warranty certificate must be presented together with the device to the authorized service center or dealer from whom you purchased the device!

BE COOL

WICHTIG!



Diese Anweisungen sind nur für das BE COOL-Servicecenter!

Der Service bzw. die Reparatur darf nur von einem qualifizierten Kältemitteltechniker, dem es erlaubt ist das R290-Kältemittel handzuhaben, durchgeführt werden.

Versuchen Sie daher niemals das Gerät selbst zu reparieren oder das Gehäuse zu öffnen, dies führt zum sofortigen Verlust des Garantieanspruchs

IMPORTANT!



These instructions are only for the BE COOL-Service center!

A Service or repairing of the device must only be performed by a qualified technician who is allowed to handle the R290 refrigerant.

Do not attempt to repair or open the case of the air conditioner yourself, this leads to the immediate loss of the warranty.

INSTRUCTIONS FOR REPAIRING APPLIANCES CONTAINING R290

1 GENERAL INSTRUCTIONS

1.1 Checks to the area

Prior to beginning work on systems containing flammable refrigerants, safety checks are necessary to ensure that the risk of ignition is minimized. For repair to the refrigerating system, the following precautions shall be complied with prior to conducting work on the system.

1.2 Work procedure

Work shall be undertaken under a controlled procedure so as to minimize the risk of a flammable gas or vapor being present while the work is being performed.

1.3 General work area

All maintenance staff and others working in the local area shall be instructed on the nature of work being carried out. Work in confined spaces shall be avoided. The

BE COOL

area around the workspace shall be sectioned off. Ensure that the conditions within the area have been made safe by control of flammable material.

- 1.4 **Checking for presence of refrigerant**
The area shall be checked with an appropriate refrigerant detector prior to and during work, to ensure the technician is aware of potentially flammable atmospheres. Ensure that the leak section equipment being used is suitable for use with flammable refrigerants, i.e. non sparking, adequately sealed or intrinsically safe.
- 1.5 **Presence of fire extinguisher**
If any hot work is to be conducted on the refrigeration equipment or any associated parts, appropriate fire extinguishing equipment shall be available to hand. Have a dry powder or CO₂ fire extinguisher adjacent to the charging area.
- 1.6 **No ignition sources**
No person carrying out work in relation to a refrigeration system which involves exposing any pipe work that contains or has contained flammable refrigerant shall use any sources of ignition in such a manner that it may lead to the risk of fire or explosion. All possible ignition sources, including cigarette smoking, should be kept sufficiently far away from the site of installation, repairing, removing and disposal, during which flammable refrigerant can possibly be released to the surrounding space. Prior to work taking place, the area around the equipment is to be surveyed to make sure that there are no flammable hazards or ignition risks. "No Smoking" signs shall be displayed.
- 1.7 **Ventilated area**
Ensure that the area is in the open or that it is adequately ventilated before breaking into the system or conducting any hot work. A degree of ventilation shall continue during the period that the work is carried out. The ventilation should safely disperse any released refrigerant and preferably expel it externally into the atmosphere.
- 1.8 **Checks to the refrigeration equipment**
Where electrical components are being changed, they shall be fit for the purpose and to the correct specification. At all times the manufacturer's maintenance and service guidelines shall be followed. If in doubt consult the manufacturer's technical department for assistance. The following checks shall be applied to installations using flammable refrigerants: the charge size is in accordance with the room size within which the refrigerant containing parts are installed; the ventilation machinery and outlets are operating adequately and are not obstructed; if an indirect refrigerating circuit is being used, the secondary circuit shall be checked for the presence of refrigerant; marking to the equipment continues to be visible and legible. Markings and signs that are illegible shall be corrected; refrigeration pipe or components are installed in a position where they are unlikely to be exposed to any substance which may corrode refrigerant containing components, unless the

BE COOL

components are constructed of materials which are inherently resistant to being corroded or are suitably protected against being so corroded.

1.9 Checks to electrical devices

Repair and maintenance to electrical components shall include initial safety checks and component inspection procedures. If a fault exists that could compromise safety, then no electrical supply shall be connected to the circuit until it is satisfactorily dealt with. If the fault cannot be corrected immediately but it is necessary to continue operation, an adequate temporary solution shall be used. This shall be reported to the owner of the equipment so all parties are advised. Initial safety checks shall include: Those capacitors are discharged: this shall be done in a safe manner to avoid possibility of sparking; that there no live electrical components and wiring are exposed while charging, recovering or purging the system; that there is continuity of earth bonding.

2 REPAIRS TO SEALED COMPONENTS

- 2.1 During repairs to sealed components, all electrical supplies shall be disconnected from the equipment being worked upon prior to any removal of sealed covers, etc. If it is absolutely necessary to have an electrical supply to equipment during servicing, then a permanently operating form of leak detection shall be located at the most critical point to warn of a potentially hazardous situation.
- 2.2 Particular attention shall be paid to the following to ensure that by working on electrical components, the casing is not altered in such a way that the level of protection is affected.

This shall include damage to cables, excessive number of connections, terminals not made to original specification, damage to seals, incorrect fitting of glands, etc. Ensure that apparatus is mounted securely. Ensure that seals or sealing materials have not degraded such that they no longer serve the purpose of preventing the ingress of flammable atmospheres. Replacement parts shall be in accordance with the manufacturer's specifications.

NOTE The use of silicon sealant may inhibit the effectiveness of some types of leak detection equipment. Intrinsically safe components do not have to be isolated prior to working on them.

3 REPAIR TO INTRINSICALLY SAFE COMPONENTS

Do not apply any permanent inductive or capacitance loads to the circuit without ensuring that this will not exceed the permissible voltage and current permitted for the equipment in use.

Intrinsically safe components are the only types that can be worked on while live in the presence of a flammable atmosphere. The test apparatus shall be at the correct rating.

BE COOL

Replace components only with parts specified by the manufacturer. Other parts may result in the ignition of refrigerant in the atmosphere from a leak.

4 CABLING

Check that cabling will not be subject to wear, corrosion, excessive pressure, vibration, sharp edges or any other adverse environmental effects. The check shall also take into account the effects of aging or continual vibration from sources such as compressors or fans.

5 DETECTION OF FLAMMABLE REFRIGERANTS

Under no circumstances shall potential sources of ignition be used in the searching for or detection of refrigerant leaks. A halide torch (or any other detector using a naked flame) shall not be used.

6 LEAK DETECTION METHODS

The following leak detection methods are deemed acceptable for systems containing flammable refrigerants. Electronic leak detectors shall be used to detect flammable refrigerants, but the sensitivity may not be adequate, or may need recalibration. (Detection equipment shall be calibrated in a refrigerant-free area.) Ensure that the detector is not a potential source of ignition and is suitable for the refrigerant used. Leak detection equipment shall be set at a percentage of the LFL of the refrigerant and shall be calibrated to the refrigerant employed and the appropriate percentage of gas (25 % maximum) is confirmed. Leak detection fluids are suitable for use with most refrigerants but the use of detergents containing chlorine shall be avoided as the chlorine may react with the refrigerant and corrode the copper pipe-work. If a leak is suspected, all naked flames shall be removed/extinguished. If a leakage of refrigerant is found which requires brazing, all of the refrigerant shall be recovered from the system, or isolated (by means of shut off valves) in a part of the system remote from the leak. Oxygen free nitrogen (OFN) shall then be purged through the system both before and during the brazing process.

7 REMOVAL AND EVACUATION

When breaking into the refrigerant circuit to make repairs – or for any other purpose – conventional procedures shall be used. However, it is important that best practice is followed since flammability is a consideration. The following procedure shall be adhered to: remove refrigerant; purge the circuit with inert gas; evacuate; purge again with inert gas; open the circuit by cutting or brazing. The refrigerant charge shall be recovered into the correct recovery cylinders. The system shall be “flushed” with OFN to render the unit safe. This process may need to be repeated several times. Compressed air or oxygen shall not be used for this task. Flushing shall be achieved by breaking the vacuum in the system with OFN and continuing to fill until the working pressure is achieved, then venting to atmosphere, and finally pulling down to a vacuum. This process shall be repeated until no refrigerant is within the system. When the final OFN charge is used, the system shall be vented down to atmospheric pressure to enable work to take place. This operation is absolutely vital if brazing operations on the pipework are to take place. Ensure that the outlet for the vacuum pump is not close to any ignition sources and there is ventilation available.

BE COOL

8 CHARGING PROCEDURES

In addition to conventional charging procedures, the following requirements shall be followed.

- Ensure that contamination of different refrigerants does not occur when using charging equipment. Hoses or lines shall be as short as possible to minimize the amount of refrigerant contained in them.
- Cylinders shall be kept upright.
- Ensure that the refrigeration system is earthed prior to charging the system with refrigerant.
- Label the system when charging is complete (if not already).
- Extreme care shall be taken not to overfill the refrigeration system.
- Prior to recharging the system it shall be pressure tested with OFN. The system shall be leak Tested on completion of charging but prior to commissioning. A follow up leak test shall be Carried out prior to leaving the site.

9 DECOMMISSIONING

Before carrying out this procedure, it is essential that the technician is completely familiar with the equipment and all its detail. It is recommended good practice that all refrigerants are recovered safely. Prior to the task being carried out, an oil and refrigerant sample shall be taken in case analysis is required prior to re-use of reclaimed refrigerant. It is essential that electrical power is available before the task is commenced.

1. Become familiar with the equipment and its operation.
2. Isolate system electrically.
3. Before attempting the procedure ensure that mechanical handling equipment is available, if required, for handling refrigerant cylinders; all personal protective equipment is available and being used correctly; the recovery process is supervised at all times by a competent person; recovery equipment and cylinders conform to the appropriate standards.
4. Pump down refrigerant system, if possible.
5. If a vacuum is not possible, make a manifold so that refrigerant can be removed from various parts of the system.
6. Make sure that cylinder is situated on the scales before recovery takes place.
7. Start the recovery machine and operate in accordance with manufacturer's instructions.
8. Do not overfill cylinders. (No more than 80 % volume liquid charge).
9. Do not exceed the maximum working pressure of the cylinder, even temporarily.
10. When the cylinders have been filled correctly and the process completed, make sure 11. that the cylinders and the equipment are removed from site promptly and all isolation
12. valves on the equipment are closed off.
13. Recovered refrigerant shall not be charged into another refrigeration system

BE COOL

14. unless it has been cleaned and checked.

10 LABELLING

Equipment shall be labelled stating that it has been de-commissioned and emptied of refrigerant. The label shall be dated and signed. Ensure that there are labels on the equipment stating the equipment contains flammable refrigerant.

11 RECOVERY

When removing refrigerant from a system, either for servicing or decommissioning, it is recommended good practice that all refrigerants are removed safely. When transferring refrigerant into cylinders, ensure that only appropriate refrigerant recovery cylinders are employed. Ensure that the correct number of cylinders for holding the total system charge is available. All cylinders to be used are designated for the recovered refrigerant and labelled for that refrigerant (i.e. special cylinders for the recovery of refrigerant). Cylinders shall be complete with pressure relief valve and associated shut-off valves in good working order. Empty recovery cylinders are evacuated and, if possible, cooled before recovery occurs.

The recovery equipment shall be in good working order with a set of instructions concerning the equipment that is at hand and shall be suitable for the recovery of flammable refrigerants. In addition, a set of calibrated weighing scales shall be available and in good working order. Hoses shall be complete with leak-free disconnect couplings and in good condition. Before using the recovery machine, check that it is in satisfactory working order, has been properly maintained and that any associated electrical components are sealed to prevent ignition in the event of a refrigerant release. Consult manufacturer if in doubt. The recovered refrigerant shall be returned to the refrigerant supplier in the correct recovery cylinder, and the relevant Waste Transfer Note arranged. Do not mix refrigerants in recovery units and especially not in cylinders.

If compressors or compressor oils are to be removed, ensure that they have been evacuated to an acceptable level to make certain that flammable refrigerant does not remain within the lubricant. The evacuation process shall be carried out prior to returning the compressor to the suppliers. Only electric heating to the compressor body shall be employed to accelerate this process. When oil is drained from a system, it shall be carried out safely.

Competence of service personnel

General

Special training additional to usual refrigerating equipment repair procedures is required when equipment with flammable refrigerants is affected.

In many countries, this training is carried out by national training organizations that are accredited to teach the relevant national competency standards that may be set in legislation. The achieved competence should be documented by a certificate.

Training

The training should include the substance of the following:

BE COOL

Information about the explosion potential of flammable refrigerants to show that flammables may be dangerous when handled without care.

Information about potential ignition sources, especially those that are not obvious, such as lighters, light switches, vacuum cleaners, electric heaters.

Information about the different safety concepts:

Unventilated – (see Clause GG.2) Safety of the appliance does not depend on ventilation of the housing. Switching off the appliance or opening of the housing has no significant effect on the safety. Nevertheless, it is possible that leaking refrigerant may accumulate inside the enclosure and flammable atmosphere will be released when the enclosure is opened.

Ventilated enclosure – (see Clause GG.4) Safety of the appliance depends on ventilation of the housing. Switching off the appliance or opening of the enclosure has a significant effect on the safety. Care should be taken to ensure a sufficient ventilation before.

Ventilated room – (see Clause GG.5) Safety of the appliance depends on the ventilation of the room. Switching off the appliance or opening of the housing has no significant effect on the safety. The ventilation of the room shall not be switched off during repair procedures. Information about the concept of sealed components and sealed enclosures according to IEC 60079-15:2010.

Information about the correct working procedures:

1. Commissioning

- o Ensure that the floor area is sufficient for the refrigerant charge or that the ventilation duct is assembled in a correct manner.
- o Connect the pipes and carry out a leak test before charging with refrigerant.
- o Check safety equipment before putting into service.

2. Maintenance

- o Portable equipment shall be repaired outside or in a workshop specially equipped for servicing units with flammable refrigerants.
- o Ensure sufficient ventilation at the repair place.
- o Be aware that malfunction of the equipment may be caused by refrigerant loss and a refrigerant leak is possible.
- o Discharge capacitors in a way that won't cause any spark. The standard procedure to short circuit the capacitor terminals usually creates sparks.
- o Reassemble sealed enclosures accurately. If seals are worn, replace them.
- o Check safety equipment before putting into service.

3. Repair

o Portable equipment shall be repaired outside or in a workshop specially equipped for servicing units with flammable refrigerants.

- o Ensure sufficient ventilation at the repair place.
- o Be aware that malfunction of the equipment may be caused by refrigerant loss and a refrigerant leak is possible.
- o Discharge capacitors in a way that won't cause any spark.
- o When brazing is required, the following procedures shall be carried out in the right order:

BE COOL

- Remove the refrigerant. If the recovery is not required by national regulations, drain the refrigerant to the outside. Take care that the drained refrigerant will not cause any danger. In doubt, one person should guard the outlet. Take special care that drained refrigerant will not float back into the building.
 - Evacuate the refrigerant circuit.
 - Purge the refrigerant circuit with nitrogen for 5 min.
 - Evacuate again.
 - Remove parts to be replaced by cutting, not by flame.
 - Purge the braze point with nitrogen during the brazing procedure.
 - Carry out a leak test before charging with refrigerant.
 - Reassemble sealed enclosures accurately. If seals are worn, replace them.
 - Check safety equipment before putting into service.
4. Decommissioning o If the safety is affected when the equipment is putted out of service, the refrigerant charge shall be removed before decommissioning.
- o Ensure sufficient ventilation at the equipment location.
 - o Be aware that malfunction of the equipment may be caused by refrigerant loss and a refrigerant leak is possible.
 - o Discharge capacitors in a way that won't cause any spark.
 - o Remove the refrigerant. If the recovery is not required by national regulations, drain the refrigerant to the outside. Take care that the drained refrigerant will not cause any danger. In doubt, one person should guard the outlet. Take special care that drained refrigerant will not float back into the building.
 - o Evacuate the refrigerant circuit.
 - o Purge the refrigerant circuit with nitrogen for 5 min.
 - o Evacuate again.
 - o Fill with nitrogen up to atmospheric pressure.
 - o Put a label on the equipment that the refrigerant is removed.
5. Disposal o Ensure sufficient ventilation at the working place.
- o Remove the refrigerant. If the recovery is not required by national regulations, drain the refrigerant to the outside. Take care that the drained refrigerant will not cause any danger. In doubt, one person should guard the outlet. Take special care that drained refrigerant will not float back into the building.
 - o Evacuate the refrigerant circuit.
 - o Purge the refrigerant circuit with nitrogen for 5 min.
 - o Evacuate again.
 - o Cut out the compressor and drain the oil.

Transportation, marking and storage for units that employ flammable refrigerants

Transport of equipment containing flammable refrigerants

Attention is drawn to the fact that additional transportation regulations may exist with respect to equipment containing flammable gas. The maximum number of pieces of

BE COOL

equipment or the configuration of the equipment, permitted to be transported together will be determined by the applicable transport regulations.

Marking of equipment using signs

Signs for similar appliances used in a work area generally are addressed by local regulations and give the minimum requirements for the provision of safety and/or health signs for a work location.

All required signs are to be maintained and employers should ensure that employees receive suitable and sufficient instruction and training on the meaning of appropriate safety signs and the actions that need to be taken in connection with these signs.

The effectiveness of signs should not be diminished by too many signs being placed together. Any pictograms used should be as simple as possible and contain only essential details.

Disposal of equipment using flammable refrigerants See national regulations.

Storage of equipment/appliances

The storage of equipment should be in accordance with the manufacturer's instructions.

Storage of packed (unsold) equipment Storage package protection should be constructed such that mechanical damage to the equipment inside the package will not cause a leak of the refrigerant charge. The maximum number of pieces of equipment permitted to be stored together will be determined by local regulations.

EU-KONFORMITÄTSERKLÄRUNG EU-DECLARATION OF CONFORMITY

Die alleinige Verantwortung für die Ausstellung dieser Konformitätserklärung trägt der Hersteller.

This declaration of conformity is issued under the sole responsibility of the manufacturer.

(I)

Schuss Home Electronic GmbH

Scheringgasse 3
1140 Wien, AUSTRIA

Erklärt, dass das Produkt
Declares, that the product

Manufacturer	<i>Hersteller</i>	SCHUSS HOME ELECTRONIC GmbH
Designation	<i>Bezeichnung</i>	Mobiles Caravan Klimagerät Portable Caravan Air Conditioner
Model No.:	<i>Modellnummer</i>	BP05CSKL2501, BC5CSKL, BC5CSKL26

(II)

konform ist mit folgenden Richtlinien, Normen und/oder Verordnungen:
is conformity with following directives, norms and/or regulations:

(III)

RED-Richtlinie RICHTLINIE 2014/53/EU DES EUROPÄISCHEN PARLAMENTS UND DES RATES vom 16. April 2014 über die Harmonisierung der Rechtsvorschriften der Mitgliedstaaten über die Bereitstellung von Funkanlagen auf dem Markt und zur Aufhebung der Richtlinie 1999/5/EG Amtsblatt der EU L 153/62 22.5.2014

DIRECTIVE 2014/53/EU OF THE EUROPEAN PARLIAMENT AND OF THE COUNCIL of 16 April 2014 on the harmonisation of the laws of the Member States relating to the making available on the market of radio equipment and repealing Directive 1999/5/EC EU L 153/62 22.5.2014

EN 300 328 V2.2.2
EN IEC 62311:2020

EMV-Richtlinie (EMC): 2014/30/EU Richtlinie des Europäischen Parlaments und des Rates vom 26. Februar 2014 zur Harmonisierung der Rechtsvorschriften der Mitgliedstaaten über die elektromagnetische Verträglichkeit; Amtsblatt der EU L96, 29/03/2014, S. 79–106

FMC Directive (EMC): 2014/30/EU Directive of the European Parliament and of the Council of 26 February 2014 on the harmonisation of the laws of the Member States relating to electromagnetic compatibility; Official Journal of the EU L96, 29/03/2014, p. 79–106

EN 61000-3-3:2013 + A1:2019 + A2:2021
EN IEC 55014-1:2021
EN IEC 61000-3-2:2019 + A1:2021
EN IEC 55014-2:2021
EN 301 489-1 V2.2.3
EN 301 489-17 V3.2.4

Niederspannungsrichtlinie (LVD): 2014/35/EU Richtlinie des Europäischen Parlaments und des Rates vom 26. Februar 2014 zur Harmonisierung der Rechtsvorschriften der Mitgliedstaaten über die Bereitstellung elektrischer Betriebsmittel zur Verwendung innerhalb bestimmter Spannungsgrenzen auf dem Markt; Amtsblatt der EU L96, 29/03/2014, S. 357–374

Low Voltage Directive (LVD): 2014/35/EU Directive of the European Parliament and of the Council of 26 February 2014 on the harmonisation of the laws of the Member States relating to the making available on the market of electrical equipment designed for use within certain voltage limits; Official Journal of the EU L96, 29/03/2014, p. 357–374

EN 60335-1:2012 + A11:2014 + A13:2017 + A1:2019 + A14:2019 + A2:2019 + A15:2021
EN 60335-2-40:2003 + A11:2004 + A12:2005 + A1:2006 + A2:2009 + A13:2012

BE COOL

Ökodesign-Richtlinie Energy-Related-Products-Directive (ErP)2009/125/EC:

Amtsblatt EU L285/10-35 (31.10.2009) und dazugehörige Verordnung / and associated regulation 2015/1188

Energy-Related-Products-Directive (ErP)2009/125/EC:

Official Journal EU L285/10-35 (31.10.2009) and associated regulation 2015/1188

RoHS-Richtlinie: 2011/65/EU Richtlinie des Europäischen Parlaments und des Rates

vom 8. Juni 2011 zur Beschränkung der Verwendung bestimmter gefährlicher Stoffe in Elektro- und Elektronikgeräten; Amtsblatt der EU L174, 1/07/2011, S. 88–110

RoHS Directive: 2011/65/EU Directive of the European Parliament and of the Council of 8 June 2011 on the restriction of the use of certain hazardous substances in electrical and electronic equipment; Official Journal of the EU L174, 1/07/2011, p. 88–110

Reach SVHC(EC)NO. 1907/2006 Schuss Home Electronic GmbH bestätigt hiermit, dass in den von uns gelieferten Produkten, keine besonders besorgniserregende Stoffe (SVHC) der Kandidatenliste (letzte ECHA Aktualisierung vom 14.06.2023, 235 Substanzen) über 0,1 % gemäß Art. 33 der REACH Verordnung (EG) Nr. 1907/2006 enthalten sind.

Reach SVHC(EC)NO. 1907/2006 Schuss Home Electronic GmbH hereby confirms that in the products we supply, there are no substances of very high concern (SVHC) in the candidate list (last ECHA update from June 14, 2023, 235 substances) above 0.1% in accordance with Article 33 of the REACH Regulation (EC) No. 1907/2006 are included.

CE Zeichen auf dem Produkt / CE marking on the product:



Unterzeichnet für und im Namen von: / Signed for and on behalf of:
SCHUSS HOME ELECTRONIC GMBH

Ort und Datum der Ausstellung:

Place and date of issue:

Vienna, 2025-11-17

Deklarationsverweis:

Declaration reference:

SCHUSS HOME ELECTRONIC GMBH

Scheringgasse 3, 1140 Wien, AUSTRIA

FB-Nr. / Company Register No.: 236974 t

Vorbehaltlich von Änderungen und Druckfehlern steht die aktuelle Version zum Download bereit:

www.schuss-home.at/de/downloads/

Scharl, Alexander

Senior product and purchasing manager i.V.....

Name, Funktion / name, function

Unterschrift / signature



BE COOL

English [En]	EU DECLARATION OF CONFORMITY Manufacturer [I] declares under its sole responsibility that the products [II] are in conformity with the requirements of the EU Directives, Regulations and Harmonised standards [III].
German [De]	EU-KONFORMITÄTSERKLÄRUNG Der Hersteller [I] erklärt in alleiniger Verantwortung, dass die Produkte [II] allen Anforderungen der EU-Richtlinien, Verordnungen und harmonisierten Normen [III] entsprechen.
French [Fr]	DÉCLARATION UE DE CONFORMITÉ Le fabricant [I] déclare sous sa seule responsabilité que les produits [II] sont conformes aux exigences des directives, règlements et normes harmonisées [III] de l'UE.
Spanish [Es]	DECLARACIÓN DE CONFORMIDAD UE El fabricante [I] declara bajo su exclusiva responsabilidad que los productos [II] están en conformidad con los requisitos de las directivas, regulaciones y normas armonizadas de la UE [III].
Italian [It]	DICHIARAZIONE DI CONFORMITÀ UE Il produttore [I] dichiara sotto la sua unica responsabilità che i prodotti [II] sono conformi ai requisiti delle direttive, dei regolamenti e degli standard armonizzati della UE [III].
Greek [El]	ΔΗΛΩΣΗ ΣΥΜΜΟΡΦΩΣΗΣ ΕΕ Ο κατασκευαστής [I] δηλώνει αποκλειστικά με δική του ευθύνη ότι τα προϊόντα [II] συμμορφώνονται με τις απαιτήσεις των Οδηγών, των Κανονισμών και των Εναρμονισμένων Προτύπων της ΕΕ [III].
Portuguese [Pt]	DECLARAÇÃO DE CONFORMIDADE UE O fabricante [I] declara sob sua inteira responsabilidade que os produtos [II] estão em conformidade com os requisitos das diretivas, regulamentos e normas harmonizadas da UE [III].
Croatian [Hr]	EU IZJAVA O USKLADENOSTI Proizvođač [I] izjavljuje pod punom materijalnom odgovornošću da su proizvodi [II] u skladu sa zahtjevima EU direktiva, propisa i harmoniziranih standarda [III].
Czech [Cs]	EU PROHLÁŠENÍ O SHODĚ Výrobce [I] prohlašuje na vlastní vylučnou odpovědnost, že výrobky [II] jsou ve shodě s požadavky směrnic, předpisů a harmonizovaných norem EU [III].
Danish [Da]	EU OVERENSSTEMMELESEERKLÆRING Producenten [I] erklærer under eget ansvar, at produkterne [II] er i overensstemmelse med kravene i direktiverne, forordningerne og de harmoniserede standarder fra EU [III].
Dutch [Nl]	EU-CONFIRMITEITSVERKLARING Fabrikant [I] verklaart op eigen verantwoordelijkheid dat de producten [II] in overeenstemming zijn met de eisen van de EG-richtlijnen, voorschriften en geharmoniseerde normen [III].
Estonian [Et]	E-LI VASTAVUSDEKLARATSIOON Tootja [I] kinnitab ja kannab ainuiskuliselt vastutust selle eest, et tooted [II] on toodetud kooskõlas Euroopa Liidu direktiivide, standardite ja muude normatiivdokumentidega [III].
Finnish [Fi]	EU-VAATIMUSTENMUKAISUUSVAKUUTUS Valmistaja [I] vakuuttaa omalla vastuullaan, että tuotteet [II] ovat EU:n direktiivien, asetusten ja yhdenmukaistettujen standardien [III] vaatimusten mukaisia.
Hungarian [Hu]	EU MEGFELELŐSÉGI NYILATKOZAT A Gyártó [I] nyilatkozza, hogy kizárólagos felelősséget vállal a termék [II] EU irányelveknek, szabályozásoknak és harmonizált szabványoknak való megfeleléséről [III].
Latvian [Lv]	ES ATBILSTĪBAS DEKLARĀCIJA Ražotājs [I] deklarē uz savu atbildību, ka produkti [II] atbilst ES direktīvu, regulu un saskaņoto standartu [III] prasībām.
Lithuanian [Lt]	ES ATITIKTIES DEKLARACIJA Gamintojas [I] savo išskirtine atsakomybe pareiškia, kad gaminiai [II] atitinka ES direktyvų, reglamentų ir darniųjų standartų reikalavimus [III].
Norwegian [No]	EU-SAMSVARERKLÆRING Produsent [I] erklærer under sitt eget ansvar at sine produkter [II] er i samsvar med kravene i EU-direktivene, forskrifter og harmoniserte standarder [III].
Polish [Pl]	DEKLARACJA ZGODNOŚCI UE Producent [I] deklaruje z pełną odpowiedzialnością, że produkty [II] są zgodne z postanowieniami dyrektyw, regulacji oraz norm zharmonizowanych UE [III].
Romanian [Ro]	DECLARAȚIA DE CONFORMITATE UE Producătorul [I] declară pe propria răspundere că produsele [II] sunt în conformitate cu cerințele Directivelor, Normelor și Standardelor armonizate UE [III].
Slovak [Sk]	VYHLÁSENIE O ZHODE EU Výrobca [I] vyhlasuje na svoju vlastnú zodpovednosť, že výrobky [II] sú v súlade s požiadavkami smerníc, nariadení a harmonizovaných noriem EÚ [III].
Slovenian [Sl]	IZJAVA EU O SKLADNOSTI Proizvajalec [I] s polno odgovornostjo izjavlja, da so izdelki [II] v skladu z zahtevami direktiv, uredb in usklajenih standardov EU [III].
Swedish [Sv]	EU FÖRKLARING OM ÖVERENSSTÄMMELSE Tillverkaren [I] deklarerar å eget ansvar att produkterna [II] efterlever kraven enligt EU-direktiven, förordningarna och harmoniserade normer [III].

BE COOL