

Cum să bateți cuiele corect

Legătură rezistentă prin batere în cuie

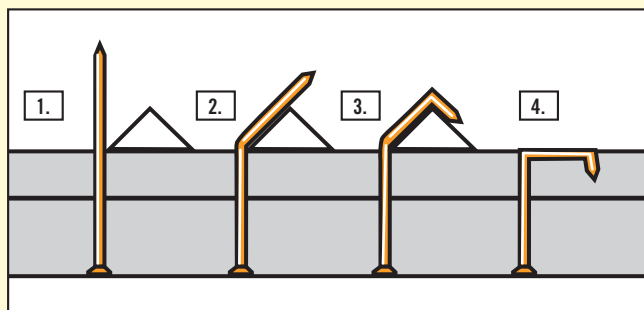

O legătură deosebit de rezistentă se obține dacă, după ce le batem în lemn, îndoim cuiele. Puneți un fier triunghiular lângă cui (o pilă triunghiulară veche) și se va îndoi într-o parte. Apoi întoarceți

cuiul exact cum este arătat în imagine. Ar trebui să sprijiniți dinspre partea inferioară cu un ciocan greu sau cu o bucată de fier.

Înecarea cuielelor

La anumite îmbinări de lemne nu este de dorit să se vadă capetele de cuie. Adânciți în acest caz cuiul cu un lamator câțiva milimetri sub suprafața de lemn și acoperiți deschizătura de la cui cu un chit special pentru lemn.

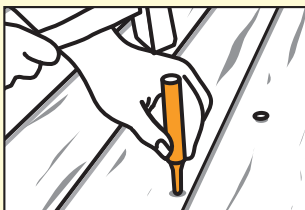

Îndepărtarea cuielelor

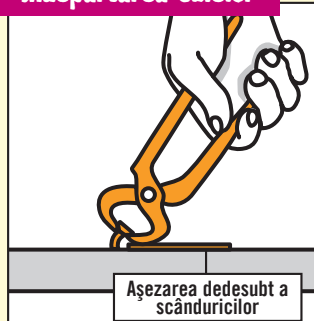

Cuiele care au fost bătute strâmb pot fi scoase cu un clește de cuie. O scândură folosită ca strat inferior poate ascunde avarii ale lemnului.

Pont: Dacă la îndepărtarea sau baterea cuielelor suprafața de lemn a fost într-o oarecare măsură deteriorată turnați puțină apă fierbinte pe locul afectat. După ce s-a umflat, lemnul poate fi din nou șlefuit.

Cuiele mari pot fi îndepărtate fără probleme cu un drug de fier, a cărui încovoiere acționează ca o pârghie.

Tehnica baterii cuielelor

Pistol electric de bătut

Capsatorul electric respectiv pistolul electric sunt alegerea potrivită atunci când trebuie folosită o cantitate mare de cuie sau cleme. În ceea ce privește piesele decorative un domeniu tipic îl reprezintă montarea lambriurilor din lemn sau din panouri. Dar și în alte domenii este necesară folosirea capsatorului electric. La achiziționarea unui nou aparat ar trebui să se ia în considerare următoarele caracteristici :

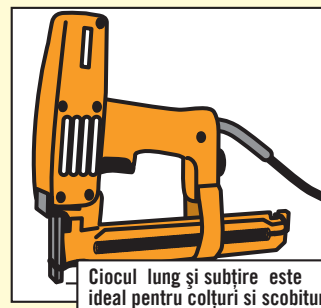

Reglarea forței de izbire - asupra materialelor dure forța de izbire a clemelor lungi respectiv a cuielelor trebuie să fie reglată la un nivel mare.

Mecanism de lovire multiplă - în cazul în care clema sau cuiul nu au fost introduse total, pot fi bătute ulterior prin lovituri multiple.

Folosirea clemelor și cuielelor - aparatele de calitate superioară permit folosirea clemelor și a cuielelor de până la 32 mm lungime.

Baterea în cuie deasupra capului

În locurile greu accesibile ca de exemplu la fixarea cârligelor în galerii se recomandă folosirea unui suport de cuie. Cuiul este ținut magnetic în gaura cuiului cu partea magnetică și poate fi ușor bătut astfel în oricare loc.



Pont:

La baterea de cuie în lemn moale vârful cuiului poate să deterioreze lemnul. Cu o lovitură de ciocan se poate îndesa într-o oarecare măsură vârful cuiului. În felul acesta lemnul se va despica mai puțin.

Alte întrebări?

Specialiștii noștri vă stau la dispoziție.

Rezervat dreptul la eroare și modificări

©HORNBACK ROMÂNIA SRL,
Str. Sevastopol 13-17, București cod 010991
Internet: www.hornbach.ro
Contact: info_ro@hornbach.com

HORNBACK

Mereu găsești câte ceva de făcut.

9986513 Stand/as of 08/13

Cuie

SFATURI!



HORNBACK

Mereu găsești câte ceva de făcut.

7.02

Așa se procedează

Cuie pentru fixări standard

Cuie de sârmă cu cap înecat

Cu cap striat sau neted. Pentru o fixare brută; poate provoca despicarea lemnului



Cuie de sârmă cu cap țeșit

Pentru îmbinări de tâmplărie capul poate fi țeșit și chituit sau șpăcluit la suprafață



Șuruburi cu cap înecat

Pentru fixarea plăcilor de lemn și plăcilor aglomerate și pentru dușumele oarbe, cu mare rezistență la extragere



Cârlige de oțel

Asigură o fixare bună în lemn și la lucrări de zidărie din piatră ponce. Cu utilizări multiple la grosimi mari, eventual perforare prealabilă



Cuie din oțel

Fixează plăci de placaj, șipci sau profile pe lemn sau lucrări ușoare de zidărie



Cuie de oțel striate

Fixează tablă și plăci sau șipci pe piatră ponce și cărămidă sau beton ușor



Cuie pentru plăci de construcție ușoară

Plăci frontale rotunde sau pătrate. Se folosesc la fixarea de plăci de construcție pe lemn sau la fixarea de lucrări de zidărie ușoară.



Știft pentru carton asfaltat

Se folosește la fixarea tablei, cartonului, plăcilor pe toate tipurile de lemn sau pe lucrări de zidărie ușoară



Cuie pentru fixări speciale

Cuie de tapițerie

Cap decorativ. Se folosește la fixarea tapițeriei



Știft pentru lucrări fine

Se folosește la fixări fine, invizibile.



Cuie-ancoră

Pentru diverse îmbinări de lemn care nu pot fi prinse în șuruburi.



Cuie de cupru

Cu coada în muchii. Pentru domenii speciale de întrebuințare.



Executarea îmbinării prin batere în cuie

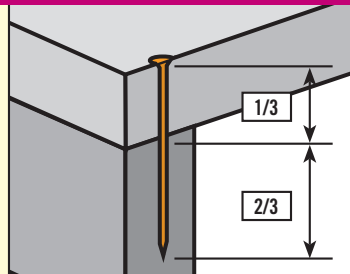

Pentru lungimea unui holțșurub sunt valabile următoarele: Regula empirică: aproximativ 2/3 din lungimea țije să stea în partea de lemn susținută. Nu alegeți un cui prea gros, ca să nu crape lemnul. Pentru a ușura introducerea nu ungeți cuiul cu găuriți

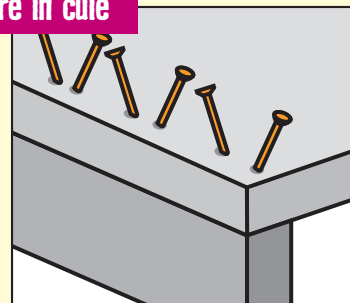

lemnul. Atunci când bateți un cui în secțiunea transversală a lemnului îmbinarea se va realiza cel mai sigur dacă se bate cuiul din ambele direcții. Mai întâi bateți la capete 2/3 dintr-un cui de prindere și verificați încă o dată poziția scândurii. Acum bateți oblic

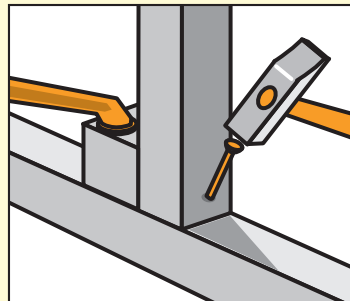

La această îmbinare de lemn fixați pe una din laturi un butuc de lemn cu o menghină de mână și apoi din cealaltă parte bateți cuiule oblic prin ambele bucăți de lemn. Lucrați în același fel și pentru partea opusă.

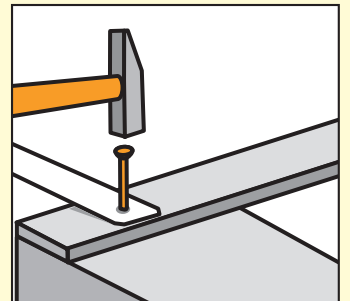

O fâșie de carton vă protejează degetele de răni atunci când lucrați cu cuișoare. Cuiul va fi pur și simplu introdus prin carton și plasat corespunzător. După aceea smulgeți fâșia de carton.

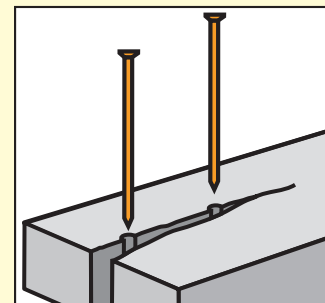

și restul de cui. Evitați ca la un șir de cui, mai ales la capătul materialului, să bateți cuiule în aceeași fibră de lemn. Lemnul poate astfel să crape. De aceea, bateți întotdeauna cuiule în zig-zag sau dați dinainte găurile pentru cui.

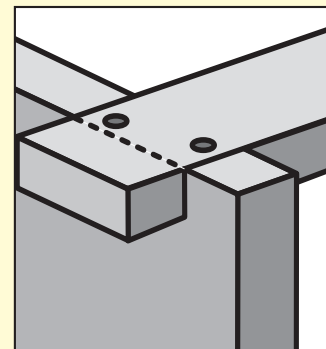

Pentru a evita despicarea la îmbinările în formă de L, puteți să tăiați mai lung cu fierăstrăul bucata îmbinată ținând cont de poziția corectă a cuielor.

Cârlige și capse



Cârlige pentru tablouri.

Sunt prevăzute cu cui de oțel. Pentru o greutate mare



Capse pentru tablouri.

Pentru o fixare sigură a ramelor de lemn și de tablou.



Pont:

Batera în cuie este un mod simplu de a face îmbinări între lemne. Țineți cuiul de sub cap și îl bateți în lemn până când nu mai trebuie ținut, ci stă singur. Apoi îl bateți în continuare cu ciocanul. Țineți ciocanul din partea din spate a mânerului ca să puteți valorifica într-adevăr mișcarea ciocanului.

Cuie pentru pieptănat

Cap mare, neted. Se folosește la fixarea de materiale decorative, tapițerii, podele s.a.m.d.



Știft pentru șipci

Are un cap conic pentru a putea fi ușor înecat.



Știfturi cu cap rotund

Pentru fixarea de ornamente din fier la mobilă



Știfturi pentru plăci de construcție ușoară

Pentru fixarea materialelor moi și poroase



Cuie pentru tablouri

Cuie de oțel cu cap ornamentat



Cuie colorate

În diverse nuanțe de lemne, economisește înecarea.



Scoabe

Se folosesc la fixarea rapidă și sigură a gardurilor de sârmă.



Știfturi ardezie

Se folosește în special la fixarea plăcilor de ardezie la acoperiș

